

**Manual de instalación y uso de la lavadora**  
**Manuel d'installation et d'utilisation de l'appareil**  
**Manual de instalação e utilização da máquina de lavar roupa**  
**Washing machine installation and operation manual**

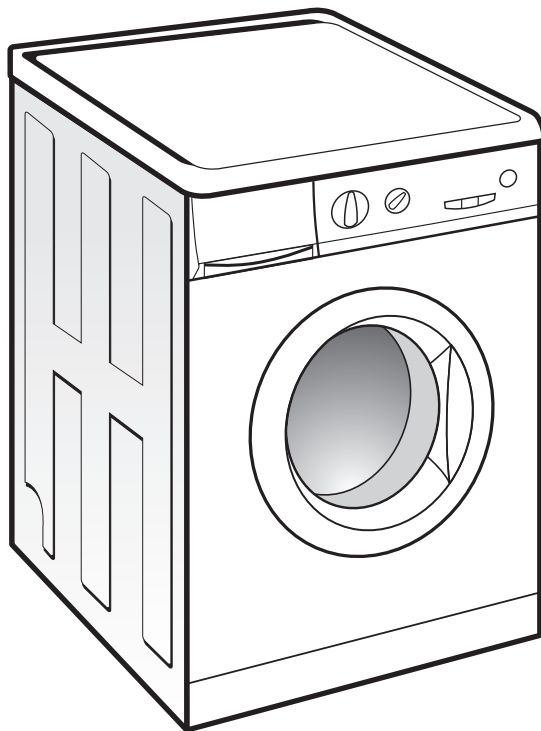

# lavadora índice

ADVERTENCIAS	4
ESPECIFICACIONES	5
INSTALACIÓN Y MONTAJE	6
USO DEL APARATO Y CONSEJOS PRÁCTICOS	10
MANTENIMIENTO Y LIMPIEZA DEL APARATO	19
SEGURIDAD Y SOLUCIÓN DE PROBLEMAS	21
ADVERTENCIAS SOBRE EL MEDIO AMBIENTE	24

# lave-linge index

AVERTISSEMENTS	26
SPÉCIFICATIONS	27
INSTALLATION ET MONTAGE	28
UTILISATION DE L'APPAREIL ET CONSEILS PRATIQUES	32
MAINTENANCE ET ENTRETIEN DE L'APPAREIL	41
SÉCURITÉ ET RÉOLUTION DE PROBLÈMES	43
AVERTISSEMENTS SUR L'ENVIRONNEMENT	46

# máquina de lavar roupa

## índice

ADVERTÊNCIAS	48
QUADRO TÉCNICO	49
INSTALAÇÃO E MONTAGEM	50
UTILIZAÇÃO DO APARELHO E CONSELHOS PRÁTICOS	54
MANUTENÇÃO E LIMPEZA DO APARELHO	63
SEGURANÇA E SOLUÇÃO DE PROBLEMAS	65
ADVERTÊNCIAS SOBRE O MEIO AMBIENTE	68

# washing machine

## contents

WARNINGS	70
SPECIFICATIONS	71
INSTALLATION AND ASSEMBLY	72
USING THE APPLIANCE. PRACTICAL TIPS	76
MAINTENANCE AND CLEANING	85
SAFETY AND TROUBLESHOOTING	87
ENVIRONMENTAL WARNINGS	90

# advertencias

---

**Para evitar riesgos de incendio, descargas eléctricas, daños personales u otros daños al utilizar su lavadora, tome las siguientes precauciones:**

- Esta lavadora se suministra con un manual que incluye instrucciones de funcionamiento, de mantenimiento e instalación. Leer todas las instrucciones antes de utilizar la lavadora.
- No lavar artículos que previamente hayan sido limpiados, lavados, remojados o tratados con gasolina, disolventes para limpieza en seco, otras sustancias inflamables o explosivas, ya que se producen vapores que pueden inflamarse o explotar.
- No agregue gasolina, disolventes para limpieza en seco ni otras sustancias inflamables o explosivas al agua de lavado ya que se producen vapores que pueden inflamarse o explotar.
- No reparar o reemplazar ninguna parte de la lavadora ni intentar cualquier tipo de servicio a menos que haya sido recomendado en las instrucciones de mantenimiento del manual.
- No subirse a la máquina ni apoyarse en la puerta de carga abierta.
- No usar una extensión o un adaptador para conectar la lavadora a la red.
- La máquina debe emplearse sólo para lo que ha sido diseñada.
- Seguir las instrucciones de lavado que recomienda el fabricante de la prenda a lavar.
- No poner la lavadora en funcionamiento hasta asegurarse de que:
  - Haya sido instalada de acuerdo con las instrucciones de instalación.
  - Todas las conexiones de agua, desagüe, a la red eléctrica y a tierra estén de acuerdo con las normas locales y/o otras normas aplicables.

# lavadora

## especificaciones

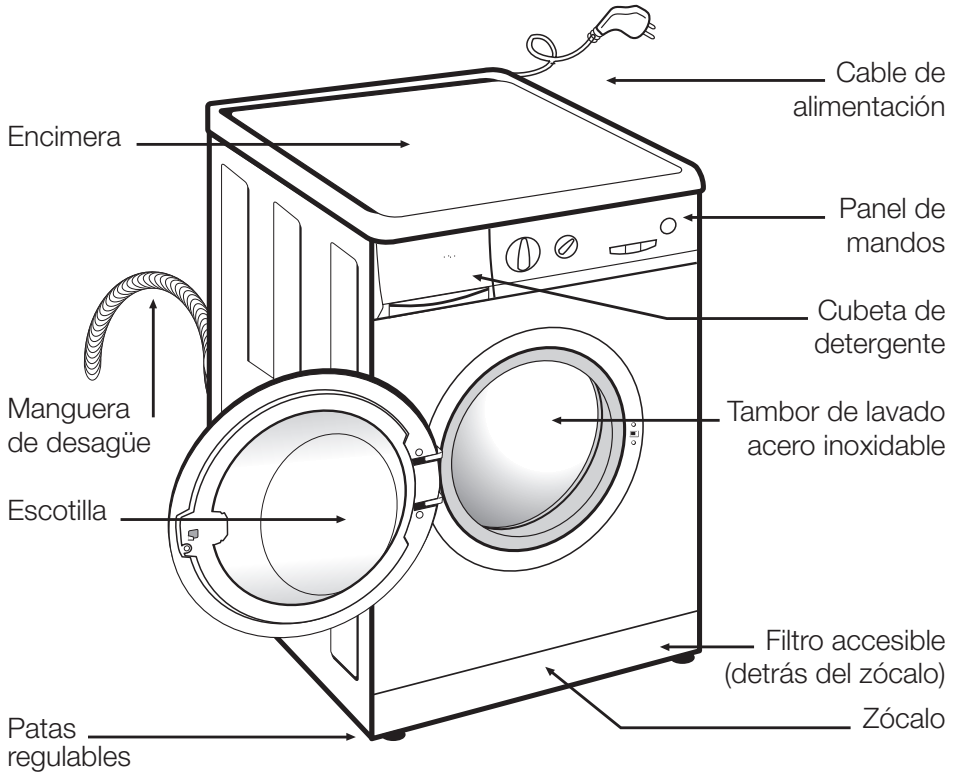

### ACCESORIOS

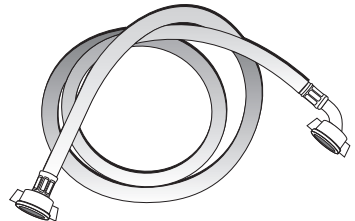

Manguera de entrada del agua.



# lavadora

## instalación y montaje

### 1 DESEMBALADO Y DESBLOQUEO DE LA LAVADORA

#### DESEMBALADO

- a** Retirar la base, cantoneras y la cubierta superior.

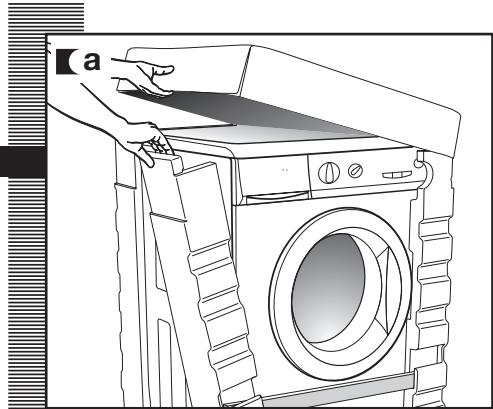

#### DESBLOQUEO

- a** Suelte los tornillos que sujetan las 3 placas de plástico a la parte posterior de la lavadora.
- b** Suelte los 3 tornillos de bloqueo y retírelos.
- c** Cubra los agujeros con las placas de plástico anteriormente retiradas.

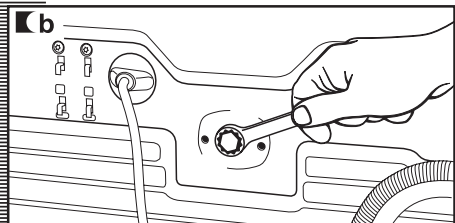
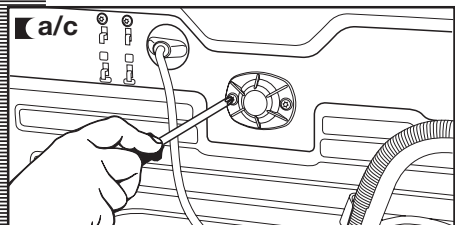
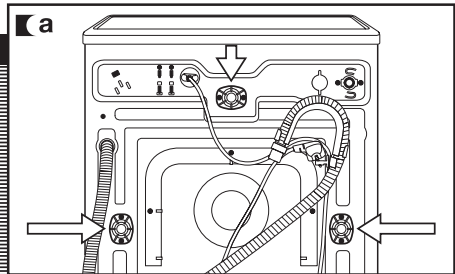

**Importante**

Guarde los tornillos de bloqueo en previsión de un posterior traslado.

**CONEXIÓN  
A LA RED DE AGUA**

En el interior del tambor encontrará el conducto de entrada de agua:

- a** Conecte el extremo acodado del conducto en la entrada roscada de la electroválvula situada en la parte posterior del aparato.
- b** Conecte el otro extremo del tubo a la toma de agua. Una vez realizada la operación apriete bien la tuerca de conexión.

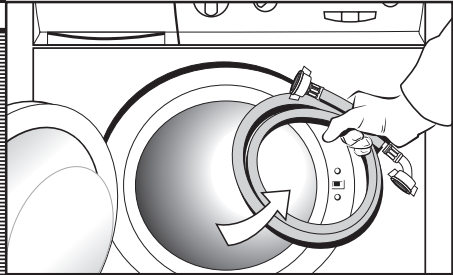

**Importante**

Es importante que el codo del tubo de desagüe quede bien anclado en la salida para evitar la caída y consiguiente riesgo de inundación.

Si su lavadora admite toma de agua caliente, conecte el tubo con rosca roja al grifo de agua caliente, y a la electroválvula con filtro de color rojo.

La lavadora deberá conectarse a la red de alimentación de agua, usando los tubos de alimentación nuevos que se suministran con el aparato. No deberán usarse los tubos de alimentación de agua anteriormente utilizados.

Para un funcionamiento correcto de la lavadora, la presión de la red de agua deberá estar comprendida entre 0,05 a 1MPa (0,5 a 10 Kgr/cm<sup>2</sup>).

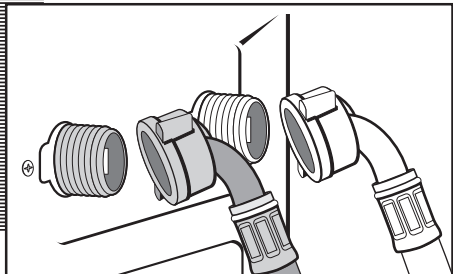
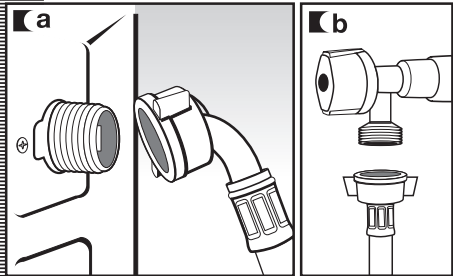
**CONEXIÓN  
A LA RED DE DESAGÜE**

- a** Se recomienda disponer una salida fija de desagüe a una distancia del suelo de 50 a 70 cm. Evite que el tubo de desagüe quede muy ajustado, tenga pliegues o estrangulamientos.

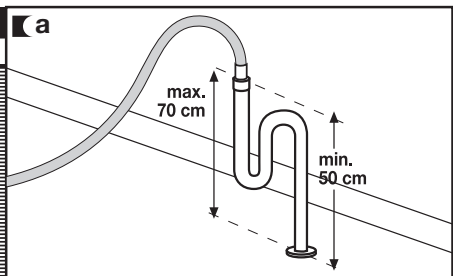

### 3 NIVELACIÓN DE LA LAVADORA Y CONEXIÓN A LA RED ELÉCTRICA

instalación y montaje

#### NIVELACIÓN

Importante

Nivele la lavadora operando sobre las patas regulables de forma que asiente perfectamente en el suelo, conseguirá reducir el nivel de ruido y evitar desplazamientos durante el lavado.

Evite extraer excesivamente las patas, se consigue mejor estabilidad.

En los modelos que llevan tuerca, hay que fijarla con una llave.

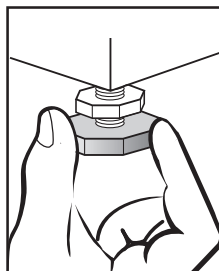
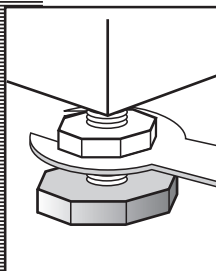
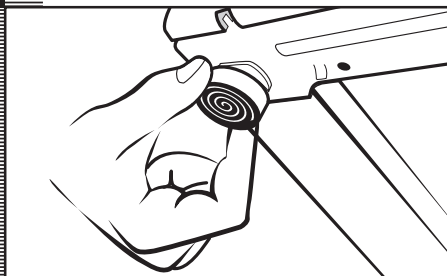

#### CONEXIÓN ELÉCTRICA

Consulte los datos de la placa de características situada en la escotilla de la lavadora antes de realizar las conexiones eléctricas. Asegúrese de que la tensión que llega a la base del enchufe es la que aparece en la placa.

**No retire la placa de características, los datos que contiene son importantes.**

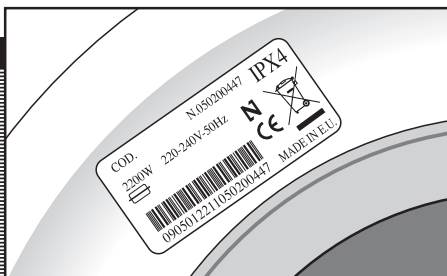

Importante

La lavadora se debe conectar a una toma de corriente con una puesta a tierra reglamentaria.

La instalación eléctrica, enchufe, toma de corriente, fusibles o interruptor automático y contador deben estar dimensionados para la potencia máxima indicada en la placa de características. No introducir el enchufe de la lavadora en la toma de corriente con las manos mojadas o húmedas.

Para extraer el cable de la toma de corriente tirar del cuerpo de la clavija. Si el cable de alimentación está dañado, debe ser sustituido por un cable o conjunto especial a suministrar por el fabricante o su servicio posventa.

En las lavadoras encastradas, la clavija de toma de corriente deberá ser accesible después de la instalación.



## 4 INSTALACIÓN DE LA LAVADORA BAJO LA ENCIMERA DE LA COCINA Y LIMPIEZA PREVIA

### INSTALACIÓN BAJO ENCIMERA

**Usted tiene la posibilidad de colocar la lavadora bajo la encimera de la cocina.**

Si por razones de encastre necesita retirar la encimera de la lavadora, deberá instalar por motivos de seguridad una chapa de protección que deberá adquirir a través del Distribuidor o el Servicio de Asistencia Técnica.



Siga estos pasos para instalar la chapa:

- a** Desmonte la encimera de su lavadora soltando los tornillos laterales y desplace ligeramente la encimera hacia atrás para extraerla.
- b** Retire las 4 piezas de sujeción de la encimera soltando los tornillos.
- c** Coloque y atornille la chapa de protección a la lavadora para poder introducirla en el lugar por usted deseado, colocando previamente adhesivo esponjoso en todo el perímetro para evitar ruidos.

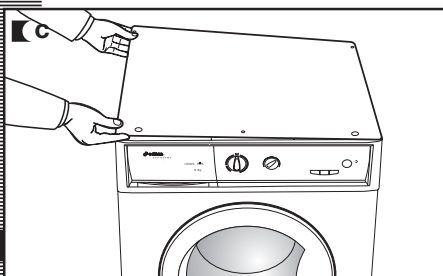
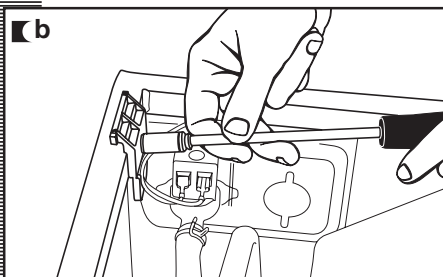
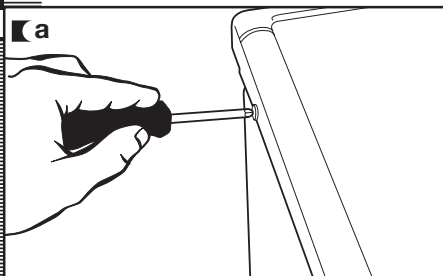

### LIMPIEZA PREVIA

Ahora que ha instalado satisfactoriamente la lavadora, le aconsejamos que haga una limpieza previa de la lavadora.

Esto sirve para comprobar la instalación, las conexiones y el desagüe, además de limpiar completamente el interior antes de llevar a cabo un programa de lavado en la lavadora (ver instrucciones de uso en hojas siguientes).

- a** Seleccione el programa normal a 60°C.
- b** Pulse la tecla Marcha/Pausa.

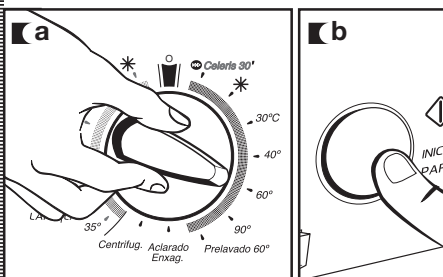

# lavadora

## uso del aparato y consejos prácticos

### 1 PREPARACIÓN DE LA ROPA ANTES DEL LAVADO

#### PREPARACIÓN

**Importante**

Antes de introducir la ropa en el tambor, asegúrese de que todos los bolsillos están vacíos.

Los pequeños objetos pueden obstruir la motobomba de descarga de agua.

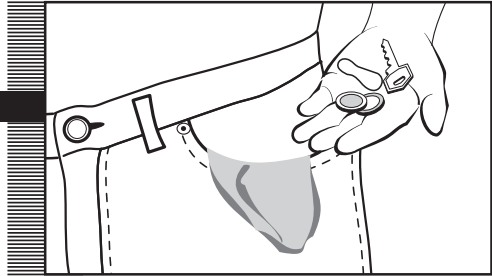

#### CLASIFICACIÓN ROPA

##### a Clasifique la ropa por su tejido o por su elaboración.

Le aconsejamos utilizar los programas delicados para prendas sensibles. Las prendas de lana pueden ser lavadas en un programa especial de lana.

##### b Clasifique su ropa por su suciedad.

- Las prendas ligeramente sucias lávelas en un programa corto.
- Las prendas normalmente sucias lávelas en un programa sin prelavado.
- Las prendas muy sucias puede lavarlas en un programa largo con prelavado.

##### c Clasifique su ropa según sus colores.

Lave separadamente las prendas blancas y las prendas de color.



#### Importante

Asegúrese previamente de que sus prendas de lana pueden ser lavadas a máquina.

Recomendamos cargar la lavadora a su máxima capacidad. Con ello ahorrará agua y energía.

Le recomendamos lavar siempre que le sea posible prendas de ropa de diferentes tamaños en un mismo programa de lavado, de manera que se refuerce la acción del lavado. Así además favorece la distribución de la ropa dentro del tambor a la hora del centrifugado con lo que conseguirá que la máquina trabaje más silenciosamente.

Es conveniente que las prendas de tamaño reducido se introduzcan en una bolsa de lavado.

**Importante**

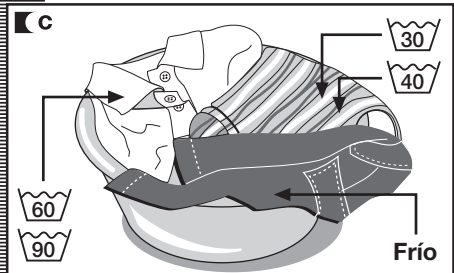
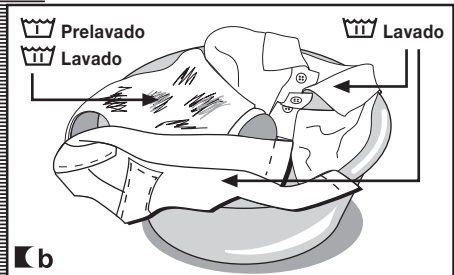

## 2 UTILIZACIÓN DEL DETERGENTE Y LOS ADITIVOS

uso del aparato y consejos prácticos

### DETERGENTE Y ADITIVOS

- a** La cubeta de detergente de su lavadora dispone de tres compartimentos.
- b** Introduzca antes del comienzo del programa de lavado el detergente o aditivo en la cubeta de detergente.
- c** En esta lavadora usted también puede emplear detergentes líquidos utilizando para ello la **cubeta opcional** que puede ser adquirida a través de la Red de **Asistencia Técnica. 902 10 50 10.**



La cubeta opcional debe ser colocada en el compartimento de lavado.

**Importante**

El nivel del líquido no debe en ningún caso superar la señal MAX de referencia, grabada en la pared de la cubeta.

Recuerde que la dosis de detergente a emplear dependen siempre de:

- Cantidad de ropa a lavar.
- Suciedad de la ropa.
- Dureza del agua (Las informaciones de grado de dureza del agua pueden solicitarse en las entidades locales competentes).

**Importante**

Recomendamos usar un producto antical si la dureza del agua de su zona es alta.

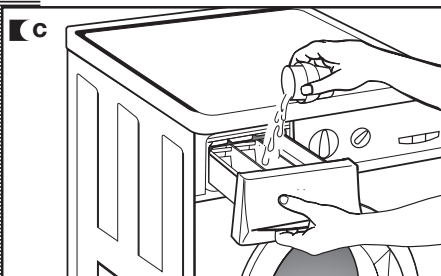
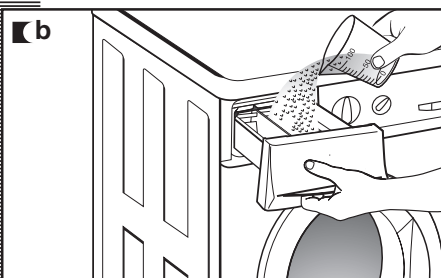
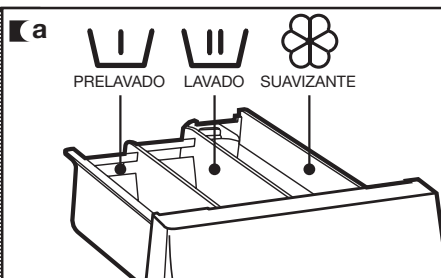

### nota ecológica

Tenga en cuenta que existen detergentes concentrados que son más cuidadosos con la naturaleza y el medioambiente.

La utilización de mayor cantidad de detergente no ayuda a mejorar los resultados de lavado y además de suponer



un perjuicio económico contribuye negativamente a la conservación del medioambiente.

Por eso, le recomendamos que siga las instrucciones del fabricante de detergente.

### 3 SELECCIÓN DEL PROGRAMA DE LAVADO

uso del aparato y consejos prácticos

#### modelos con pantalla

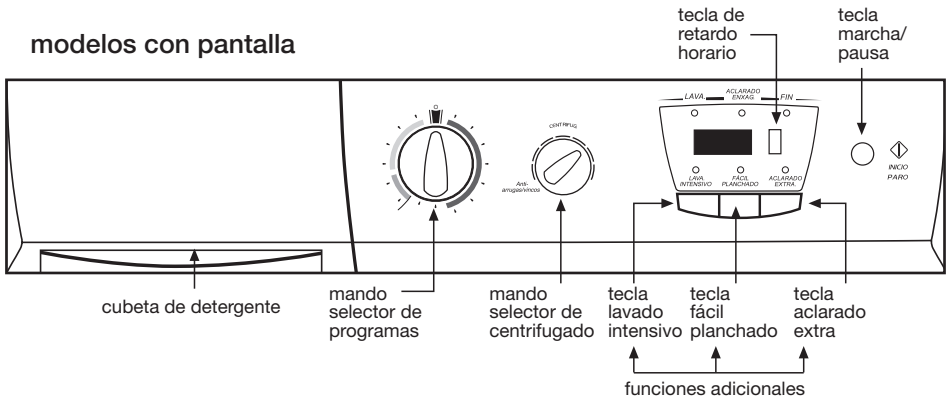

#### modelos sin pantalla

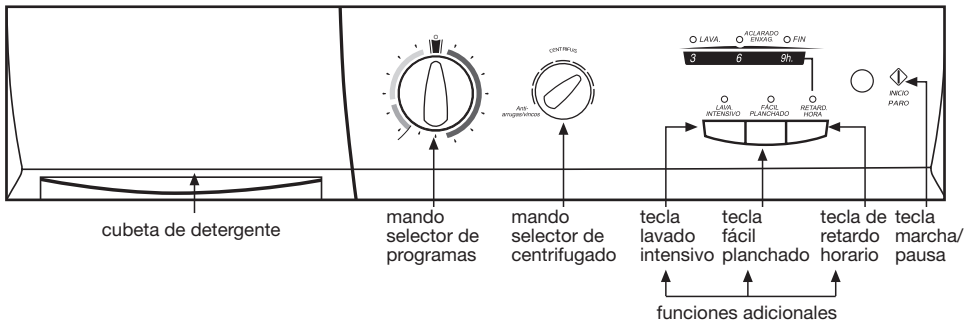
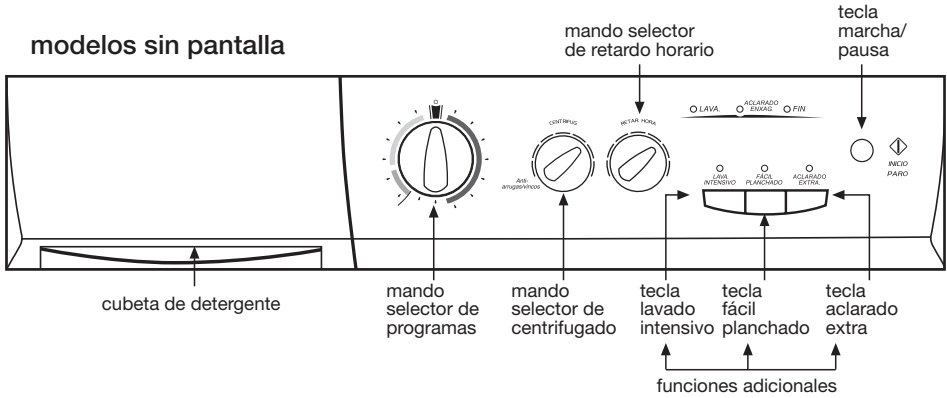

## uso del aparato y consejos prácticos

Para seleccionar el programa de lavado debe seguir los siguientes pasos:

- a** Seleccionar el programa de lavado girando el mando de selector de programas (ver tabla de programas).
- b** En el portamandos se enciende de forma intermitente el piloto de Fin de Programa.
- c** Pulse la tecla Marcha / Pausa.

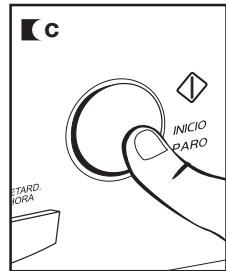
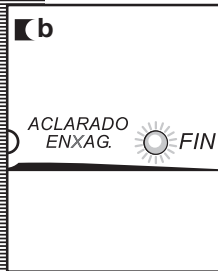
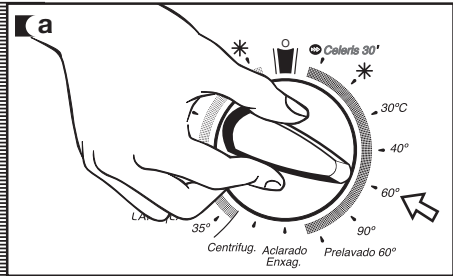

Usted dispone de cuatro tipos de programas:

**Programas normales**  
**Programas auxiliares**  
**Programas de lana**  
**Programas delicados**

PROGRAMAS			
Normales	Auxiliares	Lana	Delicados
1 Rápido 30°C	8 Aclarados	10 Lana 35°C	12 Delicado 60°C
2 Normal frío	9 Centrifugado	11 Lana frío	13 Delicado 40°C
3 Normal 30°C			14 Delicado 30°C
4 Normal 40°C			15 Delicado frío
5 Normal 60°C			
6 Normal 90°C			
7 Prelavado 60°C			









### nota ecológica

Le recomendamos elegir el programa adecuado y evitar el prelavado siempre que sea posible. Ahorrará dinero y ayudará a conservar mejor el medioambiente.



	Programa	Temperatura aconsejada	Tipo de tejido	Teclas de opciones posibles						
				Aclarado extra	Lavado intensivo	Fácil planchado	Selección centrifugado	Elimina centrifugado	Antiarrugas	
Programas normales	1	Rápido 30°C		Algodón/Lino blanco/color suciedad muy ligera	SI	NO		SI		
	2	Normal frío	Frío	Algodón/Lino colores delicados suciedad muy ligera				SI		
	3	Normal 30°C		Algodón/Lino colores delicados suciedad ligera				SI		
	4	Normal 40°C		Algodón/Lino colores sólidos suciedad ligera				SI		
	5 (*)	Normal 60°C		Algodón/Lino colores sólidos suciedad normal				SI		
	6	Normal 90°C		Algodón/Lino blanco suciedad fuerte				SI		
	7	Prelavado 60°C		Algodón/Lino blanco/colores sólidos suciedad fuerte				SI		
Prog. auxiliares	8	Aclarados	—	Algodón/mezcla algodón Sintético/Delicado Lana/mezcla de lana	SI	NO		SI		
	9	Centrifugado	—	Algodón/mezcla algodón Sintético/Delicado Lana/mezcla de lana		NO		SI	NO	
P. lana	10	Lana 35°C	LANA 35	Lana/mezcla lana blanco/color suciedad ligera	SI	NO		SI		
	11	Lana frío	Frío	Lana/mezcla lana blanco/color suciedad muy ligera	SI	NO		SI		
Programas delicados	12	Delicado 60°C		Sintético/mezcla algodón blanco/colores sólidos suciedad normal				SI		
	13	Delicado 40°C		Sintético/mezcla algodón colores delicados suciedad normal				SI		
	14	Delicado 30°C		Sintético/mezcla algodón colores delicados suciedad ligera				SI		
	15	Delicado frío	Frío	Sintético/mezcla algodón colores delicados suciedad muy ligera				SI		

(\*) Programa para valoración de lavado y consumo de energía según norma EN60456, accionando la tecla de lavado intensivo.

Carga de ropa máx (Kg)	Compartimento productos de lavado	Descripción del programa	Consumo total kWh/litros		Duración aprox. (minutos)
			5 Kg	6 Kg	
1.5	 	Lavado CORTO, aclarados, absorción automática de aditivos si se desean y centrifugado final largo	0,20/25	0,20/30	30
5/6		Lavado normal, aclarados, absorción automática de aditivos si se desean y centrifugado final largo	0,15/46	0,15/49	60
5/6		Lavado normal, aclarados, absorción automática de aditivos si se desean y centrifugado final largo	0,35/46	0,40/49	82
5/6			0,60/46	0,65/49	87
5/6			0,95/46	1,02/49	91
5/6			1,60/51	1,90/55	120
5/6	  	Prelavado, lavado normal, aclarados, absorción automática de aditivos si se desean y centrifugado final largo	1,40/55	1,45/60	105
5/6		Aclarados, absorción automática de aditivos si se desean y centrifugado final largo	0,05/25	0,05/30	23
5/6	—	Vaciado y centrifugado final largo	0,05/0	0,05/0	10
1		Lavado de LANA, aclarados, absorción automática de aditivos si se desean y centrifugado final suave	0,45/60	0,50/60	40
1			0,05/60	0,05/60	30
3	 	Lavado delicado, aclarados, absorción automática de aditivos si se desean y centrifugado final suave	0,95/50	1,00/55	70
3			0,55/50	0,60/55	60
3			0,35/50	0,35/55	55
3			0,15/50	0,15/55	55

NOTA: los consumos de kWh y litros, así como la duración de los programas pueden variar en función del tipo y cantidad de ropa, presión de la red de agua, etc.

## 4 SELECCIÓN DE FUNCIONES ADICIONALES

uso del aparato y consejos prácticos

### CENTRIFUGADO

El programa seleccionado tiene asociado unas revoluciones de centrifugado.

**a** Puede modificarla girando el mando selector de centrifugado.

**b** **Eliminación de centrifugado 0**  
Girando el mando selector de centrifugado llegamos a la opción eliminación de centrifugado. Un programa sin centrifugado final, se usa para evitar la formación de arrugas de tejidos especiales.

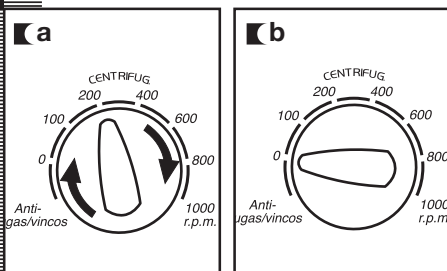

### STOP/ANTIARRUGAS

El proceso de lavado se para en el último aclarado, quedándose la ropa con agua. Para finalizar el programa seleccione la velocidad de centrifugado deseada y pulse la tecla de Marcha / Pausa.

Se usa, por ejemplo, cuando no se está en casa y se desea atrasar el centrifugado hasta llegar, para evitar las arrugas de la ropa tras el centrifugado y su espera en el tambor para ser extraída.

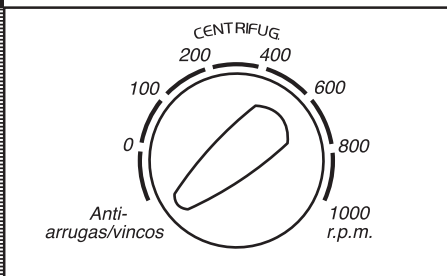

### LAVADO INTENSIVO

Esta opción, especialmente recomendada para prendas muy sucias y con manchas, consigue mejores resultados al alargar el ciclo normal de lavado.

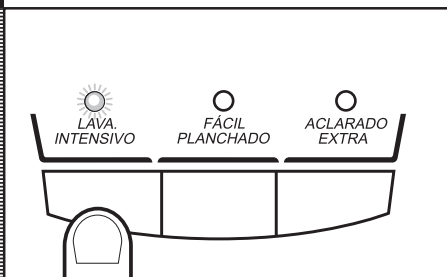



## FÁCIL PLANCHADO

Esta opción evita la formación de arrugas en las prendas mediante la realización de un programa especial con giros especiales para ahuecar las prendas después del centrifugado y facilitar su planchado.

## ACLARADO EXTRA

Aumenta el grado de aclarado final obtenido en la ropa; indicado para grandes cargas y prendas de personas con piel sensible. ¡Incrementa el consumo de agua!

## RETARDO HORARIO

El retardo debe seleccionarse después de elegir el programa de lavado.

### Modelos con pantalla:

Para seleccionar las horas de retardo, pulse la tecla retardo horario. Cada pulsación retrasa el inicio 1 hora.

### Anulación del retardo

Para anular el retardo hay que pulsar sucesivamente la tecla del reloj. El retardo se anulará alcanzando las 24 horas y pulsando una vez más. Si se cambia el programa también se anula el retardo.

### Modelos con mando selector:

Para seleccionar las horas de retardo, gire el mando selector de retardo horario escogiendo entre 1, 3, 6, 9, 12, 15 y 19 horas. En estado de retardo los tres pilotos de fase de lavado estarán intermitente y alternativamente de derecha a izquierda.

### Modelos con tecla:

Para seleccionar las horas de retardo, pulse la tecla de retardo horario escogiendo entre 3, 6 y 9 horas. El piloto correspondiente estará de forma intermitente.

## PUESTA EN MARCHA

### Tecla Marcha / Pausa

Para poner en marcha la lavadora hay que pulsar la **tecla de Marca / Pausa**.

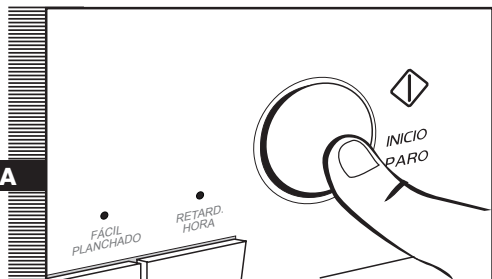
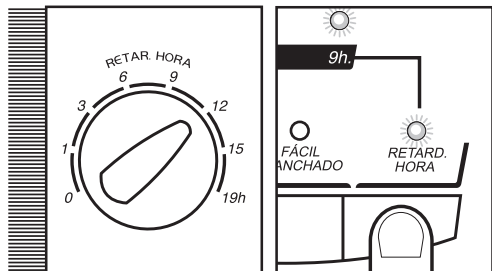
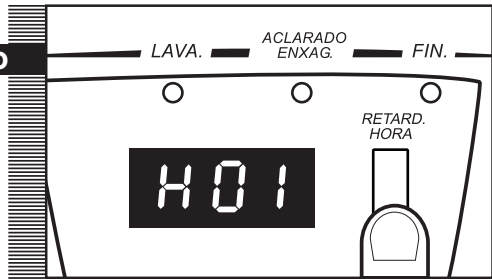
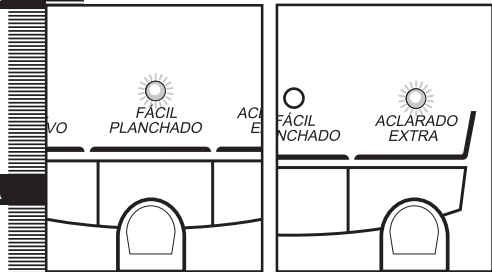

## 5 DESARROLLO DEL PROGRAMA DE LAVADO Y CORTE EN EL SUMINISTRO ELÉCTRICO

uso del aparato y consejos prácticos

### DESARROLLO DEL PROGRAMA

Cuando el programa está en marcha puede visualizar en los pilotos en qué fase se encuentra.

Las fases activas irán apareciendo sucesivamente en los pilotos a medida que avanza el programa: lavado, aclarado y fin.

Cualquier tecla de opción puede seleccionarse siempre que no haya pasado la fase de lavado en la que tenga efecto y cuando el programa admita esta opción.

El accionamiento de la tecla marcha/pausa durante el lavado deja la lavadora en estado de PAUSA.



Importante

Si durante el lavado se cambia el programa de lavado mediante el selector, la lavadora quedará en estado de PAUSA, quedando anulado el programa.

Si necesita añadir o retirar alguna prenda, pulse la tecla arranque/pausa y asegúrese de que el nivel de agua no supera el de desbordamiento de la puerta y de que la temperatura en el interior no sea elevada. Volviendo a pulsar la tecla arranque/pausa, el lavado se reanuda desde la misma fase de ciclo en que se detuvo.

### CORTE EN EL SUMINISTRO ELÉCTRICO

Si se produce un corte en el suministro eléctrico, al restablecerse el mismo la lavadora continúa su funcionamiento normal en el punto donde se había parado (tiene memoria de pocas horas). Esto mismo sucede para el caso de accionar la tecla ON/OFF.

## advertencias

■ Para reducir el ruido en el centrifugado: nivele la lavadora operando sobre las patas regulables.

■ Trate de lavar prendas de ropa de diferentes tamaños en un mismo programa de lavado favoreciendo la distribución de la ropa dentro del tambor a la hora del centrifugado.

■ Todos los modelos disponen de un sistema de seguridad en el centrifugado que impiden que éste se realice en el caso de que la distribución de la ropa dentro del tambor esté muy concentrada, de esta manera se evita que el aparato alcance un nivel excesivo de vibraciones.

Si en algún caso detectara que la ropa no sale convenientemente escurrida, vuelva a intentar centrifugarla después de haber repartido de forma más uniforme la ropa en el tambor.

# lavadora

## mantenimiento y limpieza

### MANTENIMIENTO

Después de cada lavado deje abierta la puerta de carga durante un tiempo con el fin de que el aire circule libremente por el interior de la máquina.

Es aconsejable realizar de vez en cuando, dependiendo de la dureza del agua, un ciclo de lavado completo empleando un producto descalcificante. **De esta forma alargará la vida de su lavadora.**

**Importante**

Antes de llevar a cabo cualquier operación de limpieza o mantenimiento, es aconsejable desconectar la lavadora de la red eléctrica.

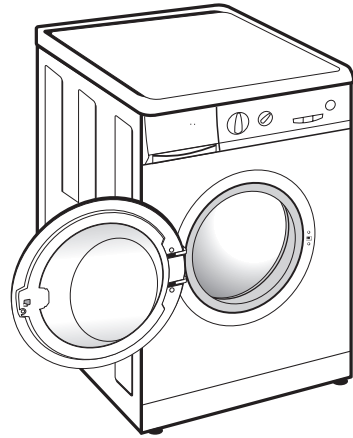

## 1 LIMPIEZA DE LA CUBETA DE DETERGENTE

Limpie la cubeta de detergente siempre que aprecie en ella residuos de algún producto de lavado.

- a** Extraiga totalmente la cubeta de detergente tirando del asa con energía hacia fuera.
- b** Limpie los compartimentos de la cubeta. Emplee agua templada y un cepillo.
- c** Limpie también los sifones de la cubeta de aditivos, extrayéndolos previamente y una vez limpiados, colóquelos asegurando que estén bien encajados en el fondo. Vuelva a introducir la cubeta en la lavadora.

**Importante**

Un sifón mal encajado o sucio impide la toma de aditivos y deja agua en el compartimento al final del lavado.

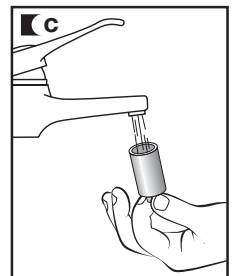
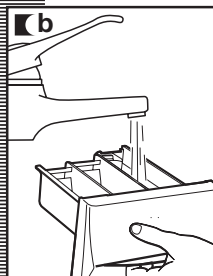
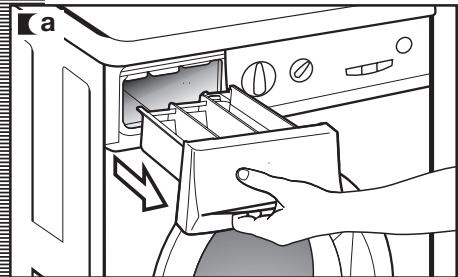

## 2 LIMPIEZA DEL FILTRO ACCESIBLE Y LIMPIEZA EXTERIOR

mantenimiento y limpieza

### LIMPIEZA FILTRO

Limpie el filtro accesible en caso de que haya quedado bloqueada la bomba de desagüe por objetos extraños.

**a** Suelte el zócalo tirando ligeramente por los laterales, y girando a su vez hacia abajo, para posteriormente desenganchar las patillas.

En caso de no tener acceso lateralmente, introducir un pequeño destornillador en las tres ranuras que se encuentran en la parte superior del zócalo, para poder hacer palanca y soltar los enganches.

**b** Para recoger el agua que saldrá al soltar el filtro, sitúe un plato u otro recipiente debajo del mismo.

**c** Gire el filtro un cuarto o media vuelta hacia la izquierda. Comenzará a salir agua.

**d** Cuando haya terminado de evacuar el agua de la lavadora, gire varias vueltas el filtro hasta que sea posible su extracción total, tirando ligeramente de él.

**e** Retire los objetos o pelusas que hayan podido quedar en el filtro o dentro de la bomba de desagüe.

**f** Volver a colocar en su sitio el filtro y el zócalo.

**Importante**

Para evitar quemaduras no realizar esta operación cuando el agua de lavado supere los 30°C.

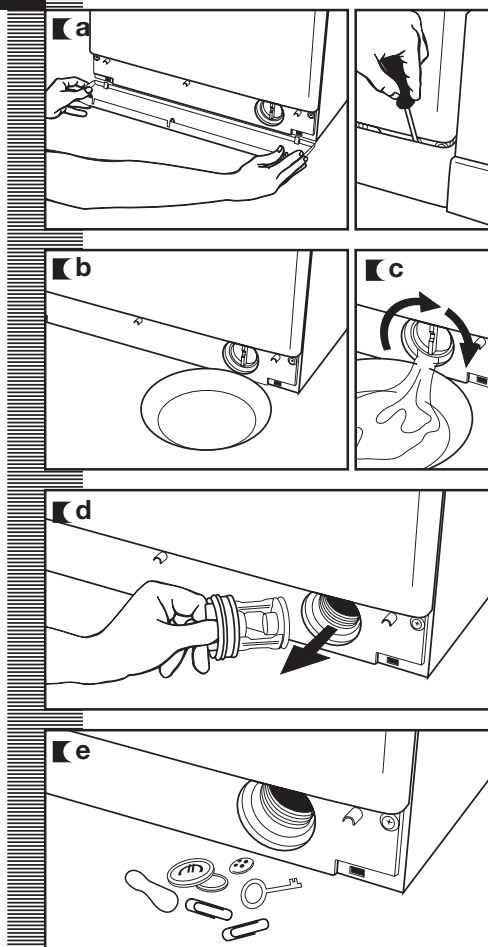

### LIMPIEZA EXTERIOR

Para la limpieza exterior de la lavadora emplee agua templada jabonosa, o un agente de limpieza suave que no sea abrasivo ni disolvente.

A continuación, séquela bien con un paño suave.

**Importante**

Cuando existan derrames de detergente o aditivos de la cubeta sobre el mueble de la lavadora, límpielos cuanto antes, son corrosivos.

# lavadora

## seguridad y solución de problemas

### Importante

Le rogamos no abra en ningún caso el aparato ni manipule su interior. No existe ningún fusible o componente análogo que pueda ser sustituido por el usuario.

En el caso de detectarse algún problema en el uso de su lavadora, probablemente usted pueda resolverlo tras la consulta de las indicaciones que siguen.

De no ser así, desenchufe el aparato y póngase en contacto con el **SERVICIO DE ASISTENCIA TÉCNICA**.



Incidencias	Indicador	Indicador
	mod. con pantalla	mod. sin pantalla
No entra agua	<b>FO1</b>	pilotos lavado y aclarado alternativamente
No desagua, ni centrifuga	<b>FO2</b>	pilotos aclarado y fin alternativamente
No centrifuga	<b>CO3</b>	pilotos lavado, aclarado y fin alternativamente, resto de pilotos del portamandos apagados
No se pone en marcha	<b>FO4</b>	pilotos lavado y fin alternativamente
Avisar al Servicio de Asistencia Técnica	<b>FO5</b> : : : : <b>F10</b>	pilotos lavados, aclarado y fin más otro piloto del portamandos

### INCIDENCIAS

¿Por qué la lavadora no se pone en marcha?

Puede ser debido a:

- Compruebe que la puerta esté bien cerrada.
- La lavadora no está conectada a la red eléctrica, o no hay tensión en la toma de corriente.
- No ha pulsado la tecla de Arranque/Pausa.

Cuando la puerta de la lavadora está mal cerrada se visualiza en la pantalla **F04** o se iluminarán de forma intermitente los pilotos de lavado y fin alternativamente.

¿Por qué vibra ó hace ruido excesivo la lavadora?

Puede ser debido a:

- Los tornillos de bloqueo y transporte no han sido extraídos.
- La lavadora está mal nivelada o asentada sobre el suelo.

¿Por qué no carga agua la lavadora?

- El indicador **F01**, falta de entrada de agua, puede ser debido a un corte en el suministro de agua, grifo de entrada de agua a la lavadora cerrado ó filtro de entrada de agua a la lavadora obstruido.

- Por lo tanto las actuaciones posibles son: esperar a que vuelva el suministro de agua, abrir el grifo de entrada de agua, y soltar la manguera de entrada de agua y limpiar su filtro.

Quando se detecte este fallo se visualiza en la pantalla **F01** o se iluminarán de forma intermitente los pilotos de lavado y aclarado.

¿Por qué la lavadora no desagua ni centrifuga?

- Los motivos del indicador **F02** pueden ser: obstrucción de la motobomba de desagüe de la lavadora, obstrucción en la cañería de desagüe del edificio, ó mala conexión eléctrica de la motobomba.

- Actuación: si el motivo es la obstrucción de la motobomba, acceder a ella según indica apartado 2, mantenimiento y limpieza del aparato.

Quando se detecte este fallo se visualiza en la pantalla **F02** o se iluminarán de forma intermitente los pilotos de aclarado y fin.

¿Por qué no centrifuga la lavadora?

- Esto es debido a que la distribución de ropa en el tambor está descompensada y puede producir un nivel excesivo de vibraciones.

- La forma de actuación es seleccionar un programa de centrifugado.

Quando se detecte este fallo se visualiza en la pantalla **C3** o se iluminarán de forma intermitente los pilotos de lavado, aclarado y fin alternativamente y los demás pilotos del portamandos estarán apagados.

¿Por qué no veo agua en el tambor durante el lavado?

Esto es debido a que la lavadora está dotada de un sistema que tiene la capacidad de adaptarse a la carga de la ropa y a la naturaleza del tejido, ajustando el nivel de agua y energía utilizados, con el fin de preservar el medio ambiente.

Por lo tanto, aunque la cantidad de agua que usted puede observar a través de la escotilla le resulte bajo, no se preocupe, el grado de eficacia de lavado y aclarado será el óptimo.

¿Por qué queda agua en la cubeta?

Puede deberse a que quizás la cubeta necesite limpiarse. Esta sencilla operación se describe en **Mantenimiento y limpieza del aparato**.

**1- Limpieza de la cubeta de detergente.**

¿Por qué no puedo abrir la escotilla inmediatamente de acabar el lavado?

Las lavadoras actuales están dotadas de sistemas de seguridad para los usuarios. Uno de ellos es que no se pueda abrir la lavadora sin garantizar que el tambor está totalmente quieto. De ahí que se tarde unos 2 minutos en poder abrir la escotilla.

¿Por qué el tiempo restante indicado en el reloj no coincide con el tiempo real de finalización del ciclo seleccionado?

Este tiempo es orientativo y puede verse afectado por las condiciones en las que se desarrolla el programa seleccionado. Por ejemplo: temperatura inicial del agua, carga de ropa o desequilibrio generado por la ropa durante los centrifugados.

Otras indicaciones

La lavadora tiene la posibilidad de detectar otras indicaciones. Cuando esto ocurra se visualizan en la pantalla diversos indicadores **F05, F06...**, **F10** o se iluminarán de forma intermitente los pilotos de lavado, aclarado y fin junto con otro piloto del portamandos.

Compruebe si la anomalía se repite y en ese caso debe llamar al **SERVICIO TÉCNICO OFICIAL**.

# lavadora

## advertencias sobre el medio ambiente

### nota ecológica

#### INFORMACIÓN PARA LA CORRECTA GESTIÓN DE LOS RESIDUOS DE APARATOS ELÉCTRICOS Y ELECTRÓNICOS

Al final de la vida útil del aparato, éste no debe eliminarse mezclado con los residuos domésticos generales.

Puede entregarse, sin coste alguno, en centros específicos de recogida, diferenciados por las administraciones locales, o distribuidores que faciliten este servicio.

Eliminar por separado un residuo de electrodoméstico, significa evitar posibles consecuencias negativas para el medio ambiente y la salud, derivadas de una eliminación inadecuada, y permite un tratamiento, y reciclado de los materiales que lo componen, obteniendo ahorros importantes de energía y recursos.

Para subrayar la obligación de colaborar con una recogida selectiva, en el producto aparece el marcado que se muestra como advertencia de la no utilización de contenedores tradicionales para su eliminación.



Para más información, ponerse en contacto con la autoridad local o con la tienda donde adquirió el producto.





français

# avertissements

---

**Pour éviter tout risque d'incendie, d'électrocution, de lésion personnelle ou autre dommage lors de l'utilisation du lave-linge, veuillez à respecter les précautions suivantes:**

- Ce lave-linge est livré avec un Manuel contenant les instructions de fonctionnement, de maintenance et d'installation. Prière de lire attentivement ces instructions avant d'utiliser le lave-linge.
- Ne pas laver des textiles préalablement nettoyés, lavés, trempés ou traités avec de l'essence, des solvants pour nettoyage à sec, ou d'autres substances inflammables ou explosives, car elles dégagent des vapeurs qui risquent de s'enflammer ou d'exploser.
- Ne pas verser d'essence, ni de solvants pour nettoyage à sec, ni d'autres substances inflammables ou explosives dans l'eau de lavage, car elles dégagent des vapeurs qui risquent de s'enflammer ou d'exploser.
- Ne pas réparer ni remplacer des pièces du lave-linge et ne procéder à aucune opération de maintenance sur l'appareil, à moins qu'elle soit expressément autorisée par les instructions de maintenance du Manuel.
- Ne pas monter sur l'appareil et ne pas s'appuyer sur la porte ouverte.
- Ne pas utiliser de rallonge ni d'adaptateur pour brancher le lave-linge au secteur.
- Ce lave-linge doit être utilisé uniquement aux fins pour lesquelles il a été conçu.
- Suivre les instruction de lavage recommandées par le fabricant sur le textile à laver.
- Avant de mettre en route le lave-linge, vérifier que :
  - Il est installé conformément aux instructions d'installation.
  - Tous les raccordements d'eau, d'évacuation, électrique et prise de terre sont conformes aux normes locales et/ou autres normes en vigueur.

# lave-linge

## spécifications

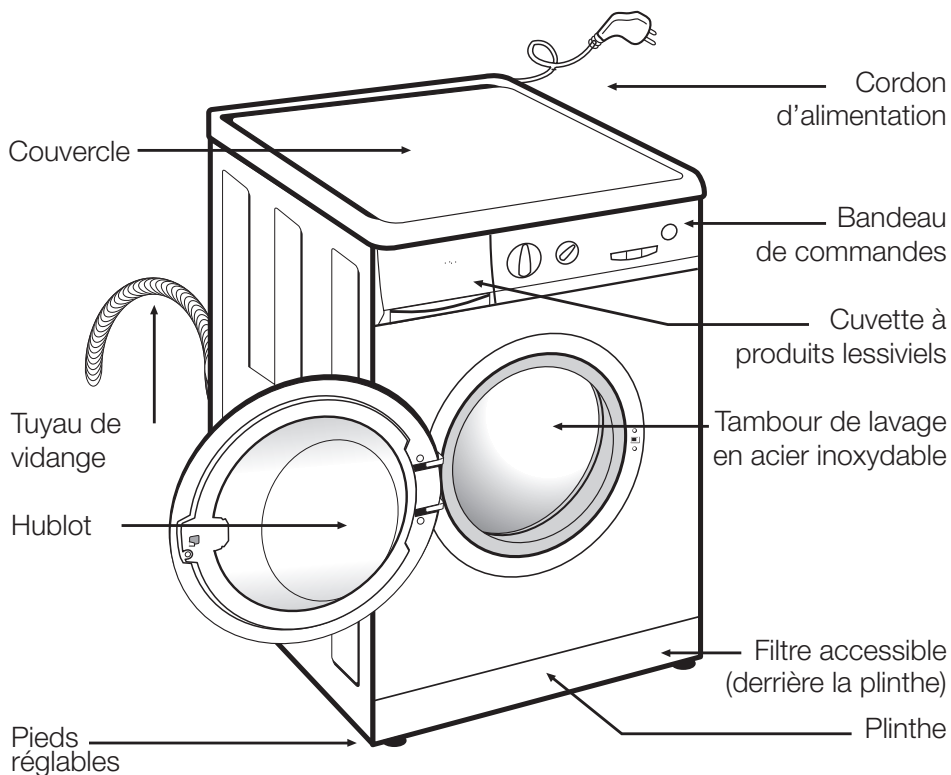

### ACCESSOIRES

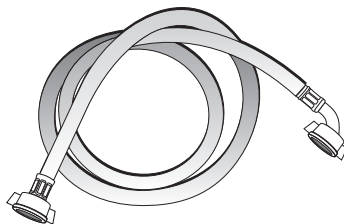

Tuyau d'alimentation en eau.

# lave-linge

## installation et montage

### 1 DÉSEMBALLAGE ET DÉBRIDAGE DU LAVE-LINGE

#### DÉSEMBALLAGE

- a** Retirer la base, les cornières et le capot de protection supérieur.

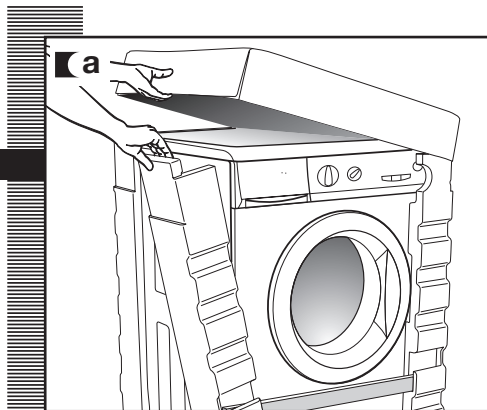

#### DÉBRIDAGE

- a** Dévissez les vis qui maintiennent les 3 traverses en plastique situées à l'arrière du lave-linge.
- b** Dévissez les 3 brides métalliques d'immobilisation de l'appareil et retirez-les.
- c** Recouvrez les orifices avec les traverses en plastique préalablement retirées.

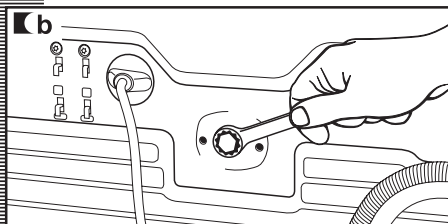
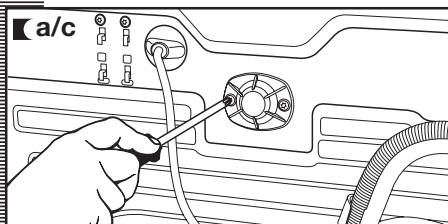
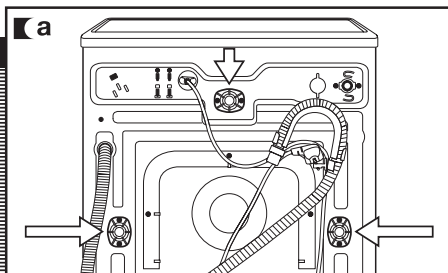

**Important**

Conservez les brides métalliques d'immobilisation, elles vous seront utiles si vous devez transporter postérieurement votre appareil.

## 2 RACCORDEMENT À LA CANALISATION D'EAU ET D'ÉVACUATION

installation et montage

### RACCORDEMENT À LA CANALISATION D'EAU

Vous trouverez, à l'intérieur du tambour, le tube d'alimentation d'eau :

- a** Raccordez l'extrémité coudée du tube à l'entrée cannelée de l'électrovanne, située à l'arrière de l'appareil.
- b** Raccordez l'autre extrémité du tube à la canalisation d'eau. Veillez, ensuite, à bien serrer l'écrou de serrage.

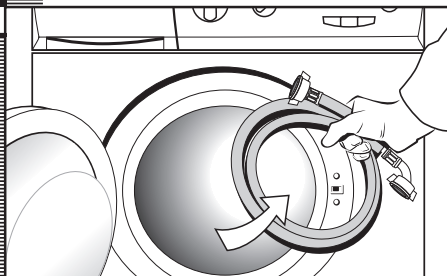

Veillez à raccorder correctement le coude du tuyau à la canalisation d'eau, afin d'éviter tout risque d'inondation.

Si votre lave-linge permet le raccordement à une entrée d'eau chaude, branchez le tube cannelé rouge au robinet d'eau chaude et à l'électrovanne au filtre de couleur rouge.

Le lave-linge doit être raccordé à la canalisation d'eau à l'aide des tuyaux d'alimentation neufs fournis avec l'appareil. Ne pas utiliser les tuyaux d'alimentation anciens. Pour un fonctionnement correct du lave-linge, la pression de l'eau devra se situer entre 0,05 et 1MPa (0,5 à 10 Kg/cm<sup>2</sup>).

Important

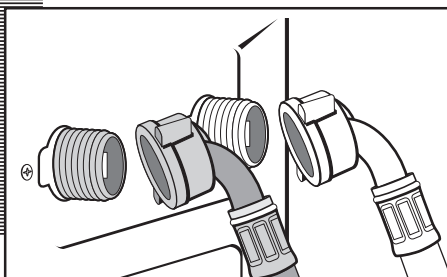
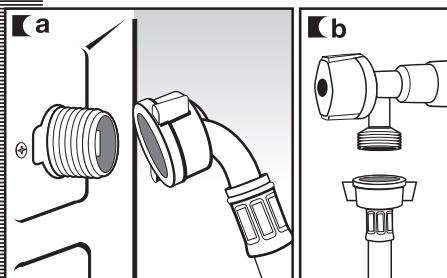

### RACCORDEMENT À LA CANALISATION D'ÉVACUATION

- a** Il est recommandé de disposer d'un tuyau de vidange fixe à une distance du sol de 50 à 70 cm. Veillez à ce que le tuyau de vidange ne soit ni coincé, ni plié, ni pincé.

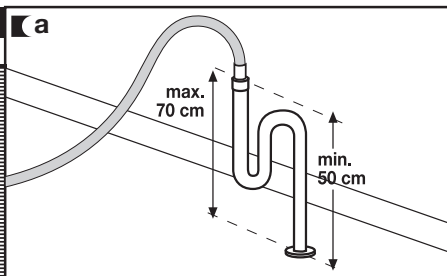

### 3 MISE À NIVEAU DU LAVE-LINGE ET RACCORDEMENT ÉLECTRIQUE

installation et montage

#### MISE À NIVEAU

Important

Mettez à niveau l'appareil à l'aide des pieds réglables, afin de réduire les bruits et d'éviter le déplacement du lave-linge pendant le lavage. Évitez d'extraire excessivement les pieds, pour une plus grande stabilité de l'appareil. Sur les modèles munis d'écrous, les serrer à l'aide d'une clé.

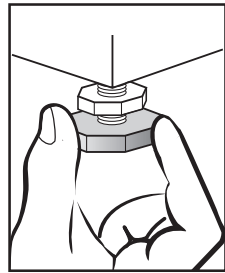
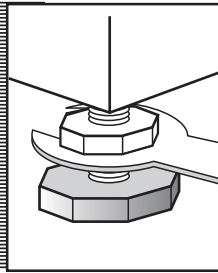
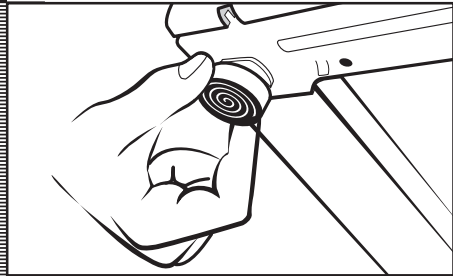

#### RACCORDEMENT ÉLECTRIQUE

Consultez la plaque signalétique, située sur le hublot du lave-linge, avant de procéder au raccordement électrique. Vérifiez que la tension du secteur correspond bien à celle mentionnée sur la plaque signalétique.

**Ne jamais retirer la plaque signalétique, elle contient des informations précieuses.**

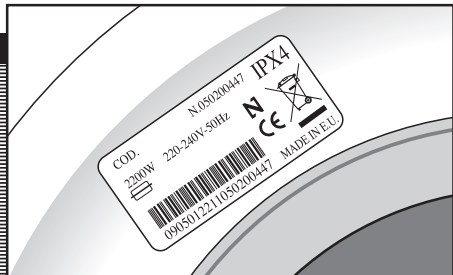

Important

Veillez à bien brancher votre lave-linge à une prise reliée à la terre.

L'installation électrique, la fiche, la prise de secteur, les fusibles ou le disjoncteur automatique et le compteur doivent être capables de résister la puissance maximale mentionnée sur la plaque signalétique.

Ne jamais brancher la fiche du lave-linge au secteur avec les mains mouillées ou humides.

Pour débrancher l'appareil de la prise de courant, tirer de la fiche, jamais du cordon.

Si le cordon d'alimentation est endommagé, il doit être aussitôt remplacé par un cordon ou ensemble spécial fourni par le fabricant ou par son service après-vente.

Sur les lave-linge encastrés, la fiche de raccordement au secteur devra être accessible après l'installation.

## 4 MISE EN PLACE DU LAVE-LINGE SOUS PLAN ET ENTRETIEN PRÉALABLE

### MISE EN PLACE SOUS PLAN

Vous avez la possibilité d'installer le lave-linge sous le plan de travail de votre cuisine.

Si, pour des raisons d'encastrement, vous devez retirer le couvercle du lave-linge, il vous faudra installer, pour des raisons de sécurité, un capot de protection, que vous pourrez vous procurer auprès de votre Revendeur ou du Service d'Assistance Technique.

Pour mettre en place le capot, procédez comme suit :

- a** Démontez le couvercle de votre lave-linge en desserrant les vis latérales et poussez légèrement le couvercle vers l'arrière pour le retirer.
- b** Retirez les 4 pièces de fixation du couvercle en desserrant les vis.
- c** Installez et vissez le capot de protection du lave-linge, afin de pouvoir introduire l'appareil à l'emplacement souhaité. Veillez à recouvrir tout le périmètre de mousse adhésive, afin de réduire les bruits.

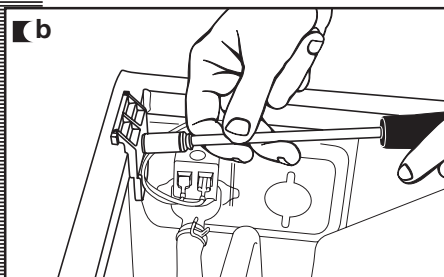
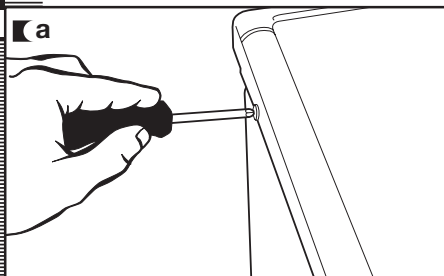

### ENTRETIEN PRÉALABLE

Maintenant que votre lave-linge est correctement installé, nous vous conseillons de procéder à un nettoyage préalable de l'appareil.

Vous pourrez ainsi vérifier l'installation, les raccords et la vidange, tout en procédant à un lavage complet de l'intérieur de l'appareil, avant de procéder au premier lavage de linge (voir instructions ci-après).

- a** Sélectionner le programme normal à 60°C.
- b** Appuyer sur la touche départ/pause.

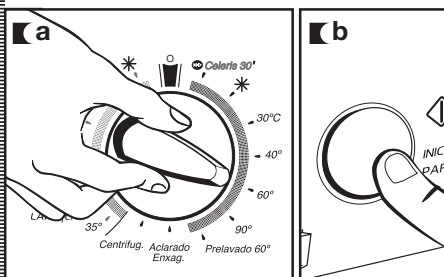

# lave-linge

## utilisation de l'appareil et conseils pratiques

### 1 PRÉPARATION DU LINGE AVANT LE LAVAGE

#### PRÉPARATION

**Important**

Avant d'introduire le linge dans le tambour, veillez à bien vider les poches.

Les petits objets risquent de boucher la pompe de vidange.

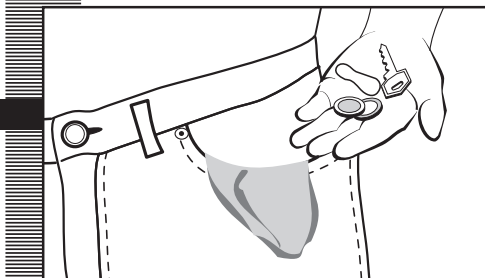

#### TRI DU LINGE

- a** Triez le linge par type de textile. Nous vous conseillons d'utiliser les programmes délicats pour les textiles fragiles. Utilisez pour les lainages les programmes spécialement conçus pour laver la laine.
- b** Triez les textiles selon le degré de salissure.
- Utilisez de préférence un programme court à l'eau froide pour laver le linge peu sale.
  - Utilisez un programme sans prélavage pour laver le linge pas trop sale.
  - Réservez les programmes longs avec prélavage pour laver le linge très sale.
- c** Triez les textiles selon leur couleur. Lavez séparément le linge blanc et le linge de couleur.

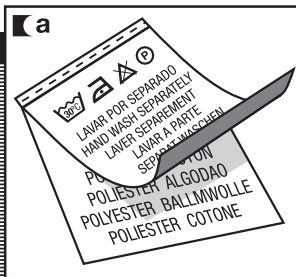

#### Important

Vérifiez au préalable que vos lainages peuvent être lavés en machine.

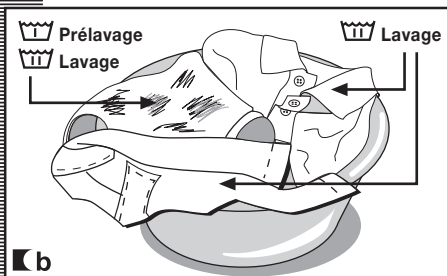

**Important**

Il est recommandé de charger votre lave-linge au maximum, afin d'économiser de l'eau et de l'énergie.

Nous vous conseillons de laver ensemble, dans la mesure du possible, des pièces de linge de différentes dimensions, afin d'optimiser le lavage et de favoriser la répartition du linge à l'intérieur du tambour lors de l'essorage, réduisant ainsi les bruits de la machine.

Lavez les petites pièces fragiles dans un filet à linge.

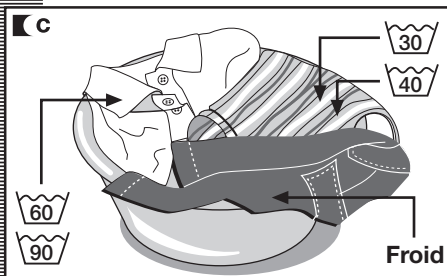



## 2 UTILISATION DU PRODUIT LESSIVIEL ET DES ADDITIFS

utilisation de l'appareil et conseils pratiques

### PRODUIT LESSIVIEL ET ADDITIFS

- a** La cuvette à produits de votre lave-linge est divisée en 3 compartiments.
- b** Avant de procéder au lavage, versez le produit lessiviel et les additifs dans les bacs à produits correspondants.
- c** Vous pouvez également utiliser, dans ce lave-linge, des détergents liquides. Pour ce faire, utilisez le **compartiment optionnel**, que vous pouvez acquérir en vous adressant au Réseau d'Assistance Technique.

Installer ce compartiment optionnel à la place du compartiment de lavage.

**Important**

Les compartiments sont marqués d'une ligne MAX, qui indique le niveau maximum de produit à ne pas dépasser.

N'oubliez pas que la dose de produit lessiviel dépendra de :

- La quantité de linge à laver.
- Du degré de salissure du linge.
- De la dureté de l'eau (pour connaître la dureté de votre eau, adressez-vous aux autorités locales compétentes).

**Important**

Nous vous recommandons d'utiliser un produit anticalcaire si votre eau est particulièrement dure.

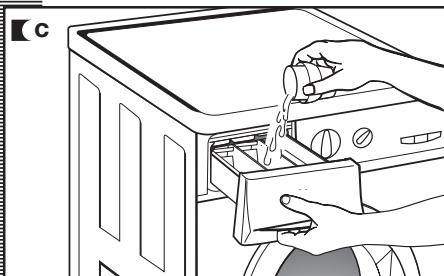
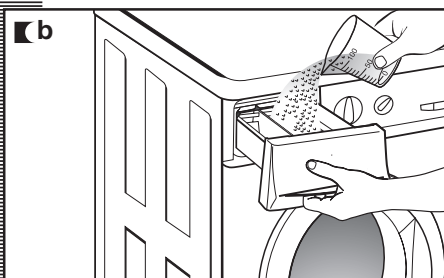
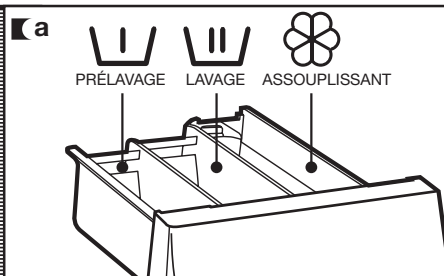

### note écologique

N'oubliez pas qu'il existe des produits lessiviels concentrés, qui préservent davantage la nature et l'environnement.

Une plus grande quantité de produit lessiviel n'améliorera pas les résultats de lavage. Par contre, outre le coût



économique que cela implique, vous ne contribuerez pas à la protection de l'environnement.

Nous vous recommandons vivement de respecter les instructions du fabricant de produit lessiviel.

### 3 SÉLECTION DU PROGRAMME DE LAVAGE

utilisation de l'appareil et conseils pratiques

#### modèles avec écran

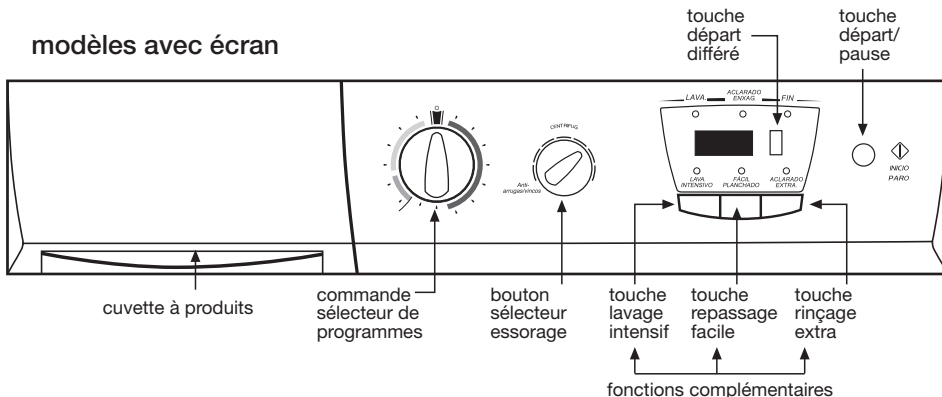

#### modèles sans écran

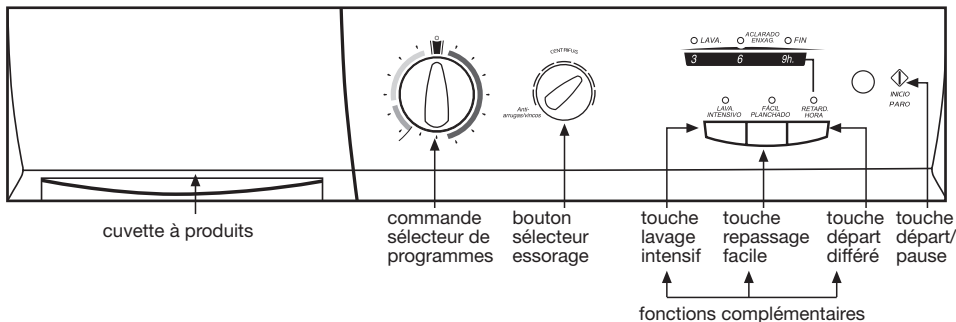
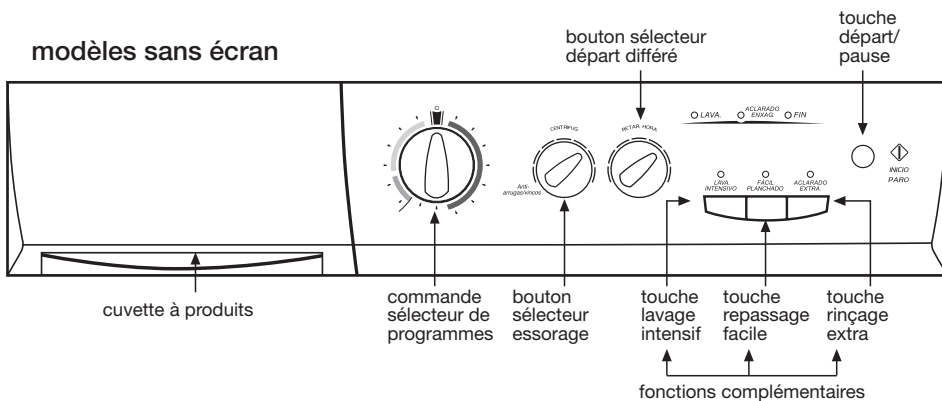

## utilisation de l'appareil et conseils pratiques

Pour sélectionner le programme de lavage, procéder comme suit :

- a** Sélectionner le programme de lavage souhaité, en faisant tourner la commande de sélection des programmes (voir tableau des programmes).
- b** Sur le bandeau de commandes, le voyant lumineux de Fin de Programme se met à clignoter.
- c** Appuyer sur la touche départ/pause.

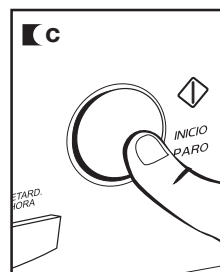
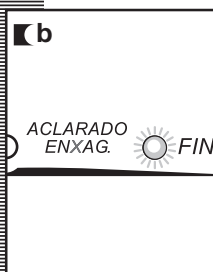
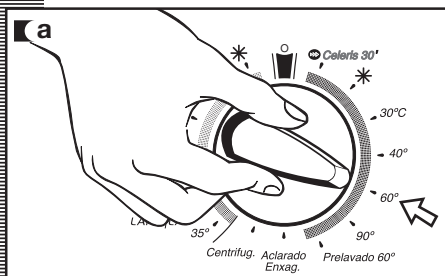

Votre lave-linge dispose de 4 types de programmes :

**Programmes normaux**  
**Programmes additionnels**  
**Programmes laine**  
**Programmes délicats**

### PROGRAMMES

Normaux	Additionnels	Laine	Délicats
1 Rapide 30°C	8 Rinçages	10 Laine 35°C	12 Délicat 60°C
2 Normal froid	9 Essorage	11 Laine froid	13 Délicat 40°C
3 Normal 30°C			14 Délicat 30°C
4 Normal 40°C			15 Délicat froid
5 Normal 60°C			
6 Normal 90°C			
7 Prélavage 60°C			

### note écologique









Nous vous recommandons de choisir le programme le mieux adapté à votre linge, afin d'éviter le prélavage, dans la mesure du possible. Vous économiserez de l'argent et vous contribuerez à la protection de l'environnement.



	Programme	Température conseillée	Type de textile	Touches options possibles					
				Rinçage extra	Lavage intensif	Repassage facile	Essorage	Élimination de l'essorage	Anti-froissage
Programmes normaux	1	Rapide 30°C		Coton/Lin blanc/couleur linge très peu sale	OUI	NON		OUI	
	2	Normal froid	Froid	Coton/Lin couleurs délicates linge très peu sale				OUI	
	3	Normal 30°C		Coton/Lin couleurs délicates linge peu sale				OUI	
	4	Normal 40°C		Coton/Lin couleurs résistantes linge peu sale				OUI	
	5 (*)	Normal 60°C		Coton/Lin couleurs résistantes salissure normale				OUI	
	6	Normal 90°C		Coton/Lin blanc linge très sale				OUI	
	7	Prélavage 60°C		Coton/Lin blanc/couleurs résistantes linge très sale				OUI	
P. additionnels	8	Rinçages	—	Coton/mélange coton Synthétique/Délicat Laine/mélange laine	OUI	NON		OUI	
	9	Essorage	—	Coton/mélange coton Synthétique/Délicat Laine/mélange laine		NON		OUI	NON
P. laine	10	Laine 35°C	LAINES 35	Laine/mélange laine blanc/couleur linge peu sale	OUI	NON		OUI	
	11	Laine froid	Froid	Laine/mélange laine blanc/couleur linge très peu sale	OUI	NON		OUI	
Programmes délicats	12	Délicat 60°C		Synthétique/mélange coton blanc/couleurs résistantes salissure normale				OUI	
	13	Délicat 40°C		Synthétique/mélange coton couleurs délicates salissure normale				OUI	
	14	Délicat 30°C		Synthétique/mélange coton couleurs délicates linge peu sale				OUI	
	15	Délicat froid	Froid	Synthétique/mélange coton couleurs délicates linge très peu sale				OUI	

(\*) Pour programmes de lavage et consommation conformes à la Norme EN60456, appuyer sur la touche de lavage intensif.



Annuaire usage	Charge de linge max (Kg)	Bacs à produits	Description du programme	Consommation totale kWh/litres		Durée approx. (minutes)
				5 Kg	6 Kg	
	1.5	 	Lavage COURT, rinçages, absorption automatique d'additifs le cas échéant et essorage final long	0,20/25	0,20/30	30
	5/6		Lavage normal, rinçages, absorption automatique d'additifs le cas échéant et essorage final long	0,15/46	0,15/49	60
	5/6		Lavage normal, rinçages, absorption automatique d'additifs le cas échéant et essorage final long	0,35/46	0,40/49	82
	5/6			0,60/46	0,65/49	87
	5/6			0,95/46	1,02/49	91
	5/6			1,60/51	1,90/55	120
	5/6	  	Prélavage, lavage normal, rinçages, absorption automatique d'additifs le cas échéant et essorage final long	1,40/55	1,45/60	105
	5/6		Rinçages, absorption automatique d'additifs le cas échéant et essorage final long	0,05/25	0,05/30	23
	5/6	—	Vidange et essorage final long	0,05/0	0,05/0	10
	1		Lavage LAINE, rinçages, absorption automatique d'additifs le cas échéant et essorage final réduit	0,45/60	0,50/60	40
	1			0,05/60	0,05/60	30
	3	 	Lavage délicat, rinçages, absorption automatique d'additifs le cas échéant et essorage final réduit	0,95/50	1,00/55	70
	3			0,55/50	0,60/55	60
	3			0,35/50	0,35/55	55
	3			0,15/50	0,15/55	55

REMARQUE: Les consommations en kW/h et litres, de même que la durée des programmes, peuvent varier en fonction du type et du volume de linge, de la pression de l'eau, etc.



## 4 SÉLECTION DES FONCTIONS COMPLÉMENTAIRES

utilisation de l'appareil et conseils pratiques

### ESSORAGE

Le programme sélectionné est associé à un certain nombre de tours d'essorage.

**a** Pour le modifier, faire tourner le bouton sélecteur d'essorage.

**b** **Élimination de l'essorage 0**  
Faire tourner le bouton sélecteur d'essorage pour le situer sur l'option "exclusion essorage". Un programme sans essorage final, utilisé pour éviter de froisser certains textiles spécialement délicats.

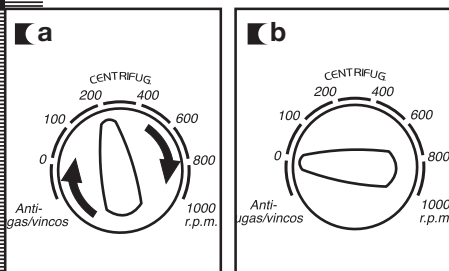

### STOP/ANTIFROISSAGE

L'appareil s'arrête après le dernier rinçage, l'eau demeurant à l'intérieur de la cuve. Pour compléter le programme, sélectionner la vitesse d'essorage souhaitée et appuyer sur la touche Marche/Pause.

À utiliser si vous souhaitez retarder l'essorage, en cas d'absence du foyer, pour éviter que le linge ne se froisse après l'essorage, en attendant que vous le retiriez du tambour.

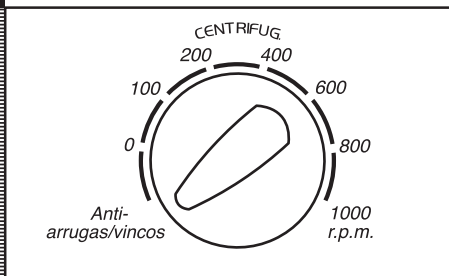

### LAVAGE INTENSIF

Convient au linge très sale. Meilleurs résultats de lavage grâce à l'allongement du cycle normal.

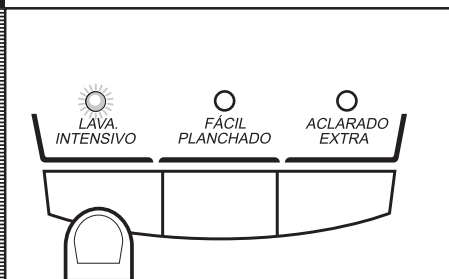

## utilisation de l'appareil et conseils pratiques

### REPASSAGE FACILE

Cette fonction évite que le linge ne se froisse, grâce au programme spécial qui fait tourner le tambour en douceur pour défaire le linge après l'essorage et faciliter ainsi le repassage.

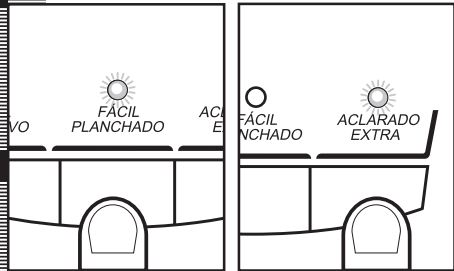

### RINÇAGE EXTRA

Rinçage final réalisé avec une plus grande quantité d'eau. Convient aux grandes charges de linge et aux personnes à la peau sensible. Mais il augmente la consommation d'eau !

### DÉPART DIFFÉRÉ

Sélectionner toujours le départ différé après avoir sélectionné le programme de lavage.

#### Modèles avec écran :

Pour sélectionner le départ différé, appuyer sur la touche "départ différé". Chaque fois que vous enfoncez la touche, vous retardez le départ d'une heure.

#### Annulation du départ différé

Pour annuler le départ différé, appuyer successivement sur la touche horloge, jusqu'à atteindre les 24 heures. Enfoncer alors une nouvelle fois la touche, pour valider l'annulation. Tout changement de programme annule également la fonction départ différé.

#### Modèles avec bouton sélecteur :

Pour sélectionner les heures de départ différé, faire tourner le bouton sélecteur de départ différé et le situer sur 1, 3, 6, 9, 12, 15 ou 19 heures. En état de départ différé, les trois voyants de phase de lavage clignoteront alternativement de droite à gauche.

#### Modèles avec touche :

Pour sélectionner les heures de départ différé, appuyer sur la touche "départ différé" et choisir 3, 6 ou 9 heures. Le voyant correspondant se mettra à clignoter.

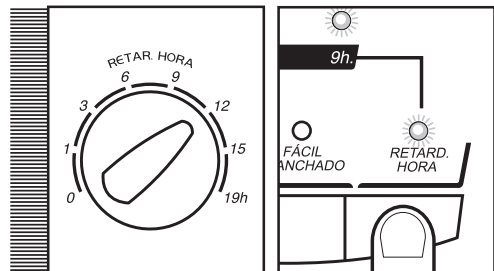

### MISE EN ROUTE

#### Touche Départ/Pause

**⏸** Pour mettre en route le lave-linge, appuyer sur la **touche départ/pause**.

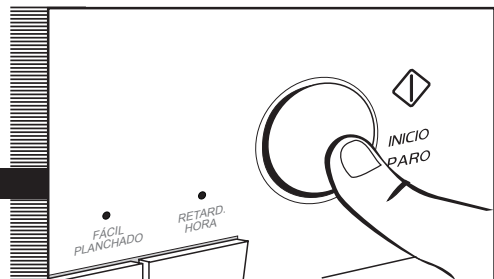

## 5 DÉROULEMENT DU PROGRAMME DE LAVAGE ET PANNE DE COURANT

utilisation de l'appareil et conseils pratiques

### DÉROULEMENT DU PROGRAMME

Lorsque le programme est en marche, les boutons affichent la phase de lavage en cours.

Les cycles actifs de lavage en cours seront affichés successivement sur les boutons: lavage, rinçage et fin.

Les fonctions complémentaires peuvent être sélectionnées en tout moment, à condition que le cycle de lavage correspondant ne soit pas achevé et que le programme admette cette fonction.

L'activation de la touche départ/pause durant le lavage provoquera l'arrêt du lave-linge qui se situera en état de PAUSE.



Important

Si durant le lavage vous modifiez le programme, à l'aide du sélecteur de programmes, tous les programmes et fonctions préalablement sélectionnés seront annulés et le lave-linge s'arrêtera en état de PAUSE.

Si vous devez ajouter ou enlever une pièce, appuyez sur la touche départ/pause et vérifiez que l'eau ne risque pas de déborder en ouvrant la porte et que la température de l'eau ne soit pas trop élevée. Pour relancer et poursuivre le cycle de lavage en cours, appuyez à nouveau sur la touche départ/pause.

### PANNE DE COURANT

Après une panne de courant, la machine relance et poursuit automatiquement le cycle en cours (qui est mémorisé pendant quelques heures). Il en est de même lorsque l'on appuie sur la touche OFF/ON.

## avertissements

■ Pour réduire les bruits lors de l'essorage, procédez à la mise à niveau du lave-linge, à l'aide des pieds réglables.

■ Lavez ensemble, dans la mesure du possible, des pièces de différentes dimensions sur un même programme, afin de permettre une meilleure répartition du linge à l'intérieur du tambour et, donc, un essorage plus performant.

■ Tous les modèles sont dotés d'un système de sécurité essorage, qui annule l'essorage si le linge est excessivement tassé dans le tambour, afin d'éviter un excès de vibrations.

Si vous constatez que le linge ne sort pas suffisamment égoutté, procédez à un nouvel essorage, après avoir réparti uniformément le linge dans le tambour.



# lave-linge

## maintenance et entretien

### MAINTENANCE

Après chaque lavage, laissez le hublot ouvert un moment, afin que l'air puisse circuler librement à l'intérieur de l'appareil.

Nous vous conseillons d'effectuer, de temps en temps, en fonction de la dureté de l'eau, un cycle de lavage complet avec un produit détartrant. **Vous prolongerez ainsi la vie de votre lave-linge.**

**Important**

**Avant de procéder à une quelconque opération d'entretien ou de maintenance, débranchez le lave-linge du secteur.**

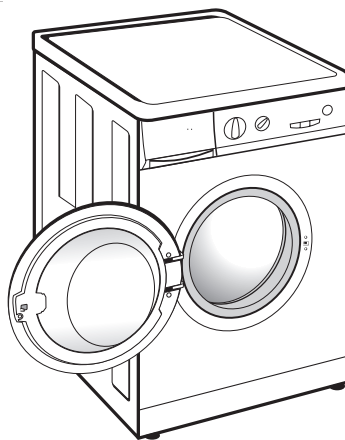

## 1 NETTOYAGE DE LA CUVETTE À PRODUITS

Nettoyez la cuvette à produits régulièrement, pour éliminer tout reste de produit lessiviel.

- a** Retirez complètement la cuvette à produits en tirant vers l'extérieur.
- b** Nettoyez les compartiments de la cuvette à produits. Utilisez de l'eau tiède et une brosse.
- c** Nettoyez également les siphons du compartiment à additifs, après les avoir retirés et remettez-les correctement en place. Remettez la cuvette à produits dans son logement.

**Important**

**Un siphon mal remis en place ou sale empêche la prise d'additifs et la vidange totale de la cuvette à la fin du lavage.**

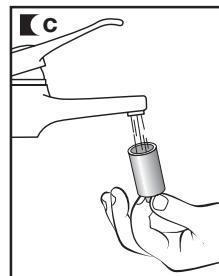
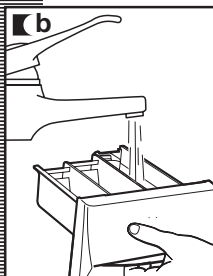
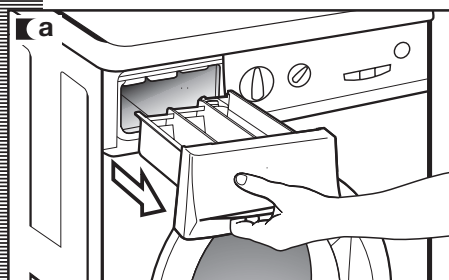

## NETTOYAGE DU FILTRE

Nettoyez le filtre accessible si la pompe de vidange est bloquée par des objets indésirables.

- a** Retirez la plinthe en tirant légèrement des côtés, tout en la faisant tourner vers le bas, pour pouvoir ensuite la déclipper. Si vous ne pouvez pas accéder au côtés, introduisez un petit tournevis dans les trois rainures du haut de la plinthe, pour exercer une action de levier et pouvoir la déclipper.
- b** Pour recueillir l'eau qui va s'écouler lorsque vous retirerez le filtre, déposez un récipient en dessous.
- c** Faites tourner le filtre un quart ou un demi-tour à gauche. L'eau commencera à sortir.
- d** Une fois achevée l'évacuation de l'eau du lave-linge, faire tourner le filtre plusieurs tours, jusqu'à son extraction totale, en tirant légèrement.
- e** Débarrassez le filtre des objets et peluches qu'il contient.
- f** Remettez en place le filtre et la plinthe.

Important

Pour éviter tout risque de brûlure, ne pas effectuer cette opération si la température de l'eau dépasse les 30°C.

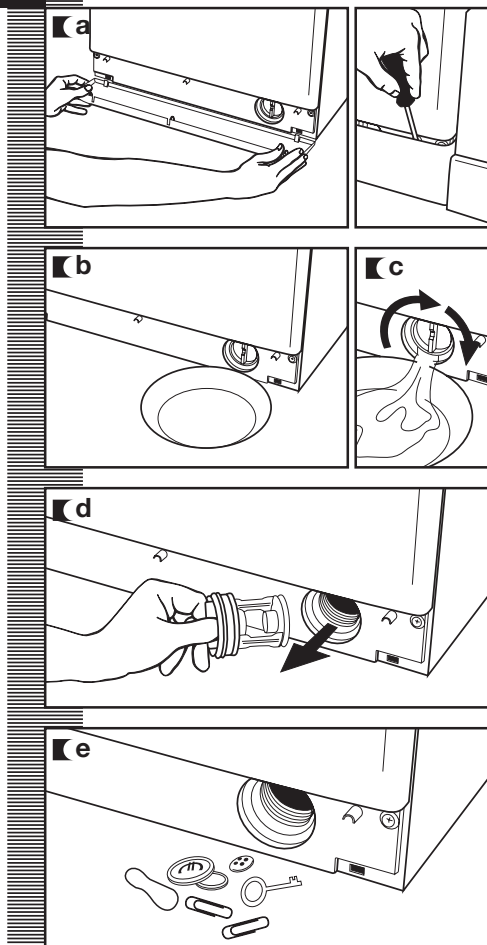

## NETTOYAGE EXTÉRIEUR

Pour nettoyer l'extérieur du lave-linge, utilisez de l'eau tiède savonneuse, ou un produit non agressif. Ne jamais utiliser de produits abrasifs ni solvants. Séchez à fond, à l'aide d'un chiffon.

Important

Éliminez aussitôt tout reste de produit lessiviel ou d'additifs sur l'extérieur du lave-linge, pour éviter la corrosion de l'appareil.

# lave-linge

## sécurité et résolution de problèmes

**Important**

Nous vous prions de ne jamais ouvrir l'appareil. Il n'y a, à l'intérieur, aucun fusible ou composant quelconque pouvant être remplacé par le client.

Si vous observez une anomalie quelconque, consultez les indications suivantes.

Si elles ne vous aident pas à résoudre le problème, débranchez l'appareil et adressez-vous au **SERVICE D'ASSISTANCE TECHNIQUE**.

Incidences	Indicateur	Indicateur
	mod. avec écran	mod. sans écran
Il n'y a pas d'arrivée d'eau	<b>FO1</b>	boutons lavage et rinçage alternativement
Le lave-linge ne vidange pas et n'essore pas	<b>FO2</b>	boutons rinçage et fin alternativement
Il n'essore pas	<b>CO3</b>	boutons lavage, rinçage et fin alternativement, les autres boutons du bandeau de commandes resteront éteints
Il ne se met pas en route	<b>FO4</b>	boutons lavage et fin alternativement
S'adresser au Service d'Assistance Technique	<b>FO5</b> : : : <b>F10</b>	boutons lavage, rinçage et fin et un autre bouton du bandeau de commandes

### INCIDENCES

**Le lave-linge ne démarre pas?**

Causes possibles :

- Vérifiez que la porte est bien fermée.
- Le lave-linge n'est pas branché au secteur ou il n'y a pas de courant.
- La touche Départ/Pause n'est pas enfoncée.
- Si la porte du lave-linge est mal fermée, l'écran affichera **F04** ou les voyants lumineux de lavage et de fin se mettront à clignoter alternativement.

**Le lave-linge vibre ou est excessivement bruyant?**

Causes possibles :

- Les cales d'immobilisation du tambour et de transport de l'appareil n'ont pas été retirées.
- Le lave-linge n'est pas bien nivelé ou n'est pas stable.

**Le lave-linge ne se remplit pas d'eau?**

■ Si l'écran affiche l'indication **F01** : Vérifier s'il n'y a pas de panne d'alimentation en eau, si le robinet de l'eau est ouvert et si le filtre de l'entrée d'eau au lave-linge n'est pas bouché.

■ Remède : Attendre le retour de l'eau, ouvrir le robinet d'arrivée de l'eau, retirer le tuyau d'arrivée de l'eau et nettoyer le filtre.

Si cette défaillance se produit, l'écran affichera **F01** ou les voyants lumineux de lavage et de rinçage se mettront à clignoter.

**Le lave-linge ne vidange pas et n'essore pas?**

■ Si l'écran affiche l'indication **F02** : Vérifier que la pompe ne soit pas bouchée, que le conduit d'évacuation de l'immeuble ne soit pas bouché ou que la pompe soit mal raccordée.

■ Remède: Si la pompe est bouchée, suivre les instructions de l'alinéa 2 de Maintenance et Entretien de l'appareil.

Si cette défaillance se produit, l'écran affichera **F02** ou les voyants lumineux de rinçage et fin se mettront à clignoter.

**Le lave-linge n'essore pas?**

■ Cause : Le linge es mal réparti dans le tambour et cela risque de provoquer un niveau excessif de vibrations.

■ Remède : Répartir correctement le linge et lancer un programme d'essorage.

Si cette défaillance se produit, l'écran affichera **C3** ou les voyants lumineux de lavage, rinçage et fin se mettront à clignoter alternativement et les autres voyants lumineux du bandeau de commandes resteront éteints.

**Je ne vois pas d'eau dans le tambour durant le lavage.**

Le lave-linge est doté d'un système capable de s'adapter à la charge et à la nature des textiles et il calcule automatiquement la quantité d'eau et d'énergie nécessaires, afin de contribuer à la protection de l'environnement.

Par conséquent, ne vous inquiétez pas si la quantité d'eau que vous observez à travers le hublot vous semble insuffisante: le lavage et le rinçage seront tout aussi performants.

**Pourquoi reste-t-il de l'eau dans la cuvette?**

Vérifiez que la cuvette soit propre. Pour la nettoyer, suivre les indications de **Maintenance et Entretien de l'appareil**.

**1- Nettoyage de la cuvette à produits.**

**Pourquoi je ne peux pas ouvrir le hublot immédiatement après la fin du lavage?**

Les lave-linge actuels sont dotés de systèmes de sécurité pour l'utilisateur. Il est notamment impossible d'ouvrir le lave-linge si le tambour n'est pas totalement arrêté. De là qu'il faille attendre environ 2 minutes avant de pouvoir ouvrir le hublot.

**Pourquoi le temps qui reste affiché sur l'horloge ne coïncide pas avec le temps réel de fin du cycle sélectionné?**

Ce temps est orientatif et il peut se voir affecté par les conditions de déroulement du programme sélectionné. Par exemple : température initiale de l'eau, chargement du linge ou déséquilibre causé par le linge lors de l'essorage.

**Autres anomalies**

Le lave-linge peut également détecter d'autres anomalies. L'écran affichera dans ce cas les indications **F05, F06...**, **F10** ou les voyants lumineux de lavage, rinçage et fin se mettront à clignoter, de même qu'un autre voyant lumineux du bandeau de commandes.

Si l'anomalie persiste, adressez-vous au SERVICE D'ASSISTANCE TECHNIQUE.

# lave-linge

## avertissements concernant l'environnement

### note écologique

#### INFORMATION POUR LA CORRECTE GESTION DES DÉCHETS D'APPAREILS ÉLECTRIQUES ET ÉLECTRONIQUES

A la fin de la vie utile de l'appareil, ce dernier ne doit pas être éliminé mélangé aux ordures ménagères brutes.

Il peut être porté, sans coût additionnel, aux centres spécifiques de collecte, agréés par les administrations locales, ou aux prestataires qui facilitent ce service.

L'élimination séparée d'un déchet d'électroménager permet d'éviter d'éventuelles conséquences négatives pour l'environnement et la santé, dérivées d'une élimination inadéquate, tout en facilitant le traitement et le recyclage des matériaux qu'il contient, avec la considérable économie d'énergie et de ressources que cela implique.

Afin de souligner l'obligation de collaborer à la collecte sélective, le marquage apposé sur le produit vise à rappeler la non-utilisation des conteneurs traditionnels pour son élimination.



Pour davantage d'information, contacter les autorités locales ou votre revendeur.



português

# advertências

---

**Para evitar riscos de incêndio, descargas eléctricas, danos pessoais ou outros danos ao utilizar a máquina de lavar roupa, tome as seguintes precauções:**

- Esta máquina de lavar roupa é fornecida com um manual que inclui instruções de funcionamento, de manutenção e instalação. Leia todas as instruções antes de utilizar a máquina de lavar roupa.
- Não lave artigos que tenham sido previamente limpos, lavados, de molho ou tratados com gasolina, dissolventes para limpeza a seco, outras substâncias inflamáveis ou explosivas, visto que se criam vapores que podem inflamar ou explodir.
- Não junte gasolina, dissolventes para limpeza a seco nem outras substâncias inflamáveis ou explosivas à água de lavagem visto que se criam vapores que podem inflamar ou explodir.
- Não repare nem substitua nenhuma peça da máquina de lavar roupa nem tente qualquer tipo de serviço a menos que tenha sido recomendado nas instruções de manutenção do manual.
- Não se ponha em cima da máquina nem se apoie na porta de carga aberta.
- Não utilize uma extensão ou um adaptador para ligar a máquina de lavar roupa à rede.
- A máquina deve ser unicamente utilizada para os efeitos para os quais foi concebida.
- Siga as instruções de lavagem recomendadas pelo fabricante da peça a lavar.
- Não ligue a máquina de lavar roupa em funcionamento até se assegurar de que:
  - Tenha sido instalada de acordo com as instruções de instalação.
  - Todas as ligações de água, descarga, à rede eléctrica e ligação à terra estejam de acordo com as normas locais e/ou outras normas aplicáveis.



# máquina de lavar roupa

## quadro técnico

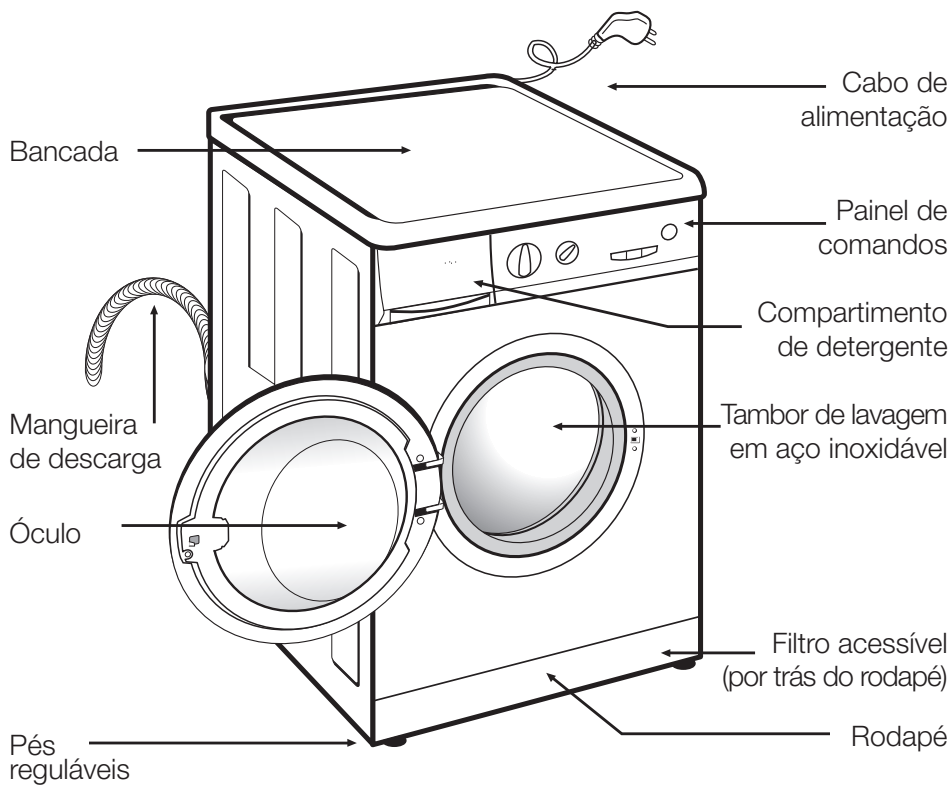

### ACESSÓRIOS

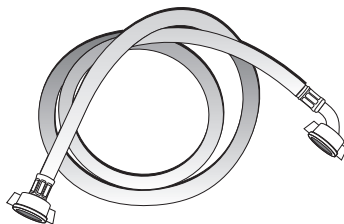

Mangueira de entrada da água.



# máquina de lavar roupa

## instalação e montagem

### 1 PARA DESEMBALAR E DESBLOQUEAR A MÁQUINA DE LAVAR ROUPA

#### PARA DESEMBALAR

- a** Retire a base, esquinas e a cobertura superior.

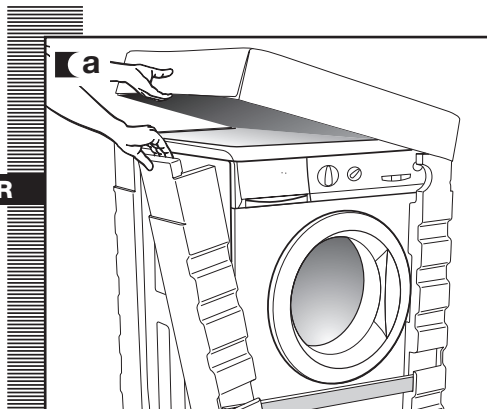

#### PARA DESBLOQUEAR

- a** Desaperte os parafusos que fixam as 3 placas de plástico à parte de trás da máquina de lavar roupa.
- b** Desaperte os 3 parafusos de bloqueio e retire-os.
- c** Tape os orifícios com as placas de plástico anteriormente retiradas.

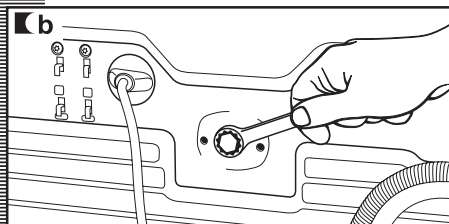
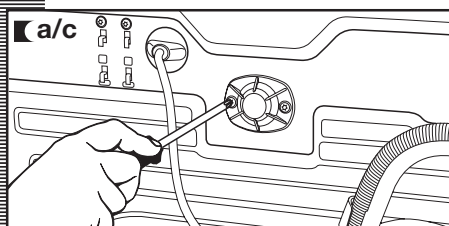
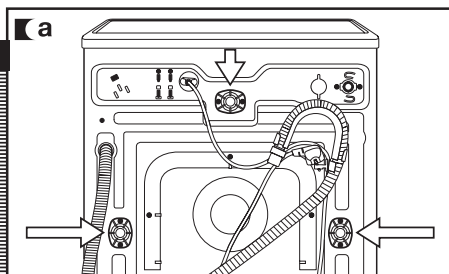

**Importante**

Guarde os parafusos de bloqueio para uma possível futura deslocação da máquina.

## 2 LIGAÇÃO À REDE DE ÁGUA E DESCARGA

instalação e montagem

### LIGAÇÃO À REDE DE ÁGUA

No interior do tambor encontrará a conduta de entrada de água:

- a** Ligue a extremidade em joelho da conduta à entrada roscada da electroválvula situada na parte de trás do aparelho.
- b** Ligue a outra extremidade do tubo à entrada de água. Uma vez realizada a operação aperte bem a porca de ligação.

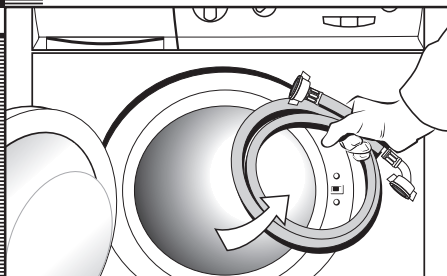

É importante que o joelho do tubo de descarga fique bem fixo à saída para evitar a queda e, como consequência, o risco de inundação.

Se a máquina de lavar roupa admitir entrada de água quente, ligue o tubo com rosca vermelha à torneira de água quente e à electroválvula com filtro de cor vermelha.

A máquina de lavar roupa deve ser ligada à rede de alimentação de água, usando os tubos de alimentação novos fornecidos com o aparelho. Não se deve utilizar os tubos de alimentação de água anteriormente utilizados.

Para um funcionamento correcto da máquina de lavar roupa, a pressão da rede de água deve situar-se entre 0,05 a 1MPa (0,5 a 10 Kgr/cm<sup>2</sup>).

Importante

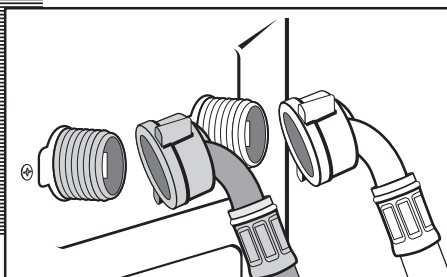
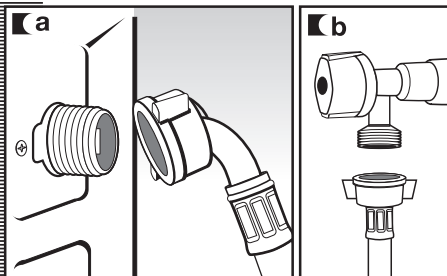

### LIGAÇÃO À REDE DE DESCARGA

- a** É aconselhável ter uma saída fixa de descarga a uma distância do chão de 50 a 70 cm. Evite que o tubo de descarga fique muito ajustado, que tenha dobras ou estrangulamentos.

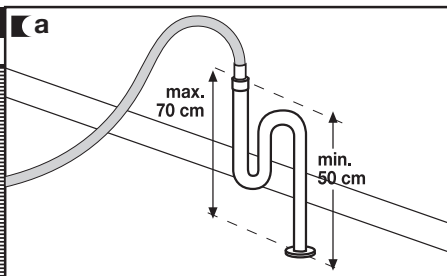

### 3 NIVELAMENTO DA MÁQUINA DE LAVAR ROUPA E LIGAÇÃO À REDE ELÉCTRICA

instalação e montagem

#### NIVELAMENTO

Importante

Nivele a máquina de lavar roupa através dos pés reguláveis de forma a assentar perfeitamente no chão. Assim vai conseguir reduzir o nível de ruído e evitar que a máquina se mova durante a lavagem.

Evite retirar excessivamente os pés. Consegue-se uma melhor estabilidade.

Nos modelos que usem porca, é preciso fixar com uma chave.

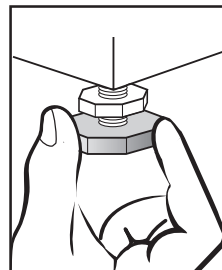
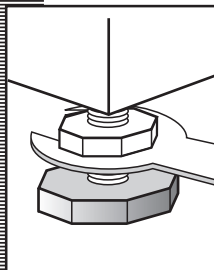
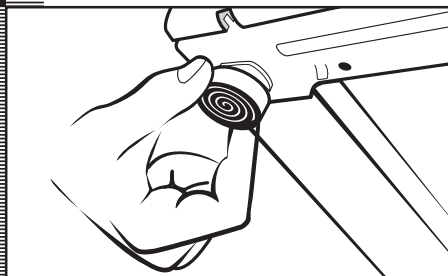

#### LIGAÇÃO ELÉCTRICA

Consulte os dados da placa de características situada no óculo da máquina de lavar roupa antes de realizar as ligações eléctricas. Verifique se a tensão que chega à base da ficha é a que aparece na placa.

**Não retire a placa de características, os dados que contém são importantes.**

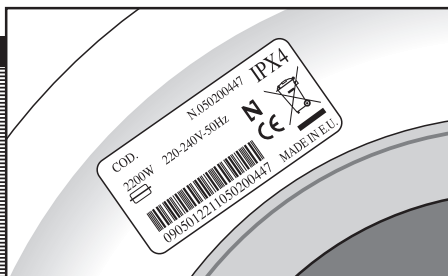

Importante

A máquina de lavar roupa deve ser ligada a uma tomada com ligação à terra regulamentada.

A instalação eléctrica, ficha, tomada, fusíveis ou interruptor automático e contador devem estar dimensionados para a potência máxima indicada na placa de características.

Não meta a ficha da máquina de lavar roupa na tomada com as mãos molhadas ou húmidas.

Para retirar o cabo de alimentação puxe o corpo da ficha. Se o cabo de alimentação estiver danificado deve ser substituído por um cabo ou conjunto especial a fornecer pelo fabricante ou serviço pós-venda.

Nas máquinas de lavar roupa encastradas, a ficha de tomada deve ser acessível depois da instalação.

## 4 INSTALAÇÃO DA MÁQUINA DE LAVAR ROUPA POR BAIXO DA BANCADA DA COZINHA E LIMPEZA PRÉVIA

### INSTALAÇÃO POR BAIXO DA BANCADA

**Tem a possibilidade de colocar a máquina de lavar roupa por baixo da bancada da cozinha.**

Se por razões de encastrar precisar de retirar a bancada da máquina de lavar roupa, por motivos de segurança deve instalar uma chapa de protecção que deve adquirir através do Distribuidor ou do Serviço de Assistência Técnico.

Siga estes passos para instalar a chapa:

- a** Desmonte a parte de cima da máquina de lavar roupa desapertando os parafusos laterais e mova ligeiramente a parte de cima da máquina para trás para retirá-la.
- b** Retire as 4 peças de fixação da bancada desapertando os parafusos.
- c** Coloque e aperte a chapa de protecção à máquina de lavar roupa para poder introduzi-la no local escolhido por si, colocando previamente adesivo esponjoso em todo o perímetro para evitar ruídos.

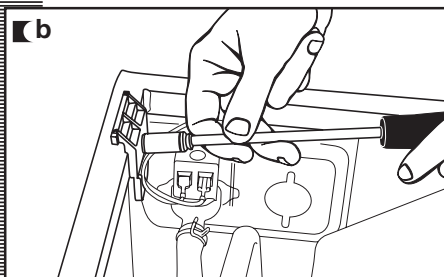
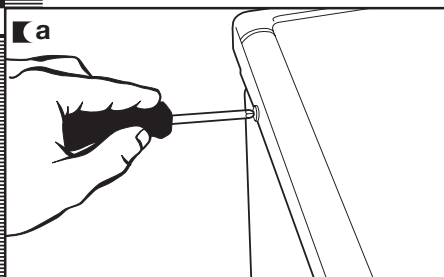

### LIMPEZA PRÉVIA

Agora que já instalou satisfatoriamente a máquina de lavar roupa, aconselhamos a fazer uma limpeza prévia da máquina de lavar roupa.

Isto serve para comprovar a instalação, as ligações e a descarga, para além de limpar completamente o interior antes de levar a cabo um programa de lavagem na máquina de lavar roupa (ver instruções de utilização nas páginas seguintes).

- a** Seleccione o programa normal 60°C.
- b** Prima a tecla arranque/pausa.

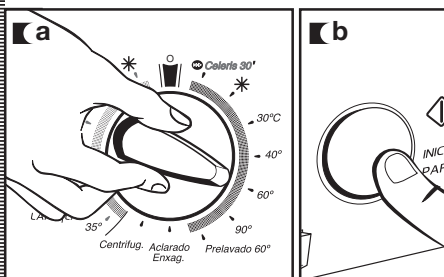

# máquina de lavar roupa

## utilização do aparelho e conselhos práticos

### 1 PREPARAÇÃO DA ROUPA ANTES DA LAVAGEM

#### PREPARAÇÃO

**Importante**

Antes de meter a roupa no tambor, certifique-se de todos os bolsos estão vazios.

Os pequenos objectos podem obstruir a motobomba de descarga de água.

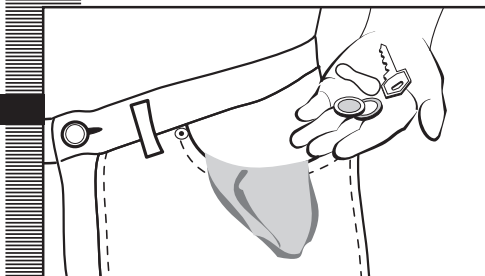

#### CLASSIFICAÇÃO ROUPA

##### a Classifique a roupa pelo tecido ou pela elaboração.

Recomenda-se utilizar os programas delicados para peças delicadas. As peças de lã podem ser lavadas num programa especial de lã.

##### b Classifique a roupa pela sujidade.

- Lave as peças ligeiramente sujas num programa curto.
- Lave as peças normalmente sujas num programa sem pré-lavagem.
- Pode lavar as peças muito sujas num programa longo com pré-lavagem.

##### c Classifique a roupa por cores.

Lave separadamente as peças brancas e as peças de cores.

Recomenda-se encher a máquina de lavar na sua capacidade máxima. Assim poupará água e energia.

É recomendado lavar sempre que seja possível as peças de roupa de diferentes tamanhos num mesmo programa de lavagem, de forma a reforçar a acção da lavagem. Assim, para além de favorecer a distribuição da roupa dentro do tambor na fase de centrifugação, conseguirá que a máquina trabalhe mais silenciosamente.

É conveniente que as peças de tamanho reduzido sejam metidas numa bolsa de lavagem.

**Importante**

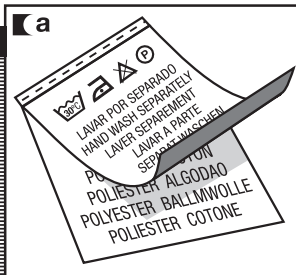

#### Importante

Certifique-se previamente de que as peças de lã podem ser lavadas à máquina.

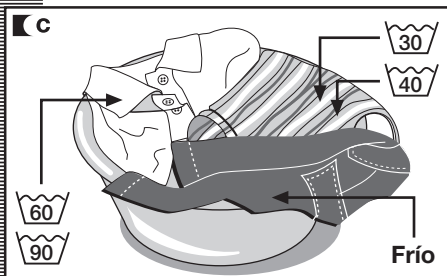
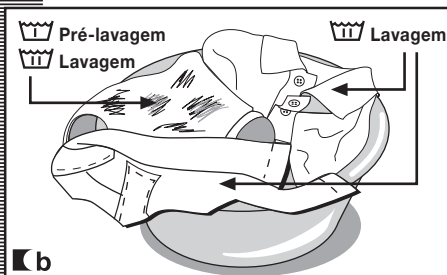

## 2 UTILIZAÇÃO DO DETERGENTE E DOS ADITIVOS

utilização do aparelho e conselhos práticos

### DETERGENTE E ADITIVOS

- a** O compartimento de detergente da sua máquina de lavar roupa possui três compartimentos.
- b** Introduza antes do início do programa de lavagem o detergente ou aditivo no compartimento de detergente.
- c** Nesta máquina de lavar roupa também pode utilizar detergentes líquidos utilizando para isso o **compartimento opcional** que pode ser adquirido através da Rede de **Assistência Técnica**.

O depósito opcional deve ser colocado no compartimento de lavagem.

**Importante**

O nível do líquido não deve em nenhum caso ultrapassar o sinal **MAX** de referência, gravado na parede do compartimento.

Lembre-se que a dose de detergente a utilizar depende sempre de:

- Quantidade de roupa a lavar.
- Sujidade da roupa.
- Dureza da água (as informações do grau de dureza da água podem ser solicitadas nas entidades locais competentes).

**Importante**

Recomenda-se usar um produto anticálcio se a dureza da água da zona for elevada.

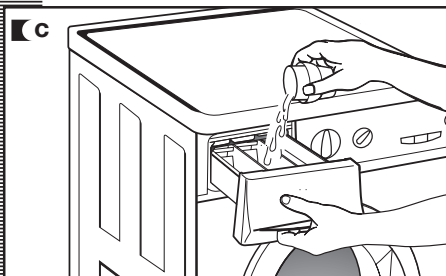
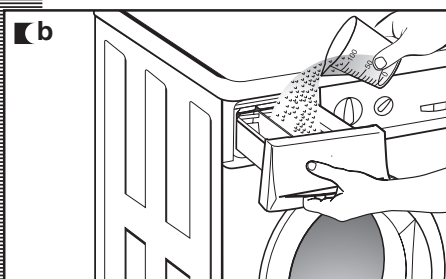
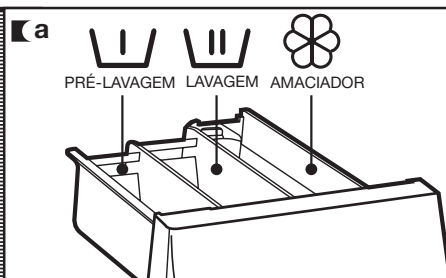

### nota ecológica

Tenha em conta que existem detergentes concentrados que são mais cuidadosos com a natureza e com o meio ambiente.

A utilização de uma maior quantidade de detergente do que a necessária não ajuda a melhorar os resultados de



lavagem e para além de representar igualmente um prejuízo económico contribui negativamente para a conservação do meio ambiente.

Por isso, é recomendado seguir as instruções do fabricante de detergente.

### 3 UTILIZAÇÃO DO PROGRAMA DE LAVAGEM

utilização do aparelho e conselhos práticos

#### modelos com display

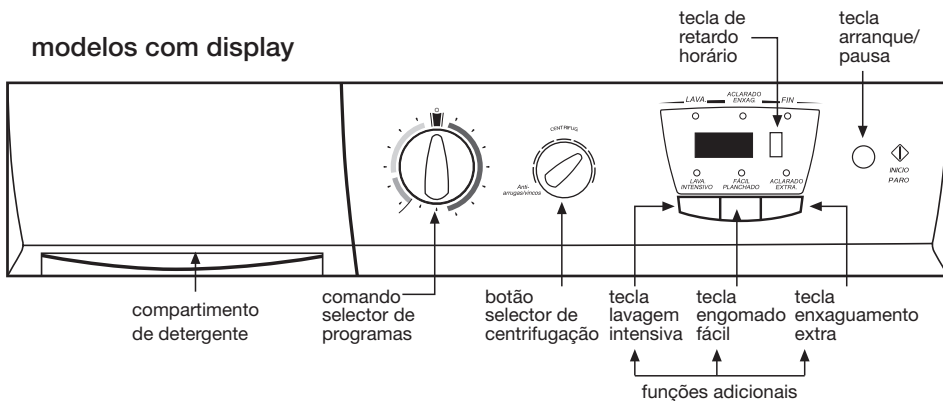

#### modelos sem display

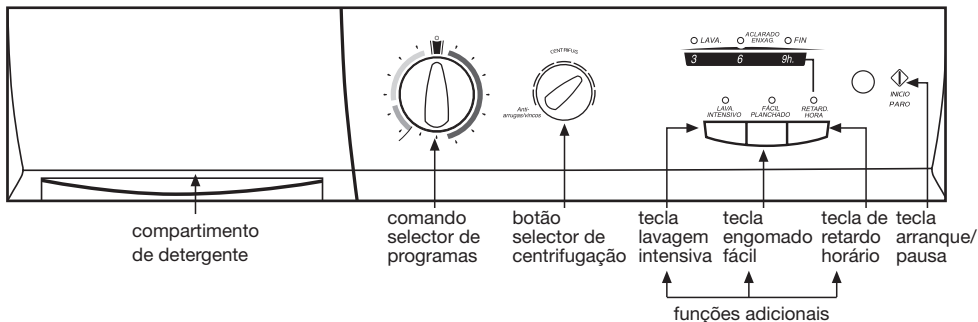
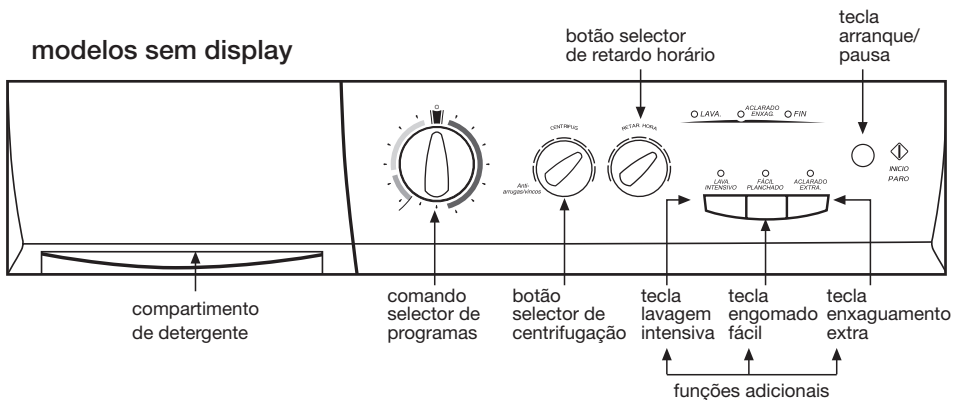



## utilização do aparelho e conselhos práticos

Para seleccionar o programa de lavagem, deve seguir os seguintes passos:

- a** Seleccione o programa de lavagem rodando o comando de selecção de programas (ver tabela de programas).
- b** No portacomandos pisca o led de Fim de Programa.
- c** Prima a tecla arranque/pausa.

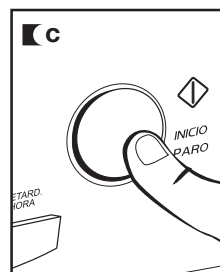
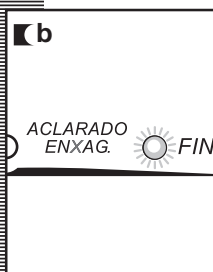
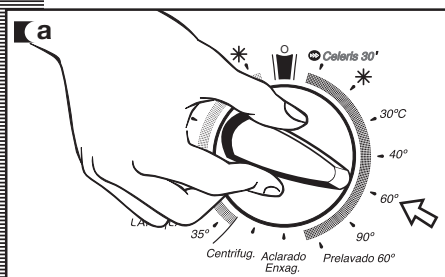

Pode seleccionar quatro tipos de programas:









**Programas normais**  
**Programas auxiliares**  
**Programas de lâ**  
**Programas delicados**

PROGRAMAS			
Normais	Delicados	Lã	Auxiliares
1 Rápido 30°C	8 Enxaguamentos	10 Lã 35°C	12 Delicado 60°C
2 Normal frio	9 Centrifugação	11 Lã frio	13 Delicado 40°C
3 Normal 30°C			14 Delicado 30°C
4 Normal 40°C			15 Delicado frio
5 Normal 60°C			
6 Normal 90°C			
7 Pré-lavagem 60°C			









### nota ecológica

É aconselhável seleccionar o programa adequado de lavagem, para evitar a pré-lavagem sempre que for possível. Vai poupar dinheiro e ajudar a conservar melhor o meio ambiente.



	Programa	Temperatura recomendada	Tipo de tecido	Teclas de opções possíveis						
				Enxaguamento extra	Lavagem intensiva	Passar a ferro facilmente	Seleção centrifugação	Elimina centrifugação	Anti-riños	
Programas normais	1	Rápido 30°C		Algodão/Linho branco/cor pouca sujidade	SIM	NÃO		SIM		
	2	Normal frio	Frio	Algodão/Linho cores delicadas pouca sujidade				SIM		
	3	Normal 30°C		Algodão/Linho cores delicadas pouca sujidade				SIM		
	4	Normal 40°C		Algodão/Linho cores sólidas pouca sujidade				SIM		
	5 (*)	Normal 60°C		Algodão/Linho cores sólidas sujidade normal				SIM		
	6	Normal 90°C		Algodão/Linho branco sujidade forte				SIM		
	7	Pré-lavagem 60°C		Algodão/Linho branco/cores sólidas sujidade forte				SIM		
Prog. auxiliares	8	Enxaguamentos	—	Algodão/mistura algodão Sintético/Delicado Lã/mistura lã	SIM	NÃO		SIM		
	9	Centrifugação	—	Algodão/mistura algodão Sintético/Delicado Lã/mistura lã		NÃO		SIM	NÃO	
Prog. lã	10	Lã 35°C	LÃ 35	Lã/mistura lã branco/cor pouca sujidade	SIM	NÃO		SIM		
	11	Lã frio	Frio	Lã/mistura lã branco/cor pouca sujidade	SIM	NÃO		SIM		
Programas delicados	12	Delicado 60°C		Sintético/mistura algodão branco/cores sólidas sujidade normal				SIM		
	13	Delicado 40°C		Sintético/mistura algodão cores delicadas sujidade normal				SIM		
	14	Delicado 30°C		Sintético/mistura algodão cores delicadas pouca sujidade				SIM		
	15	Delicado frío	Frio	Sintético/mistura algodão cores delicadas pouca sujidade				SIM		

(\*) Programa para valorização da lavagem e consumo de energia de acordo com a norma EN60456, accionando a tecla de lavagem intensiva.

Carga de roupa máx (Kg)	Compartimento produtos de lavagem	Descrição do programa	Consumo total kWh/litros		Duração aprox. (minutos)
			5 Kg	6 Kg	
1.5	 	Lavagem CURTA, enxaguamentos, absorção automática de aditivos se se quiser e grande centrifugação final	0,20/25	0,20/30	30
5/6		Lavagem normal, enxaguamentos, absorción automática de aditivos si se quiser e grande centrifugação final	0,15/46	0,15/49	60
5/6		Lavagem normal, enxaguamentos, absorção automática de aditivos se se quiser e grande centrifugação final	0,35/46	0,40/49	82
5/6			0,60/46	0,65/49	87
5/6			0,95/46	1,02/49	91
5/6			1,60/51	1,90/55	120
5/6	  	Pré-lavagem, lavagem normal, enxaguamentos, absorção automática de aditivos se se quiser e grande centrifugação final	1,40/55	1,45/60	105
5/6		Enxaguamentos, absorção automática de aditivos se se quiser e grande centrifugação final	0,05/25	0,05/30	23
5/6	—	Descarga e grande centrifugação final	0,05/0	0,05/0	10
1		Lavagem de LÃ, enxaguamentos, absorção automática de aditivos se se quiser e centrifugação final suave	0,45/60	0,50/60	40
1			0,05/60	0,05/60	30
3	 	Lavagem delicada, enxaguamentos, absorção automática de aditivos se se quiser e centrifugação final suave	0,95/50	1,00/55	70
3			0,55/50	0,60/55	60
3			0,35/50	0,35/55	55
3			0,15/50	0,15/55	55

NOTA: os consumos de kWh e litros, assim como a duração dos programas podem variar em função do tipo e quantidade de roupa, pressão da rede de água, etc.



## 4 SELECÇÃO DAS FUNÇÕES ADICIONAIS

utilização do aparelho e conselhos práticos

### CENTRIFUGAÇÃO

O programa seleccionado tem associadas determinadas revoluções de centrifugação.

**a** Pode mudar a velocidade premindo sucessivamente o botão selector de centrifugação.

**b** **Eliminação da centrifugação 0**  
Ao virar o botão selector de centrifugação chegamos à opção “eliminação da centrifugação”. O programa sem centrifugação final utiliza-se para evitar vincos em tecidos especiais.

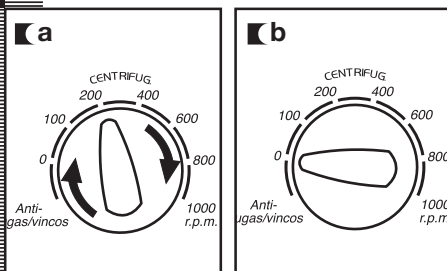

### STOP/ANTI-VINCOS

O processo de lavagem fica em pausa ao chegar ao último enxaguamento, ficando a roupa com toda a água. Para finalizar o programa, seleccione a velocidade de centrifugação desejada e em seguida prima o botão de arranque/pausa.

Utiliza-se, por exemplo, quando não se está em casa e pretende-se atrasar a centrifugação, para evitar os vincos na roupa depois da centrifugação e a sua espera no tambor para ser retirada.

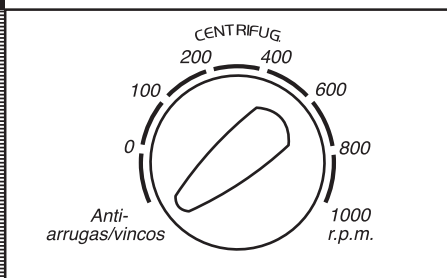

### LAVAGEM INTENSIVA

Esta opção, especialmente recomendada para peças muito sujas e com manchas, consegue melhores resultados ao aumentar o ciclo normal de lavagem.

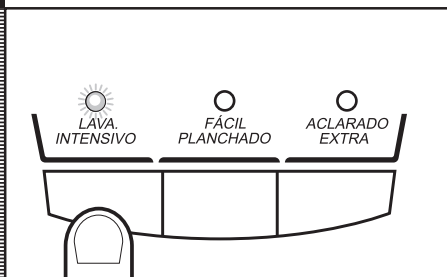

## utilização do aparelho e conselhos práticos

### ENGOMADO FÁCIL

Esta opção evita a formação de vincos nas peças de roupa graças a um programa especial com que as revoluções do tambor são especiais e aumentam o volume da roupa, facilitando o engomado.

### ENXAGUAMENTO EXTRA

Aumenta o grau de enxaguamento final obtido na roupa; indicado para grandes cargas e prendas de pessoas com pele sensível. Aumenta o consumo de água!

### RETARDO HORÁRIO

A função "retardo" deve ser seleccionada uma vez escolhido o programa de lavagem.

#### Modelos com display:

Para seleccionar as horas de retardo, prima o botão "retardo horário". Cada vez que o premir, o início será retardado 1 hora.

#### Anulação do retardo

Para anular a função "retardo", prima sucessivamente a tecla "relógio". O retardo ficará anulado ao alcançar o valor de 24 horas e ao premir mais uma vez o botão. Se muda o programa também anulará o retardo.

#### Modelos com botão selector:

Para seleccionar as horas de retardo, vire o botão selector de retardo horário e escolha entre 1, 3, 6, 9, 12, 15 e 19 horas. No estado de retardo piscam os três leds de fase de lavagem alternadamente de direita para esquerda.

#### Modelos sem display:

Para seleccionar as horas de retardo, prima o botão de retardo horário e escolha entre 3, 6 e 9 horas. O respectivo led piscará.

### FUNCIONAMENTO

#### Tecla arranque/pausa

**a** Para accionar a máquina de lavar roupa é preciso premir a **tecla de arranque/pausa**.

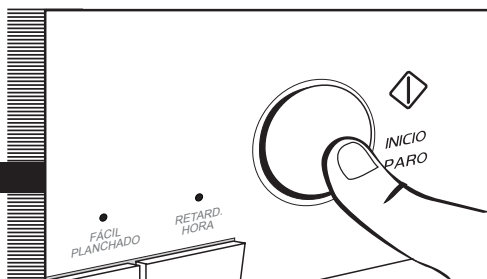
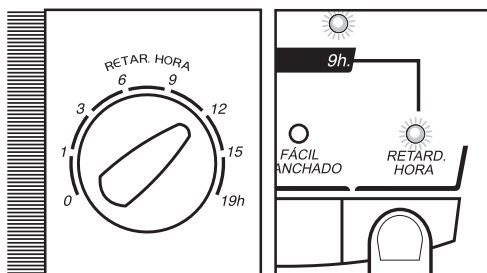
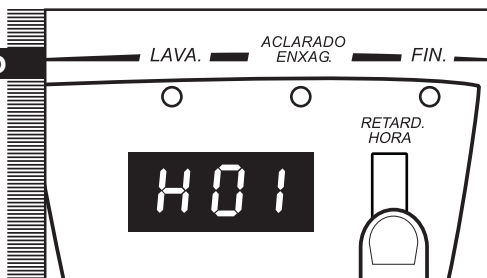
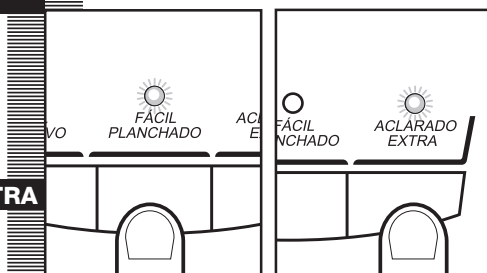

# 5

## DESENVOLVIMENTO DO PROGRAMA DE LAVAGEM E CORTES NA ALIMENTAÇÃO ELÉCTRICA

utilização do aparelho e conselhos práticos

### DESENVOLVIMENTO DO PROGRAMA

Ao estar activo o programa de lavagem, nos pilotos surge qual a fase actual.

As fases activas irão aparecendo sucessivamente nos pilotos à medida que o programa avança: lavagem, enxaguamento e fim.

Qualquer tecla de opção pode ser seleccionada desde que não tenha passado a fase de lavagem em que tenha efeito e quando o programa admita esta opção.

O accionamento da tecla arranque/pausa durante a lavagem deixa a máquina de lavar roupa em estado de PAUSA.



#### Importante

Se durante a lavagem mudar o programa de lavagem com o selector, a máquina de lavar roupa fica em estado de PAUSA, anulando o programa.

Se precisar adicionar ou retirar alguma peça, prima a tecla arranque/pausa e certifique-se de que o nível de água não ultrapassa o do óculo da porta e de que a temperatura no interior não seja elevada. Voltando a premir a tecla arranque/pausa, a lavagem volta a activar-se a partir da mesma fase de ciclo em que foi interrompida.

### CORTE NA ALIMENTAÇÃO ELÉCTRICA

Se houver um corte de energia, ao restabelecer-se a máquina de lavar roupa continua o seu funcionamento normal no ponto onde tinha parado (tem memória de poucas horas). O mesmo acontece no caso de accionar a tecla ON/OFF.

## advertências

■ Para reduzir o ruído na centrifugação: nivele a máquina de lavar roupa através dos pés reguláveis.

■ É recomendado lavar sempre que seja possível as peças de roupa de diferentes tamanhos num mesmo programa de lavagem, favorecendo a distribuição da roupa dentro do tambor ao centrifugar.

■ Todos os modelos possuem um sistema de segurança na centrifugação que impede que se realize caso a distribuição da roupa dentro do tambor esteja muito concentrada, desta forma evita-se que o aparelho atinja um nível excessivo de vibrações.

Se detectar em algum caso que a roupa não sai convenientemente escorrida, volte a tentar centrifugá-la depois de ter repartido a roupa no tambor de forma mais uniforme.

# máquina de lavar roupa

## manutenção e limpeza

### MANUTENÇÃO

Depois de cada lavagem deixe a porta de carga aberta durante um determinado tempo para que o ar circule livremente pelo interior da máquina.

É aconselhável realizar de vez em quando, dependendo da dureza da água, um ciclo de lavagem completo utilizando um produto descalcificante.

**Desta forma vai alargar a vida útil da sua máquina de lavar.**

**Importante**

Antes de levar a cabo qualquer operação de limpeza ou manutenção, é aconselhável desligar a máquina de lavar roupa da rede eléctrica.

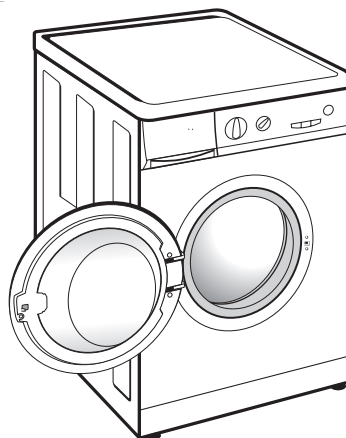

## 1 LIMPEZA DO COMPARTIMENTO DO DETERGENTE

Limpe o compartimento de detergente sempre que houver resíduos visíveis de algum produto de lavagem.

- a** Retire totalmente o compartimento de detergente puxando a asa com força para fora.
- b** Lave todas as divisórias do compartimento. Utilize água morna e uma escova.
- c** Limpe também os tubos do compartimento de aditivos, retirando-os previamente e uma vez limpos, coloque-os assegurando que estão bem encaixados no fundo. Volte a introduzir o compartimento na máquina de lavar roupa.

**Importante**

Um tubo mal encaixado ou sujo impede a entrada de aditivos e deixa água no compartimento no final da lavagem.

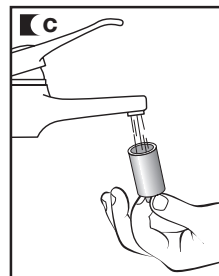
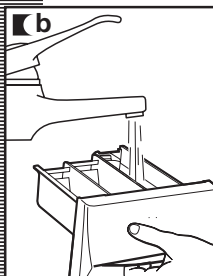
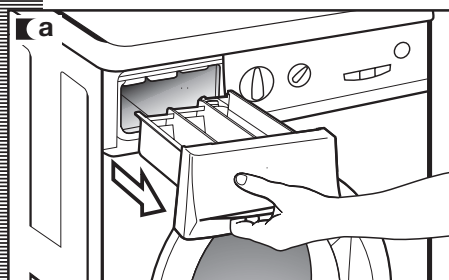

## 2 LIMPEZA DO FILTRO ACESSÍVEL E LIMPEZA EXTERIOR

manutenção e limpeza

### LIMPEZA FILTRO

Lave o filtro acessível se a bomba de descarga tiver ficado bloqueada por objectos estranhos.

- a** Solte o rodapé puxando ligeiramente pelos laterais, e rodando simultaneamente para baixo, para posteriormente desbloquear as patilhas. Se não tiver acesso lateralmente, introduza uma pequena chave de fendas nas três ranhuras que se situam na parte de cima do rodapé, para poder soltar os bloqueios.
- b** Para recolher a água que sai ao soltar o filtro, coloque um prato ou outro recipiente por baixo do mesmo.
- c** Rode o filtro um quarto ou meia volta para a esquerda. Começa a sair água.
- d** Finalizada a evacuação da água, vire o filtro varias vezes até ser possível a extracção do mesmo, puxando levemente.
- e** Retire os objectos ou fios que possam ter ficado no filtro ou dentro da bomba de descarga.
- f** Volte a colocar o filtro e o rodapé no seu sítio.

**Importante**

Para evitar queimaduras não realize esta operação quando a água de lavagem for superior a 30°C.

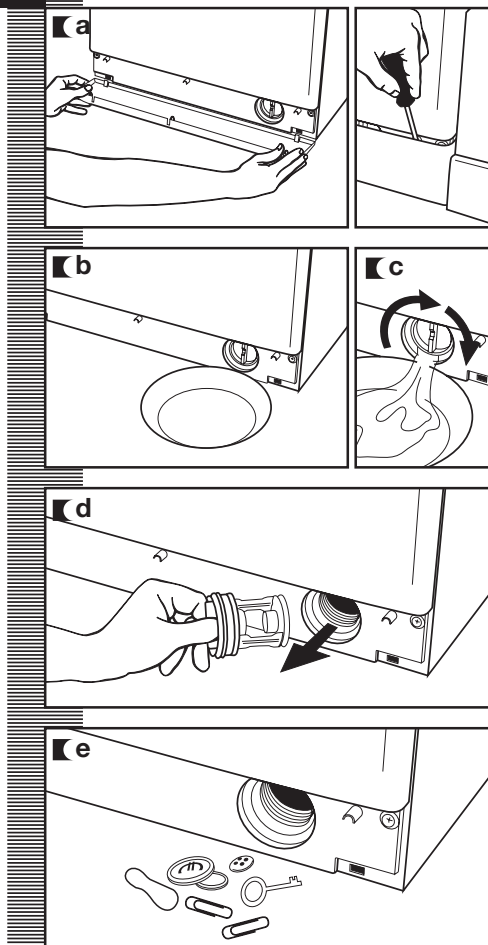

### LIMPEZA EXTERNA

Para a limpeza externa da máquina de lavar utilize água morna ensaboada ou um agente de limpeza suave que não seja abrasivo nem dissolvente. A seguir, seque-a bem com um pano suave.

**Importante**

Quando houver derrames de detergente ou aditivos do compartimento sobre o móvel da máquina de lavar roupa, limpe-os quanto antes, são corrosivos.



# máquina de lavar roupa

## segurança e solução de problemas

### Importante

Não abra o aparelho em nenhum caso. No interior não existe nenhum fusível ou componente do género que possa ser substituído pelo utilizador.

Se detectar algum problema na utilização da máquina de lavar roupa, provavelmente possa resolvê-lo depois de consultar as indicações que se seguem.

Se não for assim, desligue o aparelho e que se ponha em contacto com o **SERVIÇO DE ASSISTÊNCIA TÉCNICA**.

Incidências	Indicador	Indicador
	mod. com display	mod. sem display
Não entra água	<b>FO1</b>	pilotos de lavagem e de enxaguamento alternativamente
Não descarga, nem centrífuga	<b>FO2</b>	pilotos de enxaguamento e de fim alternativamente
Não centrífuga	<b>CO3</b>	pilotos de lavagem, de enxaguamento e de fim alternativamente, o resto dos pilotos do porta-comandos ficarão inactivos
Não se activa	<b>FO4</b>	pilotos de lavagem e de fim alternativamente
Avise o Serviço de Assistência Técnico	<b>FO5</b> : : : <b>F10</b>	pilotos de lavagem, de enxaguamento e de fim além doutro piloto do porta-comandos

### INCIDÊNCIAS

Por que é que a máquina de lavar não funciona?

Pode ser porque:

- Certifique-se de que a porta esteja bem fechada.
- A máquina de lavar não está ligada à rede eléctrica, ou não há tensão na rede eléctrica.
- Não premiu a tecla de Arranque/Pausa.

Se a porta da máquina de lavar está mal fechada, surgirá no display **F04** ou piscarão os pilotos de lavagem e de fim alternativamente.

Por que é que a máquina de lavar roupa vibra ou faz um ruído excessivo?

Pode ser porque:

- Os parafusos de bloqueio e transporte não foram retirados.
- A máquina de lavar roupa está mal nivelada ou assente sobre o chão.

Por que é que não entra água na máquina de lavar?

- O indicador **F01**, falta de entrada de água, pode dar-se devido a um corte na alimentação de água, torneira de entrada de água à máquina de lavar roupa fechada ou filtro de entrada de água à máquina de lavar roupa obstruído.

- Por isso é possível: esperar a que volte a alimentação de água, abrir a torneira de entrada de água, e soltar a mangueira de entrada de água e limpar o filtro.

Assim que detectada esta falha, no display surgirá **F01** ou piscarão os pilotos de lavagem e de enxaguamento.

Por que é que a máquina de lavar não descarga nem centrifuga?

- Os motivos do indicador **F02** podem ser : obstrução da motobomba de descarga da máquina de lavar roupa, obstrução nos tubos de descarga do edifício, ou má instalação eléctrica da motobomba.

- Acção: se o motivo for a obstrução da motobomba, aceda tal como se indica na secção 2, manutenção e limpeza do aparelho.

Assim que detectada esta falha, no display surgirá **F02** ou piscarão os pilotos de enxaguamento e de fim.

Por que é que a máquina de lavar não centrifuga?

- Isto deve-se à distribuição da roupa no tambor descompensada que pode provocar um nível excessivo de vibrações.

- A acção a tomar é seleccionar um programa de centrifugação.

Assim que detectada esta falha, no display surgirá **C3** ou piscarão os pilotos de lavagem, de enxaguamento e de fim (o resto dos pilotos do porta-comandos ficarão inactivos).

Por que é que não vejo água no tambor durante a lavagem?

Isto pode dever-se ao facto de a máquina de lavar estar dotada de um sistema que tem a capacidade de se adaptar à carga da roupa e à natureza do tecido, ajustando o nível de água e energia utilizados, de forma a preservar o meio ambiente. Por isso, embora a quantidade de água que pode observar através do óculo lhe pareça reduzido, não se preocupe, o grau de eficácia da lavagem e enxaguamento vai ser excelente.

Por que é que fica água no compartimento?

Pode dever-se ao facto de que o compartimento precise de ser limpo. Esta operação simples é descrita na secção **Manutenção e limpeza do aparelho.**

**1- Limpeza do compartimento de detergente.**

¿Por que é que não posso abrir o óculo imediatamente depois de acabar a lavagem?

As máquinas de lavar roupa actuais possuem sistemas de segurança para os utilizadores. Um desses sistemas é de não poder abrir a máquina de lavar roupa sem garantir que o tambor está totalmente parado. Por isso é preciso cerca de 2 minutos para poder abrir o óculo.

Por que o tempo restante que mostra o relógio não coincide com o tempo real de finalização do ciclo seleccionado?

O tempo visualizado é apenas uma estimativa e pode depender das condições de desenvolvimento do programa seleccionado, isto é, da temperatura inicial da água, da carga de roupa, ou do desequilíbrio gerado pela roupa na fase de centrifugação.

Outras indicações

A máquina de lavar roupa tem a possibilidade de detectar outras indicações. Quando isto acontecer visualiza-se no visor diversos indicadores **F05, F06...**, **F10** ou piscarão os pilotos de lavagem, de enxaguamento e de fim, além doutro piloto do porta-comandos.

Se a falha ou erro se repetem, contacte o **SERVIÇO TÉCNICO OFICIAL.**

# máquina de lavar roupa

## advertências sobre o meio ambiente

### nota ecológica

#### INFORMAÇÃO PARA A CORRECTA GESTÃO DOS RESÍDUOS DE APARELHOS ELÉCTRICOS E ELECTRÓNICOS

Ao final da vida útil do aparelho, este não deve ser eliminado misturando com os resíduos domésticos gerais.

Pode entregar, sem qualquer custo adicional, em centros específicos de recolha, diferenciados pelas administrações locais, ou distribuidores que facilitem este serviço.

Eliminar por separado um resíduo de electrodoméstico significa evitar possíveis consequências negativas para o meio ambiente e a saúde, derivadas de uma eliminação inadequada, e permite um tratamento e reciclagem dos materiais que compõem, obtendo poupanças importantes de energia e recursos.

Para salientar a obrigação de colaborar com uma recolha selectiva, no produto aparece a marca que mostra como advertência a não utilização de recipientes tradicionais para a sua eliminação.



Para mais informação, entre em contacto com as autoridades locais ou com a loja onde adquiriu o produto.



english

# warnings

---

**To avoid the risk of fire, electric shocks, injury or damage when using your washing machine, please take the following precautions:**

- This washing machine comes with a manual that includes operating, maintenance and installation instructions. Please read all the instructions before using the washing machine.
- Do not wash items that have previously been cleaned, washed, soaked or treated with petrol, solvents for dry cleaning, other inflammable substances or explosives, as they produce fumes that could catch fire or explode.
- Do not add petrol, solvents for dry cleaning or other inflammable or explosive substances to the wash water as they produce fumes that could catch fire or explode.
- Do not repair or replace any part of the washing machine or try to carry out any type of servicing unless it is recommended in the maintenance instructions in the manual.
- Do not climb onto the machine or stand on the open hatch door.
- Do not use an extension lead or adaptor to connect your washing machine to the mains supply.
- The machine should only be used for the purpose it is designed for.
- Follow the washing instructions recommended by the manufacturer of the garment to be washed.
- Do not turn your washing machine on until you are sure that:
  - It has been installed in accordance with the installation instructions.
  - All the water, drainage, mains electricity and earth connections meet the local regulations and/or other applicable regulations.

# washing machine

## specifications

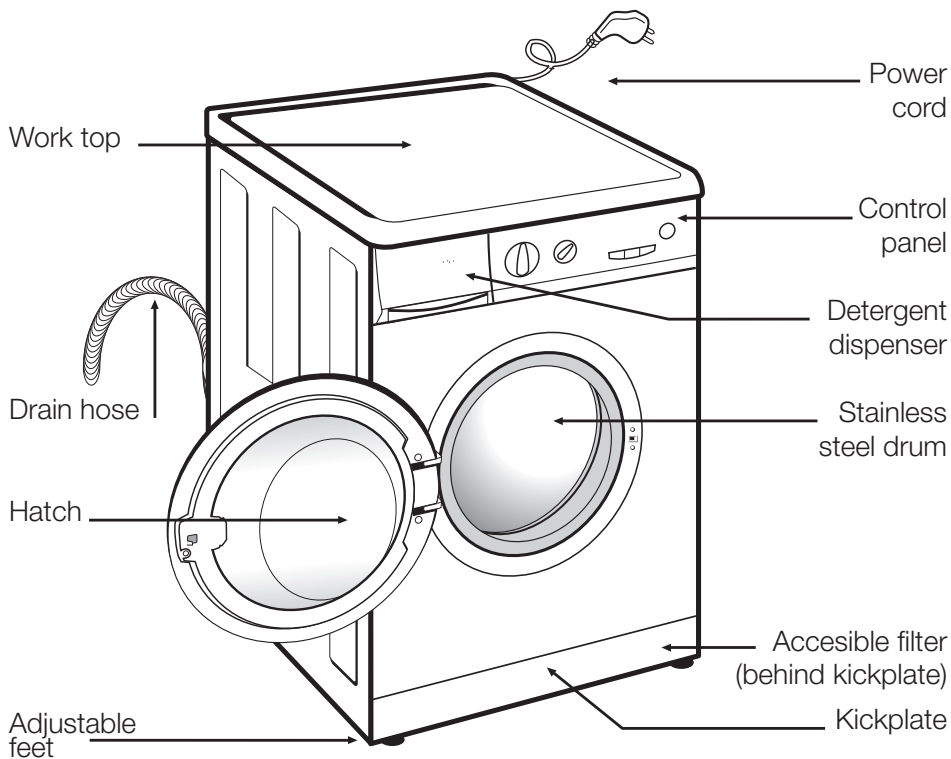

### ACCESSORIES

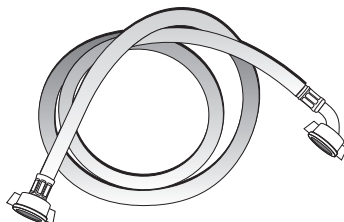

Water inlet hose.



# washing machine

## installation and assembly

### 1 UNPACKING AND UNBLOCKING THE WASHING MACHINE

#### UNPACKING

- a** Remove the base, corner protectors and top cover.

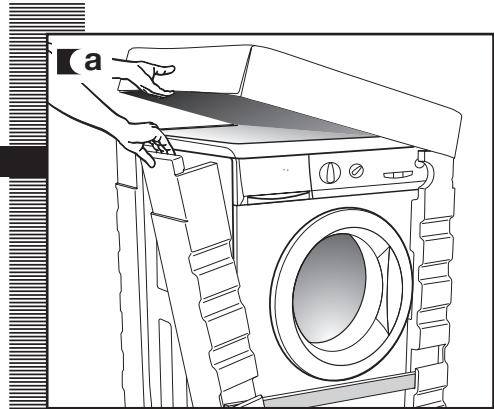

#### UNBLOCKING

- a** Remove the screws holding the plastic covers to the back of the washing machine.
- b** Loosen and remove the 3 blocking screws.
- c** Cover the holes with the plastic covers you have just removed.

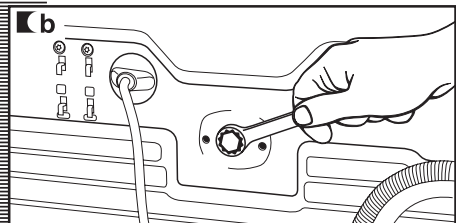
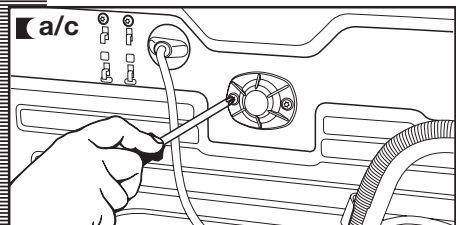
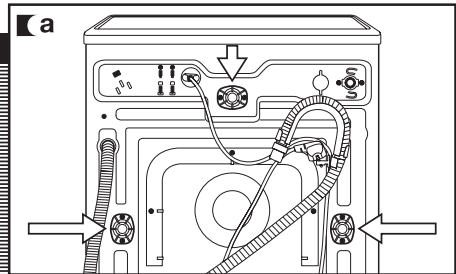

#### Important

Do not throw the blocking screws away. You may need to move the washing machine at a later date.



## 2 CONNECTION TO THE MAINS WATER SUPPLY AND DRAINAGE

installation and assembly

### CONNECTION TO THE MAINS WATER SUPPLY

The water supply hose is inside the drum:

- a** Connect the bent end of the hose to the threaded inlet of the electrovalve located at the rear of the washing machine.
- b** Connect the other end of the hose to the water intake. Then securely tighten the connection nut.

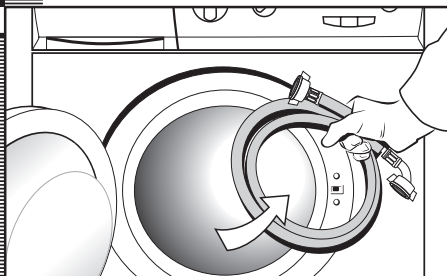

**Important** It is important that the drain hose bend is correctly fastened to the outlet, to prevent any risk of it becoming detached and causing flooding.

If your washing machine has a hot water intake, connect the hose with the red threaded end to the hot water tap, and to the electrovalve with the red filter.

The washing machine must be connected to the mains water supply, using the new supply hoses supplied with the appliance. Do not use water supply hoses that have been used before. For your washing machine to work properly, the mains water pressure must be between 0.05 and 1MPa (0.05 and 10 Kgr/cm<sup>2</sup>).

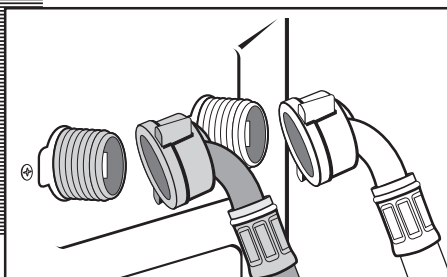
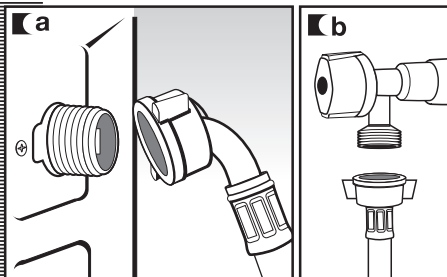

### DRAINAGE CONNECTION

- a** It is recommended that you have a fixed drainage outlet 50 to 70 cm from the floor. Avoid the drain hose being too tight, kinked or restricted.

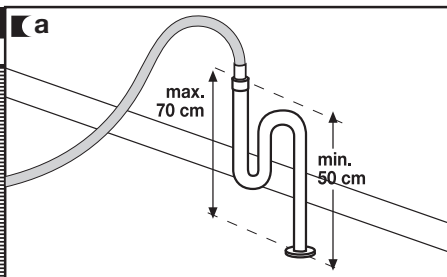

### 3 LEVELLING THE WASHING MACHINE AND CONNECTING IT TO THE MAINS ELECTRICITY SUPPLY

installation and assembly

#### LEVELLING

Important

Use the adjustable feet to level the washing machine. This will reduce the noise level and prevent it from moving during use.

Do not bring the feet too far out, you will achieve better stability.

You need to use a spanner for the models that have a nut.

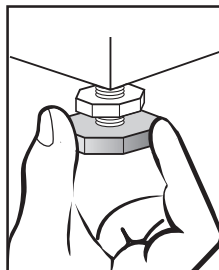
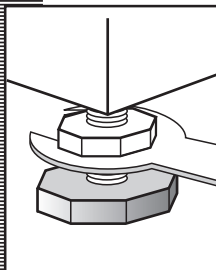
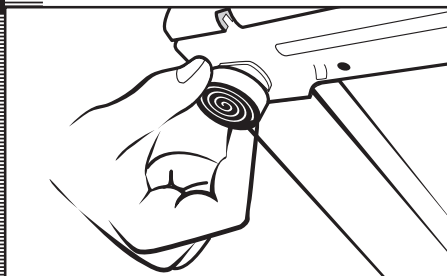

#### ELECTRICAL CONNECTION

Consult the specifications plate located on the hatch door of the washing machine before making the electrical connections. Ensure that the voltage reaching the plug is the same as that on the plate.

**Do not remove the specifications plate. The information on it is important.**

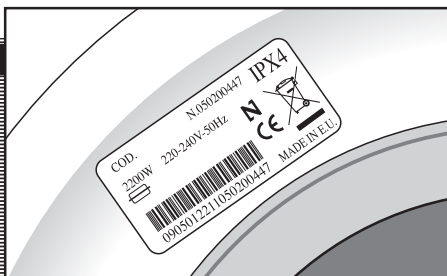

Important

It is very important to correctly earth the washing machine. The electrical installation, plug, socket, fuses or automatic switch and counter must be correctly dimensioned for the maximum power indicated on the specifications plate.

Do not plug the washing machine plug into the socket with wet or damp hands.

To remove the power cord, pull on the body of the plug.

If the power cord is damaged, it must be replaced by a cord or special unit provided by either the manufacturer or your after-sales service.

With built-in washing machines, the plug must be accessible after installation.

## 4 INSTALLING THE WASHING MACHINE UNDER A KITCHEN WORKTOP AND PRE-CLEANING

### INSTALLATION UNDER A WORKTOP

Your washing machine may be fitted underneath a kitchen worktop.

If you need to remove the washing machine's worktop, for safety reasons you need to fit a protection plate which you can obtain from your Dealer or Technical Assistance Service.

Follow these steps to fit the plate:

- a** Remove the washing machine work top by taking out the side screws and moving it gently back.
- b** Take out the screws and remove the parts holding the worktop in place.
- c** Put the protection plate into place and screw it to the washing machine so it can then be inserted in the place you wish, fitting spongy adhesive all around the perimeter first to prevent noise.

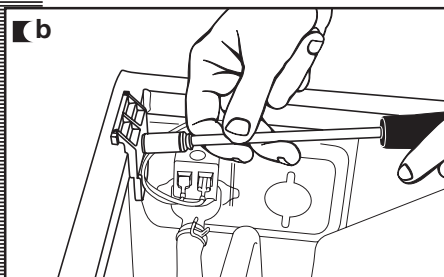
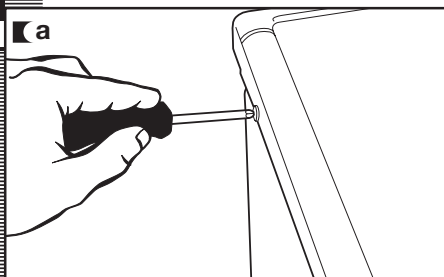

### PRE-CLEANING

When your washing machine has been correctly installed, we recommend that you pre-clean the machine.

This is to check that the installation, the connections and the drainage are all correct, and to thoroughly clean the inside of the washing machine before any wash programmes are run (see the operating instructions on the following pages).

- a** Select the normal programme at 60°C.
- b** Press the start/pause button.

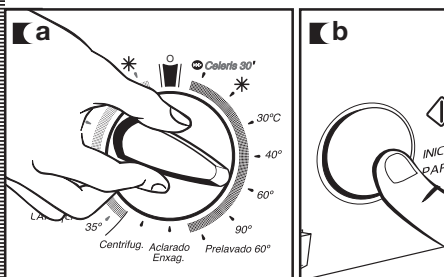

# washing machine

## using the appliance and practical tips

### 1 PREPARING GARMENTS FOR WASHING

#### PREPARATION

Important

Before placing the clothes in the drum, make sure all the pockets are empty. Any small objects may block the drain pump.

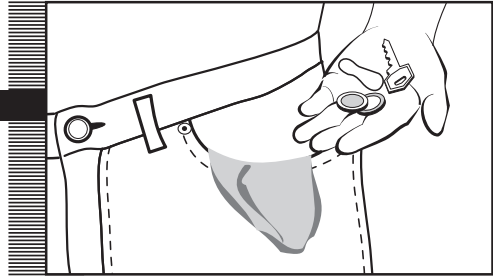

#### SORTING THE CLOTHES

##### a Sort the clothes according to fabric and how they are made:

We recommend using the delicate programmes for sensitive fabrics. There is a special wool programme for woollens.

##### b Sort clothes according to how soiled they are.

- Wash lightly soiled garments using a short programme.
- Use a programme without prewash for medium-soiled garments.
- Wash heavily soiled garments using a long programme with prewash.

##### a Sort your clothes according to colour.

Wash whites and coloured separately.

Important

We recommend loading the washing machine to its full capacity. This means savings on water and energy.

Whenever possible, we recommend that you wash garments of different sizes within the same wash programme. This improves the washing action and also aids the correct distribution of the garments in the drum when spin-drying, and the washing machine will therefore be quieter.

It is a good idea to put small garments in a wash bag.

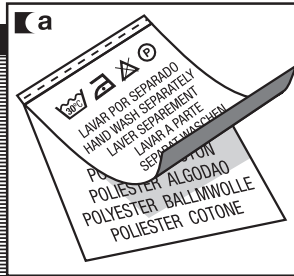

#### Important

Make sure beforehand that your woollens can be machine-washed.

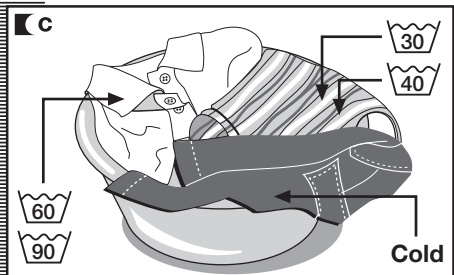
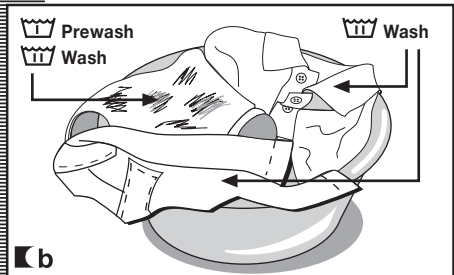

## 2 USING DETERGENT AND ADDITIVES

using the appliance and practical tips

### DETERGENT AND ADDITIVES

- a** Your washing machine's detergent dispenser has three compartments.
- b** Put the detergent or additive into the detergent dispenser before starting the wash programme.
- c** Liquid detergents may also be used in this washing machine. An **optional detergent dispenser** is to be used for this, which can be obtained from the **Technical Service Network**.

Place this optional dispenser inside the wash compartment.

**Important**

The level of liquid must never be higher than the MAX mark printed on the dispenser wall.

Remember that the amount of detergent to be used will always depend on:

- The amount of clothes to be washed.
- How heavily the clothes are soiled.
- The hardness of the water (Information on water hardness in your area can be obtained from the competent local authorities).

**Important**

We recommend the use of a decalcifying product if the water hardness is high in your area.

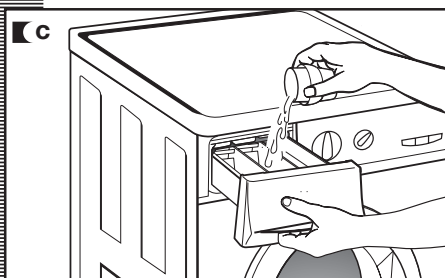
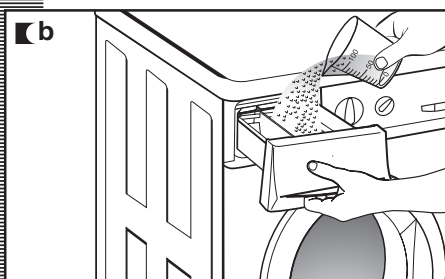
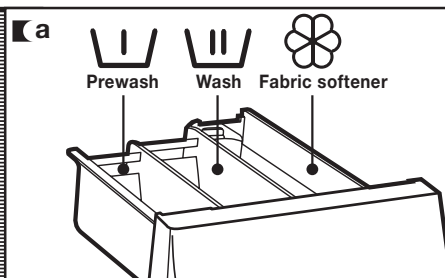

### eco-note

Remember that concentrated detergents exist which are more environment- and nature-friendly.

The use of more detergent than necessary will not improve your washing results, and apart from costing



you money it will have a negative effect on the preservation of the environment.

We therefore recommend you follow the detergent manufacturer's instructions.

### 3 SELECTING THE WASH PROGRAMME

using the appliance and practical tips

#### models with a screen

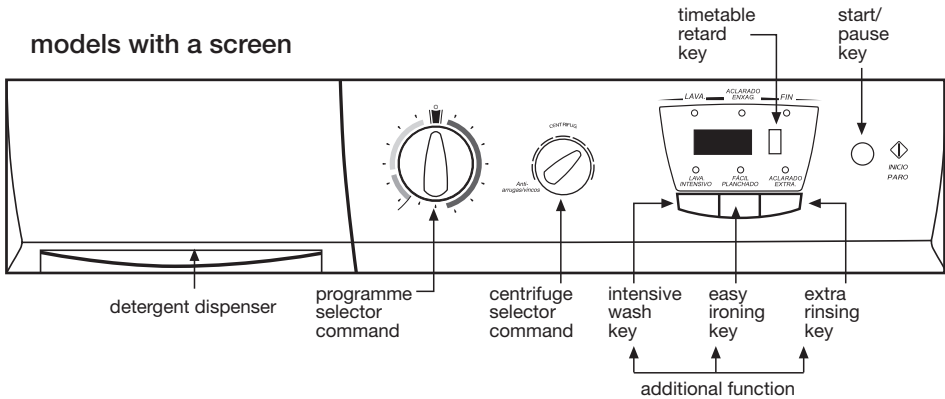

#### models without a screen

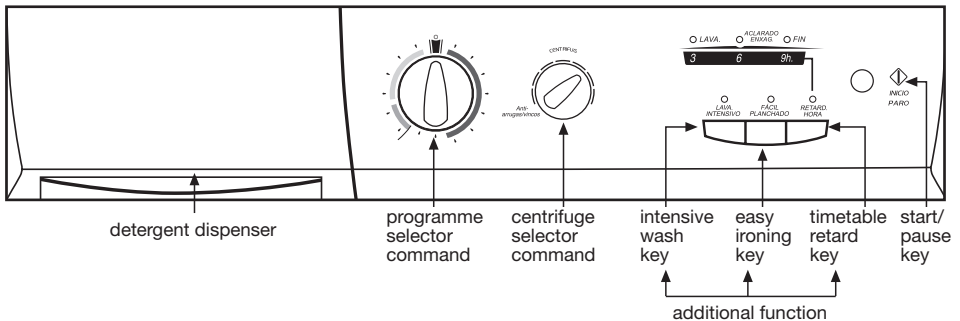
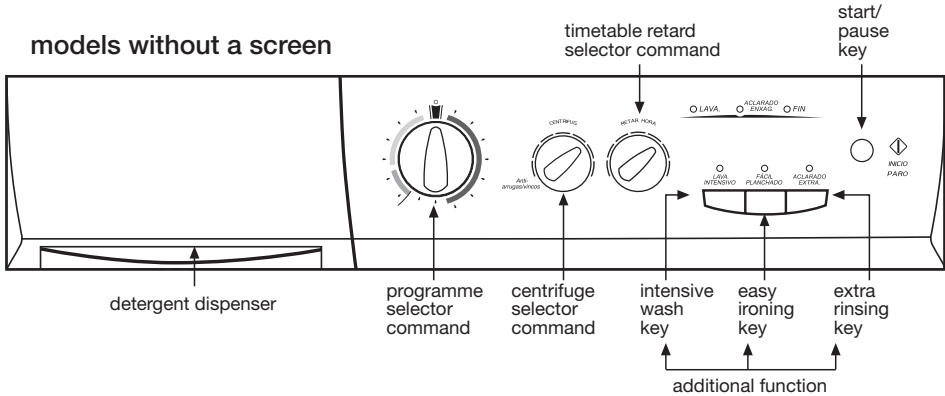

## using the appliance and practical tips

To select a wash programme, proceed as follows:

- a** Select the wash programme by turning the programme selector (see programme table).
- b** In the command carrier the End of Programme pilot light flashes on and off.
- c** Press the start/pause button.

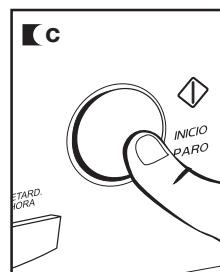
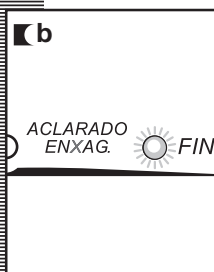
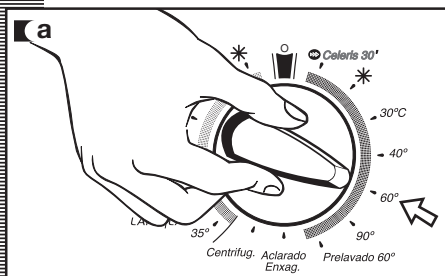

There are four types of programme:











- Normal programmes
- Auxiliary programmes
- Wool programmes
- Delicate programmes

PROGRAMMES			
Normal	Auxiliary	Wool	Delicate
1 Quick 30°C	8 Rinses	10 Wool 35°C	12 Delicate 60°C
2 Normal cold	9 Spin-drying	11 Wool cold	13 Delicate 40°C
3 Normal 30°C			14 Delicate 30°C
4 Normal 40°C			15 Delicate cold
5 Normal 60°C			
6 Normal 90°C			
7 Prewash 60°C			

### eco-note

We recommend you choose a wash programme without prewash whenever possible. This will save you money and help protect the environment.







	Programme	Recommended temperature	Fabric type	Possible option buttons						
				Extra rinse	Intensive wash	Easy-iron	Spin speed selection	No spin	Anti-crease	
Normal programmes	1	Quick 30°C		Cotton/Linen whites/colours very light soil	YES	NO	YES			
	2	Normal cold	Cold	Cotton/Linen delicate colours very light soil	YES					
	3	Normal 30°C		Cotton/Linen delicate colours light soil	YES					
	4	Normal 40°C		Cotton/Linen fast colours light soil	YES					
	5 (*)	Normal 60°C		Cotton/Linen fast colours medium soil	YES					
	6	Normal 90°C		Cotton/Linen whites heavy soil	YES					
	7	Prewash 60°C		Cotton/Linen whites/fast colours heavy soil	YES					
Auxiliary prog.	8	Rinses	—	Cotton/cotton mix Synthetic/Delicate Wool/wool mix	YES	NO	YES			
	9	Spin-drying	—	Cotton/cotton mix Synthetic/Delicate Wool/wool mix	NO		YES	NO		
Wool prog.	10	Wool 35°C	WOOL 35	Wool/wool mix whites/colours light soil	YES	NO	YES			
	11	Wool cold	Wool cold	Wool/wool mix whites/colours very light soil	YES	NO	YES			
Delicate programmes	12	Delicate 60°C		Synthetic/cotton mix whites/fast colours medium soil	YES					
	13	Delicate 40°C	 	Synthetic/cotton mix delicate colours medium soil	YES					
	14	Delicate 30°C	 	Synthetic/cotton mix delicate colours light soil	YES					
	15	Delicate cold	Cold	Synthetic/cotton mix delicate colours very light soil	YES					

(\*) Programme for wash and energy consumption assessment in accordance with standard EN60456, press intensive wash button.





Min. load	Max load of clothes (Kg)	Wash product compartment	Programme description	Total consumption kWh/litres		Approx. duration (minutes)
				5 Kg	6 Kg	
	1.5		SHORT wash, rinses, automatic additive absorption if desired and long final spin	0,20/25	0,20/30	30
	5/6		Normal wash, rinses, automatic additive absorption if desired and long final spin	0,15/46	0,15/49	60
	5/6		Normal wash, rinses, automatic additive absorption if desired and long final spin	0,35/46	0,40/49	82
	5/6			0,60/46	0,65/49	87
	5/6			0,95/46	1,02/49	91
	5/6			1,60/51	1,90/55	120
	5/6		Prewash, normal wash, rinses, automatic additive absorption if desired and long final spin	1,40/55	1,45/60	105
	5/6		Rinses, automatic additive absorption if desired and long final spin	0,05/25	0,05/30	23
	5/6	—	Drain and long final spin	0,05/0	0,05/0	10
	1		WOOL wash, rinses, automatic additive absorption if desired and gentle final spin	0,45/60	0,50/60	40
	1			0,05/60	0,05/60	30
	3		Delicate wash, rinses, automatic additive absorption if desired and gentle final spin	0,95/50	1,00/55	70
	3			0,55/50	0,60/55	60
	3			0,35/50	0,35/55	55
	3			0,15/50	0,15/55	55

NOTE: the kWh and litre consumptions and programme durations may vary depending on the type and amount of clothes, mains water pressure, etc.



## 4 SELECTING THE ADDITIONAL FUNCTIONS

using the appliance and practical tips

### SPIN-DRYING

The selected programme is associated with centrifuge revolutions.

**a** It can be changed by turning the centrifuge selector command.

**b** **Elimination of centrifuge** *0*  
By turning the centrifuge selector command we come to the centrifuge elimination command. A programme without final centrifuge; it is used for avoiding the formation of creases in special fabrics.

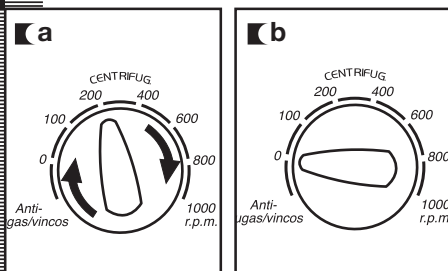

### STOP/ANTI-CREASE

The washing process stops with the last rinsing; the clothes remain with water.

To end the programme, select the desired centrifuge speed and press the Operation/Pause key.

It is used, for example, when you are not at home and want to delay the spin-drying until you get home, to prevent the clothes creasing after spin-drying and being left in the drum to be removed.

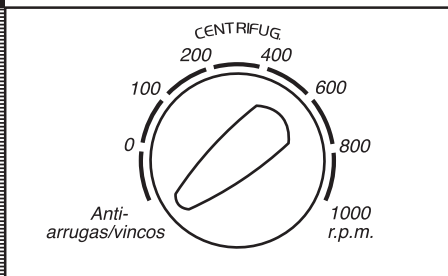

### INTENSIVE WASH

This option, specially recommended for heavily soiled, stained clothes, achieves better results by extending the normal wash cycle.

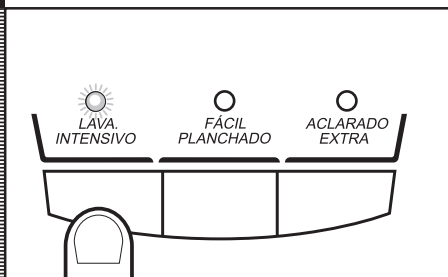

## EASY IRONING

This option avoids the formation of creases in the garments by the operation of a special programme with special turns to soften the clothes after the centrifuge so as to make ironing easier.

## EXTRA RINSE

Increases the level of the final rinse obtained in the clothes; suitable for large loads and garments belonging to people with sensitive skin. Increases water consumption!

## TIMETABLE RETARD

The retard should be selected after choosing the washing programme.

### Models with a screen:

To select the retard times, press the timetable retard key. Each time you press it the start will be delayed by 1 hour.

### Cancelling the retard

To cancel the retard, press the clock key repeatedly. The retard will be cancelled after 24 hours if you press it once more. If the programme is changed the retard will also be cancelled.

### Models with selector command:

To select the retard hours, turn the timetable retard selector command, choosing between 1, 3, 6, 9, 12, 15, and 19 hours. In the retard position the three washing phase pilot lights will be flashing alternately left and right.

### Models with keys:

To select the retard hours, press the timetable retard key, choosing between 3, 6, and 9 hours. The corresponding pilot light will flash on and off.

## STARTING UP

### Start/pause button

**a** To start up the washing machine you have to press the **start/pause button**.

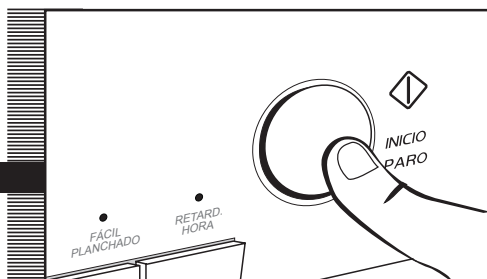
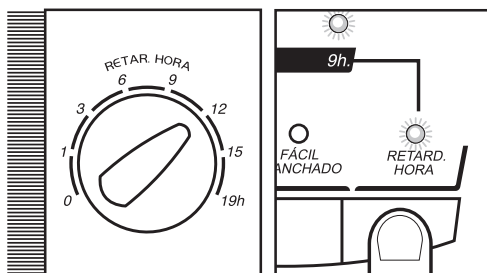
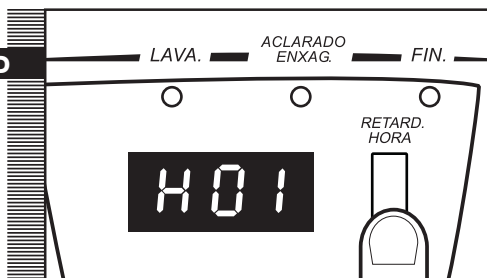
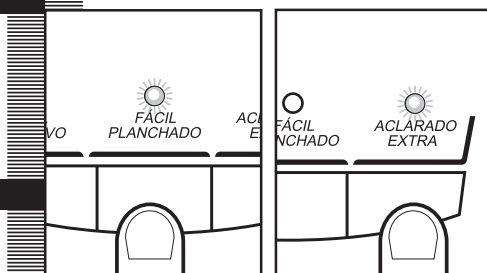

## 5 WASH PROGRAMME PHASES AND POWER CUTS

using the appliance and practical tips

### PROGRAMME PHASES

When the programme is running, the phase the programme is at will appear on the display together.

The active phases will appear successively at the pilot as the programme progresses: the wash, rinse and end.

Any option button can be selected provided the wash phase in which it takes effect has not been passed and when the programme accepts the option.

Pressing the start/pause button during the wash activates the PAUSE function.

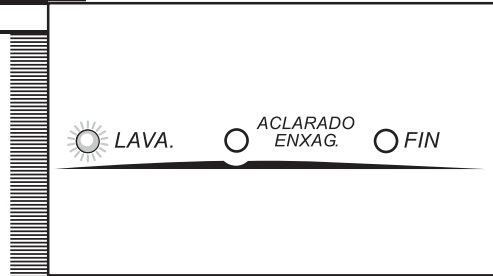

### Important

If you change the wash programme during the wash using the selector, the PAUSE function is activated and the programme is cancelled.

If you need to add or remove a garment, press the start/pause button and make sure that the water level is not above the door overflow level and that the temperature inside is not high. Press the start/pause button again to restart the wash from the same cycle phase it had stopped at.

### POWER CUTS

If there is a power cut, when the electricity comes back on the washing machine will continue to run from where it left off (it has several hours of memory). The same will happen if the ON/OFF button is pressed.

## warnings

■ Level the washing machine by adjusting the feet to reduce the noise caused by spin-drying.

■ Try and wash clothes of different sizes in the same wash programme to favour the distribution of the clothes inside the drum during spin-drying.

■ All the models have a safety system for spin-drying that prevents spin-drying from being carried out if the distribution of the clothes inside the drum is too concentrated. This prevents the appliance from vibrating too much.

If you find that the clothes are not properly wrung out, try spin-drying them again after having distributed the clothes more evenly in the drum.

# washing machine

## maintenance and cleaning

### MAINTENANCE

After each wash, leave the door open for a while to allow the air to circulate freely inside the machine.

From time to time, depending on the hardness of your water, it is recommendable to run a full wash cycle using a decalcifying product. **This will extend the life of your washing machine.**

**Important**

The washing machine should be disconnected from the mains electricity supply before any cleaning or maintenance is carried out.

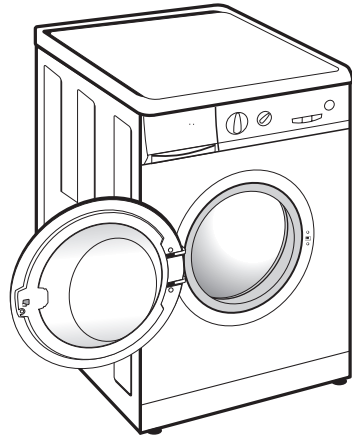

## 1 CLEANING THE DETERGENT DISPENSER

Clean the detergent dispenser whenever there is any washing product residue left inside.

- a** Pull outwards on the detergent dispenser to remove it completely.
- b** Use warm water and a brush to clean the compartments.
- c** Also clean the additive compartment siphons, having removed them first. Once they have been cleaned, put them back making sure that they fit right in to the back. Put the dispenser back into the washing machine.

**Important**

A dirty or incorrectly fitted siphon will prevent the additives from being taken in and leave water inside the compartment at the end of the wash.

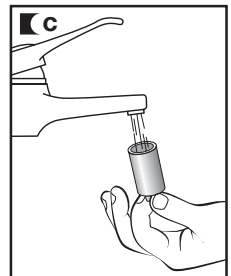
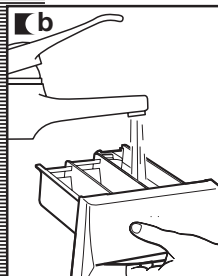
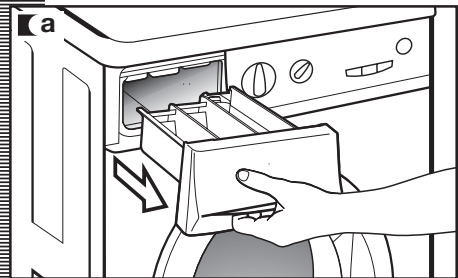

## 2 CLEANING THE ACCESSIBLE FILTER AND THE OUTSIDE

maintenance and cleaning

### CLEANING THE FILTER

Clean the accessible filter if the drain pump is blocked by any foreign objects.

- a** Remove the kickplate by pulling gently on its edges and turning it downwards, to release the clips.  
If you do not have access from the side, insert a small screwdriver into the three slots at the top of the kickplate, in order to get leverage and release the clips.
- b** Place a container under the drain pump filter to collect any water that comes out of it.
- c** Half- or quarter-turn the filter to the left. Water will start to come out.
- d** When all the water has drained out of the washing machine, turn the filter several times until it can be completely removed by gently pulling on it.
- e** Remove the objects or fluff caught in the filter or the drain pump.
- f** Put the filter and kickplate back in place again.

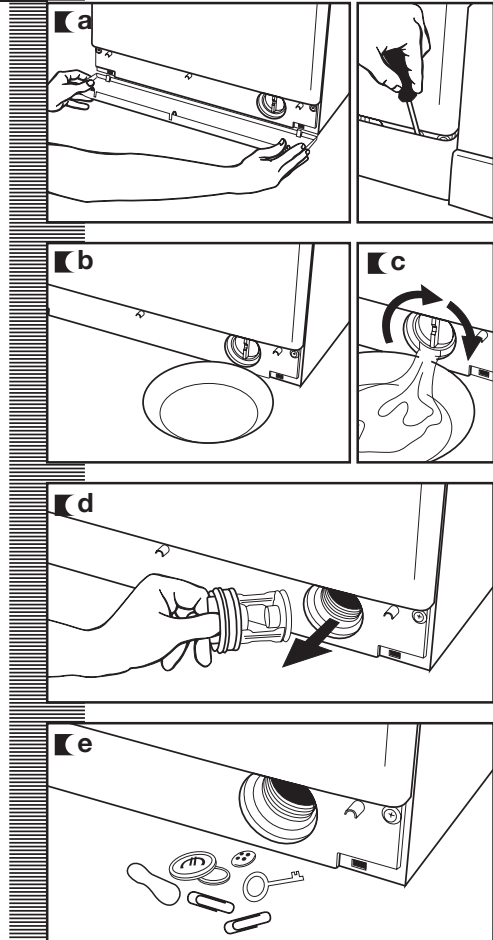

**Important**

To avoid burns, do not carry out this operation when the wash water is at a temperature of over 30°C.

### CLEANING THE OUTSIDE

The outside of the washing machine should be cleaned with warm soapy water or a gentle cleaning agent. Do not use abrasive cleaning products or solvents. It should then be thoroughly dried with a soft cloth.

**Important**

When there have been spillages of detergent or additives from the dispenser onto the washing machine cabinet, clean them up right away as they are corrosive.

# washing machine

## safety and troubleshooting

### Important

Never open up the appliance. There is no fuse or similar component inside that can be replaced by the user.

If you detect any problems with your washing machine, you will probably be able to rectify them yourself by consulting the following instructions.

If this is not the case, unplug the appliance and contact the **TECHNICAL ASSISTANCE SERVICE**.

Problems	Indicator	Indicator
	mod. with a screen	mod. without a screen
No water coming in	<b>F01</b>	the wash and rinse pilot lights will flash alternately
Does not drain or spin-dry	<b>F02</b>	the rinse and end pilot lights will flash alternately
Does not spin-dry	<b>CO3</b>	the wash, rinse and end pilot lights will flash alternately while all the other control panel pilot lights will remain off
Does not start	<b>F04</b>	the wash and end pilot lights will flash alternately
Call the Technical Assistance Service	<b>F05</b> : : : : <b>F10</b>	the wash, rinse and end pilot lights will flash, together with one of the other control panel pilot lights

### PROBLEMS

Why won't the washing machine start?

This may be due to the following:

- Check the door is properly shut.
- The washing machine is not plugged into the mains or there is no voltage in the mains supply.
- The Start/Pause button has not been pressed.

If the washing machine door is not properly shut, **F04** will appear on the display or the wash and end pilot lights will flash alternately.

Why is the washing machine vibrating or making too much noise?

This may be due to the following:

- The blocking and transport screws have not been removed.
- The washing machine has not been correctly levelled.

### Why doesn't the washing machine take in water?

- Indicator **F01**, no water coming in, this may be due to a cut in the water supply, a tap turned off or a blocked water inlet filter.
- The possible solutions are as follows: wait for the water supply to be reconnected, turn on the tap, or remove the water inlet hose and clean the filter.

If this failure is detected, **F01** will appear on the display or the wash and rinse pilot lights will flash.

### Why doesn't the washing machine drain or spin-dry?

- The reasons for the **F02** indicator may be the following: washing machine drain pump blocked, building drainage pipes blocked, or incorrect pump electrical connection.
- Solution: if the pump is blocked, gain access to it as described in section 2, maintaining and cleaning the appliance.

If this failure is detected, **F02** will appear on the display or the rinse and end pilot lights will flash.

### Why doesn't the washing machine spin-dry?

- This may be due to an uneven distribution of clothes in the drum and may cause an excessive level of vibrations.
- The solution is to select a spin-drying programme.

If this failure is detected, **C3** will appear on the display or the wash, rinse and end pilot lights will flash alternately while all the other control panel pilot lights will remain off.

### Why can't I see any water in the drum during the wash?

This is due to the fact that the washing machine is provided with a system which is able to adapt to the load and type of fabrics, adjusting the levels of water and energy used, in order to preserve the environment.

So, although the water level you can see through the hatch may look low, there is no cause for concern as washing and rinsing efficiency will still be optimum.



**Why is there still some water in the dispenser?**

This may be because the dispenser needs cleaning. This simple operation is described in **Maintaining and cleaning the appliance**.

**1- Cleaning the detergent dispenser.**

**Why can't I open the hatch immediately after the wash has finished?**

Washing machines today are provided with safety systems for users. One of them is that the washing machine cannot be opened until it is certain that the drum is quite still. This is why the hatch cannot be opened for 2 minutes.

**Why doesn't the remaining time shown on the clock coincide with the real time left until the selected cycle finishes?**

This time is for guidance purposes only and may be affected by the conditions under which the selected programme is being run, e.g. initial water temperature, size of load or unbalance caused by the garments during spin drying.

**Other anomalies**

The washing machine can detect other indications. When this happens a number of other indicators appear on the display: **F05, F06, ..., F10** or the wash, rinse and end pilot lights will flash, together with one of the other control panel pilot lights.

Check if the problem is repeated and in this case call the **AUTHORISED SERVICE CENTRE**.

# washing machine

## environmental warnings

### eco-note

#### INFORMATION FOR THE CORRECT DISPOSAL OF WASTE ELECTRICAL AND ELECTRONIC APPLIANCES

When your appliance is of no further use, it should not be disposed of together with general domestic waste.

It can be taken, free of charge, to a specific waste collection centre, run by your local authority, or dealers who provide this service.

Disposing of waste domestic appliances separately means avoiding possible negative consequences for the environment and health, derived from incorrect disposal. This will enable the materials in them to be treated and recycled, obtaining important savings in energy and resources.

To highlight the obligation of collaborating with selective waste collection, the product is marked with a symbol to warn against using traditional containers for disposing of the appliance.



For further information, contact your local authority or the shop where you purchased the product.





**Fagor Electrodomésticos, S.Coop.**

Apartado 49

Tel. 943 037 100

Fax 943 037 119

**20500 ARRASATE-MONDRAGÓN**

**GIPUZKOA**

**[www.edesa.com](http://www.edesa.com)**

