

AKIRA

LCT-B08T32H



Manuel d'Utilisation

Cher client,

Nous vous remercions d'avoir acheté ce produit AKIRA™ et de faire confiance à notre entreprise. Ce produit est conforme aux spécifications de sécurité en vigueur et a subi des tests rigoureux lors de sa fabrication.

Cependant, en cas de défaut, le produit ou son/ses composant(s) défectueux (à l'exception des accessoires et consommables) seront réparés gratuitement (main-d'œuvre, pièces et transport dans les pays listés ci-dessous) ou, à la discrétion d'AKIRA, échangés par un article similaire, à condition qu'il soit retourné dans un délai de 24 (vingt-quatre) mois à compter de la date d'achat (date de réception), présente un défaut de matériel et/ou de fabrication et a été acheté dans un des pays suivants : France (métropolitaine), Espagne, Italie, Portugal, Belgique ou dans une boutique hors taxe dans les pays mentionnés.

Cette garantie n'est valide que sur présentation de la facture d'achat originale, spécifiant la date d'achat et le nom du revendeur, ainsi que de cette carte de garantie avec le type de produit et son numéro de série. Le bénéfice de cette garantie peut être refusé si la facture ou la carte de garantie a été modifiée, effacée ou est devenue illisible après l'achat original.

Enregistrement en ligne

Afin de faciliter les services de garantie, veuillez enregistrer votre produit AKIRA™ dans les 30 jours suivant votre achat à l'adresse <http://www.akiraeurope.com>.

Cette garantie ne s'applique pas dans les cas suivants :

1. Dommages causés par des accidents tels que, sans limitation, la foudre, les incendies, les dégâts des eaux.
2. Dommages au produit résultant de négligence, utilisation incorrecte, utilisation non conforme aux instructions du manuel d'utilisation, réparations et/ou installation incorrectes (liste non exhaustive). En particulier, les écrans altérés par l'affichage durant une période trop longue d'une image fixe telle qu'un écran d'ordinateur ou des logos de chaîne, comme décrit dans le manuel d'utilisation, ne sont pas garantis.
3. Les modifications, adaptations ou altérations du produit pour l'utiliser dans un pays autre que le pays pour lequel il a été initialement conçu et fabriqué, ou tout dommage résultant de telles modifications.
4. Utilisation autre que l'utilisation privée usuelle.
5. Les défauts sur des pixels individuels lorsque le nombre de pixels défectueux est inférieur aux nombres suivants :

Pixels noirs : 7 7 Pixels lumineux ou scintillants : 3 3 Pixels défectueux totaux : 8

Ces clauses n'affectent ni vos droits légaux en tant que consommateur conformément à la législation nationale en vigueur, ni vos droits en tant que consommateur vis-à-vis du revendeur auquel vous avez acheté le produit.

Si vous avez besoin d'une aide technique, sous garantie ou non, contactez le revendeur auquel vous avez acheté ce produit.

Dans votre propre intérêt, nous vous recommandons de lire attentivement la brochure d'instruction de votre produit AKIRA™ avant de contacter votre revendeur ou centre de réparation.

Pour toute question à laquelle votre revendeur ne peut pas répondre, contactez la ligne d'assistance AKIRA™ (numéro gratuit international : 00 800 800 25 472).

AKIRA™ est une marque déposée de TT International, Inc.



Remarque :

Ce produit a été conçu et fabriqué avec des matériaux et composants de haute qualité qui peuvent être recyclés et réutilisés. Ce symbole signifie que les équipements électriques en fin de vie doivent être éliminés séparément de vos déchets ménagers.

Veuillez éliminer ce matériel au centre de collecte/recyclage des déchets le plus proche.

Dans l'Union Européenne, il existe des systèmes de collecte pour les produits électriques et électroniques usagés.

Merci de nous aider à protéger l'environnement dans lequel nous vivons tous !

Table des matières

1 _i	Avertissements et consignes de sécurité.....	2-3
2 _i	Introduction.....	4
3 _i	Installation.....	5-8
4 _i	Télécommande.....	9-10
5 _i	Utilisation.....	11-13
6 _j	Dépannage du téléviseur.....	14

INSTRUCTIONS DE SÉCURITÉ IMPORTANTES

INSTRUCTIONS DE SÉCURITÉ IMPORTANTES

1. Veuillez lire ces instructions de sécurité.
2. Conserver ces instructions de sécurité.
3. Respecter tous les avertissements.
4. Suivre toutes les instructions de sécurité.
5. Ne pas utiliser cet appareil à proximité d'eau.
6. Nettoyer uniquement avec un chiffon sec.
7. Ne pas obstruer les ouvertures de ventilation. Installer l'appareil conformément aux instructions du fabricant

8. L'appareil ne doit pas être installé à proximité de sources de chaleur telles que des radiateurs, des cuisinières ou d'autres appareils (y compris des amplificateurs) qui génèrent de la chaleur.



9. Le cordon d'alimentation doit être installé de manière à éviter de marcher dessus ou de le pincer, en particulier au niveau des prises de courant et à son point de sortie de l'appareil.

10. Utiliser uniquement des accessoires spécifiés par le fabricant.

11. Débrancher l'appareil en cas de foudre ou s'il n'est pas utilisé pendant une longue durée.

12. La maintenance doit être effectuée par des techniciens qualifiés. L'appareil doit être réparé s'il a subi des dommages quelconques, par exemple si le cordon ou la prise d'alimentation est endommagé, du liquide a été renversé ou des objets sont tombés sur l'appareil, celui-ci a été exposé à la pluie ou l'humidité, ne fonctionne pas normalement ou est tombé.

13. L'appareil ne doit pas être exposé à des projections ou des éclaboussures de liquide et des objets remplis de liquide, tels que des vases, ne doivent pas être placés sur l'appareil.

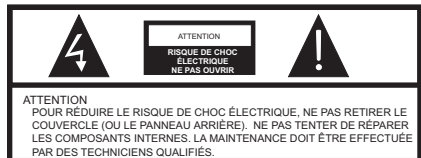

Ce symbole indique que des tensions dangereuses présentant un risque de choc électrique sont présentes dans cet



Ce symbole indique que la documentation de cet appareil contient des instructions d'utilisation et de maintenance importantes.

AVERTISSEMENT :

Afin d'éviter tout risque d'incendie ou de choc électrique, ne pas exposer cet appareil à la pluie ou l'humidité.

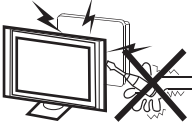

Avertissement ⚡

Des hautes tensions sont utilisées dans ce téléviseur. Ne pas retirer le panneau arrière de votre téléviseur. Contacter le service d'assistance pour faire appel à des réparateurs qualifiés.



Attention ⚠

Le cordon d'alimentation ne doit pas être bloqué sous le téléviseur.

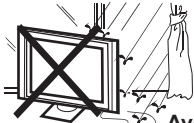

Avertissement ⚡

Afin d'éviter tout risque d'incendie ou de choc électrique, ne pas exposer ce téléviseur à la pluie ou l'humidité.

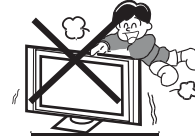

Attention ⚠

Ne pas monter ou s'appuyer sur le téléviseur ou pousser brusquement celui-ci sur son support. Surveiller particulièrement les enfants. Ils peuvent se blesser gravement en cas de chute.



Avertissement ⚡

Ne pas faire tomber d'objets dans le boîtier du téléviseur par les fentes ou les ouvertures. Ne jamais renverser de liquide quelconque sur le téléviseur.



Attention ⚠

Ne pas placer votre téléviseur sur un chariot, trépied, table ou support instable. La chute de l'appareil peut causer des blessures graves et endommager le téléviseur.



Attention ⚠

Ne pas obstruer les ouvertures d'aération du panneau arrière. Une aération adéquate est essentielle pour éviter une panne des composants électriques.

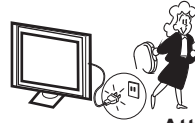

Attention ⚠

Il est conseillé de débrancher le cordon d'alimentation de la prise secteur si vous n'utilisez pas le téléviseur pendant une longue période.

Distances minimales

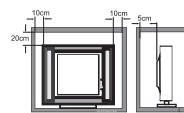

Attention ⚠

Si vous souhaitez insérer le téléviseur dans un compartiment ou une enceinte similaire, respecter les distances minimales. Un chauffage important peut réduire la durée de vie de votre téléviseur et peut également être dangereux.

Merci d'avoir acheté ce téléviseur ! Afin de tirer pleinement profit des fonctionnalités votre appareil dès maintenant, lisez attentivement ce manuel et maintenez-le à portée de main pour le consulter en cas de besoin.

ATTENTION

Ne jamais altérer un composant quelconque à l'intérieur du téléviseur ou effectuer un réglage non mentionné dans ce manuel. Tous les téléviseurs LCD sont des appareils à haute tension. Lors du nettoyage de poussières ou de gouttes d'eau sur l'écran LCD ou le boîtier du téléviseur, retirer le cordon d'alimentation de la prise secteur, puis essuyer le téléviseur avec un chiffon doux et sec. En cas de tonnerre et de foudre, débrancher le cordon d'alimentation et la prise d'antenne afin d'éviter d'endommager votre téléviseur. Toutes les réparations doivent être effectuées par des techniciens qualifiés.

Principales caractéristiques

- ☞ Peut être utilisé en tant que téléviseur, terminal d'affichage ou écran de PC
- ☞ Luminance élevée, angle de vision large
- ☞ Permet d'enregistrer 100 chaînes analogiques et 200 chaînes numériques

INSTALLATION

- *Placer le téléviseur à un emplacement à l'écart d'un éclairage direct de l'écran.
- *L'obscurité totale ou un reflet sur l'écran peut provoquer une fatigue oculaire. Un éclairage doux et indirect est recommandé pour assurer le confort de visionnage.
- *Laisser suffisamment d'espace entre l'appareil et le mur afin de permettre l'aération du téléviseur.
- *Éviter des emplacements excessivement chauds afin d'éviter d'endommager le boîtier ou de causer une panne prématurée de l'appareil.
- *Ce téléviseur peut être raccordé à une alimentation C.A. 100-240 Volts, 50/60 Hz. Ne jamais le raccorder à une alimentation C.C. ou toute autre source d'alimentation.
- *Ne pas recouvrir les ouvertures d'aération pendant le fonctionnement du téléviseur.

Interface HDMI1.3 et interface

○ Périitel

5 NICAM

Spécifications générales

Taille d'écran	32 "
Format d'écran	16 : 9
Système TV Format de signal vidéo	PAL-B/G I _i D/K SECAM-B/G D/K _i L _i LL
Format de signal vidéo	PAL/NTSC/SECAM
Plage de fréquence ATV (analogique)	Bande basse 48,25 MHz-161,25 Mhz Bande moyenne 168,25 MHz-439,25 MHz Bande haute 447,25 MHz-863,25 MHz
Plage de fréquence DTV (numérique)	Fréquence européenne : 177,5 MHz - 816,5 Mhz Fréquence australienne :177,5 MHz-816,5 MHz
Tension d'alimentation	AC 100V-240V 50/60Hz
Consommation électrique	32 "170W
Puissance de sortie audio(THD≤7%)	2x8W
Entrées de signal	Analogique RVB (PC) x 1 Interface multimédia haute définition (HDMI) x 2 CVBS Video x 1 S-Video x1 Entrée audio x3 Y _i Cb (Pb) _i ,Cr (Pr) x1 SCARTx1
Définition horizontale (ligne TV)	Entrée vidéo composite >=350 Entrée S-Video >=400 Y,Cb(Pb),Cr(Pr) >=400

Panneau avant

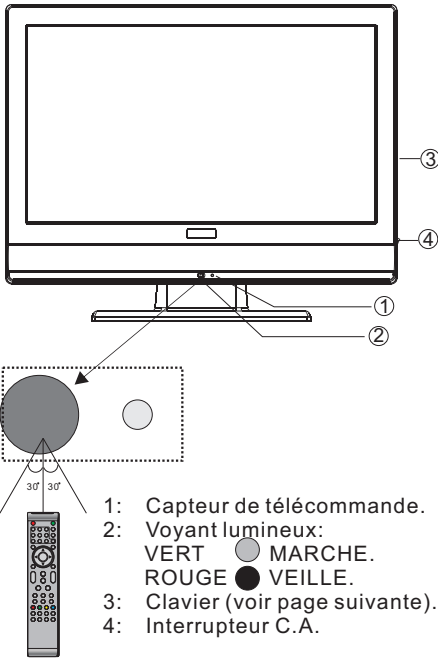

- 1: Capteur de télécommande.
- 2: Voyant lumineux:
VERT ● MARCHE.
ROUGE ● VEILLE.
- 3: Clavier (voir page suivante).
- 4: Interrupteur C.A.

Connexions audio/vidéo sur le panneau arrière

Les connecteurs sont les suivants, de gauche à droite :
Alimentation C.A., Péritel, ANT, CI, entrée VGA audio, sortie SPDIF,
audio YPbPr, YPbPr, entrée VGA, HDMI1, HDMI2.

Lorsque les entrées HDMI1/HDM2 reçoivent un signal DVI, le signal audio peut être transmis par l'entrée audio PC.

Remarque:

Les entrées AV et S-VIDEO partagent un canal audio. Le connecteur Péritel est équipé d'entrées CVBS et RVB, une sortie CVBS par tuner.

CLAVIER

CÔTÉ AUDIOVIDÉO

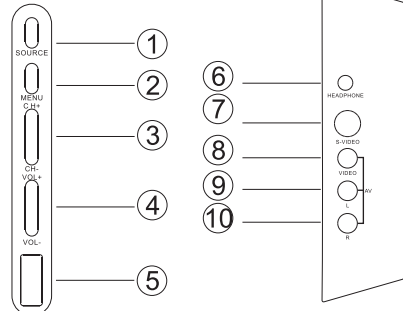

- 1. SOURCE
Affiche le menu de source d'entrée.
- 2. MENU
Affiche le menu principal.
- 3. CH+/CH-
En mode TV, appuyer sur CH+ ou CH- pour passer à la chaîne supérieure ou inférieure.
Dans le MENU, appuyer sur CH+ ou CH- pour sélectionner des options.
En mode veille, cette touche permet de mettre en marche le téléviseur.
- 4. VOL+/VOL-
Réglage du volume sonore.
Dans le MENU, permet de régler l'option sélectionnée.
- 5. USB (mise à jour de logiciel uniquement)
- 6. Écouteurs
- 7. S-VIDÉO
- 8. VIDEO
- 9. Audio côté gauche
- 10. Audio côté droit

ANTENNE

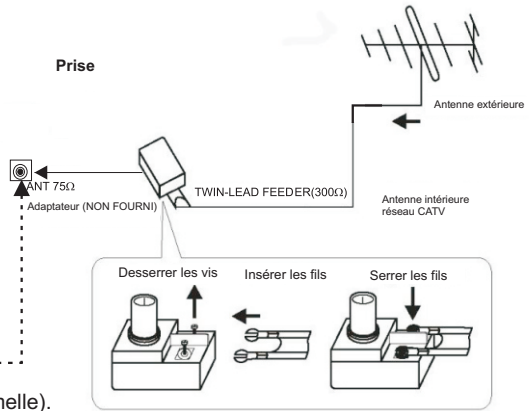
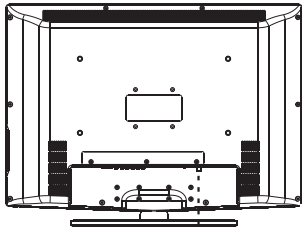

Remarque :
 Connexions d'antenne : IEC (femelle).
 Impédance d'entrée : 75 Ω dissymétrique.

PC

PROCÉDURE :

Vérifier que le téléviseur et l'ordinateur sont hors tension.

1. Raccorder les câbles VGA et audio.
 2. Brancher le cordon d'alimentation.
 3. Mettre le téléviseur sous tension et sélectionner le mode PC.
 4. Mettre l'ordinateur sous tension.
- L'ordre de ces opérations est très important.

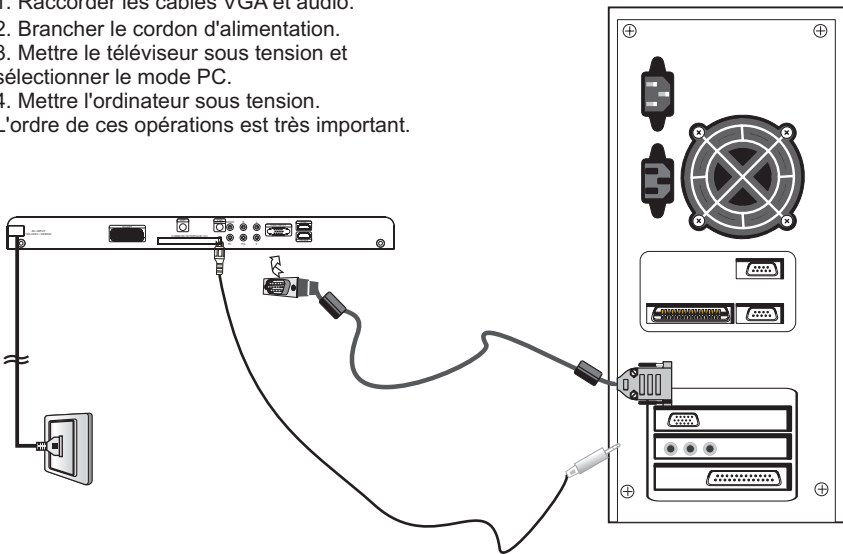

PC

MODE PRÉRÉGLÉ (la résolution recommandée est 1024*768 à 60 Hz)

	RÉSOLUTION	V.Fréq.(Hz)	H.Freq.(KHz)
1	720*400	70	31.47
2	640*480	60	31.47
3	640*480	72	37.86
4	640*480	75	37.50
5	800*600	56	35.156
6	800*600	60	37.88
7	800*600	75	46.88
8	800*600	72	48.08
9	1024*768	60	48.36
10	1024*768	70	56.48
11	1024*768	75	60.02
12	1280*1024	60	63.98
13	1280*1024	75	80.00

ÉQUIPEMENT AUDIO/VIDÉO

Ce téléviseur comporte des connecteurs AV , S-Video, YPbPr and Périitel pour raccorder un magnétoscope, un lecteur DVD ou un autre équipement vidéo. Consulter également le manuel d'utilisation de l'appareil à connecter.

Vous pouvez utiliser les connecteurs d'entrée sur le panneau arrière du téléviseur comme décrit ci-dessous.

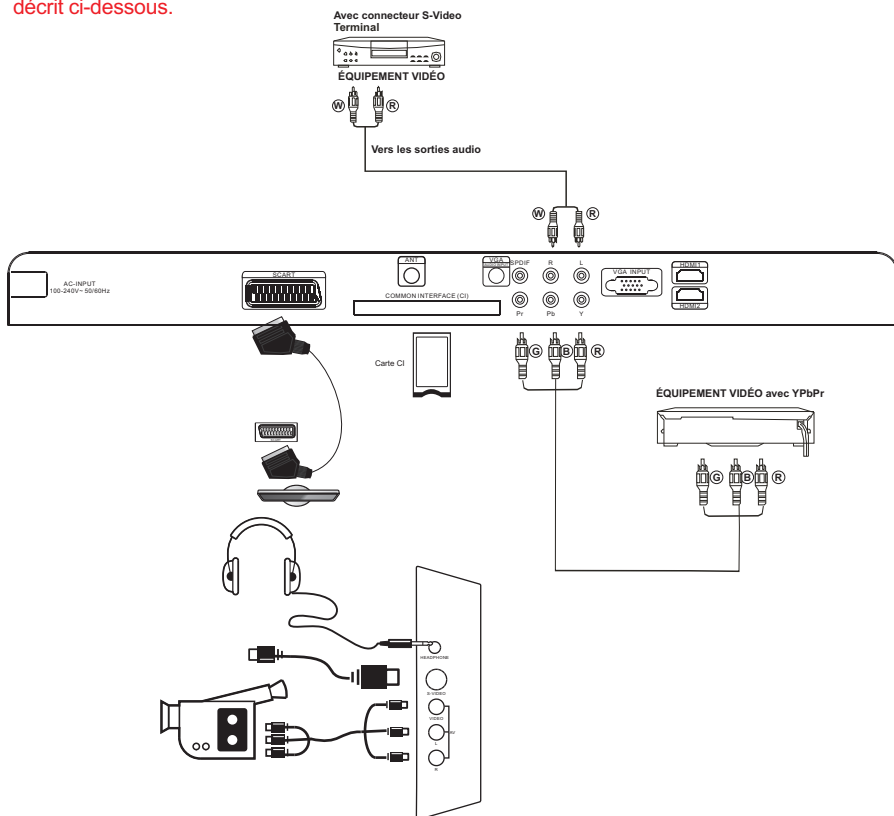

Le téléviseur peut être connecté à différents types d'appareil : magnétoscope, chargeur de CD, lecteur DVD, caméscope, console de jeu vidéo, chaîne hifi, etc.

L'entrée YPbPr est compatible avec les formats vidéo suivants : 480i, 576i, 480p, 576p, 720p, 1080p, 1080i.

REMARQUE :

1. Écouteurs

Lorsque des écouteurs sont connectés, le son du téléviseur est désactivé. Utiliser les touches VOLUME +/- pour régler le volume sonore. L'impédance des écouteurs doit être de 32 ohms. Afin de protéger les organes auditifs, le volume est abaissé automatiquement à 30 s'il dépasse 60.

2. Carte CI : entrée utilisée uniquement pour les cartes de programmes numériques.

TÉLÉCOMMANDE

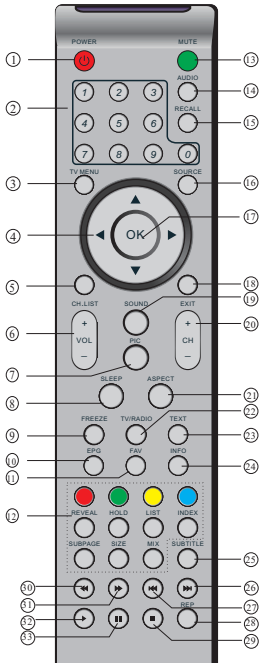

- 1: **POWER** : permet de mettre le téléviseur en veille ou sous tension.
- 2: **TOUCHES NUMÉRIQUES** : permettent d'accéder directement aux chaînes.
- 3: **TV MENU** : affiche le menu du téléviseur.
- 4: **CURSEUR** : permet de se déplacer dans le menu.
- 5: **CH.LIST** : affiche la liste des chaînes.
- 6: **VOL+/-** : réglage du volume sonore.
- 7: **PIC** : permet de sélectionner le mode d'image.
- 8: **SLEEP** : réglage du minuteur de mise sous tension du téléviseur.
- 9: **FREEZE** : permet de figer l'image.
- 10: **EPG** : affiche des informations sur le programme en cours de visionnage et le programme suivant en mode DTV.
- 11: **FAV** : permet d'accéder à vos chaînes favorites en mode TV ou DTV.
- 12: **TOUCHES TÉLÉTEXTE** : voir page 14.
- 13: **MUTE** : permet de désactiver ou activer le son du téléviseur.
- 14: **AUDIO** : permet de sélectionner le signal audio / langue des programmes TV.
- 15: **RECALL** : permet d'accéder à la chaîne précédemment visionnée.
- 16: **SOURCE** : sélection de la source d'entrée.
- 17: **OK** : permet de confirmer une sélection.
- 18: **EXIT** : permet de retourner au menu précédent ou de quitter le menu.
- 19: **SOUND** : permet de régler de son.
- 20: **CH+/CH-** : permet d'accéder aux chaînes suivantes ou précédentes.
- 21: **ASPECT** : permet de sélectionner le format d'image.
- 22: **TV/RADIO** : en mode DVB, cette touche est utilisée pour basculer entre les chaînes TV et les stations de radio numériques. Affiche/masque les informations de programme.
- 23: **TEXT** : permet d'entrer ou quitter le mode télétexte.
- 24: **INFO** : permet d'afficher des informations sur la chaîne visionnée ou des informations complémentaires sur le programme sur le petit écran EPG en mode DTV.
- 25: **SUBTITLE** : permet de basculer entre différents sous-titres en mode DTV.
- 26: **Passage au fichier suivant en mode USB.**
- 27: **Passage au fichier précédent en mode USB.**
- 28: **REP** : sélection du mode Répétition.
- 29: **Arrêt du lecteur de média en mode USB.**
- 30: **Balayage arrière en mode de lecture DVD ou USB.**
- 31: **Balayage avant en mode de lecture DVD ou USB.**
- 32: **Démarrage du lecteur de média en mode USB.**
- 33: **Mise en pause du lecteur de média en mode USB.**

Insertion des piles dans la télécommande

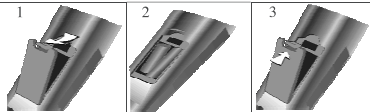

1. Enlever le couvercle du compartiment de piles.
2. Insérer les deux piles 1,5 V AAA en veillant à respecter les marques de polarité à l'intérieur du compartiment.
3. Remettre le couvercle du compartiment de piles en place. Remplacer les piles par des piles neuves lorsque le téléviseur commence à présenter les symptômes suivants : Le fonctionnement est instable ou irrégulier. La télécommande est parfois sans effet sur le téléviseur.

Remarque :

- 1) Il est recommandé d'utiliser des piles alcalines.
- 2) Enlever les piles lorsqu'elles sont épuisées ou si la télécommande ne doit pas être

TÉLÉTEXTE

Télétexte est un système d'informations diffusé par certaines chaînes et qui peut être consulté comme un journal. Il permet également d'accéder à des sous-titres pour les malentendants ou les personnes qui ne maîtrisent pas la langue de diffusion (réseaux câblés, chaînes satellitaires, etc.).

Appuyer sur :	Pour :
TEXT	Cette fonction est utilisée pour sélectionner ou quitter des modes de télétexte. Le résumé apparaît avec une liste d'options sélectionnables. Chaque option est associée à un numéro de page à 3 chiffres. Si la chaîne sélectionnée ne diffuse pas de télétexte, l'indication 100 est affichée et l'écran reste vide (dans ce cas, quitter le mode télétexte et sélectionner une autre chaîne).
SÉLECTION D'UNE PAGE ▲ ○ ○ ○ ▼ ○ ○ ○ ○	Saisir le numéro de la page souhaitée à l'aide des touches 0 à 9 et haut/bas. Exemple : pour la page 120, entrer 120. Le numéro est affiché en haut à gauche, puis la page s'affiche. Répéter cette opération pour afficher une autre page. Si le compteur continue de rechercher la page, cela indique que cette page n'est pas transmise. Sélectionner un autre numéro.
ACCÈS DIRECT AUX OPTIONS ● ● ● ●	Les couleurs des touches sont les mêmes que celles affichées en bas de l'écran. Les quatre touches de couleur sont utilisées pour accéder aux options ou pages correspondantes.
INDEX	Cette touche permet de retourner à la page de sommaire (généralement la page 100).
SUB PAGE	Certaines pages contiennent des sous-pages qui sont automatiquement affichées successivement. Cette touche est utilisée pour arrêter ou reprendre l'acquisition de sous-page. L'indication apparaît en haut à gauche.
HOLD	Permet de figer la page.
REVEAL	Permet d'afficher ou masquer les informations cachées (jeux).
LIST	L'utilisateur peut choisir quatre pages favorites directement liées aux quatre touches de couleur. Lorsque le mode de liste est activé, il est impossible d'utiliser la navigation TOP ou FLOP avec les touches de couleur. Les numéros de page favoris doivent être enregistrés et restaurés vers/depuis une mémoire non volatile pour chaque chaîne par le logiciel du système.

Insertion des piles dans la télécommande

1. Enlever le couvercle du compartiment de piles.
2. Insérer les deux piles 1,5 V AAA en veillant à respecter les marques de polarité à l'intérieur du compartiment.
3. Remettre le couvercle du compartiment de piles en place. Remplacer les piles par des piles neuves lorsque le téléviseur commence à présenter les symptômes suivants :
Le fonctionnement est instable ou irrégulier.
La télécommande ne permet parfois pas de contrôler le téléviseur.

Remarque :

- 1) Il est recommandé d'utiliser des piles alcalines.
- 2) Enlever les piles lorsqu'elles sont épuisées ou si la télécommande ne doit pas être utilisée pendant une longue période.

Guide d'installation



Cet écran apparaît uniquement lors de la première mise sous tension ou d'une réinitialisation aux réglages d'usine du téléviseur. Vous pouvez choisir la langue et régler

1. MENU CHAÎNE

La première option du menu est le menu Chaîne (pour une source TV ou DTV uniquement).

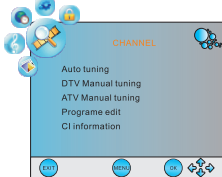

Ce menu permet de rechercher des chaînes et modifier les programmes.

1). Réglage automatique :

Recherche automatiquement toutes les chaînes (ATV, DTV et Radio)



Appuyer sur ◀▶ pour sélectionner le pays dans un premier temps, puis sur ▼▲ pour sélectionner Démarrer ou Annuler, puis appuyer sur la touche OK pour démarrer ou quitter le réglage automatique des chaînes.

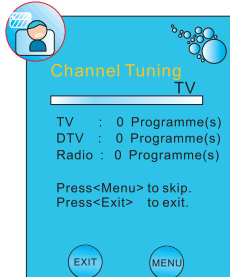

REMARQUE :

Toutes les chaînes ATV, DTV et radio peuvent être réglées en une opération.



Toutes les chaînes enregistrées disparaissent après un réglage automatique.

Après le réglage automatique, la chaîne passera automatiquement à la première chaîne DTV.

2). DTV Réglage manuel:

Vous pouvez sélectionner une chaîne numérique (DTV), puis rechercher le programme dans cette chaîne.

Appuyer sur ◀/▶ pour sélectionner la chaîne, puis sur OK pour rechercher les programmes.

REMARQUE :

Mauvais, Normal et Bon désignent l'intensité du signal.



3). ATV Réglage manuel :

Vous pouvez modifier le système de son pour rechercher les chaînes TV analogiques et effectuer le réglage fin des chaînes, puis enregistrer les chaînes que vous avez sélectionnées.

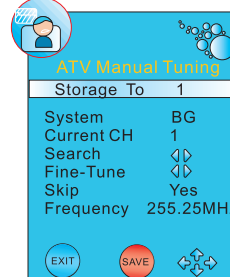

REMARQUE :

Appuyer sur la touche de télétexte rouge pour enregistrer les chaînes après réglage manuel.

4). Édition de programme :

Il est possible de supprimer, renommer, déplacer, ignorer ou sélectionner comme favori des programmes.

Supprimer

Appuyer sur la touche rouge de télétexte pour afficher le curseur de suppression rouge. Appuyer sur ▼▲ pour sélectionner le programme. Appuyer à nouveau sur la touche, le programme est supprimé.



Renommer :

Seules les chaînes analogiques (ATV) peuvent être renommées.

Déplacer le curseur sur le programme et appuyer sur la touche de télétexte verte pour renommer le programme.

Appuyer sur / pour sélectionner un caractère. Appuyer sur ◀◀ pour déplacer le curseur.

Appuyer sur la touche MENU pour quitter le mode d'édition; appuyer sur EXIT pour quitter le menu.

Remarque : Les noms des chaînes ATV ne peuvent comporter que 5 caractères du maximum, les noms des chaînes DTV peuvent comporter jusqu'à 25



Déplacer :

Déplacer le curseur sur le programme et appuyer sur la touche de télétexte jaune. Le curseur jaune s'affiche. Appuyer sur / pour déplacer le



Ignorer :

Appuyer sur / pour choisir le programme, appuyer sur la touche de télétexte bleue pour ignorer le programme. Le symbole SKIP s'affiche à droite du programme.

Pour annuler cette opération, sélectionner le programme ignoré et appuyer à nouveau sur la touche bleue. Le symbole SKIP disparaît.



FAV

Appuyer sur / pour choisir le programme, appuyer sur la touche FAV. Le symbole ♥ s'affiche à droite du programme. Pour annuler cette opération, sélectionner le programme favori et appuyer à nouveau sur la touche FAV. Le symbole ♥ disparaît.

Une fois que votre groupe de favoris est créé, vous pouvez appuyer sur la touche FAV pour accéder rapidement à vos chaînes favorites.

5). Informations CI : (en option)

Ce menu permet d'afficher les informations de carte CI.

2. MENU IMAGE

La deuxième option du MENU principal est le MENU IMAGE.

Il permet d'effectuer les réglages d'image, tels que le contraste, la luminosité, etc.

Appuyer sur / pour sélectionner une option et appuyer sur ◀◀ pour régler.

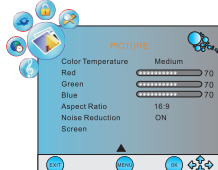
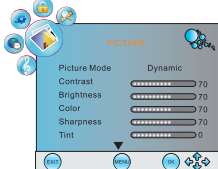

REMARQUE :

1). L'option Teinte est disponible dans le système NTSC uniquement.

2). Il existe quatre modes de température de couleur : Moyen, Chaud, Froid, Personnalisé.

3). Le menu Écran est disponible en mode PC uniquement et permet d'ajuster la position horizontale, la position verticale, la taille et la phase.

3. MENU SON

La troisième option du menu principal est le MENU SON. Il permet de régler les paramètres de son tels que les aigus, les graves, la balance, etc.

Appuyer sur / pour sélectionner une option et appuyer sur ◀◀ pour régler.

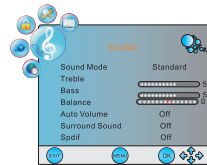

Remarque :

Auto volume (Volume automatique) : disponible uniquement lorsque le volume du signal d'entrée est trop élevé ou en cas de distorsion.

4. MENU HEURE

La quatrième option du menu principal est le MENU HEURE.

Il permet de régler l'horloge, l'heure de mise en marche/arrêt, le minuteur, etc.

Appuyer sur / pour sélectionner une option et appuyer sur ◀◀ pour régler.

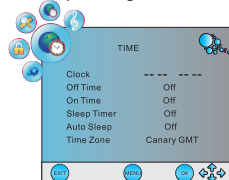

Remarque :

En l'absence de signal pendant 15 minutes, le téléviseur se met automatiquement en veille si Mise en Veille automatique est Activé. L'horloge peut être obtenue automatiquement à partir du système DTV.

5. MENU OPTION

La cinquième option du menu principal est le MENU OPTION. Il permet de configurer les options Langue du menu, Langue audio, Langue des sous-titres, etc.

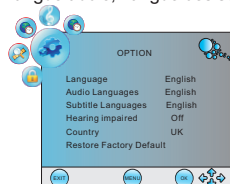

Remarque : La restauration des paramètres d'usine par défaut efface tous les programmes et le mot de passe.

6. MENU VERROUILLAGE

La sixième option du menu principal est le menu Verrouillage. Il permet de verrouiller le système, configurer le mot de passe, bloquer un programme et configurer le contrôle parental. Une fois que le système de verrouillage est activé, il est impossible de rechercher des chaînes ou de modifier des programmes.

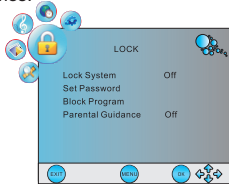

REMARQUE :

Le mot de passe par défaut est 6666. Blocage d'un programme : appuyer sur / pour sélectionner le programme, appuyer sur la touche de télétexte verte pour bloquer le programme. Pour débloquer le programme, entrer dans le menu principal, entrer le mot de passe, puis appuyer à nouveau sur la touche verte. Contrôle parental : appuyer sur ◀◀ pour sélectionner 4 à 18 ans.

7. Menu EPG (guide électronique des programmes)

Le menu EPG est utilisé pour consulter les programmes diffusés sur une chaîne DTV ou de radio pendant le jour en cours. Pour accéder au menu EPG, appuyer sur la touche EPG. Le menu suivant s'affiche.



- Utiliser ⚙ pour sélectionner les programmes et appuyer sur la touche INFO. Vous pouvez afficher les informations du programme en surbrillance.
- Appuyer sur la touche de télétexte verte pour lister les rappels de programmes, appuyer sur / pour sélectionner la liste et appuyer sur la touche rouge EXIT pour supprimer la liste des rappels. Appuyer sur EPG pour retourner au menu EPG.

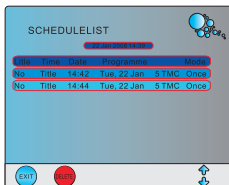

- Appuyer sur la touche jaune pour afficher les informations de programme des 7 prochains jours.
- Appuyer sur la touche bleue pour sélectionner un programme et définir une heure de rappel. L'écran du téléviseur passe automatiquement au programme sélectionné dans l'heure de rappel.



Si vous sélectionnez la source Stockage, l'écran suivant s'affiche.

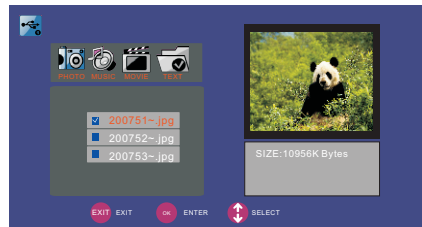

Vous pouvez lire des données sur un support USB, telles que des fichiers MP3, JPEG et TXT. Utiliser ◀▶ pour sélectionner PHOTO, MUSIQUE, CINÉMA et TEXTE, puis sélectionner ENTER pour sélectionner.

Utiliser ▼▲ pour sélectionner l'option. Sélectionner ENTER pour ajouter le fichier à la liste de lecture, puis appuyer sur ▶▶ pour lire ou mettre la lecture en pause.

Appuyer sur ▶▶ pour passer au chapitre suivant ou à la piste suivante.

Appuyer sur ◀◀ pour passer au chapitre précédent ou à la piste précédente.

Sélectionner EXIT pour quitter la sélection.

Appuyer et maintenir la pression sur ◀◀ pour balayer en arrière.

Appuyer et maintenir la pression sur ▶▶ pour balayer vers l'avant.

En mode TEXTE, appuyer sur CH+/CH- pour changer de page vers le haut/vers le bas.

En mode CINÉMA ou PHOTO, appuyer sur CH+ /CH- pour effectuer un zoom avant/arrière.

















Le mode PHOTO est compatible avec les formats de fichier JPEG, BMP et PNG.

Le mode MP3 permet de lire les fichiers MP3 et AC3.

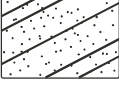

Le mode CINÉMA est compatible avec les fichiers Xvid, etc.

Le mode TEXTE n'est compatible qu'avec les documents de texte anglais.

Dépannage

Trouble - Phénomène - Symptôme		Inspection / Contrôle
Image	Audio	
 <p>Neige</p>	 <p>Bruit</p>	Position, direction ou connexion d'antenne
 <p>Fantôme</p>	 <p>Son normal</p>	Position, direction ou connexion d'antenne
 <p>Interférence</p>	 <p>Bruit</p>	Équipement électronique, automobile / motocyclette, lumière fluorescente
 <p>Image normale</p>	 <p>Muet</p>	Volume (vérifier si le mode Muet est activé ou si les raccordements audio sont incorrects).
 <p>Pas d'image</p>	 <p>Muet</p>	Le cordon d'alimentation n'est pas branché. L'interrupteur est sur la position d'arrêt. Réglages de contraste, luminosité et volume. Appuyez sur la touche de veille de la télécommande pour contrôle.
 <p>Pas de couleurs</p>	 <p>Son normal</p>	Contrôler le réglage de couleur
 <p>Image décomposée</p>	 <p>Son normal ou faible</p>	Régler à nouveau les chaînes
 <p>Pas de couleurs</p>	 <p>Bruit</p>	Configuration du système de télévision

AKIRA

 Thank you
 for choosing
 AKIRA



Check out our web site
www.akiraeurope.com

Stick your serial number barcode here
Coller le code barre du numéro de série ici
Pegue aquí el código de barras del número
de serie
Plak hier de barcode met het serienummer