

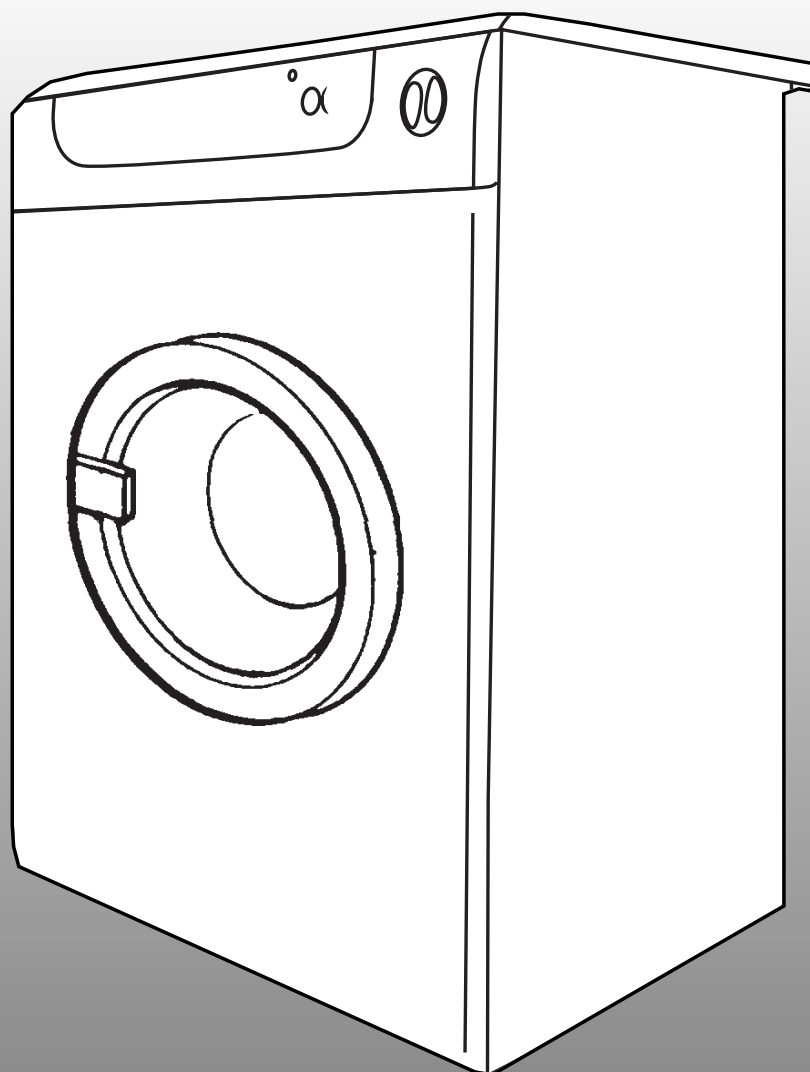

<b>I</b>	<b>ASCIUGABIANCHERIA</b>	<b>3</b>
<b>GB</b>	<b>TUMBLE DRYER</b>	<b>8</b>
<b>D</b>	<b>WÄSCHETROCKNER</b>	<b>12</b>
<b>F</b>	<b>SECHE - LINGE</b>	<b>16</b>
<b>E</b>	<b>SECADORA DE ROPA</b>	<b>20</b>
<b>P</b>	<b>SECADORA DE ROUPA</b>	<b>24</b>



## LIMPIEZA E MANUTENCAO

### LIMPEZA DO APARELHO

Para limpar as partes externas e o painel de comandos não use nunca produtos abrasivos ou agressivos, mas simplesmente um pano húmido e eventualmente sabão.

### FILTRO DE AUTOLIMPEZA

O filtro deste secador é formado por dois elementos: um fixo em forma circular e o outro extraível.

No interior da abertura de carga encontrará o filtro circular colocado ao redor da abertura da porta e o outro filtro que se encontra na parte inferior da abertura, que é facilmente extraível puxando para cima.

As fibras que se acumulam no interior do filtro são resultado do desgaste normal da roupa.

Este sistema de autolimpeza constitui um grande avanço:

as fibras que se acumulam na superfície do filtro circular são suavemente levantadas pela roupa e aspiradas para o outro filtro.

Assim, o filtro circular que é uma grande superfície para a passagem de ar está sempre limpo durante o ciclo de secagem.

Permite que haja sempre um fluxo constante de ar durante todo o ciclo de secagem, com a consequente redução do tempo de funcionamento e economia de energia.

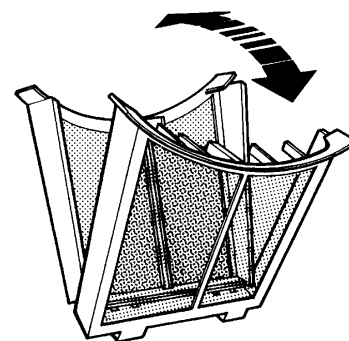
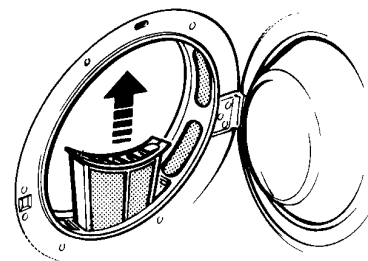

## O QUE SE DEVE FAZER SE...

### Se o seu secador não funciona correctamente:

Verifique se está:

- correctamente, ligado;
- a porta bem fechada;
- ligado o disjuntor da instalação;

### Se o resultado da secagem não é satisfatório:

Assegure-se de que estas regras fundamentais são cumpridas:

- o filtro esteja bem limpo e colocado no seu lugar;
- não haja demasiada roupa no aparelho;
- esteja bem seleccionada a roupa;
- estejam correctamente seleccionados os tempos de secagem;
- apertou a tecla de pressão ON/OFF;
- o secador não esteja a funcionar em lugar muito frio;
- as bocas de aspiração e de expulsão do ar e eventualmente o tubo flexível não estejam obstruídos.

**Lembre-se que, se durante o ciclo de secagem, a corrente faltar, depois que a mesma se restabelecer, a máquina começa a funcionar automaticamente.**

**Se a porta for aberta acidentalmente, por razões de segurança, o aparelho voltará a funcionar somente se o botão de pressão ON/OFF for carregado.**

Se, apesar de todos esses controlos, a máquina de secar não funcionar e a falha que você observou continuar a existir, chame o **Centro Assistência autorizado** mais perto, comunicando estas informações:

- o tipo de enguiço
- a sigla do modelo (Mod. ....)
- e o número de série (S/N .....)
- que estão escritos na placa aplicada na parte detrás da máquina de secar.

*Não chamem nunca técnicos não autorizados e recusem sempre a instalação de peças sobresselentes que não forem originais.*

## CARACTERISTICAS TECNICAS

<b>Dimensões</b>	Largura	59,5 cm	<b>Capacidade</b>	5 kg
	Profundidade	58,5 cm		
	Altura	85 cm		



Este aparelho cumpre cum as siguientes directivas Europeias;  
 –89/336/EEC  
 –73/23/EEC  
 –93/68/EEC

## INSTALLAZIONE

L'asciugabiancheria deve essere installata in un locale ben aerato in modo da facilitare l'uscita dell'aria umida prodotta dall'apparecchio durante il ciclo di asciugatura.

Questa aerazione può essere ottenuta sia aprendo semplicemente una finestra sia tramite un ventilatore.

A seconda del modello che avete scelto, l'asciugabiancheria può avere una o tre uscite per l'aria (una posteriore e due laterali).

È anche possibile scaricare all'esterno l'aria umida tramite un tubo flessibile.

L'asciugabiancheria può essere installata sul pavimento e posizionata in maniera perfettamente orizzontale grazie ai quattro piedini regolabili, oppure può essere messa sopra una lavatrice a caricamento frontale, formando così una colonna bucatò.

### RACCORDO VERSO L'ESTERNO

Se volete scaricare all'esterno l'aria umida prodotta dall'asciugabiancheria, dovete collegare un tubo flessibile nella parte posteriore dell'asciugabiancheria.

*Troverete in dotazione un tubo flessibile di 2 m. di lunghezza con fascetta di serraggio.*

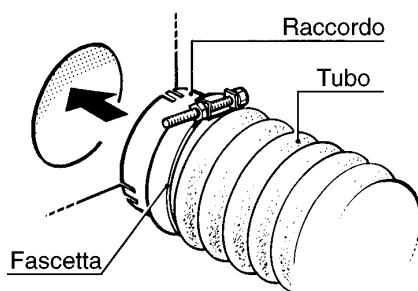

### INSTALLAZIONE IN COLONNA

Qualora aveste problemi di spazio, questa asciugabiancheria può essere facilmente installata sopra una lavatrice a caricamento frontale.

Per questo è necessario un kit di sovrapposizione che vi possiamo fornire su richiesta. Durante l'installazione non dimenticatevi di regolare i piedini.

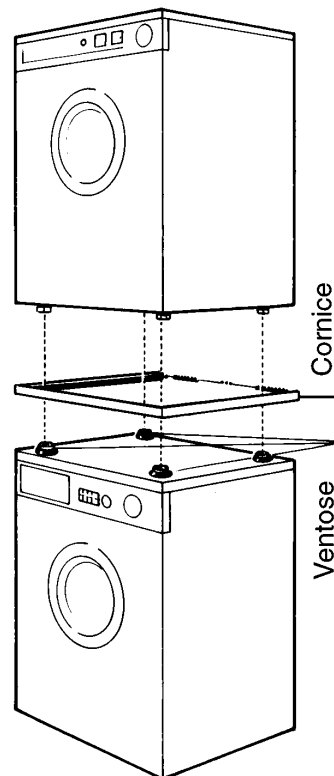

### CONSIGLI

- Per ottenere un miglior rendimento dell'asciugabiancheria non installatela in un locale in cui la temperatura ambiente sia inferiore a +10° C.
- Prima di effettuare la prima asciugatura pulite l'interno del cestello con un panno umido in modo da togliere il velo polvere che potrebbe essersi depositato durante il trasporto.

### ATTENZIONE

- L'asciugabiancheria non deve essere assolutamente collegata ad un camino.
- Attorno all'asciugabiancheria non deve esserci polvere o lanuggine perché potrebbe essere aspirata all'interno della macchina.

## COLLEGAMENTO ELETTRICO

Prima di inserire la spina nella presa di corrente assicuratevi che:

1. il valore della tensione di alimentazione sia uguale a quello indicato sulla **targhetta matricola posta sulla parte posteriore** dell'apparecchio;
2. il contatore, le valvole limitatrici, la linea di alimentazione e la presa di corrente siano dimensionati in modo tale da poter sopportare il carico massimo richiesto: **i valori di potenza e di corrente assorbiti sono indicati sulla targhetta matricola;**
3. la presa e la spina siano tra loro compatibili senza l'interposizione di riduzioni, prese multiple, adattori vari e prolunghie. Se necessario, fate sostituire la presa dell'impianto con una di tipo adatto.

4. Il collegamento dell'apparecchio ad una presa di terra è obbligatorio ai termini di legge. Tale presa deve essere facilmente accessibile dopo l'installazione dell'apparecchio.

**Se il cavo di alimentazione è danneggiato, esso deve essere sostituito da un cavo o un assieme speciale disponibile presso il costruttore o il servizio assistenza tecnica.**

**Il fabbricante non si assume alcuna responsabilità per danni subiti da persone o cose se le norme di elementare sicurezza indicate in questo libretto non vengono rispettate.**

## CARICO DELLA BIANCHERIA

Assicuratevi che la biancheria che state asciugando sia adatta ad essere asciugata in un'asciugabiancheria. Un'indicazione in merito la troverete sulle etichette della biancheria. I seguenti simboli significano:

Asciugatura normale



Asciugatura delicata



L'asciugatura nella asciugabiancheria non è permessa



**Mettere nell'apparecchio solo biancheria centrifugata. Infatti, più la velocità di centrifuga della vostra lavatrice è elevata, più il tempo di asciugatura sarà breve con un conseguente risparmio di energia.**

Il cestello di questa asciugabiancheria può contenere fino a **5 kg** di biancheria resistente (cotone, lino, biancheria in spugna, tovaglie e lenzuola) o **2,5 kg** di biancheria delicata (tessuti sintetici).

Tenere presente che per avere una buona asciugatura, il peso di un carico composto da capi di biancheria di grandi dimensioni (tovaglie, lenzuola, etc.) dovrà essere inferiore a quello di un carico composto da capi di piccole dimensioni.

Mettete i capi di piccole dimensioni in una federa asciutta: l'asciugatura sarà più efficace.

Ricordate di chiudere tutte le chiusure lampo, di annodare tutti i lacci e di abbottonare le federe.

Otterrete un'asciugatura più omogenea se eviterete di mischiare capi di grandi dimensioni con dei capi di piccole dimensioni, anche se sono dello stesso tessuto. Cercate di selezionare la biancheria in base alla dimensione, il tipo di tessuto ed il grado di asciugatura desiderato.

Evitate di aggiungere dei capi umidi quando il programma di asciugatura è già cominciato, altrimenti rischierete di ottenere dei risultati non soddisfacenti.

## RISPARMIO DI ENERGIA

- Introdurrete nell'asciugabiancheria solo biancheria centrifugata. Più la velocità di centrifuga della vostra lavatrice è alta, più il tempo di asciugatura sarà breve. Non è sufficiente strizzare la biancheria. Capi troppo bagnati possono danneggiare l'apparecchio. L'asciugatura darà risultati tanto migliori quanto più la velocità di centrifuga sarà alta (800 giri al minuto o più). Una centrifuga a 500 giri/min. allungherà notevolmente i tempi di asciugatura.
- Centrifugate anche i capi di biancheria delicati. Evitate di aggiungere capi umidi quando il programma di asciugatura è già iniziato. Utilizzate sin dall'inizio la capacità di carico massima: risparmierete così tempo ed energia.
- Pulite il filtro dopo ogni ciclo di asciugatura.
- Cercate, nei limiti del possibile, di non utilizzare degli ammorbidenti durante il lavaggio, infatti l'asciugabiancheria rende già la biancheria soffice.
- Asciugate i capi interamente sintetici preferibilmente all'aria aperta: si asciugano più velocemente, non si caricano di elettricità statica ed inoltre risparmierete energia elettrica.

## ATTENZIONE

**Evitate di introdurre nell'asciugabiancheria:**

- capi in pura lana (infeltriscono);
- capi molto delicati come tende, collant e capi in seta;
- capi in gomma o plastificati;
- capi che sono stati in precedenza puliti con prodotti infiammabili, ad es. prodotti per smacchiare.
- verificare che non vi siano introdotti erroneamente animali domestici o corpi estranei

**Non mettete nell'asciugabiancheria biancheria troppo bagnata.**

**VI RICORDIAMO CHE L'ASCIUGABIANCHERIA DEVE ESSERE UTILIZZATA ESCLUSIVAMENTE PER ASCIUGARE BIANCHERIA LAVATA CON ACQUA.**

## COMANDI

1. MANOPOLA TIMER
2. SPIA ALIMENTAZIONE
3. TASTO ON-OFF

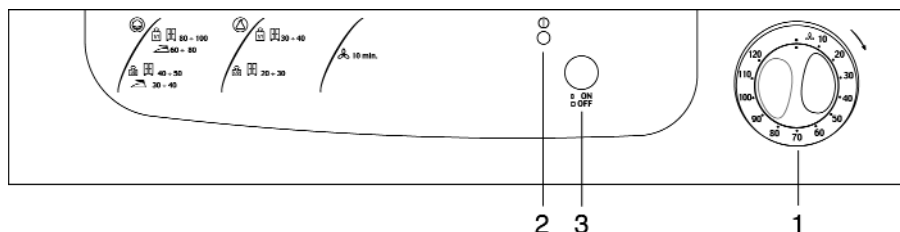

### MANOPOLA TIMER (1)

Permette di impostare il tempo di asciugatura (vedere la tabella per i tempi consigliati).

**La manopola del TIMER deve essere sempre ruotata in senso orario.**

### SPIA ALIMENTAZIONE (2)

La sua accensione segnala che l'asciugabiancheria è inserita elettricamente.

### TASTO ON-OFF (3)

Serve per avviare il ciclo desiderato

## DISPOSITIVI DI SICUREZZA

L'asciugabiancheria è provvista di due dispositivi di sicurezza:

- Una sicurezza elettrica che interrompe istantaneamente la rotazione del cestello se aprite l'oblò durante il ciclo di asciugatura;
- Una sicurezza termica che evita qualsiasi rischio di surriscaldamento.

## TEMPI DI ASCIUGATURA

TIPO DI BIANCHERIA	CARICO	GRADO DI ASCIUGATURA	TEMPO DI ASCIUGATURA
 <b>COTONE TESSUTI RESISTENTI</b>	PIENO CARICO 5 KG	- asciutto da riporre  - asciutto da stiro 	80 ÷ 100 min 60 ÷ 80 min
	MEZZO CARICO 2,5 KG	- asciutto da riporre  - asciutto da stiro 	40 ÷ 50 min 30 ÷ 40 min
 <b>TESSUTI DELICATI SINTETICI E ACRILICI</b>	PIENO CARICO 2,5 KG	- asciutto da riporre 	30 ÷ 40 min
	MEZZO CARICO 1,2 KG	- asciutto da riporre 	20 ÷ 30 min
FASE DI VENTILAZIONE CON ARIA FREDDA 			10 min

### IMPORTANTE

- La biancheria deve essere debitamente centrifugata prima dell'asciugatura.
- Il tempo di asciugatura e di conseguenza il consumo di energia dipendono da:
  - il tipo di biancheria;
  - quantità di biancheria;
  - velocità di centrifuga della vostra lavatrice;
  - temperatura del locale in cui si trova l'asciugabiancheria.
- Per la scelta dei programmi attenetevi scrupolosamente alle indicazioni fornite dai fabbricanti di biancheria, in

particolare nel caso di fibre sintetiche o, comunque, di fibre che non sopportano temperature troppo elevate.

Dieci minuti prima della fine del programma interviene la fase di ventilazione con aria fredda. Questa fase può anche essere utilizzata in altri casi oltre all'asciugatura, come, ad esempio, quando si voglia eliminare un odore persistente (ad es. prodotti antitarma).

## FUNZIONAMENTO

Per aprire la porta afferratela per l'apposita maniglia e tirate verso l'esterno.

Prima di effettuare il ciclo di asciugatura:

1. Verificate che la spina sia collegata alla presa di corrente.
2. Controllate che il filtro sia nella sua sede.
3. Introducete la biancheria centrifugata nel cestello senza ammassarla.
4. Verificare che non vi siano introdotti erroneamente corpi estranei.
5. Chiudere la porta.

A questo punto potete impostare il tempo di asciugatura desiderato, procedendo nel seguente modo:

- Ruotate la manopola TIMER (1) in senso orario posizionandola sul tempo di asciugatura desiderato.
- Premere il tasto ON/OFF (3) per avviare la macchina.

Il ciclo di asciugatura ha così inizio e la lampada spia di tensione (nei modelli che ne sono provvisti) si accende. Quando il tempo di asciugatura che voi avete impostato è trascorso, interviene la fase di ventilazione con aria fredda. Questa fase permette alla biancheria di raffreddarsi gradualmente.

Nei modelli sprovvisti di fase antipiega la manopola si blocca sullo "STOP" al termine della fase di aria fredda.

Potete togliere la biancheria del cestello già alla fine della fase di ventilazione con aria fredda. Prima di richiudere la porta, fate ruotare il cestello per verificare che capi di piccole dimensioni non siano rimasti all'interno.

Se la biancheria alla fine del ciclo di asciugatura è ancora un po' umida, impostate un tempo di asciugatura supplementare.

**Dopo ogni ciclo di asciugatura ricordatevi di pulire il filtro a pozzetto.**

## PULIZIA E MANUTENZIONE

### CARROZZERIA

Per pulire la carrozzeria e il pannello di comandi non utilizzate mai prodotti aggressivi o abrasivi, ma semplicemente un panno umido ed eventualmente del sapone.

### FILTRO AUTOPULENTE

Il filtro di questa asciugabiancheria è costituita da due elementi: un elemento fisso di forma anulare e l'altro estraibile a pozzetto.

Il filtro anulare è posizionato all'interno dell'apertura di carico ed è fisso, mentre il filtro a pozzetto si trova nella parte inferiore dell'apertura di carico e può essere facilmente estratto tirandolo verso l'alto.

Le fibre che si raccolgono all'interno del filtro costituiscono un'usura del tutto normale della biancheria: non si producono a causa di un malfunzionamento dell'asciugabiancheria!

Questo sistema autopulente costituisce un grande vantaggio, infatti, le fibre che si raccolgono sulla rete del filtro anulare vengono dolcemente rimosse dalle estremità della biancheria durante la sua rotazione all'interno del cestello e sono poi aspirate dal filtro a pozzetto.

Così il filtro anulare, che ha una grande superficie per il passaggio dell'aria, resta sempre pulito durante il ciclo di asciugatura.

In questo modo si ha una portata d'aria costante durante tutto il ciclo di asciugatura e, di conseguenza, una riduzione dei tempi di asciugatura e del consumo di energia.

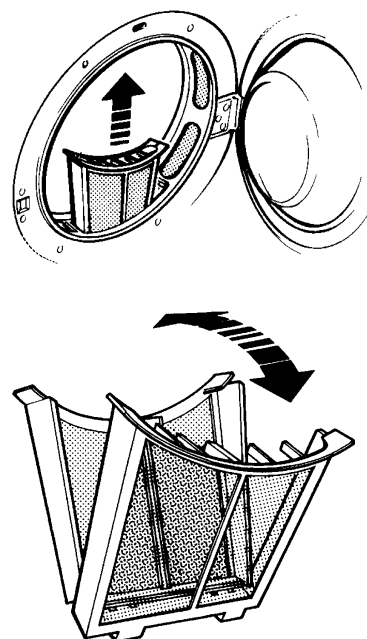

## COSA FARE SE...

### La vostra asciugabiancheria non funziona correttamente

Controllare se:

- avete collegato bene la spina alla presa elettrica;
- avete chiuso bene la porta;
- è scattato l'automatico della vostra abitazione.

### Il risultato dell'asciugabiancheria non è soddisfacente

Assicuratevi che:

- abbiate pulito correttamente il filtro e lo abbiate ben riposto nella sua sede;
- non abbiate introdotto troppa biancheria nell'asciugabiancheria;
- abbiate selezionato correttamente la biancheria e abbiate scelto il valore corretto del tempo di asciugatura per la biancheria che intendete asciugare;
- non abbiate prepremuto il tasto ON-OFF.
- non abbiate messo l'apparecchio in un locale troppo freddo (temperatura inferiore a +10° C).
- le bocche di aspirazione e di scarico dell'aria ed, eventualmente, il tubo flessibile, non siano ostruiti.

**Ricordatevi che se durante il ciclo di asciugatura viene a mancare la corrente, una volta ripristinata la stessa, riparte automaticamente.**

**Se aprite accidentalmente la porta, per ragioni di sicurezza, l'apparecchio riparte soltanto se premete il tasto ON/OFF.**

Se, nonostante tutti i controlli, l'asciugabiancheria non funziona e l'inconveniente da voi rilevato continua ad esserci, chiamate il Centro Assistenza autorizzato più vicino, comunicando queste informazioni:

- il tipo di guasto
- la sigla del modello (Mod. ....) e il numero di serie (S/N .....)  
riportati sulla targhetta applicata nella parte posteriore dell'asciugabiancheria.

*Non ricorrete mai a tecnici non autorizzati e rifiutate sempre l'installazione di pezzi di ricambio non originali.*

## CARATTERISTICHE TECNICHE

<b>Dimensioni</b>	Larghezza	59,5	cm	<b>Capacità</b>	5 kg
	Profondità	58,5	cm		
	Altezza	85	cm		



Questo apparecchio è conforme alle seguenti Direttive Europee seguenti:

- Antirad disturbo 89/336/CEE
- Bassa tensione 73/23/CEE
- Marcatura CE 93/68/CEE



## INSTALLATION

This tumble dryer must be installed in a well aired room in order to make easier the exhausting of the wet air produced by the appliance during the drying cycle.

This aering can be carried out both opening a window or by means of a fan.

Depending on which model you have, the drier can be supplied with one or three outlets (one on the back side and one on both lateral sides).

It is also possible to evacuate the air out of the room by means of a flexible venting hose supplied with the appliance. The drier can be installed on the floor and leveled by means of four adjustable feet. You can also stack the dryer on the top of a front loading washing machine (see WASHING COLUMN).

### CONNECTION TO THE OUTSIDE

If you want to evacuate the humid air out of the room you have to fit a flexible venting hose on the back side of the dryer.

The drawing shows the 2 mt. long flexible hose with the fastening bracket and the adapter available at request.

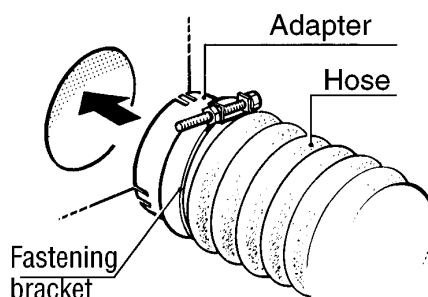

### WASHING COLUMN

If you need room, your tumble dryer can be easily stacked on the top of a front loading washing machine. For this purpose you need a stacking kit available as optional. After you have put the dryer on the top of your washing machine, don't forget to adjust the 4 feet. The drawing beside shows how to set the stacking kit.

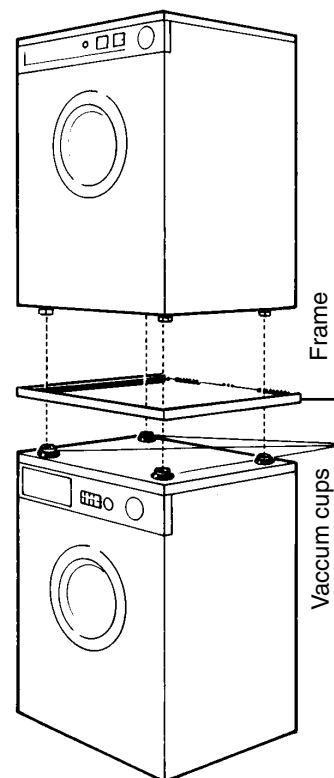

### SOME HINTS

- To achieve the best drying results be sure that the tumble dryer works in a room where the temperature is not lower than 10° C.
- Before carrying out the first drying cycle clean the inside of the drum by means of a wet cloth so as to remove the thin layer of dust that can form during the carriage and storage.

### WARNING

- The tumble dryer must not be ever connected to a chimney.
- The room in which the tumble dryer is installed must be free from dust and fluff.

## ELECTRICITY CONNECTION

Before connecting the tumble dryer be sure that:

1. the value of the voltage is equal to that one written on the **data-plate** placed on the **rear side** of the dryer;
2. the domestic wiring system (including wall-socket, fuses, interior wiring, electricity meters) and the plug are adequate and suitable to carry the maximum load demanded: **the values of the rated input and of the rated current are written on the data-plate;**
3. the wall-socket and the plug fit without using any adaptor or extension. If necessary, change the wall-socket with a suitable-one.
4. The appliance must be properly earthed. This outlet must be easily accessible after the installation of the dryer.

**If the supply card is damaged, it should be replaced by a special cable available at the manufacturers or at the technical service.**

**The manufacturer cannot be held responsible for personal injury or damage caused if the elementary safety practices and the advices herewith mentioned are ignored.**

## LAUNDRY LOAD

Make sure that the laundry you are going to dry is suitable for drying in a dryer. You will find information on this on the laundry labels. The following symbols mean:

Normal  
drying



Delicate  
drying



Do not use  
in dryer



**Only put spun laundry in the appliance. In fact, the faster the spin speed of your washing machine, the shorter the drying time, with consequent energy saving.**

The drum of this dryer can contain up to **5 kg** of resistant laundry (cotton, linen, towels, tablecloths and sheets) or **2,5 kg** of delicate laundry (synthetic fabrics).

Remember that for good drying the weight of a load made up of large items of laundry (tablecloths, sheets, etc.) must be less than that of a load made up of small items..

Put small items into a dry pillowcase: drying will be more effective.

Remember to close all zips, knot all laces and button pillowcases.

Drying will be more even if you do not mix large and small items, even if they are of the same fabric. Try to select the laundry on the basis of its size, type of fabric and the degree of drying required.

Do not add damp items when the drying programme has already started, otherwise results may not be satisfactory.

## WARNING

**Do not put in the dryer:**

- pure-wool items (they will felt);
- very delicate items such as curtains, tights and silk;
- rubber or plasticised items;
- items which have previously been cleaned with inflammable products, e.g. stain removers.
- Check that no domestics animals foreign substances have been accidentally included in the load.

**Do not put laundry which is too damp into the dryer.**

**REMEMBER THAT THE DRYER MUST ONLY BE USED TO DRY LAUNDRY WASHED WITH WATER.**

## ENERGY SAVING

- Only put spun laundry in the appliance. In fact, the faster the spin speed of your washing machine, the shorter the drying time. Wringing laundry is not enough. Clothes which are too damp can damage your appliance. The appliance will give better results at faster spinning speeds (800 r.p.m. or more). A 500 r.p.m. spin considerably increases drying times.
- Also spin delicate items. Do not add damp items when the drying programme has already started. Use the

maximum loading capacity from the beginning: this will save time and energy.

- Clean the filter after every drying cycle.
- As far as possible try not to use fabric softeners during the wash. In fact the dryer softens laundry.
- Completely synthetic items should be dried outside: they will dry more quickly and will not become charged with static electricity, and you will save electricity.

## CONTROL PANEL

1. TIMER KNOB
2. POWER ON PILOT LIGHT
3. ON-OFF BUTTON

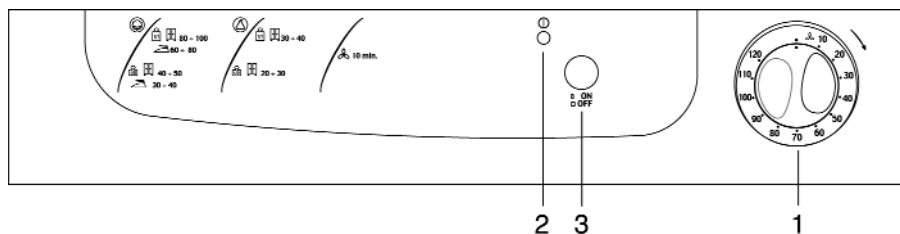

### TIMER KNOB (1)

Sets the drying times  
(see the table for recommended times).

**The TIMER knob must always be turned clockwise.**

### POWER ON PILOT LIGHT (2)

When on it indicates that the dryer has been switched on.

### ON-OFF BUTTON (3)









Used to start the cycle required.

## SAFETY DEVICES

This tumble dryer is provided with two different safety devices:

- an electrical safety device stops automatically the rotation of the drum if you open the door during the drying cycle;
- a thermal safety device avoids any risk of overheating.

## PROGRAMME TABLE

TYPE OF LAUNDRY	LOAD	DRYING DEGREE	DRYING TIME
 <b>STRONG FABRICS</b> COTTON LINEN	FULL LOAD 5 KG	– Wardrobe dry  – Iron dry 	80 ÷ 100 min 60 ÷ 80 min
	HALF LOAD 2,5 KG	– Wardrobe dry  – Iron dry 	40 ÷ 50 min 30 ÷ 40 min
 <b>DELICATE FABRICS</b> SYNTHETICS AND ACRYLICS	FULL LOAD 2,5 KG	– Wardrobe dry 	30 ÷ 40 min
	HALF LOAD 1,2 KG	– Wardrobe dry 	20 ÷ 30 min
		COOL - AIRING PHASE 	10 min

### IMPORTANT

- The laundry must be properly spun before drying.
- The drying time and consequently the energy consumption depend on:
  - the type of laundry;
  - quantity of laundry;
  - washing machine spin speed;
  - temperature of the room housing the dryer.
- To select the programmes follow the indications given by the laundry manufacturer carefully, particularly for synthetic fibres or fibres which are damaged by too high temperatures.

Ten minutes before the programme ends the ventilation with cold air starts. This phase can also be used in other cases as well as drying such as removing a persistent smell (e.g. moth repellents).

## FUNCTIONING

To open the door hold it by the handle and pull it outwards.

Before performing the drying cycle:

1. Make sure that the plug is in the socket.
2. Make sure that the filter is in place.
3. Put the spun laundry into the drum without pushing it together.
4. Make sure that no foreign bodies have been put in by mistake.
5. Close the door.

At this point you can set the drying time required as follows:

- Turn the TIMER knob (1) clockwise to the drying time required.
- Press the ON/OFF button (3) to start the machine.

The drying cycle starts and the voltage pilot lamp (on the models provided with it) lights on.

When the drying time you selected is elapsed, the **cooling phase** begins (it lasts 10 min.), allowing the laundry to get gradually cooler. At the end of the cooling phase the timer knob stops on the **STOP** position.

You may take out the laundry from the drum at the end of

the cooling phase or after, during the anti-crease phase. Before closing the loading door, turn the drum to check that small items are not still inside.

If at the end of the drying cycle the laundry is still slightly wet, set an additional drying time .

**After each drying cycle don't forget to clean the cup-shaped filter.**

## CLEANING AND MAINTANANCE

### CABINET

To clean the body and the control panel never use aggressive or abrasive products, but just a damp cloth and if necessary soap.

### SELF-CLEANING FILTER

The filter of this tumble dryer consists of two elements: a ring-shaped not removable filter and a cup-shaped removable filter.

Inside the opening door you will find the ring-shaped filter placed around the porthole. The cup-shaped filter is positioned in the lower part of the porthole and can be easily removed and cleaned.

The fluff that deposits itself inside the filter represents a quite normal wear of the laundry and not an inconvenience of the tumble dryer.

This kind of self-cleaning filter has really a big advantage: as a matter of fact the fluff that deposit itself on the net of the cup-shaped filter is gently removed by the clothes and sucked into the ring-shaped filter.

In this way the ring-shaped filter, that has a large surface for air passage, is always clean during the drying cycle.

For this reason there is a constant air flow during the whole drying time with a consequent lowering of drying times and, of course, an energy-saving.

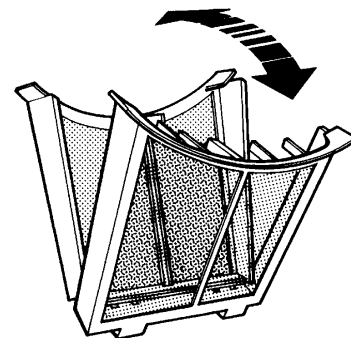
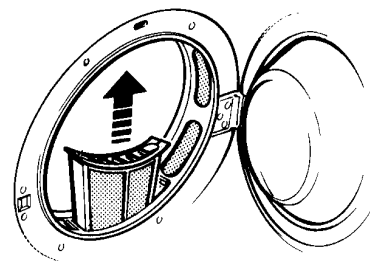

## WHAT TO DO OF...

### If your tumble dryer does not work correctly

Check if:

- the plug is well connected to the socket.
- the opening door is properly closed.
- the fuse in the plug or in the house circuit fuse is not blown.

### If the drying results are not satisfactory:

Make sure that:

- the filter is cleaned and rightly set in its seat.
- there is not too much laundry inside the drum.
- the clothes have been correctly sorted out and you have chosen the right drying time according to the laundry that must be dried.
- the ON/OFF button has been pressed.
- the appliance is not installed in a too cool room (temperature must be not less than +10° C).
- the air suction, the air exhausts and the venting hose are not blocked.

**Remember that if there is a power cut during the drying cycle, once the power has returned the cycle starts again automatically.**

**If you open the door accidentally, for safety reasons the appliance only starts again if you press the ON/OFF button.**

If, despite all these checks, the dryer does not work and the fault continues, contact the nearest **authorised After-Sales Service**, giving this information:

- the type of fault
- the model code (Model .....)  
and the series number (S/N .....) given on the plate at the back of the dryer.

*Never use unauthorised engineers and always refuse the installation of spare parts which are not original.*

## TECHNICAL FEATURES

<b>Dimensions</b>	Width	59,5 cm	<b>Capacity</b>	5 kg
	Depth	58,5 cm		
	Height	85 cm		



This appliance complis wiht the following EEC Directives::

- 89/336/CEE
- 73/23/CEE
- 93/68/CEE

## AUFSTELLUNG

Der Wäschetrockner muß in einem gut belüfteten Raum aufgestellt werden, um die Entlüftung der während des Gerätebetriebs entstehenden feuchten Luft zu erleichtern.

Diese Belüftung kann entweder durch einfaches Aufmachen eines Fensters oder durch einen Entlüfter erreicht werden. Je nach ausgewähltem Modell verfügen die Wäschetrockner über eine oder drei Abluftöffnungen (hinten, rechts und links).

Die feuchtwarme Luft kann auch mittels eines flexiblen Schlauches ins Freie geführt werden.

Der Wäschetrockner kann entweder, als Standgerät, auf den Boden aufgestellt und durch die vier verstellbaren Schraubfüße perfekt horizontal ausgerichtet werden, oder auf einen von vorn zu bedienenden Waschautomaten zu einer sogenannten Wasch-Trockensäule aufgebaut werden.

## ENTLÜFTUNG INS FREIE

Möchten Sie die Abluft aus der Öffnung direkt ins Freie führen, müssen Sie einen flexiblen Schlauch an der Rückseite des Wäschetrockners anschließen.

*Auf Wunsch können wir Ihnen einen flexiblen Schlauch von 2 m. mit Manschette. als Zubehör liefern.*

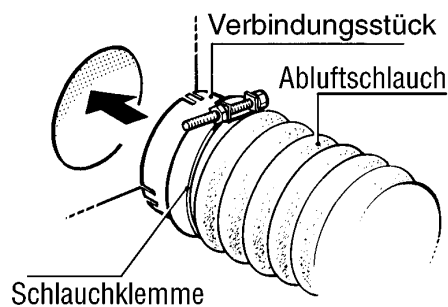

## WASCHSÄULE

Dieser Wäschetrockner kann leicht auf einen Waschautomaten gestellt werden. Hierfür ist eine Verbindungsgarnitur erforderlich. Diese ist bei Ihrem Händler als Zubehör erhältlich.

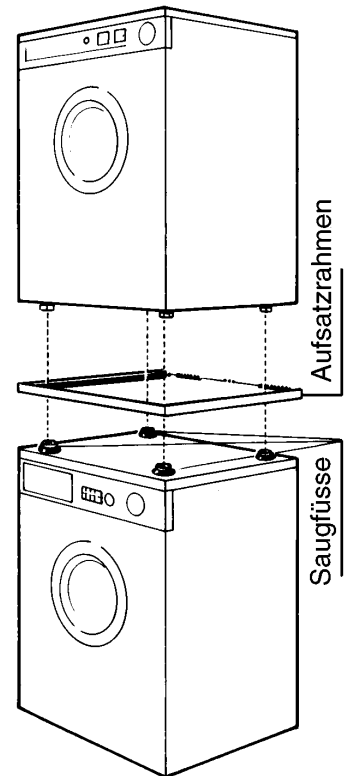

## EMPFEHLUNGEN

- Vermeiden Sie die Aufstellung in einem Raum, wo die Temperatur niedriger als +10° C ist, dadurch würde die Leistung des Trockners beeinträchtigt.
- Vor der ersten Inbetriebnahme wischen Sie die Trommel mit einem feuchten Lappen aus.

## ACHTUNG

- Es ist unbedingt zu vermeiden, die Trocknerabluftleitung an einen Schornstein od. Kamin anzuschließen.
- Die Umgebung des Trockners soll von Flusen freigehalten werden. Es könnten sonst Staub- und Wollreste ins Maschineninnere gesaugt werden.

## ELEKTROANSCHLUSS

Bevor Sie den Trockner anschließen, achten Sie auf folgendes:

1. Die Spannung muß der **auf dem Geräteschild** an der **Rückseite** des Trockners angegebenen Spannung entsprechen.
2. Stromzähler, Sicherungen bzw. LS-Automaten, Versorgungskabel und Steckdose müssen so bemessen sein, daß sie die maximal geforderte Leistung ertragen: **Die Stromstärke und -aufnahme sind auf dem Geräteschild angegeben.**
3. Stecker und Steckdose müssen ohne zusätzliche Verwendung von Reduzier- oder Mehrfachsteckern und sonstwelchen Adaptern und Verlängerungsschnüren miteinander kompatibel sein. Falls erforderlich, lassen Sie die Haussteckdose durch eine passende austauschen

4. Nach dem Gesetz ist es obligatorisch, das Gerät an eine geerdete Steckdose anzuschließen. Die Steckdose muß nach Aufstellung der Maschine leicht zugänglich sein.

**Wenn die Zuleitung beschädigt ist, darf die Ersatzkabel oder der komplette spezielle Satz nur beim Hersteller oder bei der zuständigen Service-Stelle bestellt werden.**

**DER HERSTELLER ÜBERNIMMT KEINERLEI HAFTUNG FÜR PERSONEN UND SACHEN FÜR DURCH UNSACHGEMÄSSEN ANSCHLUß ENTSTEHENDE SCHÄDEN JEGLICHER ART.**

## WÄSCHE EINLEGEN

Achten Sie darauf, daß die Wäsche, die Sie trocknen wollen, für einen Trockner geeignet ist. Informationen finden Sie auf dem Kleidungsetikett. Die folgenden Symbole bedeuten:

normal  
trocknen



pflegeleicht  
trocknen



trocknen  
im Wäschetrockner  
ist nicht gestattet



Vor dem Trocknen muß die Wäsche gut ausgeschleudert sein. Je höher die Schleuderdrehzahl Ihres Waschautomaten ist, desto kürzer wird die Trockenzeit und desto niedriger der Energiebedarf.

Die Trommel dieses Wäschetrockners kann bis zu 5 kg festes Gewebe (Baumwolle, Leinen, Frottierwäsche, Tisch- und Bettwäsche) oder bis zu 2,5 kg empfindliches Gewebe (Wäsche aus reinen Synthetics) fassen.

Das Gewicht einer aus großen Wäschestücken (Tischdecken, Bettwäsche) bestehenden Füllmenge muß niedriger sein als jenes, einer aus kleinen Wäschestücken bestehenden.

Die kleinen Teile geben Sie am besten in einen trockenen Kissenbezug.

Vergessen Sie nicht, alle Reißverschlüsse zu schließen,

alle losen Bänder zu verknoten und die Kissenbezüge zuzuknöpfen.

Sie kommen zu einer gleichmäßigeren Trocknung, wenn Sie die Wäsche, die Sie aus dem Waschautomaten nehmen, nach Textilarten, Größe und Trockengrad sortieren und locker in die Trockentrommel legen.

Vermeiden Sie es, feuchte Wäschestücke nachzulegen, wenn das Programm bereits angelaufen ist. Sie würden damit zu ungewünschten Ergebnissen kommen.

### ACHTUNG

Folgende Wäschestücke nicht in den Trockner geben:

- Reine Wolle (verfilzt);
- Sehr empfindliche Wäsche, wie Gardinen, Feinstrümpfe und Seide;
- Gummi oder Kunststoff;
- Wäsche, die mit entzündbaren Produkten behandelt wurde, z.B. mit Fleckentferner;
- Kontrollieren Sie, daß nicht versehentlich Haustiere oder andere Fremdkörper in der Maschine gelandet sind.

Keine zu nasse Wäsche in den Wäschetrockner füllen.

**DER WÄSCHETROCKNER IST NUR ZUM  
TROCKNEN VON WÄSCHE, DIE MIT WASSER  
GEWASCHEN WURDE, BESTIMMT.**

## ENERGIEEINSPARUNG

- Füllen Sie nur geschleuderte Wäsche ein. Je besser Ihre Waschmaschine schleudert, um so kürzer ist der Trockenvorgang. Es genügt nicht, die Wäsche einfach auszuwringen. Zu nasse Wäschestücke können den Trockner beschädigen. Die Ergebnisse beim Trocknen sind um so besser, je höher die Schleudergeschwindigkeit ist (800 U/Minute oder mehr). Bei Wäsche, die mit 500 U/Minute geschleudert wird, verlängert sich die Trockenzeit erheblich.
- Auch Feinwäsche sollte vorher geschleudert werden. Keine feuchten Wäschestücke nachträglich einfüllen,

wenn das Programm bereits gestartet ist. Jedes Mal gleich die volle Kapazität der Trommel ausnutzen: so sparen Sie Zeit und Energie.

- Reinigen Sie den Filter nach jedem Trockenvorgang.
- Benutzen Sie möglichst keinen Weichspüler beim Waschen, denn der Trockner macht die Wäsche ebenfalls weich.
- Trocknen Sie vollständig synthetische Stoffe am Besten an der Luft: so trocknen sie schneller, laden sich nicht elektrostatisch auf und Sie sparen wiederum Energie.

## PROGRAMM-WAHLTASTEN

1. ZEITSCHALTER
2. SPANNUNGSANZEIGELEUCHE
3. EIN-AUS TASTE

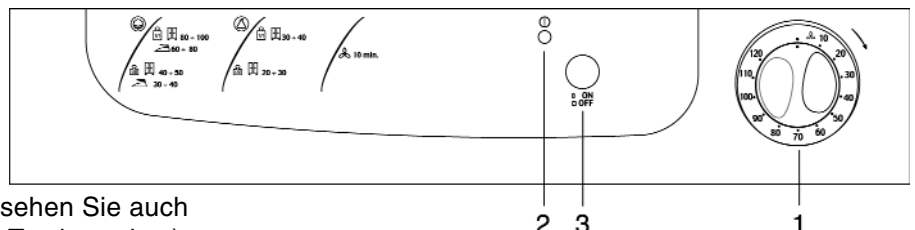

### ZEITSCHALTER (1)

Erlaubt es, die Trockenzeit einzustellen (sehen Sie auch nachstehende Tabelle für die empfohlenen Trockenzeiten).

**Der Zeitschaltergriff muß immer im Uhrzeigersinn gedreht werden.**

### SPANNUNGSANZEIGELEUCHE (2)

Ihr Aufleuchten zeigt an, daß der Wäschetrockner elektrisch angeschlossen ist.

### ON- OFF - TASTE (3)









Hiermit wird der Trockenvorgang in Betrieb gesetzt.

## SICHERHEITSVORRICHTUNGEN

Dieser Wäschetrockner verfügt über zwei Sicherheitsvorrichtungen:

- eine elektrische Sicherheitsvorrichtung, die das Gerät automatisch abschaltet, sobald Sie die Tür während des Betriebs öffnen;
- eine thermische Sicherheitsvorrichtung, die alle Überheizungsgefahren vermeidet.

## TROCKENZEITEN

WÄSCHE	FÜLLMENGE	TROCKENGRAD	TROCKENZEIT
 <b>FESTE GEWEBE BAUMWOLLE LEINEN</b>	VOLLE FÜLLMENGE 5 KG	– Schranktrocken  – Bügelfeucht 	80 ÷ 100 Min 60 ÷ 80 Min
	HALBE FÜLLMENGE 2,5 KG	– Schranktrocken  – Bügelfeucht 	40 ÷ 50 Min 30 ÷ 40 Min
 <b>EMPFINDLICHE GEWEBE UND ACRYLGEWEBE</b>	VOLLE FÜLLMENGE 2,5 KG	– Schranktrocken 	30 ÷ 40 Min
	HALBE FÜLLMENGE 1,2 KG	– Schranktrocken 	20 ÷ 30 Min
KALTBELÜFTUNGSPHASE 			10 Min

### WICHTIG

- Die Wäsche muss vor dem Trocknen richtig geschleudert werden.
- Die Trockenzeiten und dementsprechend der Energieverbrauch hängen ab von:
  - Wäschesorte;
  - Wäschemenge;
  - Schleuderdrehzahl Ihrer Waschmaschine;
  - Raumtemperatur, wo der Wäschetrockner steht.

- Bei der Wahl des Programms beachten Sie bitte genau die Herstellerangaben in den Wäschestücken, besonders bei synthetischem Gewebe bzw. bei Stoffen, die keine hohen Temperaturen aushalten.

Zehn Minuten vor Programmende setzt die Lüftungsphase ein (kalte Luft). Diese Phase kann auch zu anderen Zwecken genutzt werden, wie etwa, um hartnäckige Gerüche zu entfernen (z.B. Mottenschutzmittel).

## BETRIEBSANWEISUNGEN

Die Tür zum Öffnen am entsprechenden Griff nach außen ziehen.

Vor dem Trocknen:

1. Prüfen, dass der Stecker in der Steckdose steckt.
2. Kontrollieren, dass der Filter richtig sitzt.
3. Geschleuderte Wäsche in den Korb füllen, ohne zu stopfen.
4. Prüfen, dass keine Fremdkörper aus Versehen eingefüllt wurden.
5. Tür schließen.

Nun können Sie die gewünschte ZEIT einstellen. Folgendermaßen vorgehen:

- ZEITSCHALTER (1) im Uhrzeigersinn drehen und die gewünschte Trockenzeit einstellen.
- Taste OF/OFF (3) drücken, um die Maschine zu starten.

Das Programm startet, die Spannungsanzeigeleuchte (soweit in diesem Modell vorgesehen) leuchtet auf.

Nach dem Ablauf der gewählten Trockenzeit beginnt die Abkühlphase (ca. 10 Min.).

Nach dem Vorgang schaltet sich die Maschine automatisch aus und der Zeitschalter bleibt auf „STOP“ stehen.

Bei den Maschinen ohne Knitterschutzphase bleibt der

Zeitschalter am Ende der Kaltluftphase auf „STOP“ stehen. Nehmen Sie die Wäsche aus dem Trockner und überprüfen Sie durch leichtes Drehen der Trommel, ob keine kleinen Wäschestücke mehr im Gerät verblieben sind.

Bevor Sie das Bullauge (die Einfülltür) wieder schließen, geben Sie dem Trockenkorb eine leichte Drehung, um sich zu vergewissern, daß keine Kleinwäsche in der Maschine verblieben ist.

Sollte die Wäsche noch zu feucht sein, stellen Sie die Zeituhr auf eine kurze Nachtrockenzeit ein und starten die Maschine neu.

**Nach jedem Trocknungsvorgang muß der taschenförmige Filter gereinigt werden.**

## REINIGUNG UND WARTUNG

### GEHÄUSE

Zum Reinigen des Gehäuses und des Bedienfelds niemals aggressive Mittel oder Scheuermittel verwenden, sondern einfach nur einen feuchten Lappen, ggf. mit etwas Seife.

### SELBSTREINIGENDER FILTER

Der Filter dieses Trockners besteht aus zwei Elementen: ein ringförmiges, festeingebautes und ein taschenförmiges herausziehbares Element.

An der Innenseite der Einfülltür finden Sie den ringförmigen Filter, der in den Türrahmen fest eingebaut ist, sowie den taschenförmigen Filter, der im unteren Teil des Türrahmens zu finden ist und leicht nach oben herausgezogen werden kann.

Die Flusen, die Sie im Filtersieb finden werden, stammen von der normalen Abnutzung der Wäsche und werden nicht etwa durch eine fehlerhafte Funktion des Trockners hervorgerufen. Dieser Typ von selbstreinigendem Filter ist besonders vorteilhaft: während des Trockenvorganges werden die im ringförmigen Filtersieb vorhandenen Flusen von der zu trocknenden Wäsche schonend abgenommen und in den herausziehbaren Filter eingesaugt.

Somit bleibt der ringförmige Filter, der eine große Oberfläche für den Durchgang der Luft bietet, während des ganzen Trockenvorganges immer sauber. Dadurch erreicht man einen konstanten Luftstrom während der gesamten Trocknungszeit und dementsprechend eine Verminderung der Trocknungszeiten sowie Energieeinsparung.

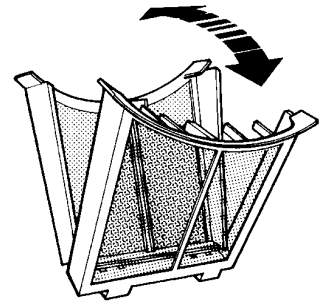
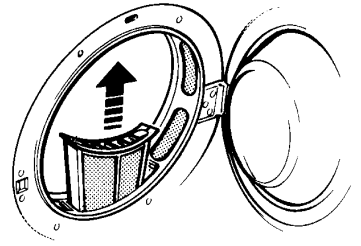

## WAS MACHEN, WENN ...

### WENN IHR TROCKNER NICHT RICHTIG ANLÄUFT

überprüfen Sie, ob:

- der Stecker richtig eingesteckt ist;
- die Einfülltür richtig geschlossen ist;
- der Sicherheitsschalter Ihrer Wohnung eingeschaltet ist.

### WENN DAS TROCKNERGEBNIS NICHT ZUFRIEDENSTELLEND IST

Wir weisen Sie nochmals auf die **GRUNDREGELN** hin: überprüfen Sie, ob:

- der Filter richtig gesäubert und an seinen Platz wieder eingesetzt wurde;
- keine zu große Wäschemenge eingefüllt wurde;
- die Wäsche richtig sortiert wurde und für die zu trocknende Wäsche die richtige Zeit eingestellt wurde;
- Ist die Taste ON/OFF gedrückt worden?
- das Gerät nicht in einem zu kalten Raum (mit weniger als +10° C.) arbeitet;
- die Saug- sowie die Abluftleitung bzw. der Abluftschlauch verstopft sind.

**Bedenken Sie, dass der Trockenzyklus automatisch wieder startet, wenn der Strom nach einem Netzausfall wieder kommt.**

**Wenn Sie die Tür unabsichtlich öffnen, startet das Gerät aus Sicherheitsgründen erst dann, wenn die Taste EIN/AUS gedrückt wird.**

Wenn der Wäschetrockner trotz dieser Kontrollen nicht funktioniert und die von Ihnen festgestellte Störung nicht behoben werden kann, wenden Sie sich unter Angabe folgender Informationen an den nächstliegenden autorisierten Kundendienst:

- Art der Störung
  - Kennzeichnung des Modells (Mod. ....)
  - und Seriennummer (S/N .....)
- die auf der Rückseite des Wäschetrockners angegeben sind.

*Wenden Sie sich niemals an nicht autorisierte Techniker und verweigern Sie den Einsatz von nicht originalen Ersatzteilen.*

## TECHNISCHE DATEN

Maße	Breite	59,5 cm	Fassungsvermögen	5 kg
	Tiefe	58,5 cm		
	Höhe	85 cm		



Dieses Gerät erfüllt die folgenden EG-Richtlinien:

- 89/336/EG
- 73/23/EG
- 93/68/EG



## INSTALLATION

Le sèche-linge doit être installé dans un local correctement aéré de façon à faciliter l'évacuation de l'air humide produit par l'appareil pendant le cycle de séchage.

Cette aération peut être obtenue soit en ouvrant simplement une fenêtre soit par l'action d'un aérateur.

Suivant le modèle que vous avez choisi, le sèche-linge peut être doté d'une ou trois sorties d'air (une à l'arrière et une de chaque côté).

Il est également possible d'évacuer l'air chaud-humide vers l'extérieur par un tuyau flexible.

Le sèche-linge peut être installé au sol et mis parfaitement au niveau grâce aux quatre pieds réglables, ou être placé au-dessus d'une machine à laver à chargement frontal, en formant de cette façon la colonne de lessive.

### RACCORDEMENT VERS L'EXTERIEUR

Si vous désirez évacuer vers l'extérieur l'air produit par le sèche-linge, vous devez brancher un tuyau flexible du côté arrière du sèche-linge.

*Nous pouvons vous fournir en option un tuyau flexible de 2 m. de long avec collier de serrage.*

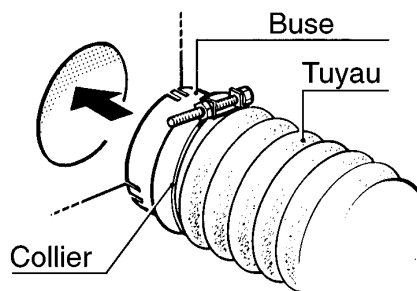

### INSTALLATION EN COLONNE

Ce sèche-linge peut être facilement installé en colonne, c'est à dire placé sur une machine à laver chargement frontal.

Pour cela est nécessaire le cadre de superposition que nous vous pouvons fournir en option. Au moment de l'installation ne pas oublier

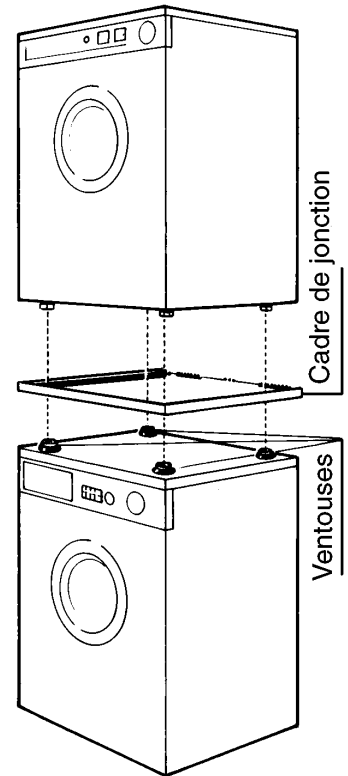

### CONSEILS

- Pour un meilleur rendement du sèche-linge évitez de l'installer dans une pièce où la température ambiante soit inférieure à + 10°C.
- Avant d'effectuer la première utilisation nettoyez l'intérieur du tambour avec un chiffon humide de façon à enlever la poussière qui pourrait s'y être déposée pendant le transport.

### ATTENTION

- Le sèche-linge ne peut en aucun cas être raccordé à une cheminée.
- Autour du sèche-linge il ne doit pas y avoir de flocons ou de duvets qui pourraient être aspirés.

## BRANCHEMENT ELECTRIQUE

Avant de brancher le sèche-linge à une prise électrique vérifiez que:

1. la valeur de la tension d'alimentation et celle indiquée sur la plaque signalétique placée sur la partie arrière du sèche-linge soient les mêmes;
2. le compteur, les disjoncteur, la ligne électrique d'alimentation et la prise soient capables de supporter la charge maximale demandée: **les valeurs de puissance et de courant absorbées sont indiquées sur la plaque signalétique;**
3. la prise de courant et la fiche soient compatibles entre elles sans l'interposition de prises multiples, de prolongateurs ou adaptateurs.

4. Si nécessaire, faites installer une prise conforme. La prise doit être bien accessible après l'installation du sèche-linge.

**Si le câble d'alimentation est endommagé, il doit être remplacé par un câble spécial disponible chez le fabricant ou le service après vente.**

**Le constructeur n'est en aucun cas responsable des dommages subis par les personnes et par les objets, si ces normes de sécurité élémentaires ne sont pas respectées.**

## CHARGEMENT DU LINGE

Contrôlez que votre linge soit à même d'être séché dans un sèche-linge.

A ce sujet, vous trouvez sur votre linge des différents symboles qui signifient:

Séchage autorisé



Séchage basse température seulement



Séchage interdit



**Vous ne devez introduire dans l'appareil que du linge essoré. Plus la vitesse d'essorage de votre machine à laver est élevée plus le temps de séchage sera bref et plus la consommation d'énergie s'en trouvera réduite.**

Le tambour de ce sèche-linge peut contenir jusqu'à **5 kg** de linge résistant (coton, lin, linge en éponge, linge de table et de literie) ou **2,5 kg** de linge délicat (textiles synthétiques).

Le poids d'une charge composée de grandes pièces doit être inférieur à celui d'une charge composée de petites pièces.

Placez les articles de petite taille dans une taie d'oreiller sèche.

Fermez les fermeture-éclair, nouez les rubans et lacets, boutonnez les taies d'oreillers.

Vous obtiendrez un séchage plus homogène si vous prenez la précaution de démêler le linge que vous enlevez de votre machine à laver, surtout les pièces de grande taille, et si vous sélectionnez les articles suivant la dimension, le type de tissu et le degré de séchage.

Évitez d'ajouter des articles humides lorsque le programme de séchage est déjà commencé, de cette façon vous risqueriez d'obtenir des résultats peu satisfaisants.

### ATTENTION

**N'introduisez pas dans le sèche-linge:**

- des articles en pure laine (ils se feutrent);
- des articles trop délicats comme rideaux, collants, articles de soie;
- des articles en matière caoutchoutée ou plastifiés;
- des articles ayant été précédemment nettoyés avec des produits inflammables (détachants, etc...).
- Vérifier que n'y ont pas été introduits par erreur des animaux domestiques ou de corps étrangers.

**N'introduisez pas du linge mouillé.**

**NOUS VOUS RAPPELONS QUE LE SECHE-LINGE DOIT ETRE EXCLUSIVEMENT UTILISE POUR SECHER DU LINGE LAVE A L'EAU.**

## ECONOMIE D'ENERGIE

- N'introduisez dans le sèche-linge que du linge essoré. Plus la vitesse d'essorage de votre machine à laver est élevée plus le temps de séchage sera bref. Il ne suffit pas de tordre le linge. Des pièces trop mouillées peuvent endommager l'appareil. Vous obtiendrez des résultats de séchage meilleurs avec du linge essoré à la vitesse d'essorage la plus haute possible (800 t/mn ou plus). Un essorage de 500 t/mn rallonge considérablement le temps de séchage.
- Essorez aussi le linge délicat. Évitez d'ajouter des pièces humides lorsque le programme de séchage est déjà

commencé. Utilisez dès le début la capacité de charge maximale: vous épargnez ainsi du temps et de l'énergie.

- Nettoyez le filtre après chaque cycle de séchage.
- Évitez, dans la mesure du possible, d'employer des assouplissants dans le lavage car le séchage dans le sèche-linge lui-même rend le linge souple.
- Séchez les pièces entièrement synthétiques plutôt à l'air libre. Elles sèchent très vite et vous économisez de l'énergie. Dans le sèche-linge elles ne se chargent que d'électricité statique.

## BANDEAUS COMMANDES

1. BOUTON MINUTERIE
2. VOYANT ALIMENTATION
3. TOUCHE MARCHE/ARRET

### BOUTON MINUTERIE (1)

Permet de programmer le temps de séchage (voir le tableau des temps conseillés).

**Le bouton de la MINUTERIE doit toujours être tourné dans le sens des aiguilles d'une montre.**

### VOYANT ALIMENTATION (2)

Signale, lorsqu'il est allumé, que le sèche-linge est électriquement connecté.

### TOUCHE MARCHE/ARRET (3)

Sert à démarrer le cycle souhaité.

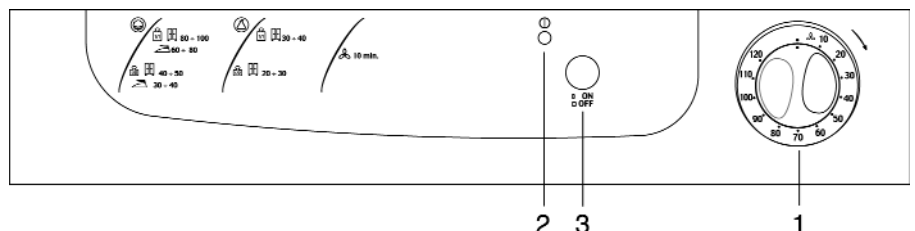









## DISPOSITIFS DE SECURITE

Ce sèche-linge est pourvu de deux dispositifs de sécurité:

- une sécurité électrique qui interrompt instantanément la rotation du tambour si vous ouvrez le hublot pendant le cycle;
- une sécurité thermique qui évite tout risque de surchauffage.

## PROGRAMMES

LINGE	CHARGE	DEGRE DE SECHAGE	TEMP DE SECHAGE
 <b>TISSUS RESISTANTS COTON, LIN</b>	PLEINE CHARGE 5 K	– Sec, prêt à ranger  – Humide, prêt à repasser 	80 ÷ 100 min 60 ÷ 80 min
	DEMI-CHARGE 2,5 KG	– Sec, prêt à ranger  – Humide, prêt à repasser 	40 ÷ 50 min 30 ÷ 40 min
 <b>TISSUS DELICATS EN NYLON ET SYNTHÉTIQUES EN GÉNÉRAL</b>	PLEINE CHARGE 2,5 KG	– Sec, prêt à ranger 	30 ÷ 40 min
	DEMI-CHARGE 1,2 KG	– Sec, prêt à ranger 	20 ÷ 30 min
PHASE DE VENTILATION D'AIR FROID			10 min

**IMPORTANT**

- Le linge à sécher doit être dûment **essoré** au préalable.
- La durée du séchage et par conséquent la consommation d'énergie dépendent de:
  - type de linge;
  - quantité de linge;
  - vitesse d'essorage de votre machine à laver;
  - température de la pièce.
- Pour le choix des programmes respectez scrupuleusement les indications fournies par les fabricants des

articles, surtout pour les fibres synthétiques ou autres qui ne supportent pas des températures trop élevées.

Le laps de temps compris entre "10 minutes" et la fin du programme consiste en une phase de ventilation d'air froid (duree 10 minutes). Cette séquence de 10 mn d'air froid peut être utilisée à une autre fin que celle du séchage, comme par exemple l'élimination d'une odeur persistante (ex. produits antimites).

## FONCTIONNEMENT

Pour ouvrir la porte, la prendre par la poignée et tirer vers l'extérieur.

Avant d'effectuer le cycle de séchage:

1. Vérifier que la prise est branchée sur la prise de courant.
2. Contrôler que le filtre est dans son logement.
3. Introduire le linge essoré dans le tambour sans le tasser.
4. Vérifier si par erreur des corps étrangers n'ont pas été introduits.
5. Fermer la porte.

A ce moment vous pouvez sélectionner le temps de séchage souhaité, en procédant de la manière suivante:

- Positionner le bouton MINUTERIE (1) sur le temps de séchage souhaité, en le faisant tourner dans le sens des aiguilles d'une montre.
- Appuyer sur la touche ON/OFF (3) pour mettre en route la machine.

Le cycle de séchage commence et la lampe témoin de fonctionnement s'allume.

Lorsque le temps affiché est écoulé le cycle de ventilation d'air froid commence.

Ce cycle permet au linge de se refroidir graduellement.

A la fin du cycle la manette de la minuterie s'arrête sur la position "STOP".

Récupérez votre linge et contrôlez en faisant tourner le tambour qu'il n'y ait plus à l'intérieur d'articles de petite taille.

Vous pouvez récupérer votre linge même après la phase de ventilation d'air froid.

Si le linge à la fin du cycle de séchage est encore un peu humide affichez un temps de séchage supplémentaire.

**Après chaque cycle de séchage il faut nettoyer le filtre à puisard.**

## NETTOYAGE ET ENTRETIEN

### CARROSSERIE

Pour nettoyer la carrosserie et le bandeau de commandes ne jamais utiliser de produits agressifs ou abrasifs, mais simplement un chiffon humide et éventuellement du savon.

### FILTRE AUTONETTOYANT

Le filtre de ce sèche-linge est formé de deux éléments: un élément fixe de forme annulaire et l'autre extractible en forme de puisard.

A l'intérieur de l'ouverture de chargement, vous trouverez le filtre annulaire qui est placé tout autour du hublot, et le filtre à puisard qui se trouve dans la partie inférieure du hublot et peut être facilement enlevé en le tirant vers le haut.

Les fibres qui s'amassent à l'intérieur du filtre représentent une usure tout à fait normale du linge et non un inconvénient du sèche-linge.

Ce système autonettoyant constitue un grand avantage: les fibres, qui s'accumulent sur la grille du filtre annulaire sont doucement enlevées par les bouts de linge que vous séchez et elles sont aspirées dans le filtre à puisard.

Ainsi le filtre annulaire, qui a une grande surface pour le passage de l'air, reste toujours propre pendant tout le cycle de séchage.

Ce qui permet d'avoir un débit d'air constant pendant tout le cycle de séchage et par conséquent une réduction des temps de séchage, et donc une économie d'énergie.

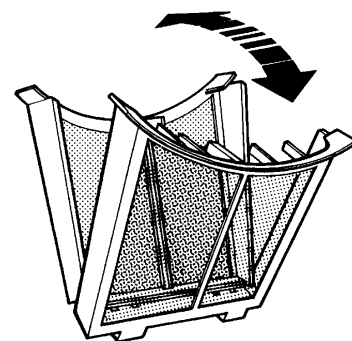
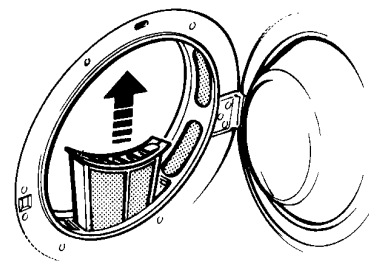

## QUE FAIRE SI...

### Si votre sèche-linge ne fonctionne pas correctement

Contrôlez si:

- vous avez bien branché la prise;
- vous avez bien fermé la porte;
- les plombs de votre installation n'ont pas sauté.

### Si le résultat du séchage n'est pas satisfaisant.

assurez-vous que:

- vous avez bien nettoyé le filtre et que vous l'avez bien remis dans son logement;
- vous n'avez pas introduit trop de linge dans l'appareil;
- vous avez bien trié le linge et que vous avez affiché le temps de séchage correct;
- le sèche-linge ne fonctionne pas dans une pièce trop froide;
- les bouches d'aspiration et d'expulsion de l'air et éventuellement le tuyau flexible ne soient pas obstrués.

**Se rappeler que si durant le cycle de séchage une coupure de courant se produit, lorsque celui-ci revient, le cycle repart automatiquement.**

### Si vous ouvrez par inadvertance la porte, pour des motifs de sécurité, l'appareil repart seulement après avoir appuyé sur la touche MARCHE/ARRET.

Si, malgré tous ces contrôles, le sèche-linge ne fonctionne pas et que la panne que vous avez détectée est toujours là, contactez le **Service Après-Vente autorisé** le plus proche, en communiquant ces informations:

- le type de panne;
- la sigle du modèle (Mod. ....) et le numéro de série (S/N .....)  
reportés sur la plaque signalétique appliquée à la partie postérieure du sèche-linge.

*Ne jamais recourir à des techniciens non autorisés et toujours refuser le montage de pièces de rechange qui ne sont pas d'origine.*

## CARACTERISTIQUES TECHNIQUES

<b>Dimensions</b>	Largeur	59,5 cm	<b>Capacité</b>	5 kg
	Profondeur	58,5 cm		
	Hauteur	85 cm		



Cet appareil est conforme aux Directives CEE suivantes:

- 89/336/CEE
- 73/23/CEE
- 93/68/CEE

## INSTALACION

La secadora debe ser instalada en un local correctamente ventilado a fin de facilitar la evacuación del aire húmedo producido por el aparato durante el ciclo de secado.

Esta ventilación puede ser obtenida bien abriendo simplemente una ventana o por la acción de un ventilador.

Según el modelo que Usted haya elegido, la secadora puede estar dotada de una o tres salidas de aire (una en el fondo y una por cada lado).

Es igualmente posible evacuar el aire húmedo hacía el exterior mediante un tubo flexible.

La secadora puede ser instalada perfectamente en el suelo gracias a las cuatro patas regulables, o ser colocada encima de una lavadora de carga frontal, consiguiendo de este forma la columna de lavado.

### CONEXION HACIA EL EXTERIOR

Si Usted desea evacuar hacia el exterior el aire producido por la secadora deberá empalmar un tubo flexible en la parte posterior de la secadora.

Un tubo flexible de 2 mt. con abrazadera de fijación, es proporcionado para ello.

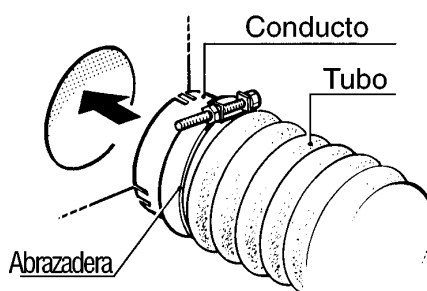

### INSTALACION EN COLUMNA

Esta secadora puede ser fácilmente instalada en columna colocada sobre una lavadora de carga frontal.

Para esto es necesario el accesorio o soporte que nosotros disponemos como una opción. Durante la instalación, no se olvide de regular las patas.

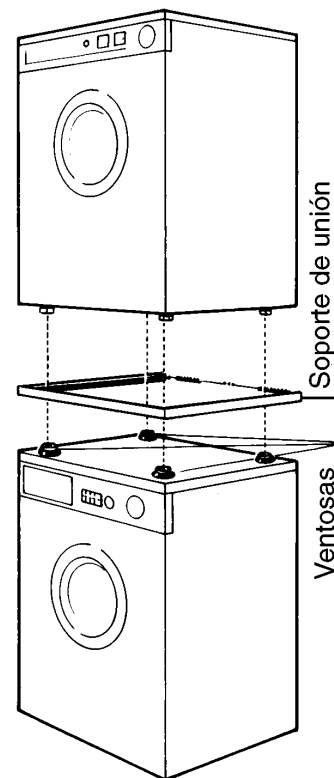

### CONSEJOS

- Para un mejor rendimiento de la secadora evite instalarla en un lugar donde la temperatura ambiente sea inferior a +10° C.
- Antes de efectuar la primera utilización, limpie el interior del tambor con la ayuda de un paño húmedo a fin de eliminar el polvo que podría haberse depositado durante el transporte.

### ATENCIÓN

- La secadora no puede en ningún caso ser conectada a una chimenea.
- Alrededor de la secadora no debe haber pelusas que puedan ser aspiradas.

## CONEXIÓN

Antes de conectar la secadora a una toma eléctrica asegúrese que:

1. El valor de la tensión de alimentación y el indicado sobre la placa de características situada sobre la parte posterior de aparato deben ser los mismos.
2. El contador, el limitador, la línea de alimentación y la clavija de corriente deben soportar la máxima carga: los valores de la potencia y de la corriente absorbida están indicadas sobre la placa de características.
3. La toma de corriente y la clavija deben adaptarse entre ellas sin interposición de tomas múltiples y adaptadores o alargadores.

4. La conexión de la secadora a una toma de tierra es obligatoria según las normas. Ésta toma debe ser fácilmente accesible después de instalar el aparato.

**Si el cable de alimentación ha sufrido algún daño, hay que cambiarlo por un cable o un conjunto especial, que puede conseguirse a través del fabricante o el servicio asistencia técnica.**

**El fabricante en ningún caso se responsabiliza de los daños sufridos por las personas o por los objetos, si estas normas elementares de seguridad no son respetadas.**

## CARGA DE LA ROPA

Antes de secar la ropa, comprobar si esta puede ser secada en una secadora. Usted debe encontrar sobre sus prendas los diferentes símbolos que significan:

Secar a temperatura normal



Secar a baja temperatura



No secar en secadora



Usted no debe introducir en el aparato mas que ropa centrifugada. Cuanta más elevada sea la velocidad de centrifugado de su lavadora el tiempo de secado será más breve y el consumo de energía se reducirá.

El tambor de esta secadora puede contener hasta **5 Kg** de ropa resistente (algodón, lino) o **2,5 Kg** de ropa delicada (textiles sintéticos).

El peso de una carga compuesta de grandes piezas debe ser inferior a la de una carga compuesta de pequeñas piezas.

Coloque los artículos de pequeño tamaño en una red de secado.

Cierre las cremalleras, anude cintas y lazos, cierre las fundas de las almohadas.

Usted obtendrá un secado homogéneo si tiene la precaución de desenredar la ropa que saca de su lavadora, sobre todo las piezas de gran tamaño y si selecciona los artículos según tamaño, tipo de tejido y el grado de secado.

Evite añadir artículos húmedos cuando el programa de secado ha empezado, porque de esta forma correrá el riesgo de obtener resultados poco satisfactorios.

### ATENCIÓN

No introduzca en la secadora:

- artículos de pura lana virgen (se apelmazan);
- artículos demasiado delicados como cortinas;
- artículos de seda;
- artículos de material de caucho o plástico;
- artículos que previamente se hayan limpiado con productos inflamables (quitamanchas, etc).
- controle que no hayan entrado en ella erróneamente animales domésticos cuerpos extraños;

No introduzca ropa muy mojada.

**LE RECORDAMOS QUE LA SECADORA DEBE SER EXCLUSIVAMENTE UTILIZADA PARA SECAR ROPA LAVADA EN AGUA.**

## AHORRO DE ENERGÍA

- No introduzca en la secadora ropa no centrifugada. Cuando más elevada sea la velocidad de centrifugado de su lavadora, más breve será el tiempo de secado. No es suficiente retorcer la ropa. La ropa demasiado mojada puede dañar el aparato. Usted obtendrá resultados de secado mejores con ropa centrifugada a la velocidad de centrifugado lo más alta posible (800 r.p.m. o más). Un centrifugado de 500 r.p.m. prolonga sensiblemente el tiempo de secado.
- Centrifugue también la ropa delicada. Evite introducir artículos húmedos después de que haya comenzado el

programa de secado. Utilice desde el principio la capacidad de carga máxima: Usted ahorrará así tiempo y energía.

- Limpie el filtro después de cada ciclo de secado.
- Evite en la medida de lo posible, emplear suavizante en el lavado, porque la misma secadora lo suaviza.
- Seque las prendas totalmente sintéticas mejor al aire libre. Se secan más rápido y economiza energía. En la secadora estas prendas se cargan nada más que de electricidad estática.

## PANEL DE MANDOS

1. MANDO TEMPORIZADOR
2. PILOTO ALIMENTACIÓN
3. TECLA ON-OFF

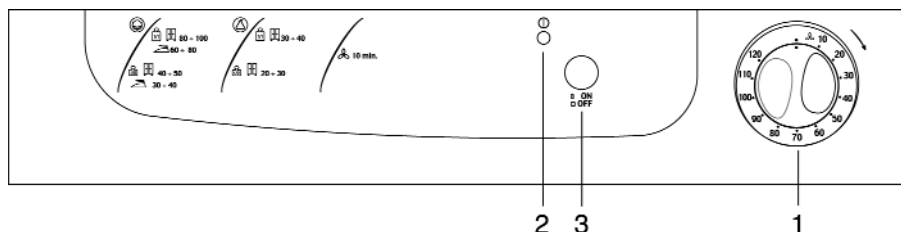

### MANDO TEMPORIZADOR (1)

Permite programar el tiempo de secado (véase la tabla para los tiempos aconsejados).

**El mando del TEMPORIZADOR debe girarse siempre en el sentido de las agujas del reloj.**

### PILOTO ALIMENTACIÓN (2)

Su encendido señala que la secadora recibe alimentación eléctrica.

### TECLA ON-OFF (3)









Sirve para poner en marcha el ciclo deseado.

## DISPOSITIVOS DE SEGURIDAD

Esta secadora está equipada por dos dispositivos de seguridad:

- una seguridad eléctrica interna que corta instantáneamente la rotación del tambor si Usted abre la escotilla durante el funcionamiento del aparato.
- una seguridad térmica que evita todos los riesgos de sobrecalentamiento.

## PROGRAMAS

ROPA	CARGA	GRADO DE SECADO	TIEMPO SECADO
 <b>TEJIDOS RESISTENTES ALGODÓN, LINO</b>	CARGA MAXIMA 5 KG	– seco, ropa a guardar 	80 ÷ 100 min
		– húmedo/punto plancha 	60 ÷ 80 min
	MEDIA CARGA 2,5 KG	– seco, ropa a guardar 	40 ÷ 50 min
		– húmedo/punto plancha 	30 ÷ 40 min
 <b>TEJIDOS DELICADOS NYLON SINTETICOS EN GENERAL</b>	CARGA MAXIMA 2,5 KG	– seco, ropa a guardar 	30 ÷ 40 min
	MEDIA CARGA 1,2 KG	– seco, ropa a guardar 	20 ÷ 30 min
	FASE DE VENTILACION DE AIRE FRIO 		10 min

### IMPORTANTE

- La ropa a secar debe estar debidamente centrifugada con anterioridad.
- La duración de secado y por consiguiente el consumo de energía depende de:
  - tipo de ropa
  - cantidad de ropa
  - velocidad de centrifugado de su lavadora
  - temperatura del ambiente

- Para la elección de los programas respete escrupulosamente las indicaciones dadas por los fabricantes de los artículos, sobre todo para las fibras sintéticas u otras que no soportan temperaturas demasiado elevadas.

Diez minutos antes del final del programa interviene la fase de ventilación con aire frío. Puede utilizar esta fase en otros casos además de en el secado como por ejemplo si desea eliminar un olor persistente (por ej.: productos antipolilla).

## FUNCIONAMIENTO

Agarre la puerta por la manilla específica y tire de ella hacia el exterior para abrir la puerta.

Antes de poner en marcha el ciclo de secado:

1. Compruebe que el aparato esté enchufado a la corriente.
2. Controle que el filtro se encuentre en su sitio.
3. Meta la ropa centrifugada en el tambor sin apretarla.
4. Compruebe que no se hayan introducido en su interior erróneamente cuerpos extraños.
5. Cierre la puerta.

A continuación puede seleccionar el programa de secado deseado de esta forma:

- Gire el mando TEMPORIZADOR (1) en el sentido de las agujas del reloj colocándolo en el tiempo de secado deseado.
- Pulse la tecla ON/OFF (3) para poner en marcha la máquina.

El ciclo de secado comienza y el piloto de marcha se enciende. Cuando el tiempo fijado ha concluido, comienza el ciclo de enfriamiento con aire frío.

Este ciclo permite que la ropa se enfríe gradualmente.

Al final del ciclo el mando de tiempos se para sobre la posición de STOP.

Saque su ropa y controle haciendo girar al tambor, que no haya en el interior ningún artículo de pequeña talla.

Usted puede recuperar su ropa también después de la fase de ventilación de aire frío.

Si la ropa al final de la fase de secado quedara un poco húmeda, seleccione un tiempo de secado suplementario

**Después de cada ciclo de secado es necesario limpiar el filtro.**

## LIMPIEZA Y MANTENIMIENTO

### CARROCERIA

Para limpiar la carrocería y el panel de mandos no utilice nunca productos agresivos o abrasivos es suficiente un paño húmedo y eventualmente jabón.

### FILTRO AUTOLIMPIANTE

El filtro de esta lavadora está formado por dos elementos: un elemento fijo de forma anular y otro extraíble en forma de abertura.

En el interior de la abertura de carga encontrará el filtro anular que está colocado alrededor de la escotilla y el filtro de abertura que se encuentra en la parte inferior de la escotilla, que puede ser fácilmente extraído tirando hacia arriba.

Las fibras que se acumulan en el interior de filtro representan un desgaste normal de la ropa y no un inconveniente de la secadora.

Este sistema autolimpiante constituye un gran avance: las fibras que se acumulan sobre la superficie del filtro anular son suavemente levantadas por la ropa que Usted seca y son aspiradas hacia el filtro de abertura.

Así el filtro anular, que tiene una gran superficie para el paso del aire, esta siempre limpio durante el ciclo de secado.

Esto permite que haya un flujo de aire constante durante todo el ciclo de secado y consecuentemente una reducción de tiempos de secado y por consiguiente un ahorro de energía.

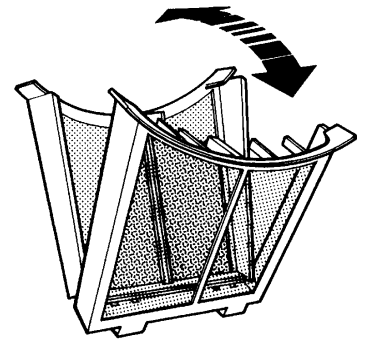
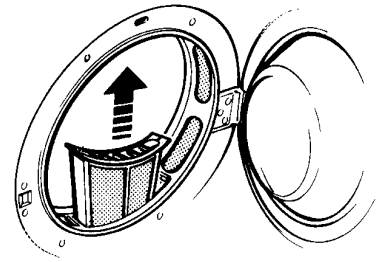

## QUE HACER SI...

### Si su secadora no funciona correctamente

Controle si:

- usted la ha conectado debidamente;
- usted ha cerrado bien la escotilla;
- los fusibles de su instalación no han saltado.

### Si el resultado de secado no es satisfactorio

asegurese que:

- usted haya limpiado bien el filtro y lo haya colocado bien fijo en su lugar;
- usted no haya introducido demasiada ropa en el aparato;
- usted haya seleccionado bien la ropa y que haya fijado correctamente los tiempos de secado;
- esté pulsada la tecla ON/OFF;
- la secadora no funciona en un lugar muy frío;
- las bocas de aspiración y de expulsión de aire y eventualmente el tubo flexible no esten obstruidos.

**No olvidar que si durante el ciclo de secado se produce una interrupción de corriente, cuando se restablece, el**

**ciclo se reanuda automáticamente.**

**Si se abre accidentalmente la puerta, por razones de seguridad, el aparato funciona de nuevo solamente al pulsar la tecla ON/OFF.**

Si a pesar de haber efectuado todos los controles, la secadora no funciona y el inconveniente que ha detectado persiste, debe ponerse en contacto con el **Centro de Asistencia autorizado** más cercano y comunicarle estas informaciones:

- el tipo de avería
  - la sigla del modelo (Mod. ....) y el número de serie (S/N .....)
- indicados en la placa aplicada en la parte trasera de la secadora.

*No recurra nunca a técnicos no autorizados y rechace la instalación de piezas de repuesto no originales.*

## CARACTERISTICAS TECNICAS

<b>Dimensiones</b>	Largo	59,5 cm	<b>Capacidad</b>	5 kg
	Profundo	58,5 cm		
	Alto	85 cm		



Este aparato cumple con las siguientes directivas Europeas  
 –89/336/EEC  
 –73/23/EEC  
 –93/68/EEC



## INSTALAÇÃO

O secador deve ser instalado em local correctamente ventilado a fim de facilitar a evacuação do ar húmido produzido durante o ciclo de secagem.

Esta ventilação pode ser obtida abrindo simplesmente uma janela ou por acção de um ventilador.

Segundo o modelo que tenha escolhido, o secador pode estar dotado de uma ou de três saídas de ar (uma no fundo e uma de cada lado).

É igualmente possível evacuar o ar húmido para o exterior mediante um tubo flexível.

O secador pode ser instalado perfeitamente no chão ajustando os quatro pes reguláveis, ou colocado por cima de uma máquina de lavar roupa de carga frontal, conseguindo desta forma a coluna de lavagem.

### LIGAÇÃO PARA O EXTERIOR

Se quiser tirar de dentro para fora d'aria quente ou umida quem vem da máquina de secar roupas, tem que ligar um tubo flexível na parte de trás da máquina de secar roupas.

Encontrarás dentro um tubo flexível de 2 mt. de altura com um gancho de segurança.

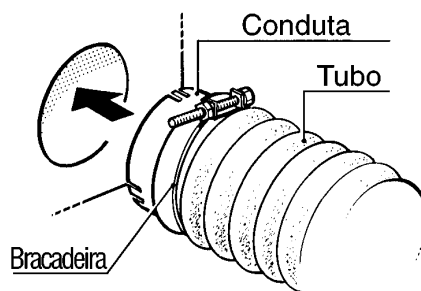

### INSTALAÇÃO EM COLUNA

Este secador pode ser facilmente instalado em coluna, colocada sobre uma máquina de lavar roupa de carga frontal.

Para isso é necessário o acessório disponível como opção, suporte de união.

Durante a instalação não esqueça de regular os pés.

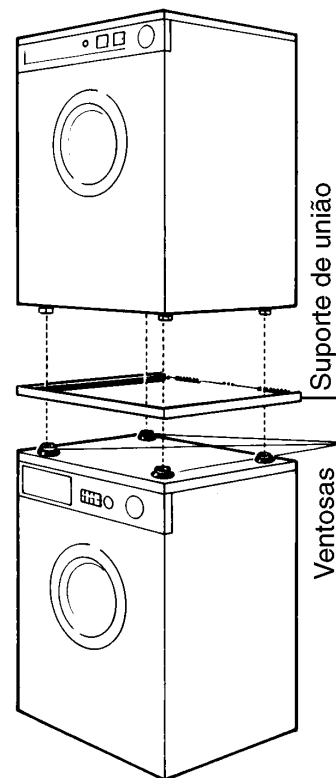

### CONSELHOS

- Para o melhor rendimento do Secador evite instalá-lo em lugares onde a temperatura ambiente seja inferior a +10° C.
- Antes de efectuar a primeira instalação, limpe o interior do tambor com um pano húmido a fim de eliminar o pó que possa ter-se depositado durante o transporte.

### ATENÇÃO

- O secador não pode em caso algum ser ligado a uma chaminé.
- Ao redor do secador não pode haver poeiras que possam ser aspiradas.

## LIGAÇÕES ELÉCTRICAS

Antes de conectar a secadora assegurar-se de:

1. Que a voltagem é idêntica a que está escrita na placa situada na parte traseira da secadora.
2. Que o sistema doméstico de fios (incluindo soquete, fusíveis, cabos internos de electricidade) e a tomada são adequados e suficientes para aguentar a carga máxima exigida: os valores de electricidade de entrada e a corrente estão escritas na placa.
3. A tomada e o fio são ajustáveis sem a necessidade de transformadores, extensões ou adaptadores. Em caso necessário, troque a tomada por uma mais adequada.

4. Tenha certeza que o fio terra seja devidamente instalado ao aparelho. Esta tomada deve ser facilmente acessível depois de instalar o aparelho.

**Se o cabo de alimentação sofrer algum dano, é necessário mudá-lo por um cabo ou conjunto especial, que se pode conseguir através do fabricante ou do serviço de assistência técnica.**

**O fabricante não será responsável de qualquer dano causado as pessoas no caso de que essas práticas elementares forem ignoradas.**

## CARGA DA RUOPA

Assegurar o que for secar pode ser secado numa secadora eléctrica. Esta informação é facilitada na etiqueta da roupa. Os seguinte símbolos significam:

Secagem normal



Secagem delicada



Não pode ser secado na secadora eléctrica



**Não deve ser introduzida no secador roupa que não tenha sido previamente centrifugada.**

**Quanto mais elevada tiver sido a velocidade de centrifugação da roupa a secagem será mais rápida e o consumo de energia menor.**

O tambor deste secador pode conter até **5 Kg** de roupa resistente (algodão ou linho) ou **2,5 Kg** de roupa delicada (textéis sintéticos).

O peso de uma carga composta por grandes peças de roupa deve ser inferior ao de uma composta por peças pequenas.

Coloque as peças de pequeno tamanho numa rede de secagem.

Ate fitas ou laços, feche fronhas de almofadas e fechos de correr.

Obterá uma secagem mais homogénea se tiver a precaução de abrir as peças de roupa que retira da máquina de lavar, sobretudo as maiores e seleccionar de acordo com o tamanho, tipo de tecido a grau de secagem.

Evite juntar peças húmidas quando o programa de secagem tenha começado, doutra forma correrá o risco de obter resultados menos satisfatórios.

## ATENÇÃO

**Não introduzir no secador tecidos:**

- de pura lã virgem (deformam-se).
- demasiado delicadas, como cortinas e de seda.
- contendo borracha ou plástico.
- que tenham sido limpos com produtos inflamáveis (tira-nódoas, etc.).
- verifique se não tenham sido introduzidos erroneamente animais ou objectos estranhos.

**Roupa muito molhada.**

**RECORDAMOS QUE O SECADOR DEVE SER UTILIZADO EXCLUSIVAMENTE PARA SECAR ROUPA LAVADA EM ÁGUA**

## POUPANÇA DE ENERGIA

- Não introduza no secador roupa sem que esteja centrifugada. Quanto mais elevada tiver sido a velocidade de centrifugação mais curto será o tempo de secagem. Não é suficiente torcer manualmente a roupa. A roupa demasiado molhada pode danificar o aparelho. Obterá melhores resultados de secagem com roupa centrifugada à velocidade de centrifugação mais alta possível (800 rpm ou mais). Uma centrifugação de 400 ou 500 rpm prolonga o tempo de secagem.
- Centrifugue também a roupa delicada. Evite introduzir

peças húmidas depois de ter começado o programa de secagem. Utilize sempre a capacidade de carga máxima, assim poupará tempo e energia.

- Limpe o filtro depois de cada ciclo de secagem.
- Evite na medida do possível, o emprego de suavizantes na lavagem.
- Secam mais rapidamente ao ar livre as peças totalmente sintéticas e economiza energia, além de que no secador estas peças ficam carregadas de electricidade estática.

## PAINEL DE COMANDOS

1. BOTÃO DO TIMER
2. LAMPADA DE ALIMENTAÇÃO
3. BOTÃO DE PRESSÃO ON-OFF

### BOTÃO DO TIMER (1)

Permite configurar o tempo de secagem (veja tabela para os tempos aconselhados).

**O botão do TIMER deve ser sempre rodado em sentido horário.**

### LAMPADA DE ALIMENTAÇÃO (2)

Quando se acende assinala que a máquina de secar está ligada electricamente.

### BOTÃO DE PRESSÃO ON-OFF (3)

Serve para dar início ao ciclo desejado.

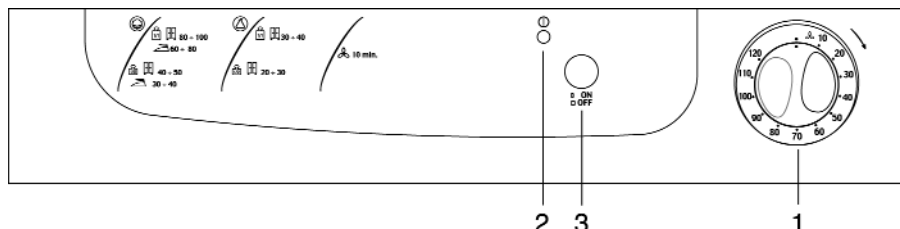









## DISPOSITIVOS DE SEGURANÇA

Este secador está equipado com dois dispositivos de segurança:

- Uma segurança eléctrica interna que corta instantaneamente a rotação do tambor se a porta for aberta durante o funcionamento do aparelho.
- Uma segurança termica que evita os riscos de sobreaquecimento.

## PROGRAMAS

ROUPA	CARGA	GRAU DE SECAGEM	TEMPO SECAGEM
 <b>TECIDOS RESISTENTES ALGODÃO, LINHO</b>	CARGA MAXIMA 5 KG	– seco, roupa a guardar  – húmido/ponto de engomar 	80 ÷ 100 min 60 ÷ 80 min
	MEIA CARGA 2,5 KG	– seco, roupa a guardar  – húmido/ponto de engomar 	40 ÷ 50 min 30 ÷ 40 min
 <b>ROUPAS DELICADAS DE NYLON E SINTÉTICAS EM GERAL</b>	CARGA MAXIMA 2,5 KG	– seco, roupa a guardar 	30 ÷ 40 min
	MEIA CARGA 1,2 KG	– seco, roupa a guardar 	20 ÷ 30 min
		FASE DE VENTILAÇÃO COM AR FRIO 	10 min

### IMPORTANTE:

- A roupa a secar deve estar devidamente centrifugada. A duração da secagem e por conseguinte o consumo de energia depende de:
  - Tipo de roupa.
  - Quantidade de roupa.
  - Velocidade da centrifugação da sua máquina de lavar roupa.
  - Temperatura da ambiente.
- Para selecção dos programas respeite escrupolosamente as informações dadas pelos fabricantes dos artigos, sobretudo para fibras sintéticas ou outras que não suportem temperaturas demasiado elevadas.

samente as informações dadas pelos fabricantes dos artigos, sobretudo para fibras sintéticas ou outras que não suportem temperaturas demasiado elevadas.

Dez minutos antes de o programa acabar inicia a fase de ventilação com ar frio. Esta fase pode ser utilizada em outros casos além daquele para enxugar, como, por exemplo, quando se quiser eliminar um cheiro persistente (por exemplo, produtos contra traça).

## FUNCIONAMENTO

Para abrir a porta peguem-na pela maçaneta apropriada e puxem-na para fora.

Antes de efectuar o ciclo de secagem:

1. Verifique se a ficha está conectada com a tomada de corrente.
2. Controle se o filtro está no seu lugar.
3. Introduza a roupa centrifugada no tambor sem amassá-la.
4. Verifique se não há corpos estranhos dentro do tambor.
5. Feche a porta.

A partir daí pode colocar o tempo de secagem desejado, procedendo da seguinte maneira:

- Rode o botão do TIMER (1) no sentido horário posicionando-o no tempo de secagem que desejar.
- Prema sobre a tecla ON/OFF (3) para fazer a máquina funcionar.

O ciclo de secagem começa e acende-se o piloto de funcionamento.

Quando acabar o tempo fixado começa o ciclo de ar frio. Este ciclo permite que a roupa enfrie gradualmente

No final do ciclo o botão do temporizador para na posição de STOP.

Tire a roupa. Verifique, girando o tambor, se não ficou no interior nenhuma peça de pequeno tamanho.

Pode também retirar a roupa depois da fase de ventilação de ar frio. Se no final da fase de secagem a roupa estiver um pouco húmida seleccione um tempo de secagem adicional.

**Depois de cada utilização é necessário limpar o filtro.**