

Manuel d'installation de Lave-vaisselle
Manual de instalação máquinas de Lavar Louça
Dishwasher installation Manual
Installationshandbuch für Geschirrspülmaschinen
Manuale di installazione della lavastoviglie
Installatiehandleiding voor de vaatwasmachine
ΕΝΤΥΠΟ ΟΔΗΓΙΩΝ ΕΓΚΑΤΑΣΤΑΣΗΣ ΤΟΥ ΠΛΥΝΤΗΡΙΟΥ ΠΙΑΤΩΝ
Manual de instalación de lavavajillas

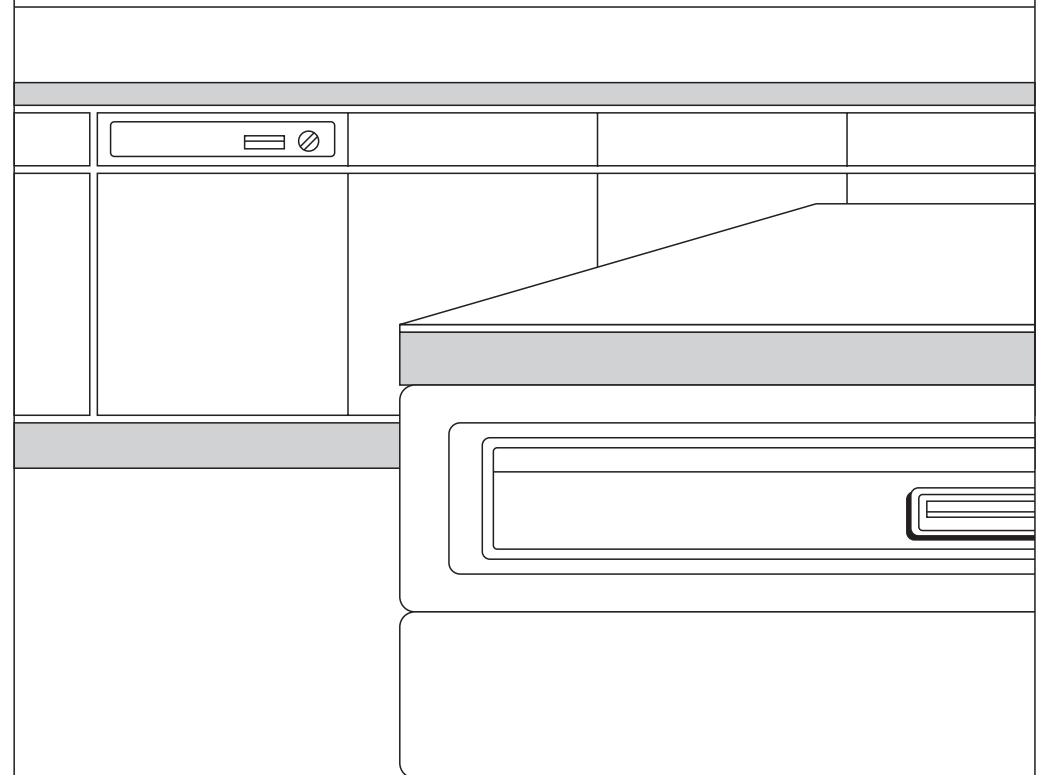

TABLE - INDICE - CONTENTS - INHALTSVERZEICHNIS - INDICE - INHOUD - ΠΙΕΠΙΧΟΜΕΝΑ - INDICE

FRANÇAIS

Description du manuel	4
Déballage	4
Lave-vaisselle indépendants	4
Lave-vaisselle habillables	4
Opérations pour l'habillage de la porte	5
Lave-vaisselle encastrables	5
Habillage et ajustage de la porte	5
Lave-vaisselle intégrables	6
Opérations pour l'intégration du lave-vaisselle	6
Raccordement au réseau d'eau	7
Raccordement de la vidange	7
Raccordement électrique	8

PORTUGUÊS

Conselhos prévios	9
Desenvalagem	9
Maquina de lavar louça independentes	9
Maquinas de lavar louça painelaveis	9
Decoração da porta	10
Maquinas de lavar louça embutidas	10
Colocação de painéis e regulação da porta	10
Maquinas de lavar louça integráveis	11
Operações para a integração da Maquina de lavar louça	11
Ligação a rede de agua	12
Conexão do esgoto	13
Ligação eléctrica	13

ENGLISH

Important information	14
Unpacking	14
Free-standing dishwashers	14
Panelable dishwashers	14
Fitting the panels	15
Built-in dishwashers	15
Panelling and adjusting the door	15
Integrated dishwashers	16
Water supply connection	17
Drainage connection	17
Electrical connections	18

DEUTSCH

Einleitende Bemerkungen	19
Auspacken	19
Freistehender Geschirrspüler	19
Einpaßbarer Geschirrspüler	20
Arbeitsschritte zur Verkleidung der Tür	20
Einklinkbarer Geschirrspüler	20
Arbeitsschritte zur Verkleidung der Tür	21
Einsetzbarer Geschirrspüler	21
Auszuführende Arbeitsschritte zu Einsetzen des Geschirrspülers	22
Wasseranschluß	23
Wasserabfluß	23
Elektrische Anschlüsse	24

ITALIANO

Avvertenze preliminari	25
Disimballaggio	25
Lavastoviglie indipendenti	25
Lavastoviglie pannellabili	25
Come pannellare la porta	26
Lavastoviglie a incasso	26
Rivestimento della porta	26
Lavastoviglie integrabili	27
Come integrare la lavastoviglie	27
Allacciamento alla rete idrica	28
Allacciamento alla rete fognaria	28
Collegamenti elettrici	29

NEDERLANDS

Advies vooraf	30
Uitpakken	30
Vrijstaande vaatwasmachines	30
Tussenbouw vaatwasmachines	30
Decorpaneel van de deur	31
Onderbouw vaatwasmachines	31
Paneelbevestiging en afstelling van de deur	31
Geïntegreerde vaatwasmachines	32
Aanwijzingen voor het inbouwen van de vaatwasmachines	32
Wateraansluiting	33
Waterafvoer	34
Elektrische aansluitingen	34

ΠΙΕΠΙΧΟΜΕΝΑ

Προκαταρκτικές συστάσεις	35
Απόσυρση του περιτυλίγματος	35
Πλυντήρια πιάτων ανεξάρτητα	35
Πλυντήρια πιάτων επενδύσιμα	35
Ενέργειες για την επένδυση της πόρτας	36
Πλυντήρια πιάτων εντοιχιζόμενα	36
Επένδυση και ρύθμιση της πόρτας	36
Πλυντήρια πιάτων ενσωματώνσιμα	37
Ενέργειες για την ενσωμάτωση του πλυντηρίου	37
Σύνδεση στο δίκτυο νερού	38
Σύνδεση εξαγωγής νερού	39
Ηλεκτρικές συνδέσεις	39

ESPAÑOL

Advertencias previas	40
Desembalaje	40
Lavavajillas independientes	40
Lavavajillas panelables	40
Operaciones para la panelación de la puerta	41
Lavavajillas encastrables	41
Panelación y regulación de la puerta	41
Lavavajillas integrables	42
Operaciones para la integración del lavavajillas	42
Conexión a la red de agua	43
Conexión de desagüe	44
Conexiones eléctricas	44

Description du manuel

Afin de faciliter au maximum les opérations d'installation du LAVE-VAISSELLE, nous avons annexé à ce MANUEL des pages finales. Elles présentent, avec les dessins et les croquis de l'appareil, une liste détaillée de tous les éléments ainsi que les mesures dont il faudra tenir compte pour son installation.

Veuillez les déplier, elle vous aideront à mieux comprendre le texte ainsi qu'à résoudre les petits problèmes que vous pourriez rencontrer.

Plaque des caractéristiques techniques

La PLAQUE DES CARACTERISTIQUES TECHNIQUES se trouve sur le côté de la porte du LAVE-VAISSELLE. Les données techniques et d'identification de l'appareil y figurent.

CONSULTEZ-LA avant de procéder aux raccordements électriques.

Raccordements électriques

Les raccordements électriques doivent être effectués par un spécialiste connaissant les dispositions légales et les exigences réglementaires requises dans chaque pays.

Attention

Avant d'entreprendre l'installation de l'appareil et d'effectuer les raccordements électriques et le raccordement de l'eau, il est très important de tenir compte des caractéristiques du LAVE-VAISSELLE, étant donné que s'il est HABILLABLE ou INTEGRABLE, vous devrez effectuer une série d'opérations préalables pour assurer une installation parfaite de l'appareil.

Déballage

Retirez soigneusement tous les éléments qui protègent l'appareil.

Si votre lave-vaisselle est intégrable, retirer les cornières situés dans la partie inférieure du Lave-vaisselle (Fig 2).

Retirez les éléments de fixation des paniers.

Lave-vaisselle indépendants

Introduction

Nos LAVE-VAISSELLE INDEPENDANTS ont été conçus pour que vous puissiez les placer, isolés, à l'endroit le plus adéquat, en fonction de vos besoins.

Dimensions

La Figure 2 donne les dimensions de l'appareil. Consultez-la, cela vous facilitera l'installation.

Mise à niveau et positionnement

Avant de procéder à l'installation du LAVE-VAISSELLE, il est fondamental d'en régler correctement l'assise au sol et la perpendicularité.

Mettez l'appareil à niveau en compensant les éventuelles irrégularités du sol.

Pour cela, réglez la hauteur des pieds situés dans la partie inférieure de l'appareil (Fig. 7) (0 ÷ 20 mm).

L'inclinaison ne doit pas dépasser 2%.

Après avoir effectué ces opérations, procédez aux raccordements d'électricité et d'eau en suivant les instructions.

Lave-vaisselle habillables

Introduction

Nos LAVE-VAISSELLE HABILLABLES sont conçus pour être placés soit séparément soit au sein des autres meubles de votre cuisine; dans ce cas, vous pourrez, en effectuant quelques opérations simples, l'adapter à la décoration et à la disposition du reste de votre mobilier de cuisine.

Dimensions

La (Fig. 2) indique les dimensions de l'appareil et la (Fig. 5) donne les dimensions minimum du meuble.

Mise à niveau et positionnement

Avant de procéder à l'installation du LAVE-

VAISSELLE, il est fondamental d'en régler correctement l'assise au sol et la perpendicularité.

Mettez l'appareil à niveau en compensant les éventuelles irrégularités du sol.

Pour cela, réglez la hauteur des pieds situés dans la partie inférieure de l'appareil (Fig. 7) (0 ÷ 20 mm).

L'inclinaison ne doit pas dépasser 2%.

Décoration de la porte

Afin que le LAVE-VAISSELLE ne brise pas l'ambiance décorative de votre cuisine, vous pouvez poser sur la porte, des revêtements décoratifs assortis au reste des meubles.

Ces revêtements peuvent avoir une épaisseur de jusqu'à 4,5 mm.

Opérations pour l'habillage de la porte

- 1.- Retirez le cadre de la porte du lave-vaisselle après avoir défait les vis, comme indiqué à la figure 3.
- 2.- Préparez le panneaux aux mesures indiquées à la figure 3 (597 x 587 mm.).
- 3.- Posez le panneau choisi et revissez le cadre.

Une fois ces opérations terminées, effectuez les raccordements d'électricité et d'eau en suivant les instructions.

Lave-vaisselle encastrables

Introduction

Nos LAVE-VAISSELLE ENCASTRABLES, même s'ils peuvent être installés seuls, ont été conçus pour que vous le placiez parmi les meubles de votre cuisine, sous le plan de travail. Pour cela, et grâce à une série d'opérations simples, vous pouvez l'adapter à la décoration des meubles et l'aligner sur les portes du mobilier de votre cuisine.

Dimensions

La figure 5 indique les mesures de l'appareil

et les dimensions minimum du meuble; consultez-les, cela vous facilitera les opérations.

Pour encastrer l'appareil sous un plan de travail, démonter le plateau supérieur en desserrant les deux vis de la figure 4 et retirer également le contre-poids placé dans la partie supérieure de la machine (Fig. 2).

Vous pouvez ensuite utiliser ces vis pour fixer l'appareil au plan de travail et assurer la stabilité du lave-vaisselle.

Mise à niveau et positionnement

Consultez le chapitre Mise à niveau et positionnement des Lave-vaisselle indépendants et habillables.

Décoration de la porte

Afin que le LAVE-VAISSELLE ne brise pas l'ambiance décorative de votre cuisine, vous pouvez poser sur la porte, des revêtements décoratifs assortis au reste des meubles.

Ces revêtements peuvent avoir une épaisseur de jusqu'à 4,5 mm.

Habillage et ajustage de la porte

- 1.- Retirez le cadre de la porte du lave-vaisselle après avoir défait les vis, comme indiqué à la figure 6.
- 2.- Découpez le panneau décoratif en fonction de la hauteur (h) nécessaire pour l'aligner sur les armoires voisines.
- 3.- Préparez le cadre de la porte et raccourcissez en les sciant les extrémités supérieures à la même hauteur (h) que le panneau décoratif.
- 4.- Ajustez à la hauteur (h) le supplément inférieur de la porte.
- 5.- Posez le panneau décoratif sur la porte et fixez le cadre, puis marquez à nouveau la position des nouveaux trous sur la porte, percez avec une mèche de Ø 3,25 mm et revissez le cadre.

Remarque

Si le lave-vaisselle va être encastré dans une

rangée de meubles de cuisine à plinthe unique, cette option est possible mais il faut tenir compte de:

- 1.- Retirez la plinthe (1) et les supports pieds (2) après avoir défait les vis (comme indiqué à la Fig. 1).
- 2.- N'oubliez pas de passer les pieds réglables de la Position A à la Position B.
- 3.- Posez la plinthe du meuble de cuisine après l'avoir découpée à la mesure souhaitée (comme indiqué à la Fig. 4).

Une fois ces opérations faites, effectuez les raccordements d'électricité et d'eau en suivant les instructions.

Lave-vaisselle intégrables

Nos LAVE-VAISSELLE INTEGRABLES sont conçus pour que le revêtement de la porte et du bandeau de commandes coïncide avec la forme et les dimensions d'un module de cuisine de 60 cm de large, avec porte et tiroir dans la partie supérieure.

Pour cela, vous devrez effectuer les opérations suivantes:

Dimensions

La Figure 5 indique les mesures de l'appareil et les dimensions minimum du meuble; consultez-la, cela vous facilitera les opérations.

Si votre lave-vaisselle est intégrable, retirer les cornières situés dans la partie inférieure du Lave-vaisselle (Fig 2).

Mise à niveau et positionnement

Consultez le chapitre Mise à Niveau et Positionnement des Lave-vaisselle indépendants et habillables.

Opérations pour l'intégration du lave-vaisselle

Règlage en hauteur du lave-vaisselle

Faites tourner les pieds B du lave-vaisselle dans le sens contraire de celui des aiguilles d'une montre jusqu'à ce que la partie supérieure de l'appareil entre en contact avec la

partie inférieure du plan de travail du meuble de cuisine (Fig. 7).

De cette façon on peut régler le LAVE-VAISSELLE jusqu'à 870 mm. en hauteur.

Calage du bandeau de commandes (Fig. 8)

Cette opération consiste à caler le Bandeau de Commandes du Lave-vaisselle jusqu'à ce que sa hauteur s'aligne sur celle du panneau du tiroir du meuble de cuisine.

Pour effectuer cette opération, utilisez les règles et les vis livrées à l'intérieur de l'appareil.

Si la hauteur du panneau du tiroir est de 110 mm, aucun calage n'est nécessaire.

Si la hauteur est supérieure, ajoutez des règles (cale A = 5 mm; cale B = 10 mm) de manière à avoir des modules de 5 mm et ajustez au niveau des tiroirs des meubles voisins (Fig. 8).

Une fois ces opérations effectuées, il faudra tenir compte du fait que, lorsque vous poserez le Revêtement Porte, la partie inférieure de ce dernier doit se trouver au ras de la plinthe des meubles de cuisine.

Intégration du lave-vaisselle

Les opérations et vérifications précédentes étant terminées, procédez à l'intégration du lave-vaisselle. Pour ce faire, effectuez les opérations suivantes:

- 1.- Mettez en place la protection en plastique du plan de travail du meuble, fournie avec l'appareil (Fig. 9).

Cette protection empêchera que les buées produites par le lave-vaisselle n'endommagent la partie intérieure du plan de travail du meuble de cuisine.

- 2.- A l'aide du gabarit fourni avec l'appareil, marquez au dos du Revêtement-Panneau les points où seront placés les supports de fixation au lave-vaisselle (Fig. 10).

N.B.:

Lors de la pose du revêtement de façade, il faut tenir du calage ou non du Bandeau de Commandes du Lave-vaisselle avec des règles.

- A) S'il n'y a pas de calage, faites coïncider la référence 0 du bord du gabarit avec le bord supérieur du Revêtement-Porte.
 - B) Si, au contraire, vous avez calé le Bandeau de Commandes, faites coïncider les références marquées sur le gabarit (de 5 mm) en fonction du nombre de règles mises en place, avec le bord supérieur du Revêtement-Porte.
- 3.- Placez le gabarit en le maintenant et marquez la position des trous. Percez ensuite les trous avec une mèche de 2,5 mm et vissez les supports au revêtement en vous assurant que la partie courbe du support est orientée vers le haut (bord Y, Fig. 11).

Attention! Limitez la profondeur des trous.

- 4.- Prenez le Revêtement-Porte en orientant le bord (Y) vers le haut puis introduisez les supports dans le logement dont dispose la porte. Tirez alors le revêtement vers le haut jusqu'à ce qu'il touche le bandeau de commandes et assurez-vous que tous les supports sont bien fixés dans les logements de la porte (Fig. 12).
- 5.- Ouvrez lentement la porte du lave-vaisselle tout en maintenant le revêtement puis fixez ce dernier à l'aide des vis fournies en veillant à l'alignement du panneau par rapport à la porte (Fig. 13).

N.B.:

Pour adapter le lave-vaisselle à une rangée de meubles de cuisine à plinthe unique, effectuez les opérations suivantes:

- 6.- Mettez en place la plinthe du meuble de cuisine après l'avoir découpée à la mesure souhaitée (Fig. 4).
- 7.- Fixation du plan de travail (Fig. 14)
- 8.- Vérification du fonctionnement (Fig. 15).

Lorsque ces pièces sont fixées au lave-vaisselle, celui-ci est prêt pour son intégration définitive.

Une fois ces opérations faites, effectuez les raccordements d'électricité et d'eau, en suivant les instructions.

Ces figures peuvent également être consultées sur le gabarit fourni avec l'appareil.

Raccordement au réseau d'eau

Pour raccorder le LAVE-VAISSELLE au réseau d'eau, il faut utiliser le TUYAU D'ALIMENTATION fourni avec la machine et le brancher à un robinet d'eau ayant une sortie fileté R 3/4". (Fig. 16).

La pression de fonctionnement doit être comprise entre 4,9 et 98 N/cm². Si la pression est plus importante, posez une vanne de réduction de pression, que vous trouverez dans le commerce.

Très important

Le tuyau d'arrivée d'eau ne doit être ni plié ni étranglé car cela pourrait empêcher le remplissage du lave-vaisselle.

Entrée d'eau chaude

Bien qu'il soit préférable de raccorder l'appareil à l'eau froide, certains modèles peuvent être raccordés indistinctement à l'eau froide ou l'eau chaude (maxi. 60°C). Dans ce cas, consultez votre revendeur.

Raccordement de la vidange

Le RACCORDEMENT DE LA VIDANGE se fait à l'aide d'un tuyau coudé remplissant les conditions suivantes:

- 1.- La longueur du tuyau doit être inférieure à 3 mètres.
- 2.- L'extrémité du tuyau de vidange doit se trouver à une hauteur entre 0,5 m et 1 m du sol (Fig. 17).
- 3.- Il est nécessaire de poser un siphon pour éviter toute remontée d'odeurs par le conduit de vidange.
- 4.- Évitez les coudes et étranglements qui empêchent la libre évacuation de l'eau.

Très important

Après avoir effectué le raccordement, assurez-vous que le coude du tuyau est bien fixé à la sortie afin d'éviter les fuites d'eau et le risque d'une éventuelle inondation.

Raccordement électrique

Nos LAVE-VAISSELLE peuvent supporter une intensité maximum de 16 A. LA PRISE DE TERRE EST DONC INDISPENSABLE.

Le FIL D'ALIMENTATION de la machine est doté d'une mise à la terre qu'il est nécessaire de raccorder à une prise assurant la continuité à la terre.

Avant de brancher la machine, il faut s'assurer que la tension du domicile coïncide avec la tension de fonctionnement du LAVE-VAISSELLE.

Ce renseignement apparaît sur la PLAQUE DE CARACTERISTIQUES située sur le côté de la porte du Lave-vaisselle.

Si le câble d'alimentation est endommagé, il doit être remplacé. Le fabricant, un membre de son Service Technique ou de son personnel agréé sont les seuls à pouvoir procéder à sa substitution.

LE FABRICANT DECLINE TOUTE RESPONSABILITE EN CAS DE NON OBSERVATION DE CES NORMES.

Ce lave-vaisselle remplit les dispositions de la Directive Européenne 87/308/CEE concernant les perturbations radioélectriques.

Conselhos prévios

Descrição do manual

Para facilitar ao máximo os trabalhos e instalação da sua MAQUINA DE LAVAR LOUÇA anexa-se a este MANUAL umas paginas finais.

Nelas aparece junto com os desenhos e esquemas da maquina, uma relação detalhada de todos aqueles elementos, bem como medidas e operações que deverão ser tomadas em conta na hora da sua instalação. Consulte-as pois poderão ser de ajuda a hora da inalação assim como para resolver pequenos e eventuais problemas que podem aparecer.

Placa de Características Técnicas

Situada no lateral da porta da maquina de lavar louça encontre a PLACA DE CARACTERÍSTICAS TÉCNICAS. Nela figuram os dados técnicos e de identificação da maquina.

CONSULTE-A Antes de fazer as ligações eléctricas.

Ligações eléctricas

As ligações eléctricas devem ser feitas por um especialista que esteja ao corrente das disposições legais e das exigências normativas reconhecidas em cada pais.

Atenção

Antes de proceder a instalação da maquina e fazer as ligações eléctricas como as de agua e muito importante que tenha em conta as características da sua MAQUINA DE LAVAR LOUÇA, visto se for PAINELAVEIL ou INTEGRAVEL, devera realizar uma serie de operações previas a fim de conseguir uma instalação perfeita.

Desenvalagem

Retire com cuidado todos os elementos que protegem a maquina. Se o seu lava-louça é integrável retire os esquadros situados na

parte inferior de lava-louça. (Fig. 2).

Retire os elementos de fixação dos cestos.

Maquina de lavar louça independentes

Introdução

As nossas MAQUINAS DE LAVAR LOUÇA INDEPENDENTES foram criadas para poderem ser colocadas isoladamente no lugar mais adequado de acordo com as suas necessidades.

Dimensões

Na figura 2 dão se as medidas da maquina. Consulte-as pois elas facilitaram-lhe a sua instalação.

Nivelamento e colocação

Antes de proceder a instalação da maquina e importante conseguir uma boa estabilidade do aparelho no chão, bem como a sua perpendicularidade.

Por isso nivele a para corrigir possíveis irregularidade do chão. Para isso regule a altura dos pés situados na parte inferior da maquina (Fig. 7) (0+20mm)

A inclinação permitida e de 2%.

Depois de corrigidas estas irregularidade efectue as ligações eléctrica e de agua conforme as instruções.

Maquinas de lavar louça painelaveis

Introdução

As nossas MAQUINAS DE LAVAR LOUÇA PAINELAVEIS estão desenhadas para que a possa colocar tanto isoladamente como entre o resto dos moveis da cozinha: Neste caso poderá, realizando umas operações simples, adaptada a decoração e disposição do resto do miviliario da cozinha.

Dimensões

Na figura 2 estão especificadas as medidas da

maquina e na figura 5 as mínimas do móvel.

Nivelamento e colocação

Antes de proceder a instalação da maquina e importante conseguir uma boa estabilidade do aparelho no chão, bem como a sua perpendicularidade.

Por isso nivele-a para corrigir possíveis irregularidades do chão. Para isso regule a altura dos pés situados na parte inferior da maquina (Fig. 7) (0+20mm)

A inclinação permitida e de 2%.

Decoração da porta

Para que a MAQUINA DE LAVAR LOUÇA combine com o ambiente decorativo da sua cozinha você pode colocar encima da porta revestimentos decorativos combinados com o esto dos moveis. Estes revestimentos decorativos só podem ter uma grossura máxima de 4,5mm

Operações para colocar os revestimentos da porta

- 1.- Retire a moldura da prata da maquina de lavar louça soltando os parafusos (figura 3)
- 2.- Prepare os painéis com as medidas indicados na figura 3 (597x587 mm).
- 3.- Coloque os painéis que você escolheu e volte a aparafusar as molduras.

Depois de realizar estas operações realize as ligações eléctricas e de agua conforme as instruções.

Maquinas de lavar louça embutidas

Introdução

As nossas maquinas de lavar louça embutidas também podem ser colocadas isoladamente mas estão pensadas para que você as coloque entre os moveis da sua cozinha debaixo do encimado. Realizando para isso uma serie de operações você poderá adap-

tar a sua maquina a decoração do móvel e conseguir um alinhamento com as portas do mobiliaria da sua cozinha.

Dimensões

Na figura 5 aparecem as dimensões do aparelho e as mínimas do móvel, consulte as, facilitar lhe á as operações.

Se quiser colocar por baixo do balcão da cozinha deve desmontar a mesa superior desapertando os dois parafusos da figura 4 e, para além disso, retirar o contrapeso situado na parte superior da máquina. (Fif. 2).

Posteriormente poderá utilizar estes parafusos para a fixação da maquina com o encimado e garantir assim uma estabilidade da maquina de lavar louça.

Nivelação e posicionamento

Consulte linha Nivelção e posicionamento maquinas de lavar louça independentes e com paineis.

Decoração da porta

Para que a maquina de lavar louça combine com o ambiente decorativo da sua cozinha você pode colocar encima da porta revestimentos . Só podem ter uma grossura máxima de 4,5 mm.

Colocação de painéis e regulação da porta

- 1.- Retire a moldura da porta da maquina de lavar louça soltando os parafusos (Fig. 6)
- 2.- Cortar o painel decorativo de acordo a altura que for necessária (h) para um alinhamento com os moveis contíguos.
- 3.- Serrar os extremos superiores da moldura da porta, a idêntica altura (h) que o painel decorativo.
- 4.- Ajustar á altura (h) o suplemento inferior da porta.
- 5.- Coloque o painel decorativo na porta segure ao mesmo tempo o quadro e volte a marcar a posição dos novos buracos na porta e fazer os com uma broca de 3,25 mm e volte a aparafusar o quadro.

Observação:

No caso de encaixar a maquina de lavar louça numa fila de moveis de cozinha com um painel de rodapé existe esta opção mas lembresse do seguinte:

- 1.-Retire a base do rodapé (1) e os soportes das patas (2) soltando os parafusos (fig. 1)
- 2.- Não se esqueça de mudar as patas reguláveis da posição A posição B.
- 3.-Encaixar o rodapé da cozinha serrando ate conseguir a medida desejada (Fig. 4).

Depois de fazer as operações proceda a realizar as conexões eléctricas e de agua conforme as instruções.

Maquinas de lavar louça integráveis

Introdução

As nossas MÁQUINAS DE LAVAR LOUÇA INTEGRÁVEIS, estão desenhadas para que o revestimento da porta e painel de comandos coincida com a forma e dimensões de um modulo de cozinha de 60 cm de largura com a porta e gaveta na parte superior. Para conseguir isso você devera realizar as seguintes operações:

Dimensões

Na figura 5 aparecem as dimensões do aparelho e as mínimas do móvel, consulte-as, facilitar-lhe-á as operações.

Recuerde que seu lava-louça é integrável retire os esquadros situados na parte inferior de lava-louça. (Fig. 2).

Nivelção e posicionamento

Consulte linha Nivelção e posicionamento maquinas de lavar louça independentes e com paineis.

Operações para a integração da Maquina de lavar louça

Regulação da altura da maquina de lavar louça

Virar os pés do lava-loiça no sentido anti horário, até a parte superior do aparelho tomar contacto com o plano inferior do móvel da cozinha (fig. 7).

Desta maneira o lava-loiça fica instalado par poder conseguir regulá-lo até 870 mm.

Calçamento do painel de comandos (Fig. 8)

Esta operação consiste em calçar o painel de comandos da maquina de lavar louça ate que a sua altura seja igual a do painel da gaveta do móvel da cozinha.

Para realizar esta operação utilize as régua e parafusos que são fornecidos no interior do aparelho.

Se a altura do painel da gaveta for de 110 mm não e preciso nenhum calçamento. Se a altura for superior acrescente as régua necessárias (calço A = 5 mm, calço B = 10 mm) construindo módulos de 5 mm ajustando ao nível das gavetas dos moveis contíguos (Fig. 8).

Depois de realizar estas operações você tem de ter em conta que quando coloque o revestimento porta na parte inferior tem de ficar nivelada com o rodapé dos moveis da sua cozinha.

Integração da Maquina de lavar louça

Depois de realizar e comprovar as anteriores operações proceda a integração da Maquina de lavar louça para isso proceda da seguinte forma:

1. Coloque a protecção em plástico do encimado do móvel que se fornece com o aparelho (fig. 9)

Esta protecção evitara que os gases forma-

dos ao funcionar a maquina de lavar louça incidam na parte interior do encimado do móvel da cozinha.

2. Com ajuda do molde fornecido com o aparelho marque no dorso do revestimento-porta os pontos onde mais tarde vai a montar as peças de união com as do aparelho (fig.10)

Observação

No momento de fazer o revestimento frontal você deve saber se fez o calçamento do porta-comandos com as régua .

- A) Se você não fez o calçamento, faça coincidir a referencia O situada na beira superior do molde com a beira superior do revestimento porta.
 - B) Se você já tinha feito o calçamento do porta-comandos da maquina de lavar louça faça coincidir as referencias marcadas no molde de (5 mm) com o numero de régua que colocou na beira superior do revestimento porta.
- 3.- Por o molde de forma horizontal, segurar e marcar os pontos desejados (fig. 10) seguidamente com uma broca de 2,5 mm realizar os furos correspondentes e agarrar as peças de união com o tabuleiro revestimento (Fig. 11)

Cuidado: limitar a profundidade da broca.

4. Agarre o revestimento porta da beira (y) para cima e seguidamente encaixe os soportes nos alojamentos que a porta tem. Então suba o revestimento ate contactar com o painel de comandos, assegurando-se que todos os soportes ficaram bem fixados nos alojamentos da porta (Fig. 12).
5. Abrir lentamente a porta da maquina de deixando descender ao mesmo tempo o revestimento, nivelar assentar com a porta da maquina de lavar louça, fixar o revestimento a porta aparafusando com os parafusos que se fornecem (Fig. 13)

Observação:

Para adaptar a maquina de lavar louça integrável com uma fila de moveis de cozinha com um painel de rodapé único realize as seguintes operações:

- 6.- Encaixar o rodapé do móvel da cozinha serrando ate conseguir a medida desejada (Fig. 4)
- 7.- Fixação ao encimado (fig. 14)
- 8.- Comprovação do funcionamento (fig. 15)
Quando estas peças estejam ajustadas a maquina de lavar lou,ca esta preparada para a integração definitiva.

Depois de realizar estas operações proceda a realizar as conexões eléctricas e de agua conforme as instruções.

Estas figuras também podem ser consultadas no molde que se fornece com o aparelho.

Ligação a rede de agua

Para ligar a MAQUINA DE LAVAR LOUÇA a rede de agua deverá usar a MANGUEIRA DE PRESSAO fornecida com a maquina, numa torneira com uma boca de rosca R3/4" (fig. 16).

A pressão de funcionamento deve ser entre 4,9 a 98 n/cm². No caso de ser maior deve-se colocar uma válvula de redução de pressão que poderá adquirir numa loja da especialidade.

Muito importante

A mangueira de entrada da agua deve ser colocada sem dobras nem estrangulamentos que impeçam a entrada livre de agua na maquina de lavar louça.

Entrada de agua quente

A pesar de que e preferível conectar na entrada de agua fria alguns modelos podem ser conectados tanto a agua fria como a quente (max. 60 °C).

Consulte no seu comercio.

Conexão do esgoto

A Ligação DO ESGOTO é efectuada a traves de uma mangueira em forma de cotovelo com as seguintes condições:

- 1º O comprimento da mangueira devera ser inferior a 3 metros.
- 2º A extremidade do tubo do esgotamento de ficar a uma altura entre 0,5 e 1 m em relação ao chão (fig17).
- 3º É necessário a colocação de um sifão para que o esgotamento seja inodora.
- 4º Evite dobras e estrangulamentos que não deixem sair a agua livremente.

Muito importante

Depois de efectuada a ligação, verifique se o cotovelo esta convenientemente fixado a saída, a fim de evitar fugas e o conseqente risco de inundação.

Ligação eléctrica

As nossas maquinas podem suportar uma intensidade máxima de 16 A SENDO IM-

PRESCINDIVEL A TOMA DE TERRA. O FIO DE ALIMENTACAO Da maquina dispõe de terra sendo necessário ligado a uma boa toma a traves da qual fique garantida a continuidade da terra.

Antes de ligar a ficha de toma de corrente é necessário certificar-se que a tensão da sua casa coincida com a tensão de funcionamento da maquina .

Este dado encontra-se na PLACA DAS CARACTERÍSTICAS situada no lateral da porta da máquina de lavar loiça.

Se o cabo de alimentação resultar avariado, deve ser substituído. A substituição só pode ser realizada pelo fabricante, pelo seu Serviço Técnico ou pelo pessoal autorizado.

O FABRICANTE DECLINA TODA RESPONSABILIDADE EM CASO DE QUE ESTAS NORMAS NAO SEJAM OBSERVADAS.

Esta maquina de lavar louça cumpre os requisitos da Directiva Europeia 87/308/CEE sobre as perturbações radioelectricas.

Important information

In order to help install your DISHWASHER, we have included a series of drawings and diagrams at the end of this MANUAL.

They also provide a detailed list of all the elements, measurements and operations to keep in mind during installation.

Please open out the drawings and diagrams, as they will help you to understand the text and be a great help in solving small problems when installing the dishwasher.

Technical Specification Plate

The TECHNICAL SPECIFICATIONS PLATE, stuck on the side of the DISHWASHER door, contains technical information as well as the serial number of the appliance.

READ THIS INFORMATION before making the electrical connections.

Electrical Connections

The electrical connections should be carried out by a specialist who is familiar with the legal provisions as well as the standards and regulations in force in each country.

Warning

Before installing the appliance and connecting both the water and electricity supply, it is extremely important that you take into account whether your DISHWASHER is a PANELLABLE or INTEGRATED model. You will need to perform a number of operations to ensure that you are installed dishwasher properly.

Unpacking

Carefully remove all the protective packing from the appliance.

If your dishwasher is an integrated model, remove the brackets located at the bottom of the dishwasher. (Fig. 2).

Remove the packing from around the baskets inside the machine.

Free-standing dishwashers

Introduction

Our FREE-STANDING DISHWASHERS have been designed so that you can put them on their own, in the most suitable spot.

Dimensions

Figure 2 gives the measurements of the appliance. Study them, as they will help you install the appliance.

Levelling and positioning

Before installing the DISHWASHER, the appliance must stand firmly on the floor and be as perpendicular as possible.

Level it accordingly, correcting any possible irregularities in the floor.

This may be done by adjusting the height of the feet at the bottom of the appliance (Figure 7) (0-20 mm).

A maximum 2% inclination level is allowed.

Once you have completed these tasks, proceed with the electrical and water connections according to the instructions.

Panellable dishwashers

Introduction

Our PANELLABLE DISHWASHERS are designed so that you can put them on their own or in with the rest of your kitchen cabinets and appliances. In the latter case, you can adapt them to the decor and arrangement of your kitchen, by performing a few simple operations.

Dimensions

Figure 2 provides the measurements of the appliance and Figure 5 the minimum measurements of the kitchen units.

Levelling and positioning

Before installing the DISHWASHER, the ap-

pliance must stand firmly on the floor and be as perpendicular as possible.

Level it accordingly, correcting any possible irregularities in the floor.

This may be done by adjusting the height of the feet at the bottom of the appliance (Figure 7) (0-20 mm).

A maximum 2% inclination level is allowed.

Door decoration

You can fit decorative panels to the door of your DISHWASHER so that it matches the surrounding decor.

This panning may be up to 4.5 mm thick.

Fitting the panels

- 1.- Remove the door frame from your dishwasher by undoing the screws as shown in Figure 3.
- 2.- Prepare the panel according to the measurements given in Figure 3 (597 x 587 mm).
- 3.- Fit the panel you have chosen and screw the frame back into place.

Once you have done this, proceed with the water and electricity supply connections according to the instructions.

Built-in dishwashers

Introduction

Although they can also be used as free-standing appliances, our BUILT-INDISHWASHERS are designed so that you can fit them into your kitchen under the work surface. You may easily adapt your dishwasher to the decor and door alignment of the rest of your kitchen by performing a few simple operations.

Dimensions

Figure 5 gives the measurements of your dishwasher and the minimum requirements for the kitchen units. These will help you in the installation process.

If you want to put your dishwasher under the kitchen work surface, you have to remove the top cover by undoing the two screws shown in Figure 4 and also remove the counter weight located at the top of the machine. (Fig. 2)

You can use these same screws later to secure your appliance to the kitchen work surface, thereby ensuring the stability of the dishwasher.

Levelling and positioning

Refer to the section on levelling and positioning for free-standing and panellable dishwashers.

Door decoration

You can fit decorative panels to the door of your DISHWASHER so that it matches the surrounding decor.

This paneling may be up to 4.5 mm thick.

Panelling and adjusting the door

- 1.- Remove the door frame from your dishwasher by undoing the screws as shown in Figure 6.
- 2.- Cut the decorative panel according to the height required (h) to line it up with the kitchen units either side.
- 3.- Take the door frame and cut it, by sawing off the top ends, to the same height (h) as the decorative panel.
- 4.- Adjust the lower door shim to the right height (h).
- 5.- Fit the decorative panel to the door. At the same time secure the frame and re-mark the position of the new holes in the door. Make the holes with a 3.25 mm drill bit. Screw the frame back into place.

Note

If you want to fit your dishwasher into a row of kitchen units with a single kickstrip, this is possible, although you should bear the following in mind:

- 1.- Remove the base (1) and the feet (2) by undoing the screws (according to Figure 1).

- 2.- Do not forget to change the adjustable feet from Position A to Position B.
- 3.- Fit the kitchen unit kickstrip, sawing it to the size required (according to Figure 4).

Once you have completed these tasks, proceed with the electrical and water connections according to the instructions.

Integrated dishwashers

Introduction

Our INTEGRATED DISHWASHERS are designed so that the door covering and the control panel match the shape and size of 60 cm wide kitchen modules with a door and a drawer at the top.

To do this, proceed as follows:

Dimensions

Figure 5 gives the measurements of your dishwasher and the minimum requirements for the kitchen units. These will help you in the installation process

And remember if your dishwasher is an integrated model, remove the brackets located at the bottom of the dishwasher. (Fig. 2).

Levelling and positioning

Refer to the section on levelling and positioning for free-standing and panellable dishwashers.

Integrating your dishwasher

Adjusting the height of the dishwasher

Turn the dishwasher feet B anticlockwise, until the top of the appliance comes into contact with the bottom of the kitchen work surface (Figure 7).

This enables the DISHWASHER height to be adjusted up to 870 mm.

Aligning the control panel (Figure 8)

This operation consists of aligning the control panel of the dishwasher until it is at the same height as the drawer panels of your kitchen units.

Use the spacing pieces and screws provided inside the appliance to carry out this operation.

If the height of the drawer panel is 110 mm, it is not necessary to make any adjustments.

If it is higher, add as many spacing pieces as necessary (spacer A = 5 mm, spacer B = 10 mm), forming 5 mm modules, to adjust the height of the control panel to that of the drawer panels of adjacent units (Figure 8).

Once you have done this, bear in mind that when you fit the door panel, the bottom of it must be in line with the kickplate of your kitchen units.

Integrating your dishwasher

Once you have carried out the previous operations, proceed with the integration of your dishwasher, as follows:

- 1.- Fit the protective plastic cover supplied with the appliance to the underside of your kitchen work surface (Figure 9).

This cover will prevent the condensation generated during the operation of your dishwasher from damaging the underside of your work surface.

- 2.- Using the template supplied with your appliance, mark the points where the brackets for fixing to the dishwasher are to go on the back of the door panel (Figure 10).

Note

When preparing the front panel you must take into account whether or not you have increased the height of the control panel with spacing pieces.

- A) If you have not, align reference point 0, located on the top edge of the template, with the top edge of the door panel.

- B) If, however, you have increased the height of the control panel, match the reference points marked on the template every 5 mm with the number of spacing pieces fitted to the top edge of the door panel.
- 3.- Fit the template, secure it and mark the the position of the holes. The drill them with a 2.5 mm drill bit and screw the brackets to the panel, ensuring that the curved part of the bracket faces upwards (edge Y, Figure 11):

Take care not to drill too deeply.

- 4.- Take the door panel, with the edge (Y) facing upwards and fit the brackets in the slots in the door. Then pull the panel up until it touches the control panel, ensuring that all the brackets are properly secured in the slots in the door (Figure 12).
- 5.- Slowly open the dishwasher door, holding the panel at the same time. Then screw it tight using the screws supplied, ensuring that it is properly aligned with the door (Figure 13).

Note

To fit your integrated dishwasher into a row of kitchen units with a continuous kickstrip, proceed as follows:

- 6.- Fit the kickstrip, sawing it to the right size (Figure 4)
- 7.- Secure the dishwasher to the work surface (Figure 14)
- 8.- Check that the door opens and closes properly (Figure 15).

When these parts have been fitted, the dishwasher is ready for integration.

Once these operations have been carried out, proceed to connect the electricity and water supplies according to the instructions.

These figures can also be consulted on the template supplied with the appliance.

Water supply connection

To connect the DISHWASHER to the mains water supply, use the PRESSURE HOSE supplied with the machine. Join it to a water tap with a R 3/4" threaded mouth (Fig. 16).

The operating pressure should be between 4.9 - 98 N/cm². If it is higher, connect a pressure reducer valve, which you can buy in a shop selling plumbing supplies.

Very important

The water inlet hose should not have any kinks in it which might prevent the free entry of water into the DISHWASHER.

Hot water inlet

Although it is best to connect the machine to the cold water supply, some models can be connected to either the cold or hot water supply (max. 60°C). Enquire at your local dealer.

Drainage connection

The DRAINAGE CONNECTION is made with a kneed hose that meets the following requirements:

- 1.- Less than 3 metres long.
- 2.- The end of the drainage pipe should be at a height of between 0.5m and 1m from the floor (Figure 17).
- 3.- A sump needs to be fitted for odour-free drainage.
- 4.- Avoid kinks which prevent the water from flowing out freely.

Very important

When you have completed the connection, ensure that the pipe elbow is well anchored to the outlet. This will avoid water leaks and the risk of floods.

Electrical connection

Our DISHWASHERS can withstand a maximum intensity of 16A. THE APPLIANCE MUST BE EARTHED.

The POWER CABLE supplied with the machine has an earth terminal, which must be connected to a proper socket to guarantee the earth connection.

Before plugging the appliance in, check that your electricity supply voltage coincides with the operating voltage of your DISHWASHER.

This information is given on the

CHARACTERISTICS PLAQUE located on the side of the Dishwasher door.

If the power cord is damaged, it must be replaced. It can only be replaced by the manufacturer, an authorized service centre or authorized service engineers.

THE MANUFACTURER CANNOT ACCEPT ANY RESPONSIBILITY IF THESE INSTRUCTIONS ARE NOT FOLLOWED.

This dishwasher complies with the provisions of European Directive 87/308/EEC concerning radio interference.

Einleitende Bemerkungen

Beschreibung des vorliegenden Handbuchs

Um die Installationsarbeiten Ihres neuen GESCHIRRSPÜLERS weitgehend zu vereinfachen, haben wir diesem Handbuch einige Extraseiten über die Installation angefügt.

Auf diesen Seiten finden Sie mehrere Abbildungen und Zeichnungen des Gerätes, sowie eine genaue Aufstellung aller zum Geschirrspüler gehörenden Bauteile. Desweiteren finden Sie hier eine Beschreibung der bei der Installation zu berücksichtigenden Maßnahmen und Arbeitsschritte.

Wir empfehlen Ihnen, die bebilderten Seiten aufzuklappen, um sich mit Ihrem Geschirrspüler vertraut zu machen. Die Abbildungen erleichtern Ihnen das Verstehen des Textes und werden Ihnen bei der Lösung kleinerer Fehler und Pannen, die eventuell auftreten können, behilflich sein.

Typenschild

An der Innenseite der GERÄTETÜR befindet sich das TYPENSCHILD, auf dem alle Leistungsdaten und Kennzeichnungen des Geschirrspülers angegeben sind.

Bevor zum Anschluß des Gerätes übergegangen wird, muß sichergestellt sein, daß die Netzspannung mit der Gerätespannung übereinstimmt. Hierzu sehen Sie bitte auf dem Typenschild nach.

Elektrischer Anschluß

Der elektrische Anschluß darf nur von eigens hierzu qualifiziertem Fachpersonal vorgenommen werden, welches genau über die jeweils gültigen Bestimmungen und Verordnungen im Bilde ist.

Wichtig

Je nach Geräteart Ihres Geschirrspülers (FREISTEHEND oder EINBAUBAR) sind für die ordnungsgemäße Aufstellung verschiedene Vorbereitungsarbeiten durchzuführen,

bevor die Installation, der elektrische Anschluß sowie der Wasseranschluß vorgenommen werden können.

Auspacken

Entfernen Sie zunächst vorsichtig alle Verpackungselemente, die den Geschirrspüler während des Transports vor Beschädigungen schützen.

Sollte es sich um eine einhaubare Spülmaschine handeln, entfernen Sie bitte die Winkel am unteren Teil der Spülmaschine. (Abb. 2)

Anschließend entfernen Sie bitte die an den Geschirrkörben vorgesehenen Transportsicherungen.

Freistehender Geschirrspüler

Einleitung

FREISTEHENDE GESCHIRRSPÜLER sind dazu entworfen worden, sie je nach Ihren Wünschen und Bedürfnissen an jedem beliebigen Ort frei aufstellen zu können.

Abmessungen

Der Abbildung 2 können Sie die genauen Abmessungen Ihres Geschirrspülers entnehmen und somit die benötigte Stellfläche ermitteln.

Aufstellung und Ausrichtung

Bevor die Anschlußarbeiten des GESCHIRRSPÜLERS vorgenommen werden, muß das Gerät fest und ausgerichtet an dem vorgesehenen Aufstellungsort stehen.

Eventuelle Unebenheiten des Bodens können durch Hinein- oder Herausdrehen der an der Unterseite des Geschirrspülers befindlichen Schraubfüsse ausgeglichen werden (Abb. 7) (0+20 mm).

Die höchstzulässige Neigung bei der Ausrichtung beträgt 2°.

Sobald die Aufstellungsarbeiten durchgeführt

worden sind, kann zum Anschluß an die Wasser- und Stromversorgung im Sinne der entsprechenden Anweisungen übergegangen werden.

Einpaßbarer Geschirrspüler

Einleitung

EINPASSBARE GESCHIRRSPÜLER sind sowohl für die freie Aufstellung als auch für die harmonische Eingliederung in Ihre Einbauküche entworfen worden. In letzterem Fall müssen Sie als Besitzer lediglich einige leichte Arbeitsschritte durchführen, um Ihren neuen Geschirrspüler an die Verkleidungsart und die Anordnung Ihrer anderen Küchenmöbel anzupassen.

Abmessungen

Der Abbildung 2 können Sie die genauen Abmessungen Ihres Geschirrspülers und der Abbildung 5 die Mindestmaße des Möbels entnehmen.

Aufstellung und Ausrichtung

Bevor die Anschlußarbeiten des GESCHIRRSPÜLERS vorgenommen werden, muß das Gerät fest und ausgerichtet an dem vorgesehenen Aufstellungsort stehen.

Eventuelle Unebenheiten des Bodens können durch Hinein- oder Herausdrehen der an der Unterseite des Geschirrspülers befindlichen Schraubfüsse ausgeglichen werden (Abb. 7) (0+20 mm).

Die höchstzulässige Neigung bei der Ausrichtung beträgt 2°.

Sobald die Aufstellungsarbeiten durchgeführt worden sind, kann zum Anschluß an die Wasser- und Stromversorgung im Sinne der entsprechenden Anweisungen (Seite 23) übergegangen werden.

Verkleidung der Gerätetür

Damit Ihr neuer GESCHIRRSPÜLER nicht die harmonische Linie Ihrer Kücheneinrichtung unterbricht oder stört, können Sie entspre-

chend passende Verkleidungen an der Gerätetür anbringen, die sich optisch in das Gesamtbild Ihrer Küchenmöbel einfügen.

Die Stärke dieser Türverkleidung kann bis zu 4,5 mm betragen.

Arbeitsschritte zur Verkleidung der Tür

- 1.-Den Türrahmen des Geschirrspülers abnehmen, indem die Schrauben gemäß der Abb. 3 gelöst werden.
- 2.-Die Türverkleidung gemäß den Maßen der Abbildung 3 (597 x 587 mm) vorbereiten.
- 3.-Die gewünschte Türverkleidung aufsetzen und den Rahmen erneut festschrauben.

Sobald diese Schritte ausgeführt sind, kann zum Anschluß an die Wasser- und Stromversorgung im Sinne der entsprechenden Anweisungen übergegangen werden.

Einklinkbarer Geschirrspüler

Einleitung

Obwohl EINKLINKBARE GESCHIRRSPÜLER auch einzeln aufgestellt werden können, sind sie für die Einpassung zwischen den im Unterbereich Ihrer Einbauküche bereits vorhandenen Möbeln entworfen worden. Hierzu müssen Sie als Besitzer einige leichte Arbeitsschritte durchführen, um Ihren neuen Geschirrspüler an die Verkleidungsart und das Gesamtbild der Möbeltüren Ihrer anderen Küchenmöbel anzupassen.

Abmessungen

Der Abbildung 5 können Sie sowohl die genauen Abmessungen Ihres Geschirrspülers als auch die Mindestmaße des Möbels entnehmen, wodurch Ihnen die Ausführung der vorzunehmenden Arbeitsschritte erleichtert wird.

DEUTSCH

Soll das Gerät unter die Küchenabdeckplatte eingebaut werden, muss die obere Platte durch Lösen der beiden auf Abbildung 4 dargestellten Schrauben abgebaut und das Gegenwicht am oberen Teil der Maschine entfernt werden. (Abb. 2)

Anschließend können diese Schrauben dazu verwendet werden, das Gerät mit dem Küchenunterbereich zu verschrauben, um so die Stabilität des Geschirrspülers zu garantieren.

Aufstellung und Ausrichtung

Lesen Sie bitte den entsprechenden Abschnitt über "Aufstellung und Ausrichtung für freistehende und verkleidbare Geschirrspüler".

Verkleidung der Gerätetür

Damit Ihr neuer GESCHIRRSPÜLER nicht die harmonische Linie Ihrer Kücheneinrichtung unterbricht oder stört, können Sie entsprechend passende Verkleidungen an der Gerätetür anbringen, die sich optisch in das Gesamtbild Ihrer Küchenmöbel einfügen.

Die Stärke dieser Türverkleidung kann bis zu 4,5 mm betragen.

Arbeitsschritte zur Verkleidung der Tür

- 1.- Den Türrahmen des Geschirrspülers abnehmen, indem die Schrauben gemäß der Abb. 6 gelöst werden.
- 2.- Die Türverkleidung gemäß der benötigten Höhe (h) zurechtschneiden, um sie an die angrenzenden Küchenmöbel anzupassen.
- 3.- Der Türrahmen wird angepaßt und nach Maß zurechtgesägt, indem die oberen Enden so weit abgesägt werden, daß sie die gleiche Höhe (h) wie die Zierverkleidung aufweisen.
- 4.- Den Türuntersatz auf die Höhe (h) einstellen.

- 5.- Die Zierverkleidung an der Tür anbringen. Hierbei ist der Rahmen festzuhalten und die genaue Lage der neuen Löcher an der Tür anzuzeichnen. Die Löcher werden mit einem Bohrer, dessen Durchmesser 3,25 mm beträgt, gebohrt. Schließlich kann der Rahmen verschraubt werden.

Hinweis

Sollten Sie Ihren Geschirrspüler in eine Einbauküche mit einem einzigen, durchgehenden Verblendsockel einsetzen wollen, so kann auch diese Art der Ausführung vorgenommen werden. In diesem Fall sind allerdings die folgenden Hinweise zu beachten.

- 1.- Sockelbasis (1) und Fußhalterungen entfernen, indem die Schrauben gemäß der Abbildung 1 gelöst werden.
- 2.- Es darf nicht vergessen werden, die höhenverstellbaren Füße von der Stellung A in die Stellung B zu bringen.
- 3.- Der Sockel des Küchenmöbels wird eingesetzt, indem er auf die entsprechende Länge zurechtgesägt wird (siehe Abb. 4).

Sobald diese Arbeitsschritte durchgeführt worden sind, kann zum Anschluß an die Wasser- und Stromversorgung im Sinne der entsprechenden Anweisungen übergegangen werden.

Einsetzbarer Geschirrspüler

Einleitung

EINSETZBARE GESCHIRRSPÜLER sind eigens dazu entworfen worden, daß die Verkleidung sowohl der Tür sowie auch des Bedienfelds in Bezug auf Form und Abmessungen einem Küchenmodul mit einer Breite von 60 cm und einer Schublade im Oberbereich entsprechen.

Hierfür sind die folgenden Arbeitsschritte auszuführen:

Abmessungen

Der Abbildung 5 können Sie sowohl die genauen Abmessungen Ihres Geschirrspülers als auch die Mindestmaße des Möbels ent-

nehmen, wodurch Ihnen die Ausführung der vorzunehmenden Arbeitsschritte erleichtert wird.

Sollte es sich um eine einhaubare Spülmaschine handeln, entfernen Sie bitte die Winkel am unteren Teil der Spülmaschine. (Abb. 2)

Aufstellung und Ausrichtung

Lesen Sie bitte den entsprechenden Abschnitt über "Aufstellung und Ausrichtung für freistehende und verkleidbare Geschirrspüler".

Auszuführende Arbeitsschritte zu Einsetzen des Geschirrspülers

Höhenregulierung des Geschirrspülers

Die Füße B des Geschirrspülers werden so weit im Uhrzeigersinn gedreht, bis die Oberkante des Gerätes die Unterbereich der zum Küchenmöbel gehörenden Arbeitsplatte berührt (Abb. 7).

Auf dieser Weise kann die Höhe des Geschirrspülers bis 870 mm. verstellt werden.

Beschichtung des Bedienfelds (Abb. 8)

Dieser Vorgang besteht darin, das Bedienfeld des Geschirrspülers derart zu beschichten, daß seine Höhe der der Schubladenbeschichtung Ihres Küchenmöbels entspricht.

Bei der Ausführung dieses Arbeitsschritts sind die im Geräteinneren mitgelieferten Leisten und Schrauben zu verwenden.

Sollte die Verkleidungshöhe der Schublade beispielsweise 110 mm betragen, so wird keinerlei zusätzliche Beschichtung benötigt.

Sollte die Verkleidungshöhe allerdings mehr

als 110 mm betragen, sind entsprechend viele Leisten (Beschichtung A = 5 mm, Beschichtung B = 10 mm) hinzuzufügen, so daß 5 mm-Module entstehen und die Schubladenhöhe an die Höhe der angrenzenden Möbelflächen angepaßt wird.

Sobald diese Arbeitsschritte ausgeführt worden sind, ist zu berücksichtigen, daß bei Einsetzung des Türverkleidungselementes der Unterkante desselben sich auf gleicher Höhe wie der Sockel Ihrer Küchenmöbel befinden muß.

Einsetzen des Geschirrspülers

Sobald die beschriebenen Arbeitsschritte ausgeführt und die entsprechenden Überprüfungen vorgenommen worden sind, kann wie folgt zum Einsetzen des Geschirrspülers übergegangen werden:

- 1.- Die mitgelieferten Plastikverkleidung am Möbelunterbereich anbringen (Abb. 9)
Diese Schutzvorrichtung verhindert, daß die beim Betrieb des Geschirrspülers entstehenden Dämpfe Einfluß auf das Innere des Küchenmöbels haben können.
- 2.- Mit Hilfe der mitgelieferten Schablone werden an der Rückseite der Türverkleidung die Punkte, an denen später die Verbindungsteile zum Gerät angebracht werden sollen, markiert (Abb. 10).

Hinweis

Sobald die Frontalverkleidung vorbereitet wird, ist zu berücksichtigen, ob die Beschichtung des Bedienfeldes mit Leisten verkleidet worden ist oder nicht.

- 1) Sollte das nicht der Fall sein, so muß der Bezugspunkt 0, der sich am oberen Schablone-Rand befindet, mit dem oberen Rand der Türverkleidung übereinstimmen.
- 2) Sollte das Gegenteil der Fall sein, das Bedienfeld also beschichtet worden sein, so müssen die auf der Schablone angege-

DEUTSCH

- benen Bezugswerte (5 mm) je nach am oberen Rand der Türverkleidung angebrachter Leistenanzahl übereinstimmen.
- 3) Die Schablone auflegen, festhalten und gewünschten Bohrpunkte markieren. Anschließend werden die entsprechenden Bohrungen mit einem Bohrer, dessen Durchmesser 2,5 mm beträgt, ausgeführt und die Verbindungsteile mit der Verkleidungsplatte verbunden. Hierbei ist darauf zu achten, daß der gebogene Teil der Halterung nach oben zeigt (Rand Y, Abb. 11).
 - 4) Die Türverkleidung nehmen und den Rand (Y) nach oben bewegen. Anschließend werden die Halterungen in die an der Tür hierfür vorgesehenen Lagerungen eingeklinkt. Dann wird die Verkleidung vorsichtig nach oben gezogen bis sie das Bedienfeld berührt. Hierbei ist darauf zu achten, daß alle Halterungen ordnungsgemäß in die Tür Lagerungen einklinken (Abb. 12).
 - 5) Die Tür des Geschirrspülers langsam öffnen, wobei gleichzeitig die Verkleidung festgehalten wird. Anschließend kann die Verkleidung mit Hilfe der mitgelieferten Schrauben befestigt werden, wobei auf die Ausrichtung des Bedienfelds in Bezug auf die Gerätetür zu achten ist (Abb. 13).

Hinweis

Soll der einsetzbare Geschirrspüler in eine Einbauküche mit einem einzigen, durchgehenden Verblendsockel eingepaßt werden, so sind außerdem die folgenden Arbeitsschritte durchzuführen:

- 6.-Den Sockel des Küchenmöbels einsetzen, indem er auf die entsprechende Länge zurechtgesägt wird (Abb. 4).
- 7.-Den Unterbereich befestigen (Abb. 14).

8.-Den Geschirrspüler auf seine ordnungsgemäße Funktionsweise hin überprüfen (Abb. 15).

Nach Einpassung dieser Teile kann zum endgültigen Einsetzen des Geschirrspülers übergegangen werden.

Sobald die beschriebenen Arbeitsschritte durchgeführt worden sind, kann zum Anschluß an die Wasser- und Stromversorgung im Sinne der entsprechenden Anweisungen übergegangen werden.

Desweiteren befinden sich diese Abbildungen ebenfalls auf der mitgelieferten Schablone, wodurch Ihnen die Montage erleichtert wird.

Wasseranschluß

Um die Wasserzufuhr zum GESCHIRRSPÜLER herzustellen, ist der mitgelieferte DRUCKSCHLAUCH an einen Wasserhahn mit 3/4" Gewinde anzuschließen (Abb. 16).

Der Betriebsdruck muß zwischen 4,9 und 98 N/cm² liegen. Sollte der Betriebsdruck höher sein, so ist ein Druckreduzierventil vorzusehen.

Sehr wichtig!

Der Schlauch für den Wassereinlaß darf keine Knicke aufweisen, da die Wasserzufuhr zum GESCHIRRSPÜLER behindert werden könnte.

Warmwassereinlaß

Obwohl grundsätzlich ein Kaltwassereinlaß vorzuziehen ist, können einige Modelle gleichermaßen an Kalt- wie an Warmwasserleitungen (höchstzulässige Temperatur 60°) angeschlossen werden. Fragen Sie gegebenenfalls Ihren Fachhändler um Rat.

Wasserabfluß

Der WASSERABFLUSS wird mit Hilfe eines gebogenen Abflaßschlauches vorgenommen, der die folgenden Eigenschaften aufweisen muß:

DEUTSCH

- 1.-Die Länge des Ablaßschlauches darf nicht mehr als 3 Meter betragen.
- 2.-Das Ende des Ablaßschlauches muß sich 0,5 bis 1,0 Meter über dem Boden befinden (Abb. 17).
- 3.-Zur Vermeidung von unangenehmen Abflußgeruch ist ein Saugheber vorzusehen.
- 4.-Knicke im Ablaßschlauch sind zu vermeiden, um den ungestörten Wasserablaß nicht zu behindern.

Sehr wichtig

Nach Befestigung des Ablaßschlauches muß dieser auf festen Sitz hin überprüft werden, um unbeabsichtigtes Loslösen und somit Überschwemmungen vorzubeugen.

Elektrischer Anschluß

Der Geschirrspüler darf nur an eine geerdete Steckdose angeschlossen werden.

Die Spannung Ihres Stromnetzes muss mit der angegebenen Spannung auf dem Typenschild Ihres Gerätes übereinstimmen. Beachten Sie auch die Ampère-Angaben zur

Sicherung Ihrer elektrischen Installation.

Das Typenschild befindet sich an der Innenseite der Gerätetür.

Stimmen die Angaben nicht überein, darf das Gerät auf keinen Fall an Ihr Stromnetz angeschlossen werden, und der technische Kundendienst muss sofort informiert werden.

Die entsprechenden Angaben finden Sie auf dem TYPENSCHILD an der Seite der Spülmaschinentür.

Ist das Spannungskabel beschädigt, muß es ausgewechselt werden. Die Auswechslung darf nur vom Hersteller, dem Kundendienst oder autorisiertem Fachpersonal vorgenommen werden.

DER HERSTELLER LEHNT JEDE VERANTWORTUNG FÜR SCHÄDEN, DIE DURCH NICHTBEACHTUNG DIESER ANWEISUNGEN ENTSTEHEN, STRIKT AB.

Ihr Geschirrspüler erfüllt die Anforderungen der Europäischen Richtlinie 87/308/CEE über funktechnische Störungen.

Avvertenze preliminari

Descrizione del manuale

Allo scopo di facilitare al massimo l'installazione della lavastoviglie, abbiamo allegato a questo manuale alcune pagine in cui, insieme ai disegni e schemi dell'apparecchio, appare anche una lista particolareggiata di tutti gli elementi e di tutte le misure da tener presenti per eseguire l'installazione.

Basta aprirle per ottenere un valido aiuto alla comprensione del testo e per risolvere gli inconvenienti di scarsa entità che potrebbe essere necessario affrontare.

Targhetta delle caratteristiche tecniche

La TARGHETTA DELLE CARATTERISTICHE TECNICHE è un lato della porta della lavastoviglie. Sulla medesima figurano i dati tecnici e di identificazione dell'apparecchio.

È necessario CONSULTARLA prima di eseguire i collegamenti elettrici.

Collegamenti elettrici

I collegamenti elettrici devono essere eseguiti da uno specialista aggiornato sulle disposizioni legali e le esigenze normative vigenti in ogni paese.

Avvertenza

Prima di proseguire l'installazione dell'apparecchio e di eseguire sia i collegamenti elettrici che gli allacciamenti idrici, è molto importante tener presente le caratteristiche della lavastoviglie, dato che se si tratta di un apparecchio PANNELLABILE o INTEGRABILE, sarà necessario eseguire una serie di operazioni preliminari per la perfetta installazione dell'apparecchio.

Disimballaggio

Estrarre con cura tutti gli elementi che proteggono l'apparecchio.

Se la lavastoviglie è a incasso, rimuovere le squadrette situate sulla parte inferiore della lavastoviglie. (Fig. 2).

Togliere gli elementi di supporto dei cestelli.

Lavastoviglie indipendenti

Introduzione

Le nostre LAVASTOVIGLIE INDIPENDENTI sono state pensate per poter essere sistemate separatamente nel luogo più idoneo, a seconda delle proprie esigenze.

Dimensioni

Nella Fig. 2 appaiono le misure dell'apparecchio. Si consiglia di consultarle per facilitare l'installazione.

Livellamento e posizionamento

Prima di installare la lavastoviglie è fondamentale che l'apparecchio poggi correttamente sul pavimento e sia perfettamente perpendicolare.

Livellare quindi la lavastoviglie per correggere eventuali irregolarità del pavimento.

Per farlo, regolare l'altezza dei piedini situati nella parte inferiore dell'apparecchio (Fig. 7) (0 + 20 mm).

L'inclinazione non deve superare il 2%.

Dopo aver eseguito queste operazioni, effettuare i collegamenti elettrici e gli allacciamenti idrici come indicato nelle istruzioni

Lavastoviglie pannellabili

Introduzione

Le nostre LAVASTOVIGLIE PANNELLABILI sono state pensate sia per poter essere collocate separatamente che inserite tra gli altri mobili da cucina; in tal caso è possibile, mediante semplici operazioni, adattarla all'arredamento e alla disposizione del resto della cucina.

Dimensioni

Nella Fig. 2 appaiono le misure dell'apparecchio e nella Fig. 5 le misure minime del mobile.

Livellamento e posizionamento

Prima di installare la lavastoviglie è fondamentale che l'apparecchio poggi correttamente sul pavimento e sia perfettamente perpendicolare.

Livellare quindi la lavastoviglie per correggere eventuali irregolarità del pavimento. Per farlo, regolare l'altezza dei piedini situati nella parte inferiore dell'apparecchio (Fig. 7) (0 + 20 mm).

L'inclinazione non deve superare il 2%.

Rivestimento della porta

Per evitare che la lavastoviglie stoni con l'arredamento della cucina, si può rivestire la porta per abbinarla agli altri mobili.

Questi rivestimenti possono avere uno spessore massimo di 4,5 mm.

Come pannellare la porta

- 1.- Estrarre il telaio della porta della lavastoviglie allentando le viti come indicato nella (Fig. 3).
- 2.- Predisporre i pannelli seguendo le misure della Fig. 3 (597 x 587 mm).
- 3.- Inserire il pannello prescelto ed avvitarlo al telaio.

Dopo aver eseguito queste operazioni, eseguire i collegamenti elettrici e gli allacciamenti idrici come indicato nelle istruzioni

Lavastoviglie a incasso

Introduzione

Le nostre LAVASTOVIGLIE A INCASSO, pur potendosi collocare separatamente, sono state concepite per essere inserite tra i mobili da cucina, al di sotto il piano di lavoro. Mediante una serie di facili operazioni è possibile adattare la lavastoviglie

all'arredamento circostante ed ottenere l'allineamento con le porte dei mobili da cucina.

Dimensioni

Nella Fig. 5 appaiono le misure dell'apparecchio e quelle minime del mobile. Si consiglia di consultarle per facilitare il montaggio.

Se si desidera inserire l'apparecchio sotto il piano di lavoro, occorre smontare il piano superiore allentando le due viti indicate nella figura 4 e quindi rimuovere il contrappeso situato sulla parte superiore della macchina (Fig. 2)

Queste viti potranno quindi essere usate per fissare l'apparecchio al piano di lavoro e garantire la stabilità della lavastoviglie.

Livellamento e posizionamento

Vedi il capitolo "Livellamento e posizionamento delle lavastoviglie indipendenti e pannellabili".

Rivestimento della porta

Per evitare che la lavastoviglie stoni con l'arredamento della cucina, si può rivestire la porta per abbinarla agli altri mobili.

Questi rivestimenti possono avere uno spessore massimo di 4,5 mm.

Come pannellare e regolare la porta

- 1.- Estrarre il telaio della porta della lavastoviglie allentando le viti come indicato nella Fig. 6.
- 2.- Tagliare il pannello decorativo all'altezza richiesta (h) per allinearlo con i mobili che stanno accanto.
- 3.- Predisporre il telaio della porta e accorciarlo segnandone le estremità superiori alla stessa altezza (h) del pannello decorativo.
- 4.- Regolare all'altezza (h) l'appendice inferiore della porta.
- 5.- Inserire il pannello decorativo nella porta,

reggendo il telaio allo stesso tempo, e segnare la posizione dei nuovi fori sulla porta. Eseguire i fori con una punta da 3,25 mm di Ø e riavvitare quindi il telaio.

Nota

È anche possibile incassare la lavastoviglie una fila di mobili da cucina con un unico zoccolo, ma occorre tener presente quanto segue:

- 1.- Estrarre la base dello zoccolo (1) e i piedini di supporto (2) allentando le viti (come indicato nella Fig. 1).
- 2.- Non dimenticare di sostituire i piedini regolabili dalla posizione A alla posizione B.
- 3.- Segare lo zoccolo del mobile da cucina fino ad ottenere la misura richiesta e quindi incastrarlo (come indicato nella Fig. 4).

Dopo aver eseguito queste operazioni, effettuare i collegamenti elettrici e gli allacciamenti idraulici come indicato nelle istruzioni.

Lavastoviglie integrabili

Introduzione

Le nostre LAVASTOVIGLIE INTEGRABILI sono state progettate in modo da far coincidere la porta e il quadro comandi con la forma e le dimensioni di un modulo da cucina di 60 cm di larghezza con porta e cassetto nella parte superiore.

Se la lavastoviglie è a incasso, rimuovere le squadrette situate sulla parte inferiore della lavastoviglie. (Fig. 2).

Per ottenere questo risultato, è necessario eseguire le seguenti operazioni:

Livellamento e posizionamento

Vedi il capitolo "Livellamento e posizionamento delle lavastoviglie indipendenti e pannellabili"

Come integrare la lavastoviglie

Regolazione dell'altezza della lavastoviglie

Girare i piedini B della lavastoviglie in senso antiorario finché la parte superiore dell'apparecchio non tocchi la parte inferiore del piano di lavoro del mobile da cucina (Fig. 7). Si ottiene così la regolazione della lavastoviglie fino ad 870 mm.

Spessoramento del quadro comandi (Fig. 8)

Questa operazione consiste nello spessoramento del quadro comandi per portarlo allo stesso livello del cassetto della cucina.

Per questa operazione, impiegare i tasselli e le viti in dotazione all'interno dell'apparecchio.

Se la altezza del pannello del cassetto è di 110 mm, non è necessario spessorare.

Se l'altezza è superiore, aggiungere i tasselli necessari (tassello A = 5 mm, tassello B = 10 mm), ottenendo così dei moduli da 5 mm per raggiungere il livello dei cassetti dei mobili circostanti (Fig. 8).

Dopo aver eseguito queste operazioni, quando si inserisce il rivestimento-porta, è necessario tener presente che la parte inferiore di quest'ultimo deve rimanere a filo dello zoccolo dei mobili da cucina.

Integrazione della lavastoviglie

Dopo aver eseguito le operazioni e verifiche precedenti, procedere ad integrare la lavastoviglie:

- 1.- Inserire la protezione di plastica del piano di lavoro del mobile che viene fornita insieme all'apparecchio (Fig. 9).

Questa protezione impedirà che i vapori generati dal funzionamento della lavastoviglie possano danneggiare la parte inferiore del piano di lavoro del mobile da cucina.

- 2.- Con l'aiuto della mascherina in dotazione con l'apparecchio, segnare al dorso del rivestimento-porta i punti in cui più tardi andranno montati i supporti di fissaggio alla lavastoviglie (Fig. 10).

Nota:

Per eseguire il rivestimento frontale, occorre tener conto dello spessoramento o meno del quadro comandi con i tasselli.

- A) Se non è stato fatto lo spessoramento, far coincidere il riferimento O situato sul bordo superiore della mascherina con il bordo superiore del rivestimento-porta.
 - B) Se invece il quadro comandi è stato spessorato, far coincidere i riferimenti segnati sulla mascherina (5 mm), a seconda del numero di tasselli che siano stati inseriti sul bordo superiore del rivestimento-porta.
- 3.- Accostare la mascherina, appoggiarla e segnare la posizione dei fori. Eseguire quindi i fori con una punta da 2,5 mm e avvitare i supporti al rivestimento, assicurandosi che la parte curva del supporto sia rivolta in alto (bordo Y - Fig. 11).

Attenzione! Limitare la profondità del foro.

- 4.- Prendere il rivestimento-porta situando il bordo (Y) rivolto in alto e inserire i supporti negli appositi alloggi della porta. Tirare il rivestimento verso l'alto fino a toccare il quadro comandi, assicurandosi che tutti i supporti siano stati fissati correttamente agli alloggi della porta (Fig. 12).
- 5.- Aprire lentamente la porta della lavastoviglie, reggendo allo stesso tempo il rivestimento e fissarlo con le viti in dotazione, facendo attenzione all'allineamento del quadro comandi con la porta (Fig. 13).

Nota:

Per adattare la lavastoviglie integrabile ad una fila di mobili da cucina con zoccolo unico, eseguire le operazioni seguenti:

- 6.- Segare lo zoccolo dei mobili da cucina, fino ad ottenere la misura richiesta (Fig. 4) e incastrarlo.
 - 7.- Fissaggio al piano di lavoro (Fig. 14).
 - 8.- Verifica del funzionamento (Fig. 15).
- Quando i pezzi siano stati inseriti, la lavasto-

viglie è pronta per l'integrazione definitiva.

Dopo aver eseguito queste operazioni, effettuare i collegamenti elettrici e gli allacciamenti idrici come indicato nelle istruzioni.

Le stesse figure si possono trovare sulla mascherina in dotazione con l'apparecchio.

Allacciamento idrico

Per collegare la lavastoviglie alla rete idrica, occorre collegare il TUBO A PRESSIONE in dotazione con l'apparecchio a un rubinetto dell'acqua ad imboccatura filettata da R 3/4" (Fig. 16).

La pressione di funzionamento deve essere compresa tra 4,9 e 98 N/cm². Se fosse maggiore, è necessario inserire una valvola di riduzione della pressione che potrà essere acquistata in un negozio del ramo.

Nota bene:

Il tubo di entrata dell'acqua non deve presentare pieghe né strozzature che impediscano il passaggio dell'acqua alla lavastoviglie.

Alimentazione dell'acqua calda

Pur essendo preferibile fare il collegamento alla presa dell'acqua fredda, alcuni modelli possono essere collegati indifferente alla rete dell'acqua fredda o calda (massimo 60°C). Consultare il proprio rivenditore di fiducia.

Allacciamento alla rete fognaria

L'allacciamento alla rete di scarico si esegue mediante un tubo a gomito che risponda ai seguenti requisiti:

- 1.- La lunghezza del tubo dovrà essere inferiore a 3 metri.
- 2.- L'estremità del tubo di scarico deve rimanere ad un'altezza compresa tra 0,5 e 1 metro rispetto al pavimento (Fig. 17).

- 3.- È necessario inserire un sifone affinché lo scarico sia inodoro.
- 4.- Evitare pieghe e strozzature che impediscano la circolazione dell'acqua.

Nota bene

Dopo aver eseguito l'allacciamento, assicurarsi che il gomito del tubo sia fissato correttamente all'uscita, in modo da evitare fughe d'acqua e il conseguente rischio di allagamento.

Collegamento elettrico

Le nostre lavastoviglie possono sopportare un'intensità massima di 16 A ED È INDISPENSABILE LA PRESA A TERRA.

IL CAVO DI ALIMENTAZIONE dell'apparecchio è dotato di un terminale a terra che va collegato ad una buona presa attraverso la quale sia garantita la continuità a terra.

Prima di collegare la spina, è necessario accertarsi che la tensione della casa coincida con la tensione di funzionamento della lavastoviglie.

Questo dato è riportato sulla TARGHETTA DELLE CARATTERISTICHE situata su un lato della porta della lavastoviglie.

Se il cavo di alimentazione fosse danneggiato, occorre sostituirlo. La sostituzione può essere effettuata esclusivamente dal costruttore, dal Servizio Tecnico o da personale autorizzato.

IL COSTRUTTORE DECLINA OGNI RESPONSABILITÀ IN CASO DI INOSSERVANZA DI QUALCUNA DI QUESTE NORME.

Questa lavastoviglie è conforme ai requisiti della Direttiva Europea anti-disturbi 87/308/CEE.

Advies vooraf

Beschrijving van de handleiding

Met het doel de installatie van deze VAATWASMACHINE zo gemakkelijk mogelijk te maken hebben we enkele pagina's bijgevoegd op het einde van deze handleiding.

Typeplaat

De typeplaat zit in de linker deurstijl van uw vaatwasser. Daarop staan de technische gegevens en het identificatienummer van uw apparaat.

Controleer deze eerst vooraleer te beginnen met de elektrische aansluitingen.

Elektrische Aansluitingen

De elektrische aansluitingen moeten uitgevoerd worden door een erkend installateur die bekend is met de geldende voorschriften.

Let op

Vooraleer de vaatwasser te installeren en zowel de water- als de elektrische aansluitingen uit te voeren is het

belangrijk dat u rekening houdt met de karakteristieken van uw vaatwasser.

U zult een reeks handelingen moeten uitvoeren om een perfecte installatie van het apparaat te verkrijgen.

Uitpakken

Verwijder alle verpakkingsdelen.

Indien uw vaatwasmachine inzetbaar is neem dan de haakijzers die zich onderaan uw vaatwasmachine bevinden. (Fig. 2).

Verwijder de bescherming van de korven.

Vrijstaande vaatwasmachines

Introductie

De vrijstaande vaatwasmachines zijn

bedoeld om op een afzonderlijke plaats te zetten, volgens uw persoonlijke wensen en behoeften.

Afmetingen

Figuur 2 geeft de afmetingen van het apparaat weer. Controleer deze om zo de installatie te vergemakkelijken.

Nivellering en positionering

Vooraleer te beginnen met de installatie van de vaatwasser is het van fundamenteel belang dat hij vlak en waterpas op de grond staat.

Daarvoor kan u de hoogte van de poten regelen die aan de onderkant van het apparaat zitten (Fig. 7) (0+20mm).

Als het toestel waterpas staat kunt u de water- en elektrische aansluitingen uitvoeren volgens instructies.

Tussenbouw vaatwasmachines

Introductie

Onze onderbouw vaatwasmachines zijn ontworpen om ze zowel op een afzonderlijke plaats te zetten of tussen het keukenmeubilair ; in dit geval kunt u het apparaat aanpassen aan de decoratie en opstelling van de rest van het keukenmeubilair, door enkele eenvoudige handelingen uit te voeren.

Afmetingen

Figuur 2 geeft de afmetingen weer van het apparaat en Figuur 5 de minimum afmetingen van het meubel.

Nivellering en positionering

Vooraleer te beginnen met de installatie van de vaatwasser is het van fundamenteel belang dat hij vlak en waterpas op de grond staat.

Daarvoor kan u de hoogte van de poten regelen die aan de onderkant van het apparaat zitten (Fig. 7) (0+20mm).

Als het toestel waterpas staat kunt u de water- en elektrische aansluitingen uitvoeren volgens instructies.

Deurdecoratie

Om de vaatwasmachine aan het decor van uw keuken aan te passen kunt u decoratieve bekleding aanbrengen op de deur die passen bij uw meubilair.

Deze bekledingen kunnen een dikte hebben van 4,5mm.

Handelingen voor het aanbrengen van het decorpaneel.

- 1° - Haal de omlijsting weg van de deur van uw vaatwasmachine, door de schroeven los te draaien. (Figuur 3)
- 2° - Maak het paneel op maat volgens de afmetingen van Figuur 3 (597 x 587 mm).
- 3° - Plaats het paneel en draai de schroeven vast.

Als deze handelingen gereed zijn kunt u de water- en elektrische aansluitingen uitvoeren volgens instructies.

Onderbouw vaatwasmachines

Introductie

Geïntegreerde vaatwasmachines, werden bedacht opdat u ze tussen uw keukenmeubilair onder het werkblad kan plaatsen, alhoewel ze ook afzonderlijk kunnen staan. Zo zou u het apparaat kunnen aanpassen aan de decoratie en opstelling van de rest van het keukenmeubilair, door enkele eenvoudige handelingen uit te voeren.

Afmetingen

Figuur 5 geeft de afmetingen weer van het apparaat en de minimum afmetingen van het meubel. Controleer ze en zo zullen de te uitvoeren handelingen gemakkelijker verlopen.

Als u hem onder het keukenaanrecht wilt plaatsen dan zal u het bovenblad moeten demonteren en dus de twee schroeven van figuur 4 los maken en daarenboven het tegengewicht wegnemen dat zich aan bovenkant van de vaatwasmachine bevindt. (Fig. 2).

Nadien kunt u deze schroeven gebruiken om het apparaat vast te zetten aan het werkblad om zo een goeie stabiliteit van de vaatwasmachine te verkrijgen.

Nivellering en positionering

Lees het hoofdstuk over nivellering en positionering van vrijstaande en onderbouw wasmachines.

Deurdecoratie

Om de vaatwasmachine aan het decor van uw keuken aan te passen kunt u decoratieve bekledingen aanbrengen op de deur die passen bij uw meubilair.

Deze bekledingen kunnen een dikte hebben van 4,5mm.

Handelingen voor het aanbrengen van het decorpaneel.

- 1° - Haal de omlijsting weg van de deur van uw vaatwasmachine, door de schroeven los te draaien. (Figuur 6)
- 2° - Knip het decoratief papier volgens de nodige hoogte (h) om zo uit te lijnen met de belendende kasten.
- 3° - Maak het kader van de deur gereed en zaag de bovenste uiteinden eraf tot het op eenzelfde hoogte (h) komt met het decorpaneel.
- 4° - Regel de hoogte (h) van het benedenstuk van de deur.
- 5° - Plaats het decorpaneel op de deur, ondersteun gelijktijdig het kader en markeer de positie van de nieuwe gaten in de deur, gebruik een boor met een diameter van 3,25 mm en schroef het kader opnieuw vast.

Opmerking

Ingeval van een vaatwasmachine in een rij keukenmeubilair met dezelfde plint, houdt u dan rekening met hetvolgende:

- 1°- Neem de plint weg (1) en ook de onderpoten (2) door het losmaken van de schroeven (volgens Figuur 1).
- 2°- Vergeet niet de regelbare poten te veranderen van positie A naar B.
- 3°- De plint van het keukenmeubilair plaatsen en afzagen tot op de gewenste hoogte.

Als dit gereed is kunt u de water- en elektrische aansluitingen uitvoeren volgens de instructies.

Geïntegreerde vaatwasmachines

Introductie

Geïntegreerde vaatwasmachines zijn ontworpen om deurbekleding en controlepaneel overeen te laten komen met de vorm en de afmetingen van een keukenmodule van 60 cm. breedte met een lade boven de deur.

Afmetingen

Figuur 5 geeft de afmetingen weer van het apparaat en de minimum afmetingen van het meubel. Controleer deze, zo zullen de uit te voeren handelingen gemakkelijker verlopen.

Indien uw vaatwasmachine inzetbaar is neem dan de haakijzers die zich onderaan uw vaatwasmachine bevinden. (Fig. 2).

Nivellering en positionering

Lees het hoofdstuk over nivellering en positionering van vrijstaande en onderbouw wasmachines.

Handelingen voor het inbouwen van de vaatwasmachine

Hoogteregeling van de vaatwasmachine

Draai de voeten (B) van de vaatwasmachine linksom, tot de bovenzijde van het apparaat de onderkant van het keukenwerkblad raakt. (Figuur 7)

Op deze manier is het mogelijk een hoogte tot 870mm te bereiken.

Afstellen van het controlepaneel (Figuur 8)

Met deze handeling stellen we het Controlepaneel van de vaatwasmachine af op een gelijke hoogte als de keukenmeubel lade.

Om dit uit te voeren gebruikt u de strips en schroeven die bij de vaatwasser bijgeleverd zijn.

Wanneer de hoogte van de paneellade 110mm is, is er geen enkele strip nodig.

Wanneer de hoogte groter is zet u strips bij (strip A=5mm, strip B=10mm) volgens modules van 5mm, afstellend op het belendend keukenmeubel (Fig.8)

Als dit uitgevoerd is moet u er rekening mee houden dat wanneer het deurpaneel wordt geplaatst, deze op hetzelfde niveau komt van het plintwerk in de keuken.

Het inbouwen van de vaatwasmachine

Als de handelingen en controles uitgevoerd zijn kunt u de vaatwasmachine inbouwen, volg hiervoor deze instructies:

- 1°- Plaats de plastic bescherming van het werkblad die bij het apparaat geleverd wordt. (Figuur 9)

Deze bescherming zal ervoor zorgen dat de dampen die voortkomen van de vaatwasmachine de onderkant van het werkblad niet raken.

- 2°- Met behulp van de bijgeleverde

NEDERLANDS

aftekenmal kunt u op de achterkant van het deurpaneel de punten aantekenen waar ulater de bevestigingssteunen moet monteren(Figuur 10).

Opmerking

Op het moment dat u het deurpaneel aftekend moet u rekening houden of u het controlepaneel al dan niet heeft verhoogd met de strips.

A) Indien u het niet gedaan heeft, zorg er dan voor dat de referentie O , aan de bovenkant van het sjabloon, overeenkomt met de bovenkant van het deurpaneel.

B) In het andere geval , wanneer u het controlepaneel heeft bijgesteld, moet u ervoor zorgen dat de aangeduide referenties op het sjabloon (5mm) overeenkomen volgens het aantal strips die u heeft geplaatst aan de bovenkant van de deurbedekking.

3°- Plaats de aftekenmal, terwijl u deze op haar plaats houdt markeert u de positie van de gaten. Daarna boren met een boordiameter van 2,5mm en de steunen t.b.v de paneel deur erop schroeven. Controleer of het gebogen stuk van de steun naar boven gericht is (kant Y, Fig. 11)

Opgelet! Beperk de diepte van de boring om te voorkomen dat u door het paneel boort.

4°- Neem het deurpaneel en plaats de kant (Y) naar boven, vervolgens zet u de steunen in de houders van de deur. Dan trekt u het paneel omhoog tot wanneer het controlepaneel wordt geraakt. Controleer of alle steunen goed vastzitten in hun houders.

5°- Maak de deur voorzichtig open, terwijl u tegelijkertijd de bekleding vasthoudt en zet die daarna vast met de bijgeleverde schroeven en let daarbij op de lijn van het paneel met de deur (Fig.13).

Opmerking

Om de vaatwasmachine aan te passen aan een rij keukenmeubilair met een plint moet u volgende handelingen uitvoeren:

6°- Plaats de plint van het keukenmeubel , en zaag er (indien nodig) een stuk af zodanig dat de deur vrij open kan draaien. (Fig.4).

7°- Vastzetten aan het aanrecht (Fig.14).

8°- Werkingscontrole (Fig. 15)

Als het deurpaneel aangebracht is kan de vaatwasmachine in de nis geplaatst worden.

Als deze handelingen uitgevoerd zijn kunt u de water- en elektrische verbindingen uitvoeren volgens de instructies.

Watersaansluiting

Om de vaatwasmachine aan de waterleiding aan te sluiten moet u de drukslang gebruiken, die bij de machine zit en die op een waterkraan plaatsen die een doorgang heeft van R3/4" (Fig.16).

De werkingsdruk moet tussen 4,9 - 98N/cm₂ liggen. Ingeval die groter is dan moet er een drukreducerend ventiel worden bevestigd die kan verkregen worden in deze handelstak.

Heel belangrijk

De waterslang moet geplaatst worden zonder knikken en vernauwingen die de vrije ingang van het water naar de vaatwasmachine zouden kunnen beletten.

Warmwater ingang

Alhoewel het beter is de koudwatersaansluiting te gebruiken, zijn er enkele modellen die zonder onderscheid kunnen aangesloten worden op koud of warm water (max. 60°).

Waterafvoer

De WATERAFVOER gebeurt met een gebogen slang die voldoet aan de volgende condities:

1.- De lengte van de slang moet minder dan 3 meter zijn.

NEDERLANDS

- 2.- Het uiteinde van de afvoerbuĳ moet op een hoogte van 0,5m tot 1m zitten ten aanzien van de grond (Fig.17).
- 3.- Het is nodig een sifon te plaatsen zodat het afvalwater niet ruikbaar is.
- 4.- Zorg dat er geen knikken of vernauwingen zijn die de waterafvoer zouden kunnen beletten.

Heel belangrijk

Als de aansluiting verricht is controleert u of het kniestuk van de slang goed vastzit op het uiteinde opdat er zich geen lekken of overstromingen kunnen voordoen.

Elektrische aansluiting

Onze vaatwasmachines kunnen een stroomsterkte verdragen van maximum 16 A.

De voedingskabel van de machine is voorzien van een geaarde steker, die aangesloten dient te worden op een geaard stopcontact.

Alvorens de steker te plaatsen moet u er zichzelf eerst van vergewissen of de elektriciteitsspanning van uw huis overeenkomt met die van de werking van de vaatwasmachine.

Deze informatie bevindt zich op het typeplaatje in de deurĳstijl van de machine.

Als de invoerkabel beschadigd mocht zijn, moet die vervangen worden. De vervanging kan enkel uitgevoerd worden door de fabrikant, zijn Technische Dienst of bevoegd personeel.

DE FABRIKANT WIJST ELKE VERANTWOORDELIJKHEID AF INDIEN EEN VAN DEZE NORMEN NIET WERD OPGEVOLGD.

Deze vaatwasmachine voldoet aan het overeengekomene in de Europese

Richtlijnen 87/308/EG over radio-elektrische storingen van dit apparaat.

Προκαταρκτικές συστάσεις

Περιγραφή του εντύπου

Με σκοπό να διευκολύνουμε τις εργασίες Εγκατάστασης του ΠΛΥΝΤΗΡΙΟΥ ΠΙΑΤΩΝ, έχουμε προσθέσει στο ΕΝΤΥΠΟ αυτό μερικές σελίδες στο τέλος.

Σ' αυτές παρουσιάζουμε, μαζί με τα σχέδια και τα σκίτσα της συσκευής, μία λεπτομερειακή περιγραφή όλων εκείνων των στοιχείων, των διαστάσεων και των εργασιών που θα πρέπει να έχετε υπόψη κατά την ώρα της εγκατάστασης.

Σας παρακαλούμε να τις εκτυλίξετε, μια που θα σας βοηθήσουν να κατανοήσετε σωστά το κείμενο και, παράλληλα, θα σας χρησιμεύσουν τα μέγιστα στην επίλυση μικρών προβλημάτων που είναι δυνατό να σας παρουσιασθούν.

Πλάκα Τεχνικών Χαρακτηριστικών

Στο κάτω μέρος της πόρτας του ΠΛΥΝΤΗΡΙΟΥ ΠΙΑΤΩΝ σας βρίσκεται επικολημένη η ΠΛΑΚΑ ΤΕΧΝΙΚΩΝ ΧΑΡΑΚΤΗΡΙΣΤΙΚΩΝ. Αναγράφονται σ' αυτήν τα τεχνικά στοιχεία και τα στοιχεία Αναγνώρισης της συσκευής. ΣΥΜΒΟΥΛΕΥΘΕΙΤΕ την πριν κάνετε τις ηλεκτρικές συνδέσεις.

Ηλεκτρικές συνδέσεις

Οι ηλεκτρικές συνδέσεις πρέπει να γίνονται από έναν ειδικό ο οποίος να γνωρίζει τις νόμιμες διατάξεις και τους ισχύοντες κανονισμούς σε κάθε χώρα.

Προσοχή

Πριν προχωρήσετε με την Εγκατάσταση της συσκευής και πριν κάνετε τις συνδέσεις στα δίκτυα ηλεκτρισμού και νερού, είναι πολύ σημαντικό να έχετε υπόψη τα χαρακτηριστικά του ΠΛΥΝΤΗΡΙΟΥ σας, μια που, αν είναι ΕΠΕΝΔΥΟΜΕΝΟ ή ΕΝΣΩΜΑΤΩΝΟΜΕΝΟ, θα πρέπει να κάνετε μια σειρά από προκαταρκτικές ενέργειες με σκοπό να επιτύχετε μια τέλεια εγκατάσταση της συσκευής.

Απόσυρση του περιτυλίγματος

Αποσύρατε με προσοχή όλα τα υλικά που προστατεύουν τη συσκευή.

Αν το πλυντήριο πιάων σας είναι ενσωματωμένο, αφαιρέστε τις γωνίες στερωσής που βρίσκονται στο κάτω μέρος του (Εικ 2).

Αφαιρέστε στη συνέχεια τα στοιχεία που συγκρατούν τις σχάρες.

Πλυντήρια πιάτων ανεξάρτητα

Εισαγωγή

Τα ΑΝΕΞΑΡΤΗΤΑ ΠΛΥΝΤΗΡΙΑ ΠΙΑΤΩΝ μας έχουν επινοηθεί κατά τρόπο ώστε να μπορείτε να τα τοποθετήσετε μεμονωμένα στο πιο κατάλληλο για σας μέρος, ανάλογα με τις ανάγκες σας.

Διαστάσεις

Στην Εικόνα 2 αναγράφονται οι διαστάσεις της συστάσεως. Σας παρακαλούμε να τις συμβουλευθείτε. Θα σας διευκολύνουν στην εγκατάσταση.

Ισοστάθμιση και τοποθέτηση

Πριν προχωρήσετε στην εγκατάσταση του ΠΛΥΝΤΗΡΙΟΥ ΠΙΑΤΩΝ, είναι πολύ σημαντικό να πετύχετε μία καλή έδραση της συσκευής στο πάτωμα, όπως επίσης και την κάθετη στάση της.

Ισοσταθμίστε, λοιπόν, πρώτα τη συσκευή, προκειμένου να διορθώσετε τυχόν ανωμαλίες του πατώματος.

Προς τούτο, ρυθμίστε το ύψος στα ποδαράκια στήριξης που βρίσκονται στο κάτω μέρος της συσκευής (Εικ. 7) (0- 20μμ).

Η κλίση δεν πρέπει να υπερβαίνει το 2θ.

Αφού πραγματοποιήσετε αυτές τις ρυθμίσεις, προχωρήστε με τις συνδέσεις στα δίκτυα ηλεκτρισμού και νερού σύμφωνα με τις οδηγίες.

Πλυντήρια πιάτων επενδύμενα

Εισαγωγή

Τα ΕΠΕΝΔΥΟΜΕΝΑ ΠΛΥΝΤΗΡΙΑ ΠΙΑΤΩΝ μας έχουν επινοηθεί κατά τρόπο ώστε να

μπορείτε να τα τοποθετήσετε τόσο μεμονωμένα, όσο και ανάμεσα στα υπόλοιπα έπιπλα της κουζίνας σας: στην περίπτωση αυτή,

θα μπορέσετε, πραγματοποιώντας μερικές απλές εργασίες, να το προσαρμόσετε στη διακόσμηση και διάταξη των υπολοίπων επίπλων της κουζίνας σας.

Διαστάσεις

Στην Εικ. 2 παρουσιάζονται οι διαστάσεις της συσκευής και στην Εικ. 5 οι ελάχιστες διαστάσεις του επίπλου.

Ισοστάθμιση και τοποθέτηση

Πριν προχωρήσετε στην εγκατάσταση του ΠΛΥΝΤΗΡΙΟΥ ΠΙΑΤΩΝ, είναι πολύ σημαντικό να πετύχετε μία καλή έδραση της συσκευής στο πάτωμα, όπως επίσης και την κάθετη στάση της.

Ισοσταθμίστε, λοιπόν, πρώτα τη συσκευή, προκειμένου να διορθώσετε τυχόν ανωμαλίες του πατώματος. Προς τούτο, ρυθμίστε το ύψος στα ποδαράκια στήριξης που βρίσκονται στο κάτω μέρος της συσκευής (Εικ. 7) (0-20μμ).

Η κλίση δεν πρέπει να υπερβαίνει το 29.

Διακόσμηση της πόρτας

Με σκοπό να μην αλλοιώνει το ΠΛΥΝΤΗΡΙΟ ΠΙΑΤΩΝ το διακοσμητικό περιβάλλον της κουζίνας σας, μπορείτε να τοποθετήσετε στην πόρτα του μια διακοσμητική επένδυση που να συνδυάζεται με τα υπόλοιπα έπιπλα.

Η επένδυση αυτή μπορεί να έχει πάχος μέχρι 4,5 μμ.

Ενέργειες για την επένδυση της πόρτας

- 1.- Αφαιρέστε το πλαίσιο της πόρτας του πλυντηρίου ξεβιδώνοντας τις βίδες σύμφωνα με την Εικ. 3.
- 2.- Ετοιμάστε την επένδυση σύμφωνα με τις διαστάσεις της Εικόνας 3 (597x587 μμ).
- 3.- Τοποθετήστε την επένδυση που έχετε επιλέξει και βιδώστε ξανά το πλαίσιο.

Αφού πραγματοποιήσετε αυτές τις ενέργειες, προχωρήστε με τις συνδέσεις στα δίκτυα ηλεκτρισμού και νερού σύμφωνα με τις οδηγίες.

Πλυντήρια πιάτων εντοιχιζόμενα

Εισαγωγή

Τα ΕΝΤΟΙΧΙΖΟΜΕΝΑ ΠΛΥΝΤΗΡΙΑ

ΠΙΑΤΩΝ μας, αν και μπορούν να τοποθετηθούν μεμονωμένα, έχουν επινοηθεί κατά τρόπο ώστε να μπορείτε να τα τοποθετήσετε ανάμεσα στα υπόλοιπα έπιπλα της κουζίνας σας και κάτω από τον πάγκο της. Για τον σκοπό αυτό, πραγματοποιώντας μια σειρά ενεργειών, μπορείτε να προσαρμόσετε το πλυντήριο στην διακόσμηση του επίπλου και να το ευθυγραμμίσετε με τις πόρτες των επίπλων της κουζίνας σας.

Διαστάσεις

Στην Εικ. 5 παρουσιάζονται οι διαστάσεις της συσκευής και οι ελάχιστες διαστάσεις του επίπλου. Να τις συμβουλευθείτε, γιατί θα διευκολύνουν τις εργασίες σας.

Αν επιθυμείτε να το τοποθετήσετε κάτω από τον πάγκο της κουζίνας σας, θα πρέπει να ξεμοντάρετε την πάνω επιφάνεια, αφαιρώντας τις δύο βίδες της Εικόνας 4 και να αφαιρέσετε, επίσης, το αντίβαρο που βρίσκεται στο πάνω μέρος της μηχανής. (Εικ 2).

Αργότερα, μπορείτε να χρησιμοποιήσετε τις βίδες αυτές για να στερεώσετε τη συσκευή στον πάγκο και να εξασφαλίσετε την σταθερότητά της.

Ισοστάθμιση και τοποθέτηση

Συμβουλευθείτε την παράγραφο Ισοστάθμισης και Τοποθέτησης ανεξάρτητων και επενδύομένων Πλυντηρίων Πιάτων.

Διακόσμηση της πόρτας

Με σκοπό να μην αλλοιώνει το ΠΛΥΝΤΗΡΙΟ ΠΙΑΤΩΝ το διακοσμητικό περιβάλλον της κουζίνας σας, μπορείτε να τοποθετήσετε στην πόρτα του μια διακοσμητική επένδυση που να συνδυάζεται με τα υπόλοιπα έπιπλα. Η επένδυση αυτή μπορεί να έχει πάχος μέχρι 4,5 μμ.

Επένδυση και ρύθμιση της πόρτας

- 1.- Αφαιρέστε το πλαίσιο της πόρτας του πλυντηρίου ξεβιδώνοντας τις βίδες (σύμφωνα με την Εικ. 6).

ΕΛΛΗΝΙΚΑ

- 2.- Κόψτε την επένδυση σύμφωνα με το ύψος που χρειάζομαστε (η) για να την ευθυγραμμίσουμε με τα γειτονικά έπιπλα.
- 3.- Ετοιμάστε το πλαίσιο της πόρτας και σμικρύντε το, πρινίζοντας τα πάνω άκρα του στο ίδιο ύψος (η) με την διακοσμητική επένδυση.
- 4.- Ρυθμίστε το κάτω συμπληρωματικό της πόρτας στο ύψος (η).
- 5.- Τοποθετήστε την διακοσμητική επένδυση στην πόρτα, συγκρατήστε ταυτόχρονα το πλαίσιο και σημαδέψτε ξανά τις καινούριες τρύπες στην πόρτα, κάντε τη διάτρηση με τρυπάνι διαμέτρου 3,25 μμ και βιδώστε και πάλι το πλαίσιο.

Σημείωση

Σε περίπτωση που εντοιχίζετε το πλυντήριο σε μια γραμμή επίπλων με ενιαία επένδυση υποβάθρου, υπάρχει και αυτή η επιλογή, θα πρέπει όμως να ακολουθήσετε τις εξής οδηγίες:

- 1.- Αφαιρέστε τη λαρίδα του υποβάθρου (1) και τα ποδαράκια στήριξης (2) ξεβιδώνοντας τις βίδες (σύμφωνα με την Εικ. 1).
- 2.- Μην ξεχάσετε να αλλάξετε τα ρυθμιζόμενα ποδαράκια από τη Θέση Α στη Θέση Β.
- 3.- Εφαρμόστε τη λαρίδα βάσης του επίπλου κουζίνας, πρινίζοντάς την μέχρι να πετύχετε την επιθυμητή διάσταση (σύμφωνα με την Εικ. 4).

Αφού πραγματοποιήσετε αυτές τις ενέργειες, προχωρήστε με τις συνδέσεις στα δίκτυα ηλεκτρισμού και νερού σύμφωνα με τις οδηγίες.

Πλυντήρια πιάτων ενσωματωμένα

Εισαγωγή

Τα ΕΝΣΩΜΑΤΩΝΟΜΕΝΑ ΠΛΥΝΤΗΡΙΑ ΠΙΑΤΩΝ μας έχουν επινοηθεί κατά τρόπο ώστε οι επενδύσεις της πόρτας και του πίνακα διακοπών να συμπίπτουν με την

φόρμα και τις διαστάσεις μιας στάνταρ συσκευής κουζίνας πλάτους 60 χμ, με πόρτα και συρτάρι στο πάνω μέρος της.

Για τον σκοπό αυτό, θα πρέπει να κάνετε τις ακόλουθες ενέργειες:

Διαστάσεις

Στην Εικ. 5 παρουσιάζονται οι διαστάσεις της συσκευής και οι ελάχιστες διαστάσεις του επίπλου. Να τις συμβουλευθείτε, γιατί θα διευκολύνουν τις εργασίες σας.

Αν το πλυντήριο πιάτων σας είναι ενσωματωμένο, αφαιρέστε τις γωνίες στερωσής που βρίσκονται στο κάτω μέρος του (Εικ 2).

Ισοστάθμιση και τοποθέτηση

Συμβουλευθείτε την παράγραφο Ισοστάθμισης και Τοποθέτησης ανεξάρτητων και επενδύομένων Πλυντηρίων Πιάτων.

Ενέργειες για την ενσωμάτωση του πλυντηρίου πιάτων

Ρύθμιση του ύψους του Πλυντηρίου

Στρέψτε τα ποδαράκια Β του πλυντηρίου πιάτων αντίθετα από τη φορά των δεικτών του ωρολογίου μέχρις ότου το πάνω μέρος της συσκευής να αγγίξει την κάτω επιφάνεια του πάγκου του επίπλου της κουζίνας (Εικ. 7).

Με τον τρόπο αυτό το πλυντήριο είναι σε θέση να πετύχει ρυθμίσεις μέχρι 870 μμ.

Ανύψωση του πίνακα διακοπών (Εικ. 8)

Η ενέργεια αυτή εκτελείται με την εισαγωγή τάκων κάτω από τον Πίνακα Διακοπών του Πλυντηρίου μέχρι που το ύψος του να εξισωθεί με το ύψος της μετώπης του συρταριού που φέρει το έπιπλο της κουζίνας σας.

Για το σκοπό αυτό χρησιμοποιείστε τις ρήγες και τις βίδες που περιλαμβάνονται στο εσωτερικό της συσκευής.

Αν το ύψος της μετώπης του συρταριού είναι 110 μμ, δεν είναι απαραίτητος κανένας τάκος.

Αν το ύψος της είναι μεγαλύτερο, προσθέστε

ΕΛΛΗΝΙΚΑ

τις ανάλογες ρήγες (τάκος A=5 μμ, τάκος B=10 μμ), κατασκευάζοντας μονάδες 5 χιλιοστών και ρυθμίζοντας το επίπεδο των συρταριών των γειτονικών επίπλων (Εικ. 8).

Όταν πραγματοποιείτε αυτές τις εργασίες θα πρέπει να έχετε υπόψη ότι, όταν θα τοποθετήσετε την Επένδυση-Πόρτα, το κάτω μέρος της θα πρέπει να ευθυγραμμίζεται με την ενιαία λωρίδα υποβάθρου των επίπλων της κουζίνας.

Ενσωμάτωση του Πλυντηρίου Πιάτων

Αφού πραγματοποιήσετε τις παραπάνω ενέργειες και ελέγχους, προχωρήστε στην τελική ενσωμάτωση του Πλυντηρίου. Προς τούτο, ακολουθήστε τις παρακάτω οδηγίες:

1.- Τοποθετήστε το πλαστικό προστατευτικό του πάγκου του επίπλου που σας παραδίδεται με τη συσκευή (Εικ. 9).

Το προστατευτικό αυτό θα εμποδίσει τους αχνούς που παράγονται κατά τη λειτουργία του Πλυντηρίου να επιδράσουν στην κάτω επιφάνεια του πάγκου του επίπλου της κουζίνας.

2.- Με τη βοήθεια του Πατρών που σας παραδίδεται με τη συσκευή σημαδέψτε στο πίσω μέρος της Επένδυσης-Πόρτας τα σημεία όπου, αργότερα, θα μοντάρετε τις πλακέτες στερέωσης με το πλυντήριο πιάτων (Εικ. 10).

Σημείωση

Κατά την προετοιμασία της εμπρόσθιας επένδυσης, θα πρέπει να λάβετε υπόψη το αν ανυψώσατε ή όχι τον Πίνακα Διακοπών του Πλυντηρίου με τάκους.

A) Αν δεν το ανυψώσατε, κάντε να συμπέσουν το σημείο αναφοράς Ο που βρίσκεται στο πάνω άκρο του πατρών με το πάνω άκρο της Επένδυσης-Πόρτας.

B) Αν, αντίθετα, έχετε ανυψώσει τον Πίνακα Διακοπών, κάντε να συμπέσουν τα σημεία αναφοράς που είναι σημειωμένα στο πατρών των 5 μμ, σύμφωνα με τον αριθμό των τάκων που έχετε θέσει, με το πάνω άκρο της Επένδυσης-Πόρτας.

3.- Τοποθετήστε το πατρών, συγκρατήστε το και σημειώστε τις θέσεις για τις τρύπες. Στη συνέχεια, κάντε τη διάτρηση με τρυπάνι 2,5 μμ και βιδώστε τα στηρίγματα στην επένδυση, έτσι ώστε το καμπύλο μέρος των στηριγμάτων να είναι στραμμένο προς τα πάνω (άκρο Υ, Εικ. 11).

Προσοχή! Περιορίστε το βάθος της διάτρησης.

4.- Πάρτε στα χέρια την επένδυση πόρτα, με το άκρο (Υ) προς τα πάνω, και εφαρμόστε τα στηρίγματα στις προβλεπόμενες θέσεις τους που φέρει η πόρτα. Τραβήξτε τότε την επένδυση προς τα πάνω, μέχρι που να έλθει σε επαφή με τον πίνακα διακοπών, σιγουρευόμενοι ότι όλα τα στηρίγματα έχουν στερεωθεί καλά στις θέσεις τους στην πόρτα (Εικ. 12).

5.- Ανοίξτε αργά την πόρτα του πλυντηρίου πιάτων συγκρατώντας, ταυτόχρονα, την επένδυση και στερεώστε την με τις βίδες που σας προμηθεύουμε, προσέχοντας την ευθυγράμμιση της επένδυσης με την πόρτα.

Σημείωση

Προκειμένου να προσαρμόσετε το ενσωματωμένο πλυντήριο σε μια γραμμή επίπλων κουζίνας με ενιαία λωρίδα υποβάθρου, θα πρέπει να εκτελέσετε τις εξής εργασίες:

6.- Εφαρμόστε τη λωρίδα υποβάθρου του επίπλου κουζίνας, προτιμώντας την μέχρι να πετύχετε την επιθυμητή διάσταση (Εικ. 4).

7.- Στερέωση στον πάγκο (Εικ. 14).

8.- Έλεγχος της λειτουργίας (Εικ. 15).

Όταν πλέον έχουν μονταρισθεί τα υλικά αυτά, το πλυντήριο πιάτων είναι έτοιμο για την οριστική ενσωμάτωσή του.

Αφού εκτελέσετε, λοιπόν, τις εργασίες αυτές, προχωρήστε με τις συνδέσεις στα δίκτυα ηλεκτρισμού και νερού σύμφωνα με τις οδηγίες.

ΕΛΛΗΝΙΚΑ

Μπορείτε ακόμη να συμβουλευθείτε τις εικόνες αυτές στο σχεδιάγραμμα που σας παραδίδεται με τη συσκευή.

Σύνδεση στο δίκτυο νερού

Για να συνδέσετε το ΠΛΥΝΤΗΡΙΟ ΠΙΑΤΩΝ στο Δίκτυο Νερού, θα πρέπει να χρησιμοποιήσετε το ΣΩΛΗΝΑ ΠΙΕΣΗΣ που σας προμηθεύουμε με τη συσκευή. Συνδέστε τον σε μια βρύση νερού που διαθέτει στόμιο με πάσα P 3'4 (Εικ. 16).

Η Πίεση λειτουργίας πρέπει να περιλαμβάνεται μεταξύ 4,9 - 98 Ν'χμ2. Σε περίπτωση που είναι μεγαλύτερη, θα πρέπει να τοποθετήσετε μια βαλβίδα μείωσης της πίεσης που μπορείτε να αγοράσετε στα Καταστήματα του σχετικού κλάδου.

Πολύ σημαντικό

Ο Σωλήνας εισαγωγής του νερού πρέπει να τοποθετηθεί χωρίς γωνίες ή στραγγαλισμούς που να εμποδίζουν την απρόσκοπτη εισαγωγή του νερού στο ΠΛΥΝΤΗΡΙΟ ΠΙΑΤΩΝ.

Εισαγωγή ζεστού νερού

Αν και είναι προτιμότερο να κάνετε τη σύνδεση στη βρύση κρύου νερού, μερικά μοντέλα μπορούν να συνδεθούν είτε στη βρύση κρύου είτε στη βρύση ζεστού νερού (μαξ. 60°C). Συμβουλευθείτε το κατάστημα από όπου αγοράσατε τη συσκευή.

Σύνδεση εξαγωγής νερού

Η ΣΥΝΔΕΣΗ ΕΞΑΓΩΓΗΣ ΤΟΥ ΝΕΡΟΥ γίνεται μέσω ενός σωλήνα με γωνία που πρέπει να πληρεί τις ακόλουθες συνθήκες:

- 1.- Το μήκος του σωλήνα θα πρέπει να είναι μικρότερο από 3 μέτρα.
- 2.- Το άκρο του σωλήνα εξαγωγής πρέπει να παραμένει σε ένα ύψος μεταξύ 0,5 και 1 μέτρο σε σχέση με το δάπεδο (Εικ. 17).
- 3.- Είναι απαραίτητο να τοποθετήσετε ένα σιφόνι έτσι ώστε το σύστημα να μην παρουσιάζει οσμές.
- 4.- Να προσέχετε να μην δημιουργούνται

στο σωλήνα γωνίες ή στραγγαλισμοί που μπορούν να εμποδίσουν την απρόσκοπτη έξοδο του νερού.

Πολύ σημαντικό

Αφού πραγματοποιήσετε τη σύνδεση, βεβαιωθείτε ότι η γωνία του σωλήνα είναι καλά στερεωμένη στην έξοδο, έτσι ώστε να αποφεύγονται τυχόν διαρροές νερού που θα μπορούσαν να πλημμυρίσουν το δωμάτιο.

Ηλεκτρική σύνδεση

Τα ΠΛΥΝΤΗΡΙΑ ΠΙΑΤΩΝ μας μπορούν να δέχονται ρεύμα με ανώτατη ένταση 16 Α. ΣΥΝΔΕΟΜΕΝΑ ΑΠΑΡΑΙΤΗΤΑ ΣΕ ΠΡΙΖΑ ΜΕ ΓΕΙΩΣΗ.

Το ΚΑΛΩΔΙΟ ΤΡΟΔΟΦΟΣΙΑΣ της συσκευής διαθέτει ένα άκρο γείωσης το οποίο θα πρέπει να συνδέεται οπωσδήποτε μέσω της κατάλληλης πρίζας που να εξασφαλίζει τη συνέχεια στη γείωση.

Πριν συνδέσετε το βύσμα της συσκευής στο ρεύμα, είναι απαραίτητο να βεβαιωθείτε ότι η τάση ρεύματος της οικίας σας συμπίπτει με την τάση λειτουργίας του ΠΛΥΝΤΗΡΙΟΥ ΠΙΑΤΩΝ.

Η τάση λειτουργίας αναγράφεται στην ΠΛΑΚΑ ΧΑΡΑΚΤΗΡΙΣΤΙΚΩΝ που βρίσκεται στο πλαϊνό της πόρτας της συσκευής.

Αν το καλώδιο τροφοδοσίας παρουσιάζει βλάβη, θα πρέπει να αντικαθίσταται. Η αλλαγή του μπορεί να πραγματοποιείται μόνον από τον κατασκευαστή, το Τεχνικό του Σέρβις ή από εξουσιοδοτημένο προσωπικό.

Ο ΚΑΤΑΣΚΕΥΑΣΤΗΣ ΔΕΝ ΑΠΟΔΕΧΕΤΑΙ ΚΑΜΜΙΑ ΕΥΘΥΝΗ

ΣΕ ΠΕΡΙΠΤΩΣΗ ΠΟΥ ΔΕΝ ΕΧΕΙ ΤΗΡΘΕΙ ΚΑΠΟΙΑ ΑΠΟ ΤΙΣ ΝΟΡΜΕΣ ΑΥΤΕΣ.

Το παρόν πλυντήριο πιάτων πληρεί τα προβλεπόμενα στην Ευρωπαϊκή Οδηγία 87/308/ΧΕΕ σε σχέση με τις ραδιοηλεκτρικές διαταραχές ηλεκτρικών συσκευών.

Advertencias previas

Descripción del manual

Con el fin de facilitarle al máximo las labores de Instalación del LAVAVAJILLAS, hemos incorporado a este MANUAL unas páginas finales.

En ellas, aparecen junto a los dibujos y croquis del aparato, una detallada relación de todos aquellos elementos, así como medidas y operaciones que deberán tenerse en cuenta a la hora de su instalación.

Le rogamos se sirva desplegarlas, le ayudarán a una correcta comprensión del texto, así como de gran ayuda a la hora de solucionar pequeños problemas con los que pudiera encontrarse.

Placa de Características Técnicas

Adherida en la parte lateral de la puerta de su LAVAVAJILLAS se encuentra la PLACA DE CARACTERISTICAS TECNICAS. En ella figuran los datos técnicos y de Identificación del aparato.

CONSULTELA antes de proceder a las conexiones eléctricas.

Conexiones Eléctricas

Las conexiones eléctricas, deben ser efectuadas por un especialista que esté al corriente de las disposiciones legales y de las exigencias normativas reconocidas en cada país.

Atención

Antes de seguir adelante con la Instalación del aparato y de realizar tanto las conexiones eléctricas como de agua, es muy importante que usted tenga en cuenta las características de su LAVAVAJILLAS, ya que si es PANELABLE o INTEGRABLE, usted deberá realizar una serie de operaciones previas a fin de conseguir una perfecta instalación del aparato.

Desembalaje

Retire cuidadosamente todos los elementos que protegen al aparato.

Si su lavavajillas es integrable retire las escuadras situadas en la parte inferior del lavavajillas (Fig. 2).

Retire los elementos de sujeción de los cestillos.

Lavavajillas independientes

Introducción

Nuestros LAVAVAJILLAS INDEPENDIENTES han sido pensados, para que usted pueda colocarlos aisladamente, en el lugar más adecuado según sus necesidades.

Dimensiones

En la Figura 2, se recogen las medidas del aparato. Consúltelas, le facilitarán su instalación.

Nivelación y posicionamiento

Antes de proceder a la instalación del LAVAVAJILLAS, es fundamental conseguir un buen asiento del aparato sobre el suelo, así como su perpendicularidad.

Así pues, proceda a nivelarlo para corregir posibles irregularidades del suelo.

Para ello, regule la altura de las patas situadas en la parte inferior del aparato (Fig. 7) (0+20mm.).

La inclinación no debe exceder el 2%.

Una vez realizadas estas operaciones proceda a realizar las conexiones eléctricas y de agua según instrucciones.

Lavavajillas panelables

Introducción

Nuestros LAVAVAJILLAS PANELABLES están pensados para que usted pueda colocarlos tanto aisladamente, como entre el resto de los muebles de su cocina; en este caso,

usted podrá, realizando unas sencillas operaciones, adaptarlo a la decoración y disposición del resto del mobiliario de su cocina.

Dimensiones

En la (Fig. 2) aparecen las medidas del aparato y en la (Fig. 5) las medidas mínimas del mueble.

Nivelación y posicionamiento

Antes de proceder a la instalación del LAVAVAJILLAS es fundamental su buen asiento sobre el suelo, así como su perpendicularidad.

Proceda a nivelarlo para corregir posibles irregularidades del suelo. Para ello regule la altura de las patas en la parte inferior del aparato (Fig. 7) (0+20 mm).

La inclinación no debe exceder el 2%.

Decoración de la puerta

Con el fin de que el LAVAVAJILLAS no rompa con el ambiente decorativo de su cocina, usted puede colocar sobre su puerta revestimientos decorativos a juego con el resto de los muebles.

Estos revestimientos podrán tener un espesor de hasta 4,5 mm.

Operaciones para la panelación de la puerta

- 1°.- Retire el marco de la puerta del lavavajillas soltando los tornillos según Fig. 3.
- 2°.- Prepare el panel según las medidas de la Figura 3 (597x587 mm).
- 3°.- Coloque el panel que usted haya elegido y vuelva atornillar el marco.

Una vez realizadas estas operaciones proceda a realizar las conexiones eléctricas y de agua según instrucciones.

Lavavajillas encastrables

Introducción

Nuestros LAVAVAJILLAS ENCASTRABLES aunque también se pueden situar aislada-

mente, están pensados para que usted los coloque entre los muebles de su cocina bajo la encimera. Para ello realizando una serie de operaciones usted podrá adaptarlo a la decoración del mueble y conseguir un alineamiento con las puertas del mobiliario de su cocina.

Dimensiones

En la Figura 5 aparecen las medidas del aparato y las mínimas del mueble consúltelas, le facilitarán las operaciones.

Si se desea colocar bajo la encimera de la cocina deberá desmontar la mesa superior soltando los dos tornillos de la Fig. 4 y además, retirar el contrapeso situado en la parte superior de la máquina. (Fig. 2).

Posteriormente podrá utilizar estos tornillos para fijar el aparato con la encimera y garantizar la estabilidad del lavavajillas.

Nivelación y posicionamiento

Consulte el apartado Nivelación y posicionamiento Lavavajillas independientes y panelables.

Decoración de la puerta

Con el fin de que el LAVAVAJILLAS no rompa con el ambiente decorativo de su cocina, usted puede colocar sobre su puerta revestimientos decorativos a juego con el resto de los muebles.

Estos revestimientos podrán tener un espesor de hasta 4,5 mm.

Panelación y regulación de la puerta

- 1°.-Retire el marco de la puerta del lavavajillas soltando los tornillos (según Fig. 6)
- 2°.-Cortar el panel decorativo de acuerdo con la altura que necesitamos (h) para alinear-lo con los armarios colindantes.
- 3°.-Preparar el marco de la puerta y acortarlos serrando los extremos superiores, a idéntica altura (h) que el panel decorativo.
- 4°.-Regular a la altura (h) el suplemento inferior de la puerta.

5°.-Coloque el panel decorativo en la puerta, sujete a la vez el marco y vuelva a marcar la posición de los nuevos agujeros en la puerta, realizar los taladros con broca de Ø 3,25 mm. y vuelva a atornillar el marco.

Nota

En el caso de empotrar el lavavajillas en una fila de muebles de cocina con panel zócalo único, existe dicha opción, pero tenga en cuenta lo siguiente:

- 1°.-Retire la base zócalo (1) y los soportes patas (2) soltando los tornillos (según Fig. 1).
- 2°.-No se olvide de cambiar las patas regulables de la Posición A a la Posición B.
- 3°.-Encajar el zócalo del mueble de cocina, serrando hasta obtener la medida deseada (según Fig. 4).

Una vez realizadas estas operaciones proceda a realizar las conexiones eléctricas y de agua según instrucciones.

Lavavajillas integrables

Introducción

Nuestros LAVAVAJILLAS INTEGRABLES, están pensados para que el revestimiento de su puerta y panel de mandos coincidan con la forma y dimensiones de un módulo de cocina de 60 cm. de ancho con puerta y cajón en su parte superior.

Para conseguir esto usted deberá realizar las siguientes operaciones:

Dimensiones

En la Figura 5, aparecen las medidas del aparato y las mínimas del mueble, consúltele, le facilitarán las operaciones.

Recuerde que si su lavavajillas es integrable retire las escuadras situadas en la parte inferior del lavavajillas (Fig. 2).

Nivelación y posicionamiento

Consulte el apartado "Nivelación y posicionamiento del lavavajillas independientes y panelables.

Operaciones para la integración del lavavajillas

Regulación altura Lavavajillas

Gire los pies B del lavavajillas en el sentido contrario de las agujas del reloj, hasta que la parte superior del aparato tome contacto con el plano inferior de la encimera del mueble de cocina (Fig. 7).

De esta forma el lavavajillas está dispuesto, para conseguir una regulabilidad de hasta 870 mm.

Calzado del panel de mandos (Fig. 8)

Esta operación consiste en calzar el Panel de Mandos del Lavavajillas hasta que su altura se iguale con la del panel del cajón del mueble de su cocina.

Para realizar esta operación utilice las regletas y tornillos que se suministran en el interior del aparato.

Si la altura del panel del cajón es de 110 mm. no es necesario calzo alguno.

Si la altura del panel del cajón es de 110 mm. no es necesario calzo alguno.

Si su altura es superior, añada tantas regletas (calzo A=5 mm. calzo B=10 mm.) construyendo módulos de 5mm., ajustando al nivel de los cajones de los muebles colindantes (Fig. 8).

Una vez realizadas estas operaciones usted tiene que tener en cuenta que cuando coloque el Revestimiento-Puerta, la parte inferior de éste tiene que quedar enrasada con el zócalo de los muebles de su cocina.

Integración Lavavajillas

Una vez realizadas las operaciones y com-

probaciones anteriores proceda a la Integración del Lavavajillas, para ello realice las siguientes operaciones:

1°.-Coloque la protección en plástico de la encimera del mueble que se suministra con el aparato (Fig. 9).

Esta protección, impedirá que los vahos que se generan al funcionar el Lavavajillas incidan sobre la parte inferior de la encimera del mueble de la cocina.

2°.-Con la ayuda de la Plantilla suministrada con el aparato marque en el dorso del Revestimiento-Puerta los puntos donde más tarde va a montar los soportes de fijación con el lavavajillas (Fig. 10).

Nota

A la hora de preparar el revestimiento frontal debe usted tener en cuenta si ha calzado o no el Portamandos del Lavavajillas con regletas.

A) Si usted no lo ha hecho, haga coincidir la referencia O situada en el borde superior de la plantilla con el borde superior del Revestimiento-Puerta.

B) Si por el contrario usted ha calzado el Portamandos del Lavavajillas, haga coincidir las referencias marcadas en la plantilla de (5 mm.) según el número de regletas que haya colocado con el borde superior del revestimiento puerta.

3°.-Colocar a plantilla, sujetarla y marcar la posición de los agujeros. Seguidamente realizar los taladros con una broca de 2,5 mm. y atornillar los soportes al revestimiento, asegurándose que la parte curvada del soporte mira hacia arriba (borde Y, Fig. 11)

¡Cuidado! Limitar la profundidad del taladro.

4°.-Tome el revestimiento puerta, situando el borde (Y) hacia arriba y seguidamente encaje los soportes en los alojamientos que lleva la puerta. Entonces tire hacia arriba del revestimiento hasta contactar

con el panel de mandos, asegurándose que todos los soportes han quedado bien fijados en los alojamientos de la puerta (Fig. 12).

5°.-Abrir lentamente la puerta del lavavajillas sujetando el mismo tiempo el revestimiento y finalmente fíjelo con los tornillos suministrados cuidando la alineación del panel con la puerta (Fig. 13).

Nota

Para adaptar el lavavajillas integrable con una fila de muebles de cocina con panel zócalo único, realice las siguientes operaciones:

6°.-Encajar el zócalo del mueble de cocina, serrando hasta obtener la medida deseada (Fig. 4).

7°.-Fijación a la encimera (Fig. 14).

8°.-Comprobación funcionamiento (Fig. 15).

Cuando estas piezas queden acopladas el lavavajillas está dispuesto para la integración definitiva.

Una vez realizadas estas operaciones proceda a realizar las conexiones eléctricas y de agua según instrucciones.

Así mismo estas figuras pueden ser consultadas en la plantilla que se suministra con el aparato.

Conexión a la red de agua

Para conectar el LAVAVAJILLAS a la Red de Agua, usted debe emplear la MANGUERA DE PRESION, que se suministra con la máquina, a un grifo de agua cuya embocadura está roscaado con R 3/4" (Fig. 16).

La Presión de funcionamiento debe estar comprendida entre 4,9 - 98 N/cm². En caso de ser mayor se ha de colocar una válvula reductora de presión que podrá adquirir en el Comercio del ramo.

Muy importante

La Manguera de entrada de agua debe ser colocada sin pliegues ni estrangulamientos que impidan la libre entrada del agua al LAVAVAJILLAS.

Entrada de agua caliente.

Aunque es preferible conectar a la toma de agua fría, algunos modelos se pueden conectar indistintamente a la de agua fría o caliente (máx. 60°). Consulte en su comercio.

Conexión de desagüe

La CONEXION DE DESAGÜE se realiza mediante una manguera acodada que cumpla las siguientes condiciones:

- 1.- La longitud de la manguera deberá ser inferior a 3 metros.
- 2.- El extremo del tubo de desagüe debe quedar a una altura entre 0,5 m y 1 m. respecto del suelo (Fig. 17).
- 3.- Es necesario colocar un sifón para que el desagüe sea inodoro.
- 4.- Evite pliegues y estrangulamientos que impidan la libre salida del agua.

Muy importante

Una vez realizada la conexión asegúrese de que el codo del tubo queda bien anclado en la salida a fin de evitar las fugas de agua y el consiguiente riesgo de inundación.

Conexión eléctrica

Nuestros LAVAVAJILLAS pueden soportar una intensidad máxima de 16 A., SIENDO IMPRESCINDIBLE LA TOMA A TIERRA.

El CABLE DE ALIMENTACION de la máquina, está provisto de un terminal de tierra siendo necesario que se conecte éste a una buena base de enchufe a través de la cual se garantice la continuidad a tierra.

Antes de conectar la clavija de toma de corriente es preciso cerciorarse de que la tensión de su casa coincida con la tensión de funcionamiento del LAVAVAJILLAS.

Este dato se encuentra en la PLACA DE CARACTERISTICAS situada en la parte posterior del mismo.

EL FABRICANTE DECLINA TODA RESPONSABILIDAD CASO DE NO OBSERVARSE ALGUNA DE ESTAS NORMAS.

Este dato se encuentra en la PLACA CARACTERISTICAS situada en el lateral de la puerta del Lavavajillas.

Si el cable de alimentación resulta dañado, debe ser reemplazado. La sustitución solo puede hacerla el fabricante, su Servicio Técnico ó personal Autorizado.

EL FABRICANTE DECLINA TODA RESPONSABILIDAD CASO DE NO OBSERVARSE ALGUNA DE ESTAS NORMAS.

Este lavavajillas, cumple con lo dispuesto en la Directiva Europea 87/308/CEE sobre perturbaciones radioeléctricas.

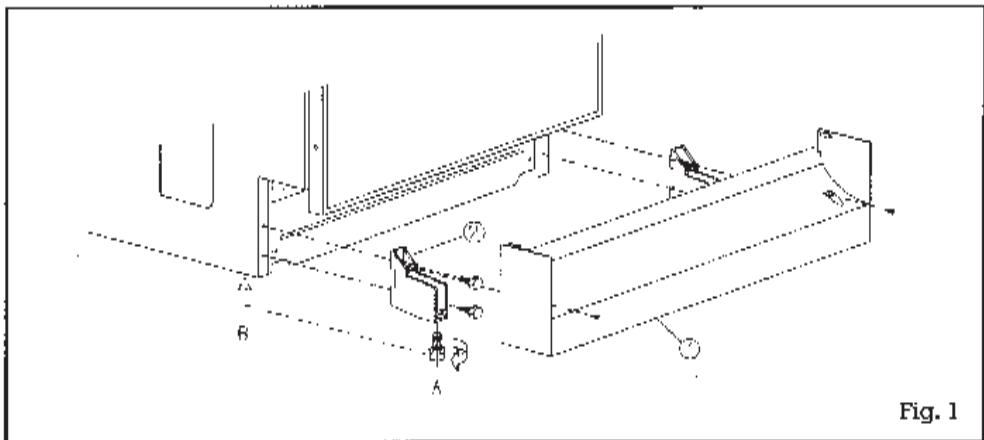

Fig. 1

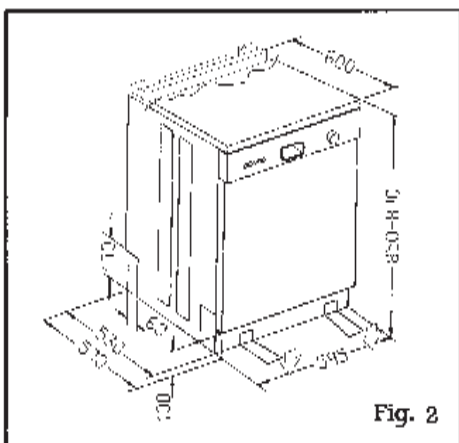

Fig. 2

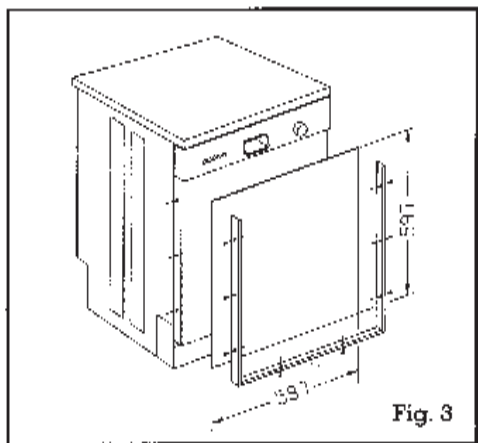

Fig. 3

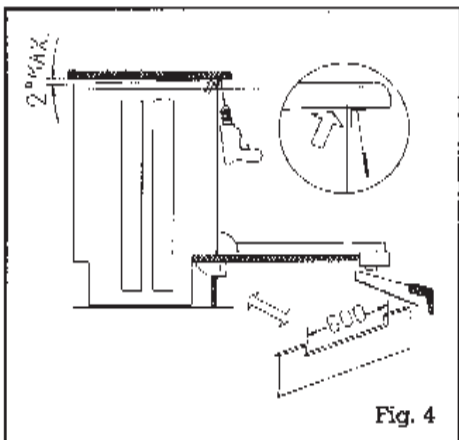

Fig. 4

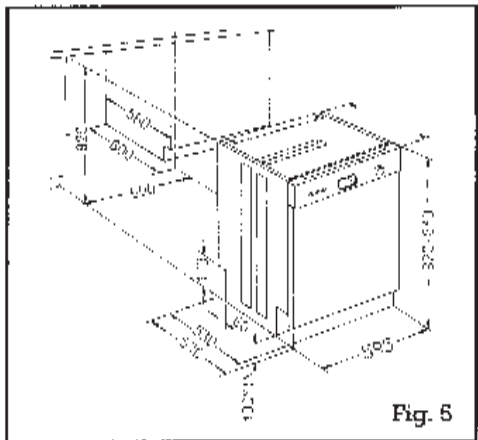

Fig. 5

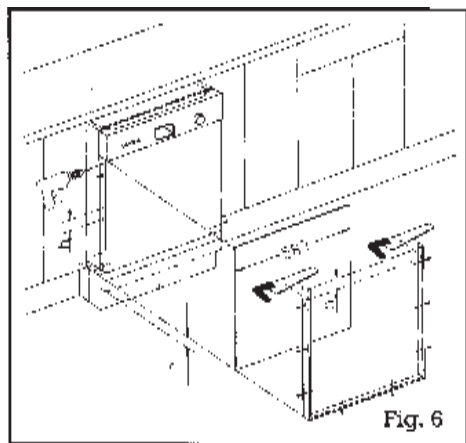

Fig. 6

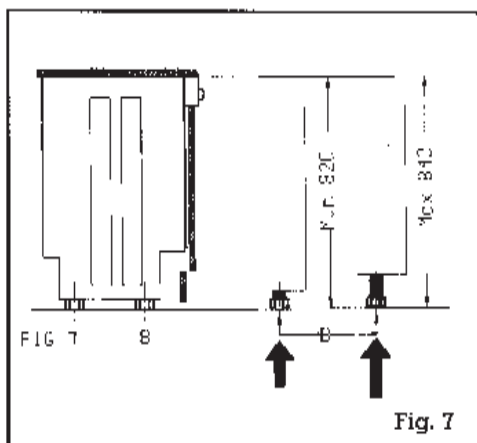

Fig. 7

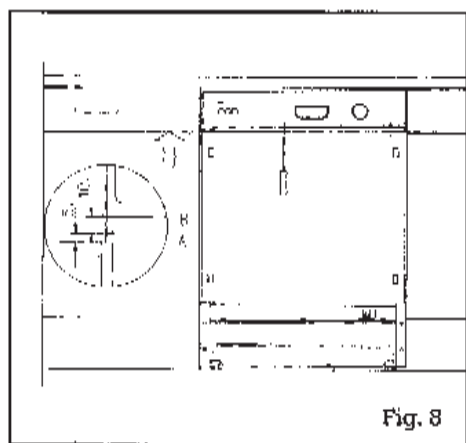

Fig. 8

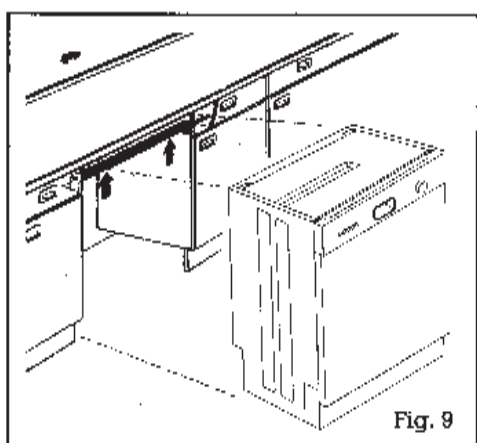

Fig. 9

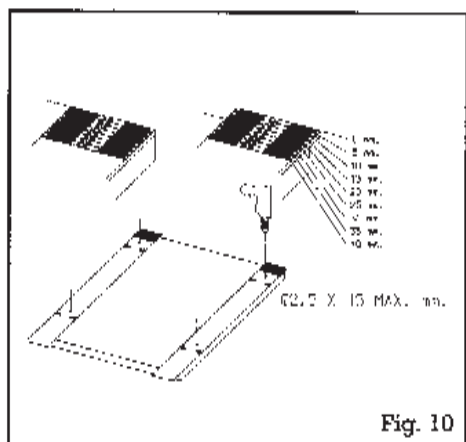

Fig. 10

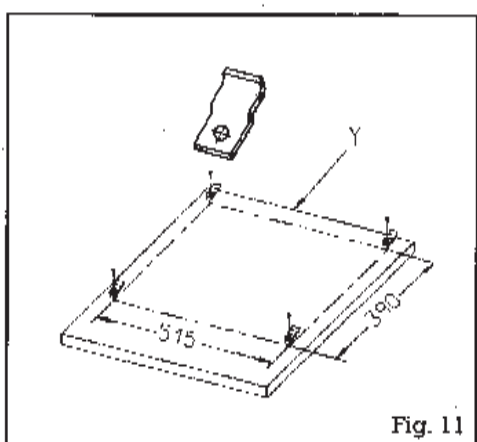

Fig. 11

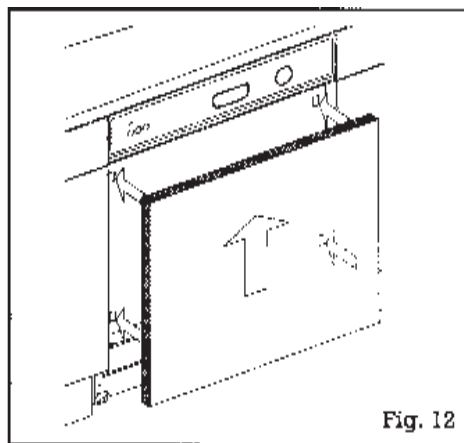

Fig. 12

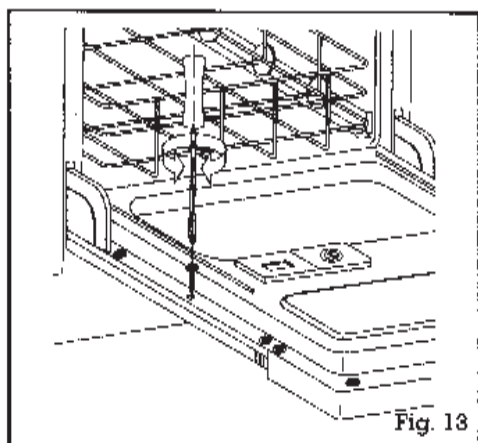

Fig. 13

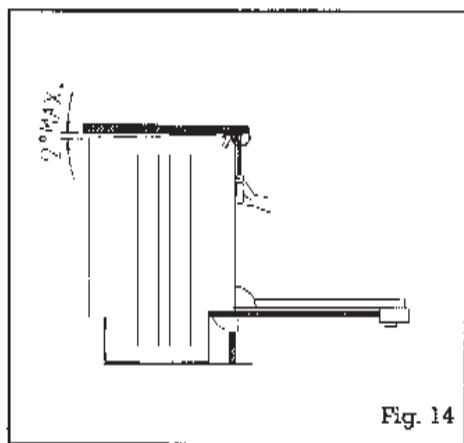

Fig. 14

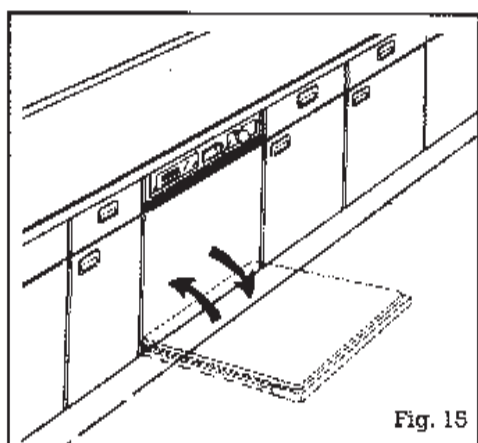

Fig. 15

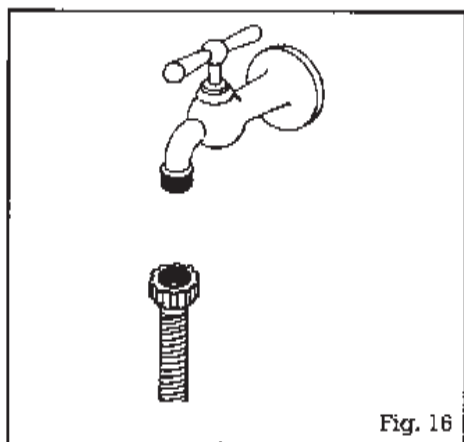

Fig. 16

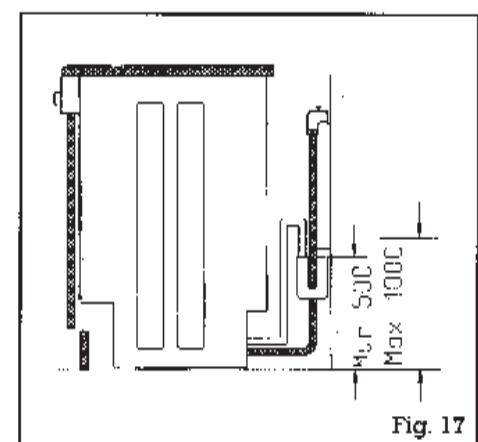

Fig. 17