

Modelo: BSV-0651

**Sistema de Video /DVD para instalación en
techo del automóvil.**

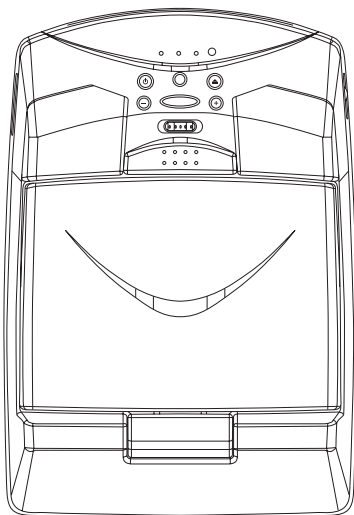

MANUAL DE INSTRUCCIONES

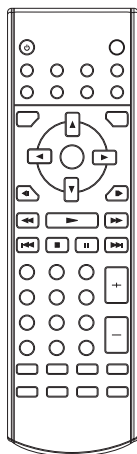

BELSON

- Reproductor de DVD
- Monitor TFT Multicolor 7”
- Salida Coaxial Digital de Audio
- Función de Subtítulos en Múltiples Idiomas
- Función de Audio en Múltiples Idiomas
- Función de Ángulos de Cámara Múltiples
- Control Paterno
- Control Remoto

n Características

Compatible con PAL DVD (VÍdeo CD) y NTSC DVD (VÍdeo CD)

Este aparato puede reproducir discos grabados tanto en formato PAL o NTSC.

- Un único chip LSI integra ahora la mayoría de los circuitos funcionales del DVD incluido el decodificador MPEG2, el conversor de vídeo D/A, y los decodificadores de audio.
- Salidas de audio analógico estéreo L/R
- Se suministra el manejo remoto del software multifunción (canales de audio y subtítulos en múltiples idiomas, ángulos múltiples, historias múltiples, etc.), además de todas las funciones básicas.

n Use este producto con total seguridad

Use la apropiada fuente de suministro de energía

Este producto se ha diseñado para operar a 12 voltios DC, sistema de batería de negativo a chasis (el sistema habitual).

Use centros de servicio autorizados

No intente desarmar o ajustar este producto de precisión. Por favor remítase a los centros de servicio técnico autorizados por la marca.

Instalación

La unidad debe ser colocada en posición horizontal con la pantalla inclinada en un ángulo conveniente.

CONTENIDOS

Información de Seguridad	4
Notas Sobre los discos	5
Identificación de controles y funciones.....	6
Instalación	8
Cambio de las bombillas/Cables de alimentación de las luces	9
Conexiones Eléctricas.....	10
Mando a distancia.....	11
Localización y Función de las teclas	11
Preparación del Control Remoto.....	12
Cargando un disco	13
Retirando un disco.....	13
Funcionamiento Básico.....	14
PParar la reproducción.....	14
Avance rápido y retroceso.....	14
Salto pistas.....	14
Reproducción lenta.....	14
Pausa	14
Mute.....	14
Repeat (Repetir)	14
A - B (Reproducir un pasaje).....	15
Búsqueda del disco	15
Zoom	15
Random, Suffle (Reproducción Aleatoria)	15
Programación	15
Selección de modos DVD, AV.....	15
Ajustes nivel de volumen	15
Conexión Auriculares.....	15
Ajuste Volumen auriculares.....	15
Sensor remoto	15
Encendiendo y apagando la unidad	15
Open / Botón de apertura	15
Transmisión de audio vía infrarrojos	15
Manejo básico.....	16
Manejo avanzado	16
Función Display en pantalla	16
Función de idiomas en audio	17
Función menú de títulos	18
Función de Idiomas en Subtítulo.....	18
Función de Ángulos de Cámara Múltiples.....	18
Reproducción de Discos MP3	18
Manejo de la TV (Opcional).....	19
SETUP/ Inicialización . Configuración	20
Especificaciones.....	26

INFORMACIÓN DE SEGURIDAD

CUIDADO:

ESTA UNIDAD DVD ES UN PRODUCTO LASER DE CLASE I. POR LO TANTO USA UN RAYO LASER VISIBLE / INVISIBLE EL CUAL PUEDE SER CAUSA DE PELIGRO POR RADIACIÓN SI SE EXPONE A ÉL DIRECTAMENTE.

ASEGURESE DE USAR CORRECTAMENTE LA UNIDAD COMO SE INDICA EN LAS INSTRUCCIONES.



EL USO DE MANDOS, VERIFICACIONES O PROCEDIMIENTOS DISTINTOS A LOS AQUÍ ESPECIFICADOS PUEDEN DAR COMO RESULTADO EXPOSICIONES A PELIGROSAS RADIACIONES.

NO ABRA LA CUBIERTA Y NO HAGA REPARACIONES PERSONALMENTE. ACUDA A LOS SERVICIOS DE PERSONAL CUALIFICADO.

PELIGRO:

- PARA REDUCIR EL RIESGO DE INCENDIO O DESCARGA ELÉCTRICA, NO EXPONGA ESTE EQUIPO A LA LLUVIA O A LA HUMEDAD.
- PARA REDUCIR EL RIESGO DE INCENDIO O DESCARGA ELÉCTRICA, E INTERFERENCIAS MOLESTAS, UTILICE ÚNICAMENTE LOS ACCESORIOS RECOMENDADOS.
- ESTE APARATO ESTÁ DISEÑADO PARA UN CONTÍNUO USO.

Este producto incorpora tecnología amparada por copyright, la cual está protegida por procedimientos reclamados por algunas patentes de U.S. y otros derechos de propiedad intelectual propiedad de Macrovision Corporation y otros propietarios autorizados.

El uso de esta tecnología protegida por copyright debe ser autorizada por Macrovision Corporation, y está prevista para uso doméstico y otros usos limitados de visión, a menos que de otra manera sea autorizado por Macrovision Corporation. Modificar su ingeniería o desarmarlo está prohibido.

Información de Código de Zona



Este aparato móvil DVD está diseñado y fabricado para responder a la Información de Código Territorial que está grabada en un disco DVD. Si el Número de zona descrito en el disco DVD no se corresponde al Número de Zona marcado en esta unidad, este DVD no podrá reproducir este disco.

NOTAS SOBRE LOS DISCOS

Formatos de disco soportados por este aparato



DVD
Disco de 12 cm
(Discos de una sola cara)



Video CD
Disco de 12 cm



CD
Disco de 12 cm



MP3
Disco de 12 cm

Discos que no pueden ser reproducidos con este aparato

- DVD-ROM
- DVD-R/ DVD-RAM
- CDV
- CD-G

Manejo y limpieza

- Discos sucios, polvorientos, arañados y deformados pueden producir fallos de funcionamiento.
- No colocar etiquetas o hacer arañazos en los discos.
- No deformar los discos.
- Un disco debe ser siempre guardado en su caja cuando no se esté utilizando para protegerlo de daños.
- No colocar los discos en los siguientes lugares:
 1. A la luz directa del sol.
 2. Superficies sucias, polvorientas y húmedas.
 3. Cerca de la calefacción de los automóviles.
 4. Sobre los asientos o salpicaderos.

Limpieza de los discos

Use un paño seco y suave para limpiar la superficie. Si el disco está muy sucio, use un paño suave ligeramente humedecido con alcohol isopropílico (frotando). Nunca use disolventes como bencina, diluyentes o limpiadores para discos analógicos ya que pueden estropear la superficie del disco.

Nota : Un disco puede llegar a estar algo rayado (aunque no lo suficiente para

hacerlo inservible) en función de cómo lo maneje y de las condiciones del entorno de su uso. Adviértase que estas rayaduras no indican que exista un problema debido al aparato.

Etiqueta hacia arriba



No toque la superficie del disco.



No doblar



Limpie desde el centro hacia los bodes.

Nunca en forma circular.

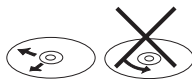

Preparando nuevos discos con puntos rugosos
Un disco nuevo puede tener los bordes interiores como rugosos, tanto los bordes interiores como exteriores. Si un disco con los bordes rugosos es usado, su apropiada colocación no será conseguida y el aparato no reproducirá el disco. Por lo tanto, quite los bordes rugosos usando un bolígrafo o un lapicero como se muestra a la derecha. Para quitar los bordes rugosos, presione el lateral del bolígrafo o del lapicero contra los bordes interior y exterior del disco.

Retirar Rebabas y rugosidad del borde externo

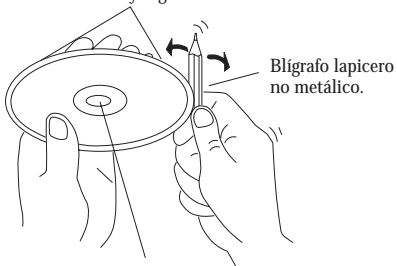

Bolígrafo lapicero no metálico.

Retirar Rebabas y rugosidad del borde interno

IDENTIFICACIÓN DE CONTROLES Y FUNCIONES

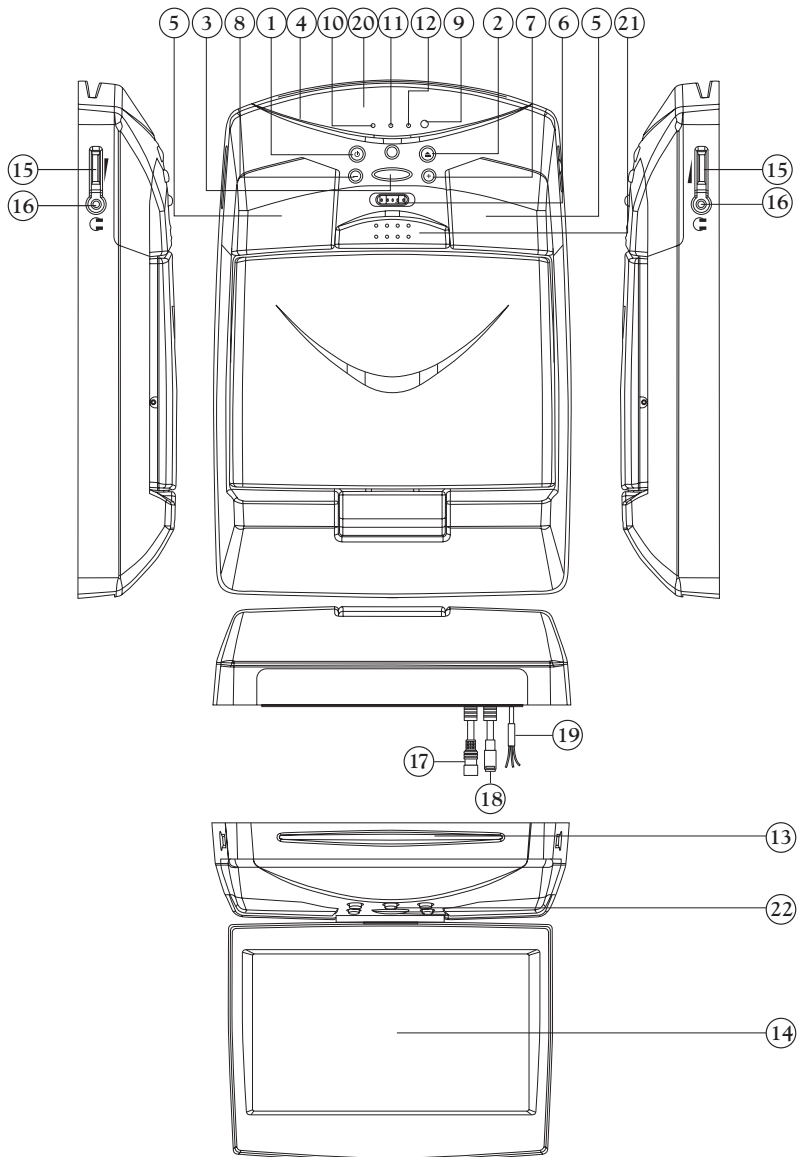

FIG.A 6.4 INCH TFT COLOR MONITOR

IDENTIFICACIÓN DE CONTROLES Y FUNCIONES

1. POWER (☺) Encendido / Apagado.
2. EJECT (▲).
3. MENU
4. MOD (Selector de Modo DVD, AV)
5. Lámparas de iluminación.
7. VOL+ (Volumen +).
8. VOL - (Volumen -).
9. IR (Sensor infra-rojos).
10. LED indicador de DVD.
11. LED indicador de TV (Sin uso en este modelo)
12. LED indicador de AV.
13. Ranura de entrada para discos.
14. Monitor de color.
15. Controles volumen auriculares.
16. Jacks para auriculares.
17. AV IN (Entradas señal de Audio/Vídeo externas)
18. AV OUT (Salidas Audio/Vídeo para otro monitor)
19. DIGITAL AUDIO OUT (Salida Audio Digital para amplif. Digitales externos)
20. Transmisores de señal Infra-rojos para cascos inalámbricos)
21. Apertura de pantalla (Pulsar para abatir pantalla)
22. Interruptor de altavoces

INSTALACIÓN

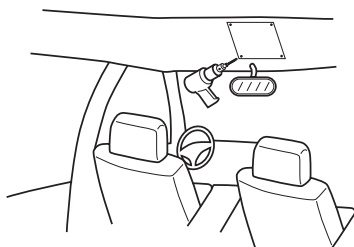

Fig. 1

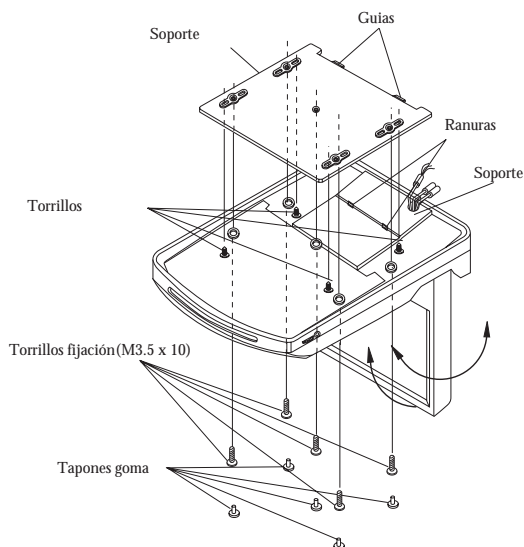

Fig. 2

1. Determine la posición de montaje en el techo del vehículo. (No perforo la carrocería).
2. Practique cuatro taladros sobre la superficie de montaje colocando la base metálica como plantilla, y fije la misma mediante los cuatro tornillos de anclaje.
3. Coloque el monitor sobre la base haciendo coincidir las dos guías con las ranuras correspondientes del monitor. Esto le permitirá apuntar los tornillos de manera más cómoda.
4. Una vez completada la instalación, usted puede orientar el monitor en todas posiciones hasta conseguir el ángulo de visión deseado.

CAMBIO DE LAS BOMBILLAS DE ILUMINACION

Siga las instrucciones siguientes:

1. Sitúe el interruptor en la posición de lámpara apagada.
2. Presione el reflector hacia atrás para liberar el resalte frontal y tire hacia arriba.
3. Retire la bombilla defectuosa presionando lateralmente.
4. Inserte la nueva bombilla entre los contactos.
5. Cierre de nuevo el reflector.

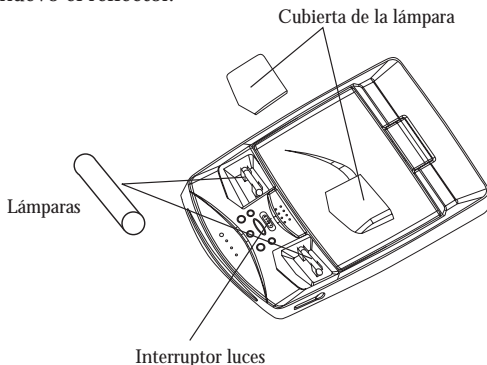

Tipo de bombillas

Diámetro: 8mm

Longitud: 28mm

Voltaje: 12V, 5W

CABLES DE ALIMENTACIÓN DE LAS LUCES

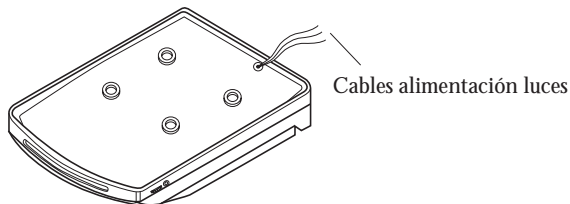

Nota:

COLOR CABLE	CONEXION
Rojo	Positivo de 12V CC a través Contacto
Blanco	Conectar al pulsador de las puertas. Deberá recibir masa cuando una puerta es abierta. No es imprescindible su uso si usted no requiere esta función.
Negro	Masa (-)

Amarillo

Positivo +12V permanente

CONEXIONES ELÉCTRICAS

Conexiones traseras

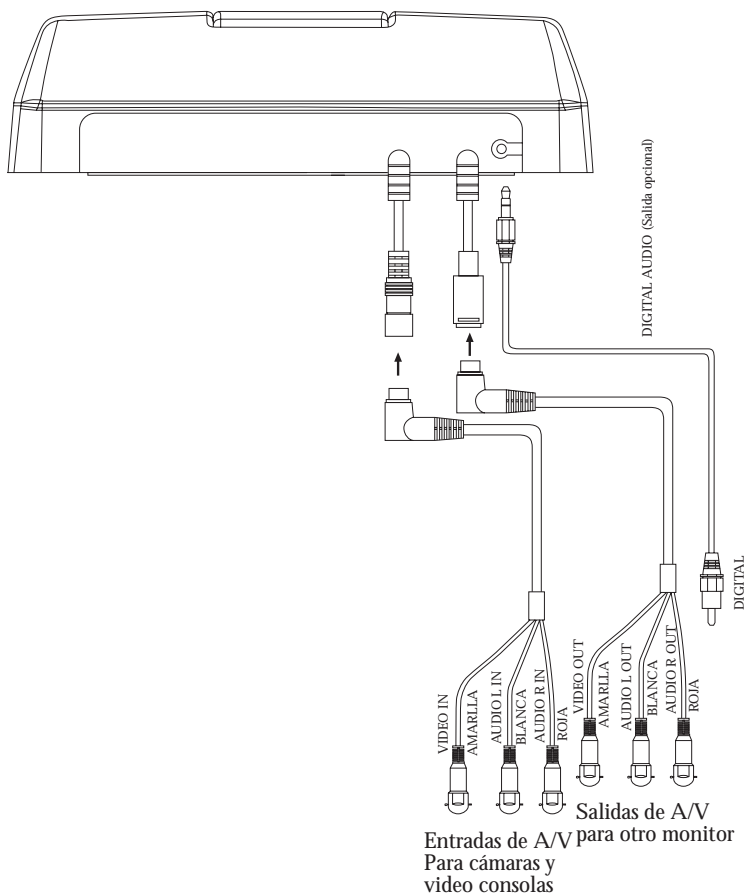



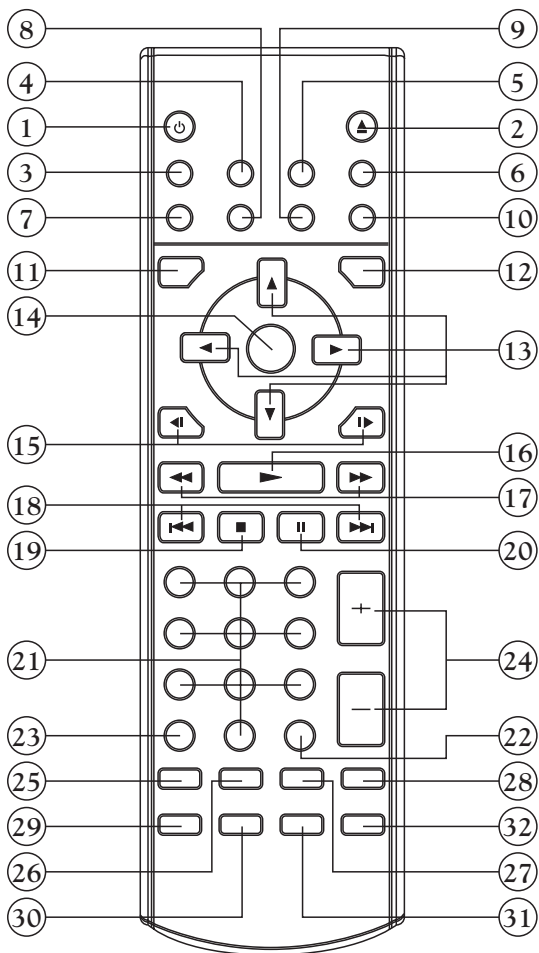

















MANDO A DISTANCIA



MANDO A DISTANCIA

Localización y Función de las teclas

1.  POWER Pulse este botón para encender ó apagar la unidad
2. EJECT Pulse para extraer el disco.
3. MUTE Silencia la unidad.
4. SUBTITLE Cambia el lenguaje de los subtítulos en un disco DVD con esta opción.
5. ANGLE Selección de Angulo de cámara en discos DVD con esta opción.
6. DISPLAY Muestra en pantalla información diversa del estado de la lectura.
7. MODE Cambia entre los modos DVD y AV (Entradas AV).
8. SETUP Entra en el menú SETUP (Configuración).
9. PAL/NTSC Selección de sistema PAL (España) ó NTSC (América).
10. AUDIO Permite seleccionar el tipo de sonido, entre los disponibles en el disco DVD. Cambia el modo de sonido (Stereo, Mono etc) en discos VCD/CD.
11. TITLE Muestra el menú de títulos que han sido grabados en discos DVD.
12. MENU Muestra el menú inicial en un disco DVD.
13.  /  ,  /  En el modo MENU,  /  ,  /  sirven para seleccionar una opción desplazandose entre ellas.
14. ENTER Confirma el capítulo / Pista seleccionado con los botones numéricos, ó mediante los botones del cursor en las opciones mostradas en pantalla.
15.  /  Selecciona la velocidad lenta de reproducción (Avance y retroceso).
16. PLAY  Inicia la lectura del disco.
17.  /  Pulse  para avanzar rápidamente ó  para retroceder.
18.  /  Pulse  para saltar a pista siguiente ó  para saltar a pista anterior.
19.  STOP Pulse para detener la lectura del disco.
20.  PAUS Pulse para realizar una pausa.
21. 0-9 Teclado numérico
22. 10 + Selecciona un Dígito / Dos dígitos, para introducirlos con teclado numérico.
23. CLEAR Si cometió un error al teclear un número, pulse este botón para borrarlo.
24. VOLUME +/- Pulse VOLUME +/- para ajustar el volumen.
25. ZOOM Aumenta y disminuye el tamaño de la imagen.
26. RESUME Reanuda la lectura desde el punto en que pulsó Stop.
27. GOTO Pulse GOTO e introduzca en teclado numérico, el punto al cual desea desplazarse.
28. STEP Pulse para detener la imagen en la próxima escena.
29. RANDOM Reproducción aleatoria del disco.
30. PROGRAM Programación del orden de lectura del disco.
31. REPEAT Repetir una pista ó todas.
32. A-B Selección de pasaje a repetir entre pulsación A y B.

MANDO A DISTANCIA

Preparando el Control Remoto

Insertando las baterías

1. Abrir la tapa del compartimento de las pilas.
2. Insertar las nuevas baterías. Asegúrese de que los terminales positivo y negativo de la baterías están en la orientación indicada.
3. Cierre la tapa.
 - Tipo Pilas: Dos pilas AAA TIPO ALCALINAS 1,5V.

Uso del Control Remoto

Apunte el control remoto hacia la parte frontal del sensor remoto del aparato (Receptor de la señal de control remoto).
Ángulo operacional: Aproximadamente ± 30 grados en cada dirección a partir de la frontal del sensor remoto.

Cargando un disco

Cuando se hayan completado todas las conexiones, podemos cargar un disco de la siguiente manera:

1. Gire la llave de contacto a la posición de "Contacto".
2. Apriete el botón POWER (1) para encender la unidad.
3. Presione sobre el pulsador de apertura de la pantalla, y oriente a su voluntad.
4. Seleccione la función DVD con botón MODE (2)
5. Con la cara impresa hacia arriba, inserte el disco en la ranura frontal y empuje suavemente. No detenga la inserción del mismo una vez iniciada. El aparato comenzará la reproducción automáticamente.
automáticamente e inicia la lectura.

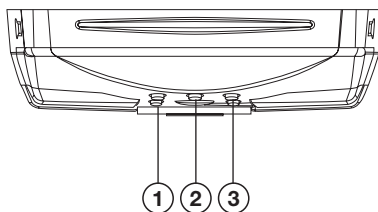

Retirando un disco

Cuando se detenga la reproducción del disco, pulse el botón de EJECT. (3). Y espere a que el disco salga de su alojamiento. Retire el disco tomándolo por los bordes.

FUNCIONAMIENTO BÁSICO

PARAR LA REPRODUCCIÓN

- Presione brevemente el botón ■ (parada) para detener la reproducción de la unidad, cuando presione el botón ► (reproducción) continuará la reproducción normal.
- Presione dos veces el botón ■ (parada), y se detendrá la reproducción y regresará a la Pista / Capítulo inicial.

AVANCE RÁPIDO / RETROCESO RÁPIDO

Presione ►► y ◀◀ durante la reproducción. Cada vez que el botón es presionado, la velocidad de la rapidez de avance / retroceso cambia según el tipo de disco como sigue.

DVD:

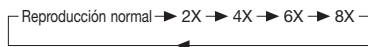

VCD/CD:

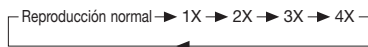

MP3:

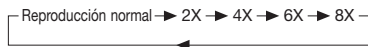

SALTO DE PISTAS

Presionando los botones ►►| / |◀◀ en el control remoto o en la unidad de DVD durante la reproducción.

Presione ►►| para saltar a la siguiente pista, y |◀◀ para retroceder una pista.

Nota: En algunos discos VCD2.0 (control de reproducción PBC), los botones ►►|/|◀◀ pueden ser inservibles.

REPRODUCCIÓN LENTA

Presionando |◀◀|►► durante la reproducción. Cada vez que el botón es presionado, la velocidad de avance / retroceso lento cambia según el tipo de disco como sigue.

DVD:

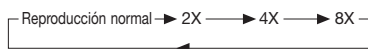

PAUSA

Presionando || en el control remoto o en la unidad de DVD durante la reproducción esta se detendrá temporalmente. Para regresar a la reproducción normal, presionar en el control remoto o ► en la unidad de DVD.

MUTE (SILENCIAR)

Silenciará el sonido, pero el disco continuará reproduciéndose. Cuando desactive el silenciador (presionando MUTE otra vez), se estará reproduciendo un pasaje posterior.

REPEAT (REPETICIÓN)

PARA DVD:

Presione el botón REPEAT para seleccionar el modo de repetición de la siguiente manera:



PARA VCD/CD:

Presione el botón REPEAT para seleccionar el modo de repetición de la siguiente manera:



1. Repetición continua del capítulo / pista actual cuando se selecciona el modo REP-ONE.
2. Seleccionar el modo REP-ALL para repetir continuamente todos los capítulos / pistas del disco actual.
3. Cuando el aparato finaliza la reproducción del último capítulo / pista del disco actual, este se detendrá mostrando el tiempo transcurrido. Cuando seleccione el modo REPEAT OFF, REP-ONE y REP-ALL desaparecerán de la pantalla.
4. La función REPEAT no soporta VCD2.0 (con PBC ON).

FUNCIONAMIENTO BÁSICO

A-B

La repetición A-B permite repetir continuamente una secuencia. Presione el botón A-B al comienzo de la secuencia requerida, presione de nuevo el botón A-B al final de la secuencia. Para volver a la reproducción normal, presione de nuevo el botón A-B. Cada vez que presione el botón, la pantalla mostrará lo que sigue:

A TO B SET A > A TO B SET B > A TO B CANCELLED

BÚSQUEDA DEL DISCO (GOTO) PARA DVD:

Presionando dos veces el botón GOTO, la pantalla mostrará el siguiente mensaje:

TITLE 01/01 TIME -- : -- : --
00:00:25

Puede seleccionar el punto que quiere ver por medio del tiempo usando los botones numéricos y la tecla ENTER.

PARA CD / VCD (CON PBC OFF):

Presionando GOTO una vez, la pantalla mostrará el siguiente mensaje:

GOTO -- : -- : --
00:00:25

Use los botones numéricos para introducir directamente el tiempo.

ZOOM

Permite aumentar o disminuir el tamaño del fotograma. Presione el botón ENTER en el control remoto o el botón OK en la unidad de DVD para modificar la escala entre 1.5, 2.0 y 3.0.

RANDOM (REPRODUCCIÓN ALEATORIA)

Presionando el botón RANDOM, la selección de pista se realizará de forma aleatoria.

Presionando el botón RANDOM, de nuevo, aparecerá "SHUFFLE OFF" y se desactivará este modo.

PROGRAM (PROGRAMACIÓN)

En modo de parada, presionando el botón PROGRAM, la pantalla mostrará

"PROGRAM P00:00". Por ejemplo: presione el botón numérico 4 y el botón ► aparecerá "PROGRAM P01:04". Esto significa que la pista 4 se reproducirá la primera.

MODE (SELECCIÓN DE MODO)

Presionando el botón MODE en el panel del monitor o el botón MODE en el control remoto se selecciona entre los modos DVD, y AV. Cuando se selecciona un modo, el correspondiente indicador del panel frontal se iluminará.

AJUSTE DEL NIVEL DEL VOLUMEN

Presionando VOL+ / VOL- en el panel del monitor de la unidad o VOLUME+/- en el control remoto aumenta o disminuye el nivel del volumen.

CONEXIÓN PARA AURICULARES(🎧)

Existen dos salidas para auriculares. Puede conectar un auricular a cada jack para audición privada.

AJUSTE DEL VOLUMEN DE LOS AURICULARES

Deslice el mando VOLUME en el lateral de la unidad del DVD para aumentar o disminuir el nivel del volumen de los auriculares.

SENSOR REMOTO

Apuntar el mando a distancia hacia el sensor remoto situado en el panel frontal. Recibe la señal proveniente del mando a distancia. No obstaculice el haz.

ENCENDIENDO Y APAGANDO LA UNIDAD

Apretar el botón POWER en la unidad de DVD o en el control remoto para encender o apagar la unidad.

APERTURA DEL MONITOR

Pulse en el botón de gran tamaño existente entre los reflectores de iluminación para abatir la pantalla. Gire la pantalla hasta el ángulo deseado. No fuerce hacia atrás más allá de la vertical.

TRANSMISIÓN DE AUDIO VÍA INFRARROJOS

Existen 6 transmisores de infra-rojos para enviar la señal de audio a unos cascos inalámbricos de recepción por infra-rojos.

(Opcionales no suministrados)

MANEJO BASICO

LA FUNCIÓN MENU

Presionar el botón de MENU en la unidad o en el control remoto durante el modo DVD, TV o AV para mostrar los puntos de ajuste en la pantalla.

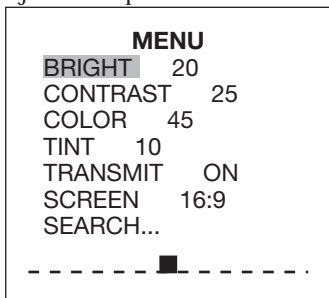

Presionar repetidamente el botón de MENU para seleccionar entre los indicadores de BRILLO, CONTRASTE, COLOR y TINTA ETC.. (para la unidades con sistema NTSC), etc. Presionar los botones VOL+ / VOL- en el panel del monitor de la unidad, o los botones VOLUME +/- del control remoto para ajustar el correspondiente valor.

Nota: Cuando cambie el indicador de TV TYPE a "PAL" en "PREFERENCES SETUP" no se muestra el indicador "TINT".

-TRANSMIT: Esta opción le permite activar /desactivar la transmisión de sonido vía infra-rojos a los cascos inalámbricos.

-En el indicador SCREEN, puede seleccionar el aspecto oportuno de TV (4:3 o 16:9) usando los botones VOL+ / VOL- de la unidad o los botones VOLUME +/- del control remoto.

SEARCH (Opcional): Esta función es válida solo para modelos que incorporan TV. Use los botones VOL+ / VOL- o los botones VOLUME +/- para comenzar la búsqueda de estaciones. Entonces presione ►► (CH+) / ◄◄ (CH-) en el control remoto o CH+ /CH- en el panel del monitor de la unidad para detener la búsqueda.

MANEJO AVANZADO DISPLAY (INFORMACIÓN EN PANTALLA)

Presionar el botón DISPLAY durante la reproducción para mostrar los contenidos del disco actual en la pantalla.

Ejemplo:

DVD:

- (1) Presionar DISPLAY por primera vez:

A screenshot of a DVD display showing "TITLE 01/03 CHAPTER 002/025" and "00:02:25".

Número de Título, Número Total de Títulos, Número de Capítulo, Número Total de Capítulos de este Título del disco que está actualmente siendo reproducido en la pantalla, junto con el tiempo transcurrido.

- (2) Presionar DISPLAY por segunda vez:

A screenshot of a DVD display showing "TITLE REMAIN" and "01:46:58".

- (3) Presionar DISPLAY por tercera vez:

A screenshot of a DVD display showing "CHAPTER ELAPSED" and "00:00:24".

- (4) Presionar DISPLAY por cuarta vez:

A screenshot of a DVD display showing "CHAPTER REMAIN" and "00:01:39".

- (5) Presionar DISPLAY por quinta vez:
El mensaje en la pantalla deberá desaparecer.

MANEJO BASICO

VCD:

- (1) Presionar **DISPLAY** por primera vez:

```
SINGLE ELAPSED
00:00:25
```

- (2) Presionar **DISPLAY** por segunda vez:

```
SINGLE REMAIN
00:03:15
```

- (3) Presionar **DISPLAY** por tercera vez:

```
SINGLE ELAPSED
00:40:35
```

- (4) Presionar **DISPLAY** por cuarta vez:

```
TOTAL REMAIN
00:40:35
```

- (5) Presionar **DISPLAY** por quinta vez:
El mensaje en la pantalla deberá desaparecer.

CD:

- (1) Presionar **DISPLAY** por primera vez:

```
TOTAL ELAPSED
00:00:25

TRACK : 01/14
```

- (2) Presionar **DISPLAY** por segunda vez:

```
TOTAL REMAIN
00:03:15

TRACK : 01/14
```

- (3) Presionar **DISPLAY** por cuarta vez:

```
TOTAL ELAPSED
00:00:25

TRACK : 01/14
```

- (4) Presionar **DISPLAY** por cuarta vez:

```
TOTAL REMAIN
00:40:35

TRACK : 01/14
```

- (5) Presionar **DISPLAY** por quinta vez:
El mensaje en la pantalla deberá desaparecer.

MP3 (cuando se selecciona NO MENU en el indicador SMART NAV):

- (1) Presionar **DISPLAY** por primera vez:

```
CHAPTER ELAPSED 00:00:25

TRACK : 01/123
```

- (2) Presionar **DISPLAY** por segunda vez:

```
CHAPTER REMAIN 00:04:25

TRACK : 01/123
```

- (3) Presionar **DISPLAY** por tercera vez:
El mensaje en la pantalla deberá desaparecer.

FUNCIÓN DE IDIOMAS EN AUDIO Para DVD

Presionar **AUDIO** en el control remoto durante la reproducción. Cada vez que el botón es presionado, el número del idioma del audio cambia de forma secuencial.

Notas:

MANEJO BASICO

- El número del idioma es diferente dependiendo del disco.
- Algunos discos sólo contienen un idioma de sonido.
- Cuando no hay diferentes idiomas de sonido registrados,  aparecerá en la esquina superior izquierda.

Para VCD / CD

Presionar **AUDIO** en el control remoto durante la reproducción. Es posible cambiar el sonido entre mono y estéreo.



EN DVD

MENU: (Solo en DVD)

Pulse **MENU** durante la lectura del disco para mostrar el menú de ajustes. **ENTER**.

TITLE: FUNCIÓN MENU DE TÍTULOS (sólo para DVD)

Si el DVD tiene varios títulos almacenados en el disco, puede seleccionarse el título deseado del menú de títulos para comenzar a reproducirlo.

1. Presionar **TITLE** durante la reproducción. Aparece el menú de títulos.
2. Presionar el botón de cursor mostrado en la pantalla de TV, seleccionar el título preferido con el botón del cursor y confirmar con el botón **ENTER** del control remoto o el botón **ENTER** de la unidad.

FUNCIÓN DE IDIOMAS EN SUBTÍTULO (sólo para DVD)

Presionar **SUBTITLE** durante la reproducción. Cada vez que el botón es presionado, el número del idioma del subtítulo cambia de forma secuencial.

Notas:

- El número del idioma es diferente dependiendo del disco.
- Algunos discos sólo contienen un idioma de subtítulo.
- Cuando no hay diferentes idiomas de subtítulo registrados,  aparecerá en la esquina superior izquierda.

FUNCIÓN DE ÁNGULOS DE CÁMARA MÚLTIPLES (sólo para DVD)

Presionar **ANGLE** durante la lectura del disco.

Cada vez que el botón es presionado, el número del ángulo cambia de forma secuencial.





Notas:

- El número del ángulo es diferente dependiendo del disco.
- La función sólo funciona en aquellos discos que tienen escenas almacenadas con diferentes ángulos.
- β Cuando no hay diferentes ángulos registrados,  aparecerá en la esquina superior izquierda.

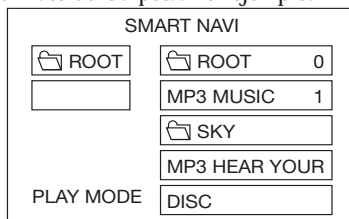
REPRODUCCIÓN DE DISCOS MP3

Los discos MP3 son mostrados con el formato de Carpeta. Por ejemplo:





Use , , ,  en el control remoto o en la unidad de DVD para seleccionar el icono o la carpeta, entonces presione el botón **ENTER** en el control remoto u **OK** en la unidad de DVD. Presionando repetidamente el botón **REPEAT**, puede seleccionar tres tipos de reproducciones de repetición.

- **REP-ONE**: Reproduce una canción una y otra vez.
- **FOLDER REP**: Reproduce todas las canciones del directorio actual secuencialmente, una y otra vez.
- **FOLDER**: Reproduce todas las canciones del directorio actual una sola vez.

Cuando seleccione **PLAY MODE**, presione ,  para cambiar entre los siguientes modos:

SINGLE → REP-ONE → FOLDER → FOLDER REP →
DISC SCAN → DISC → DISC REP → RANDOM →
SHUFFLE ON → PROGRAM PXXX

En la reproducción, use  o  para saltar

MANEJO BASICO

un indicador hacia delante o hacia atrás.

◀◀: Retroceso rápido, ▶▶ : Avance rápido.

Nota: La opción FOLDER no puede ser seleccionada durante la reproducción.

Puede ser seleccionado después de presionar el botón ■ (Parada).

SETUP (INICIALIZACION)

SETUP (INICIALIZACIÓN)

SETUP MENU-PÁGINA PRINCIPAL

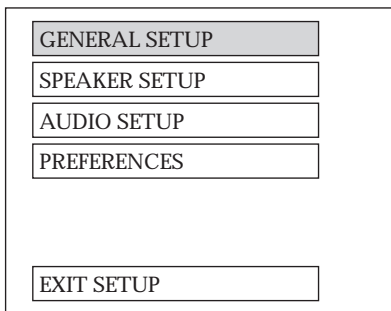

1. Presione **SETUP** en el control remoto o en la unidad de DVD en el modo de parada. (Presione dos veces el botón de parada para asegurar que el aparato se encuentra en modo **STOP**).
2. El menú inicial **SETUP** está en pantalla.
3. Seleccione el indicador deseado usando los botones **▲/▼**.
4. Presiona el botón **ENTER**.
 - a. **GENERAL SETUP**
Esta página de inicialización incluye todos los indicadores de visión de TV y todas las características de salida de audio. Para más detalles ver: **GENERAL SETUP MENU**.
 - b. **SPEAKER SETUP**
Esta activa la salida de audio de **DOLBY AC3 5.1 DOWNMIX** a modo de 2 canales. Véase **SPEAKER SETUP**
 - c. **INICIALIZACIÓN DEL AUDIO**
Esta página de inicialización incluye todos los indicadores para **AUDIO**. Por favor véase: **AUDIO SETUP**
 - d. **CONFIGURAR PREFERENCIAS**
Solo desde el modo **Stop**. Esta página de inicialización incluye toda la configuración de las características del soporte. Para detalles véas **PREFERENCES SETUP**.

GENERAL SETUP

-- PÁGINA GENERAL --

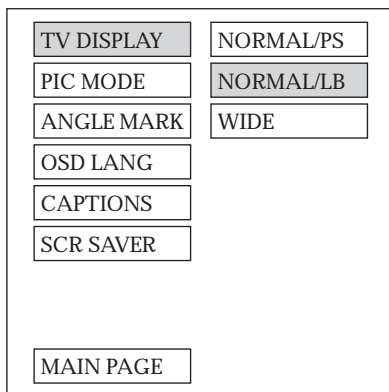

Video Material	TV Screen			
	4:3			Wide (16:9)
	Normal	Pan Scan	Letter-box	
4:3				
16:9				

TV Display setup

Este menú sirve para seleccionar el aspecto apropiado de la pantalla TV (4:3 o 16:9) en consonancia con el equipo monitor.

Normal/PS (para 4:3 TV)

Poner en estilo **PAN** y **SCAN**. (Si se conecta a una pantalla ancha de TV, los bordes izquierdo y derecho son cortados).

Normal/LB (para TV 4:3)

Poner en estilo **buzón**. (Si se conecta a una pantalla ancha de TV, unas bandas negras aparecerán en la parte superior e inferior de la pantalla).

Wide (Ancha) (para TV 16:9)

Seleccionar cuando se está conectado a un aparato de TV de pantalla ancha.

SETUP (INICIALIZACION)

-- GENERAL PAGE --

TV DISPLAY	
PIC MODE	AUTO
ANGLE MARK	HI-RES
OSD LANG	N-FLICKER
CAPTIONS	
SCR SAVER	
MAIN PAGE	

Configuración del modo PIC
Seleccionado AUTO, el modo PIC del aparato depende del disco DVD.
Seleccionar el formato HI-RES para la mejor resolución de imagen.
Seleccionar el formato N-FLICKER para imágenes o fotogramas afectados por ruidos.

-- GENERAL PAGE --

TV DISPLAY	
PIC MODE	
ANGLE MARK	ON
OSD LANG	OFF
CAPTIONS	
SCR SAVER	
MAIN PAGE	

ANGLE MARK / Visión MARCA DEL ANGULO

Si está en posición ON, cuando el disco DVD con ángulo múltiple está reproduciéndose, la marca del ángulo aparecerá en la pantalla; si está en posición OFF, la marca no aparecerá.

-- GENERAL PAGE --

TV DISPLAY	
PIC MODE	
ANGLE MARK	
OSD LANG	ENGLISH
CAPTIONS	FRENCH
SCR SAVER	GERMAN
	ITALIAN
	SPANISH
MAIN PAGE	

Inicialización del tipo OSD LANG
Seleccionar el idioma OSD preferido usando los botones ▲/▼.

-- GENERAL PAGE --

TV DISPLAY	
PIC MODE	
ANGLE MARK	
OSD LANG	
CAPTIONS	ON
SCR SAVER	OFF
MAIN PAGE	

CAPTIONS (SUBTÍTULOS)

Activar las características de SUBTÍTULOS seleccionando ON. Y rechace esta característica seleccionando OFF.

SETUP (INICIALIZACION)

-- GENERAL PAGE --

TV DISPLAY	
PIC MODE	
ANGLE MARK	
OSD LANG	
CAPTIONS	
SCR SAVER	ON
	OFF
MAIN PAGE	

SCREEN SAVER (Salva pantallas)
Permite seleccionar el salva pantallas SCR SAVER ON / OFF.

SPEAKER SETUP

-- PÁGINA GENERAL --

DOWNMIX	LT/RT
	STEREO
MAIN PAGE	

DOWNMIX

Activa la salida de audio de DOLBY AC3 5.1 DOWNMIX a modo de 2 canales. Seleccionar la conexión de SPEAKER preferida usando los botones del cursor.

- Seleccionar el LT/RT para activar la salida compatible Dolby Surround.
- Seleccionar el STEREO para activar el modo estéreo simple.

AUDIO SETUP

-- AUDIO SETUP --

SPDIF	OFF
OP MODE	ON
DYNAMIC	
LPCM	
MAIN PAGE	

SPDIF

Esta opción permite activar o no la salida de audio digital.

-- AUDIO SETUP --

AUDIO OUT	
OP MODE	LINE OUT
DYNAMIC	RF REMOD
LPCM	
OUTPUT	
MAIN PAGE	

Modo OP

Hay dos modos de funcionamiento para el decodificador Dolby Digital: LINE OUT y RF REMOD.

SETUP (INICIALIZACION)

-- AUDIO SETUP --

AUDIO OUT	
OP MODE	
DYNAMIC	
LPCM	
OUTPUT	

—	FULL
—	6/8
—	4/8
—	2/8
—	OFF

MAIN PAGE

Control de rango Dinámico

Selecciona DYNAMIC y ajusta el rango dinámico de un programa codificado Dolby Digital. Hay 8 niveles entre la compresión completa y la no compresión.

-- INICIALIZACIÓN DE AUDIO --

AUDIO OUT	
OP MODE	
DYNAMIC	
LPCM	LPCM 48K
OUTPUT	LPCM 96K

MAIN PAGE

Salida LPCM

Selecciona la salida digital entre las opciones de LPCM48K y la LPCM96K.

PREFERENTES SETUP(PREFERENCIAS)

-- PREFERENCES PAGE --

TV TYPE	AUTO
AUDIO	NTSC
SUBTITLE	PAL
DISC MENU	
PARENTAL	
PASSWORD	
DEFAULTS	
SMART NAV	
LOGO	
MAIN PAGE	

TV TYPE (Iniciación del tipo de sistema de señal de video)

Este aparato puede reproducir discos grabados tanto en formato PAL o NTSC.

Selecciona el formato NTSC cuando conecte la unidad a un TV NTSC.

Seleccione el formato PAL cuando conecte un TV PAL.

Seleccionando el formato AUTO, el formato de salida del aparato de TV será el mismo que el formato del disco DVD.

--PREFERENCES PAGE--

TV TYPE	
AUDIO	ENGLISH
SUBTITLE	FRENCH
DISC MENU	SPANISH
PARENTAL	CHINESE
PASSWORD	JAPANESE
DEFAULTS	GERMAN
SMART NAV	ITALIAN
LOGO	
MAIN PAGE	

Iniciación del idioma en AUDIO

Selecciona la banda sonora preferida en AUDIO usando los botones del cursor.

SETUP (INICIALIZACIÓN)

--PREFERENCES PAGE--

TV TYPE	
AUDIO	
SUBTITLE	
DISC MENU	ENGLISH
PARENTAL	FRENCH
PASSWORD	SPANISH
DEFAULTS	CHINESE
SMART NAV	JAPANESE
LOGO	GERMAN
MAIN PAGE	ITALIAN

SUBTITLE (Lenguaje de SUBTÍTULO)
Seleccionar el idioma preferido en SUBTÍTULO usando los botones del cursor.

-- PREFERENCES PAGE--

TV TYPE	
AUDIO	
SUBTITLE	
DISC MENU	ENGLISH
PARENTAL	FRENCH
PASSWORD	SPANISH
DEFAULTS	CHINESE
SMART NAV	JAPANESE
LOGO	GERMAN
MAIN PAGE	ITALIAN

Inicialización del idioma del MENÚ DEL DISCO

Seleccione el idioma preferido en el MENÚ DEL DISCO usando los botones del cursor.

-- PÁGINA DE PREFERENCIAS --

TV TYPE	1 G
AUDIO	2
SUBTITLE	3 PG
DISC MENU	4 PG 13
PARENTAL	5
PASSWORD	6 PG-R
DEFAULTS	7 NC-17
SMART NAV	8 ADULT
LOGO	NO_PARENTAL
MAIN PAGE	

PARENTAL (Control de edad)
Restringe la visión de discos con contenido X. Seleccione la opción "parental" conveniente según con los botones del cursor y confírmela presionando el botón ENTER.

-- PREFERENCES PAGE --

TV TYPE	
AUDIO	
SUBTITLE	
DISC MENU	
PARENTAL	
PASSWORD	CHANGE
DEFAULTS	
SMART NAV	
LOGO	
MAIN PAGE	

PASSWORD (CONTRASEÑA)
Seleccione CHANGE y presiona el botón ENTER. Teclee la vieja contraseña (el código inicial de fábrica es 3308) e introduzca la contraseña de 4 caracteres que usted quiera utilizar, y vuelva a introducirla para confirmar la corrección de la misma.

SETUP (INICIALIZACIÓN)

-- PREFERENCES PAGE --

TV TYPE
AUDIO
SUBTITLE
DISC MENU
PARENTAL
PASSWORD
DEFAULTS
RESET
SMART NAV
LOGO
MAIN PAGE

DEFAULTS (POR DEFECTO)

Seleccione RESET para volver a los parámetros iniciales de fábrica.

-- PREFERENCES PAGE --

TV TYPE
AUDIO
SUBTITLE
DISC MENU
PARENTAL
PASSWORD
DEFAULTS
NO MENU
SMART NAV
WITH MENU
LOGO
MAIN PAGE

SMART NAV

En este indicador, puede seleccionar el modo NO MENU o el modo CON MENU.

-- PREFERENCES PAGE --

TV TYPE
AUDIO
SUBTITLE
DISC MENU
PARENTAL
PASSWORD
DEFAULTS
SMART NAV
ORIG LOGO
LOGO
CUST LOGO
MAIN PAGE

LOGO (Opcional)

Seleccione ORIG LOGO (Logo original de presentación) o CUST LOGO (logo adaptado cuando se conecte la unidad, no siempre disponible).

TABLA VALORES POR DEFECTO

General Setup	TV Display	Normal/LB
	PIC Mode	AUTO
	Angle Mark	ON
	OSD Language	English
	Captions	ON
	SCR Saver	ON
Speaker Setup	Downmix	Stereo
Audio Setup	Audio Out	SPDIF/RAW
	OP Mode	Line Out
	Dynamic	FULL
	LPCM Output	LPCM 96K
Preferences	TV Type	AUTO
	Audio	English
	Subtitle	English
	DISC Menu	English
	Parental	NO_Parental
	Password	3308
	Smart NAV	With Menu
	Logo	ORIG Logo

ESPECIFICACIONES

Voltaje alimentación:	12V CC (11 – 15V) Voltaje test 14,4V, negativo a masa.
Consumo de corriente:	Menor de 2 A.
Sistema de señal vídeo:	Video compuesto 1.0Vp-p 75 ohm.
Discos DVD reproducibles:	(1) DVD-VIDEO disc 5" (12cm) simple cara, simple capa. 5" (12cm) simple cara, doble capa. (2) Compact disc (CD-DA) /5" (12cm).CD, CD-R , CD-RW, MP3.
Nivel salida audio:	600ohm (2 canales 2.0 Vrms)
Caract. Señal de Audio:	(1) Frecuencia de respuesta: 20Hz-20Khz (2) Relación señal / Ruido: 80 dB (JIS) (3) Wow and flutter: Inferior al límite mensurable.
Entradas Audio Vídeo:	1xRCA de Video Compuesto / Audio Stereo.
Salidas de Audio Vídeo:	1x RCA de Video Compuesto / Audio Stereo.
Salida audio Digital coaxial:	1x Jack 3,5 mm (Opcion)
Salida auriculares:	2 salidas Jack 3,5mm
Monitor TFT:	7" pulgadas

Nota:

Las especificaciones y el diseño están sujetos a modificaciones, sin notificación previa, debido a los avances tecnológicos.

Este producto incorpora tecnología amparada por copyright, la cual está protegida por procedimientos reclamados por algunas patentes de U.S. y otros derechos de propiedad intelectual propiedad de Macrovision Corporation y otros propietarios autorizados.

El uso de esta tecnología protegida por copyright debe ser autorizada por Macrovision Corporation, y está prevista para uso doméstico y otros usos limitados de visión, a menos que de otra manera sea autorizado por Macrovision Corporation. Modificar su ingeniería o desarmarlo está prohibido.

