

Tarjeta de programas y referencia rápida

E

Cómo cancelar el programa de lavado





Para cancelar un programa mientras el lavavajillas está en funcionamiento: Presione el botón de marcha/paro durante 3 segundos. El lavavajillas drenará el agua durante 45 segundos. El programa queda cancelado cuando se apaga el piloto de lavado. Ahora tiene la opción de seleccionar y aplicar un nuevo programa.

! Importante: Dependiendo de la etapa del programa que Ud. ha cancelado, puede haber residuos de detergente o abrillantador dentro de la máquina y sobre la carga. Asegúrese de que los artículos en el lavavajillas no sean usados antes de lavarse adecuadamente.

Cómo cambiar de programa de lavado

Para seleccionar otro programa mientras el lavavajillas está en funcionamiento: Presione el botón de marcha/paro. El piloto de lavado se apagará. Seleccione el nuevo programa. Presione el botón de marcha/paro. El piloto de lavado se encenderá y se pondrá en marcha el nuevo programa.

! Importante: El nuevo programa NO empezará desde el inicio sino desde la última etapa del programa precedentemente seleccionado.

Símbolos de programa y temperaturas	1 	2 	3 	4 
	Prelavado	30 Min. 35°C	Lavado Económico 50°C	Lavado Intensivo 65°C
	Para abrillantar vajilla que no se lavará de inmediato	Vasos, vajilla ligeramente sucia y programa corto	Vajilla sucia que ha sido dejada en la máquina	Vajilla muy sucia que fue mantenidas en el lavajilla O platos sucios que requieren el pre-lavado.
Compartimiento del detergente A=25 cm ³ / 15 cm ³ B=5 cm ³	-	A	A+B	A+B
Secuencia del programa	Pre lavado ▼ Final	Lavado a 35°C ▼ Abrillantado en frío ▼ Abrillantado en caliente ▼ Final	Pre lavado ▼ Lavado a 50°C ▼ Abrillantado en frío ▼ Abrillantado en caliente ▼ Secado ▼ Final	50°C Pre lavado ▼ Lavado a 65°C ▼ Abrillantado en frío ▼ Abrillantado en caliente ▼ Secado ▼ Final
Cifras de consumo				
Agua (litros)	4,2	11,8	17	17,5
Energía (kWh)	-	0,79	1,05	1,65
Duración (min)	14	30	136	115

*Los valores declarados en el producto o en la cartilla de instrucciones de operación / tabla de programación y tarjeta de referencia rápida proporcionada con el producto son obtenidos de pruebas realizadas bajo condiciones controladas de laboratorio y tal como se les define en los estándares relevantes

** Programación de referencia para el Instituto de Pruebas y placas de energía.
Programa aprobado: Económico 50°C Según normas internacionales EN 50242.

17 2847 06 00-00

Tarjeta de programas y referencia rápida

E

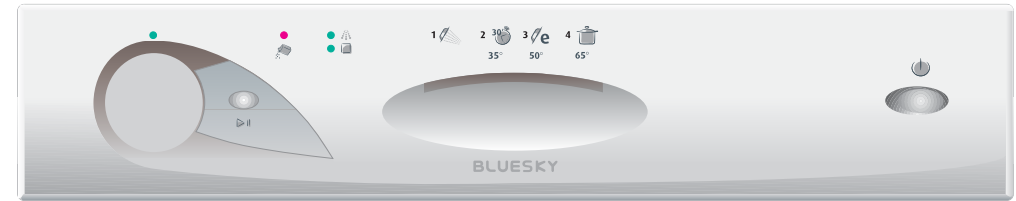

Operando el lavavajillas



Botón de encendido/apagado (On/Off)



Indicador de sal



Luces indicadoras de encendido/apagado

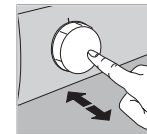

Botón de inicio/parada

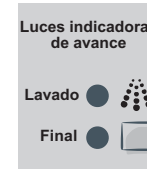

Luces indicadoras de avance

Lavado

Final

- Abra el grifo. Abra la puerta de la máquina.
- Asegúrese que los brazos aspersores superior e inferior puedan girar libremente. Ponga detergente.
- Cierre la puerta de la máquina.
- Presione el botón de encendido/apagado (on/off) y revise si la luz indicadora se enciende. Revise los niveles de sal y abrillantador antes de encender la máquina. Si es necesario, agregue sal y abrillantador.
- Seleccione el programa que desee. Consulte la tabla de programas para elegir el más adecuado. Presione el mando de selección de programas para que salte hacia el exterior. El mando tiene marcados los números de los distintos programas. Gire el mando para seleccionar el programa deseado. No aplique una fuerza excesiva al mando.
- Presione el botón de marcha/paro y compruebe si se enciende el piloto de lavado.
- Ello no afectará la secuencia si Ud. mantiene el botón de selección de programa presionado hacia adentro o afuera. Mantenga el botón presionado hacia adentro para evitar que los niños jueguen con la máquina. No abra el lavavajillas cuando el electrodomestico este en funcion. Sin embargo en caso de que la puerta este abierta durante el funcionamiento un mecanismo de seguridad garantiza la parada inmediata de la maquina. El agua puede ser muy caliente, por eso tenga cuidado.
- ! Se debe tener cuidado al abrir la puerta, ya que se escapará agua y vapor.
- Presione el botón de encendido/apagado una vez completado el programa. El piloto de encendido/apagado se apagará.
- Cierre el grifo de agua, descargue las cestas.

Secuencia de programa

La secuencia de programa por el proceso de lavado se puede vigilar por las luces de indicación de progreso en el panel de control.

⚠ Después de la fase de lavado, para permitir el drenaje y la expulsión de toda el agua del interior de la máquina, la máquina se mantendrá parada durante aproximadamente 35 minutos. No se preocupe. Esto es perfectamente normal. La luz indicadora de progreso Final se encenderá.

⚠ No apague la máquina antes de que se ilumine la luz Final.

Tarjeta de programas y referencia rápida

E

Carga del lavavajillas

Existen tres cestas separadas dentro de su máquina, en las cuales Ud. puede colocar su servicio. Las bandejas en el bastidor son ajustables para acomodar piezas altas. Ud.

Varillas de soporte de placa plegable (si se aplica)

Hay cuatro "varillas de soporte de placa plegable" distintas en la cesta inferior del lavavajillas, que permiten ampliar el espacio para colocar en ella cacerolas y cuencos grandes. Puede plegar cada sección (A, B, C, D) de manera individual, o todos a la vez, para crear un espacio vacío amplio. Sostenga las varillas y levántelas con suavidad **1**. A continuación, llévelas hacia delante **2** y plieguelas

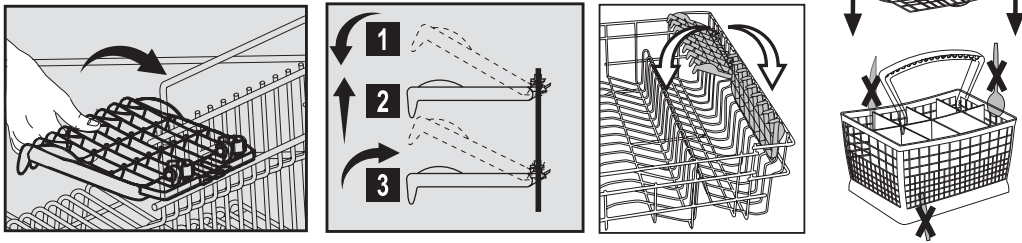
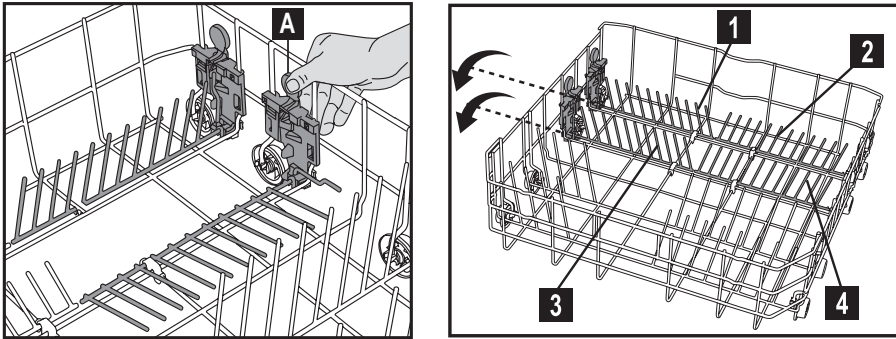

Cubiertos largos, tales como cucharones o cuchillos largos, deben colocarse horizontalmente encima de la cesta llena de cubiertos o sobre los estantes para evitar daños accidentales.

Coloque las cucharas y tenedores en la cesta de cubiertos con los mangos hacia abajo y los cuchillos con los mangos hacia arriba para prevenir daños accidentales.

Ajuste de altura del cesto superior

La posición de origen del cesto superior de su máquina se ajusta en la posición más alta. Según el tamaño de los platos, Ud. puede variar la posición de la cesta superior.

Para ello deberá soltar los topes hacia ambos lados doblándolos cada uno hacia su lado. Quite el cesto. Cambie la posición de los rodamientos y coloque el cesto de regreso en las guías, luego cierre los topes.

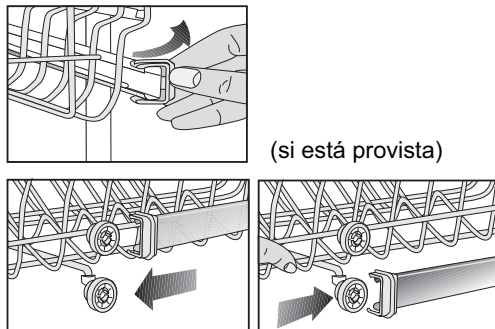

(si está provista)

Tarjeta de programas y referencia rápida

E

THE ACROBAT SYSTEM (si está provista)

La cesta superior está diseñada con un sistema de elevación incorporada que permite subirla o bajarla incluso cuando está totalmente cargada, sin necesidad de retirarla de la máquina. **1**

producción en la posición "baja". Para desplazarla a la posición "alta", tómela de un lado y tire con suavidad hacia arriba. Para elevar el otro extremo de la cesta, tómela del otro lado y haga lo mismo. **2**

Para bajar la cesta superior, tome la palanca de un lado de la cesta y empuje hacia abajo con suavidad sin soltar la palanca **2**. Realice la misma acción con la palanca del otro lado de la cesta. Compruebe que los dos lados del mecanismo de elevación estén siempre nivelados.

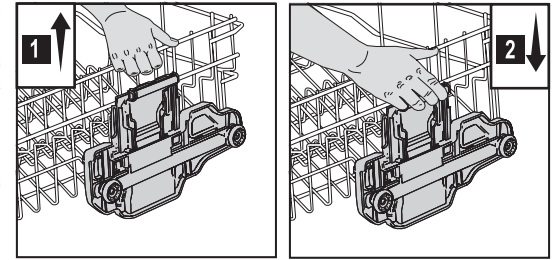

Cesta de cubiertos dividida de tres vías (si está provista)

Dependiendo de la cantidad y tipo de carga, la cesta de cubiertos dividida de tres vías puede dividirse en tres partes. La parte B y/o la parte C puede colocarse en la cesta superior.

Para desmantelar la cesta de cubiertos dividida de tres vías siga las instrucciones abajo indicadas y vea los diagramas proporcionados.

Gire las manillas en la parte de abajo del asa.

Retire los colgadores de arriba y abajo deslizando cada parte en direcciones opuestas.

Si desea volver a ensamblar la cesta de cubiertos, haga lo inverso a las instrucciones anteriores.

La parte A no puede ser colocada en la cesta superior."

Cubiertos largos, como cucharones y cuchillos largos, no deberán ser colocados en la parte B o C de la cesta superior. Pueden ser colocados sobre los estantes laterales de la cesta superior.

Con el fin de obtener el mejor rendimiento en limpieza y secado en la cesta de cubiertos, utilice los separadores de las partes A, B y C.

Para retirar los separadores siga las instrucciones abajo descritas.

Para la parte A;

Presione por los lados y los separadores pueden retirarse fácilmente

Para las partes B y C:

Presione por los lados donde esté colocada el asa y los separadores pueden retirarse fácilmente.

