

RÉCEPTEUR NUMÉRIQUE TERRESTRE RT7000

FRANÇAIS

Manuel d'Utilisation

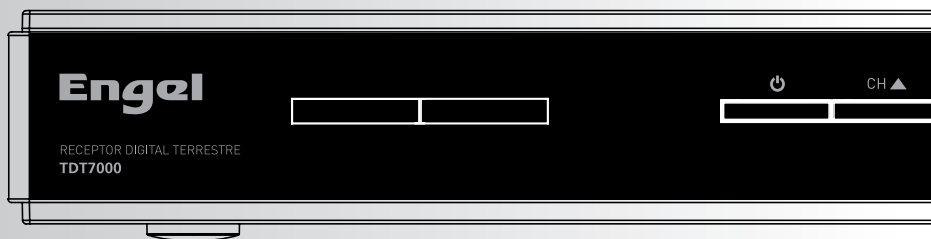
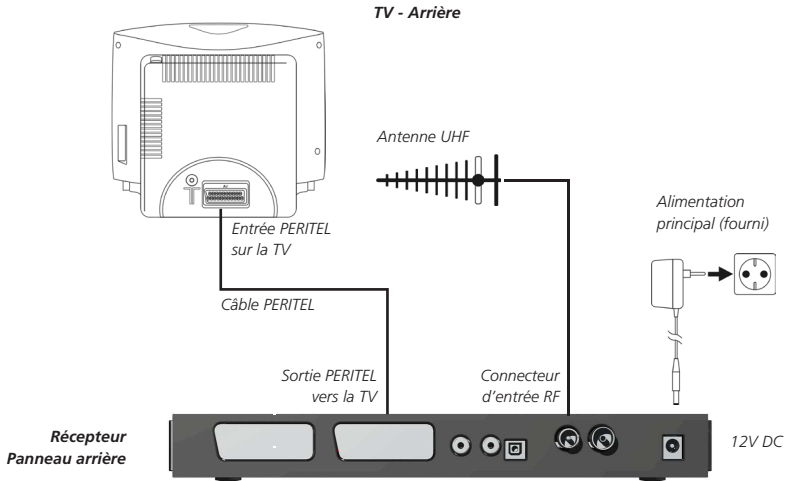

Table des Matières

1	Guide de démarrage Rapide	34	4.19	Rétablir les réglages par défauts	54
1.1	Connexion à une télévision	34	4.20	Sécurité	54
1.2	Connexion à une télévision et un enregistreur	34			
2	Introduction	35	5	Entretien	55
2.1	A propos de ce manuel d'utilisateur	35	5.1	Nettoyage	55
2.2	Sécurité et précautions	35	5.2	Maintenance	55
2.3	Marquages environnementaux	38	5.3	Disposition	55
3	Pour Démarrer	39	6	Problèmes	56
3.1	Télécommande	40	7	Donnée Technique	58
3.2	Récepteur Numérique Terrestre	41		Information de contact	88
3.3	Alimentation	41		Marques déposées et logos	88
3.4	Connexion de votre Récepteur Numérique Terrestre à d'autres équipements	42			
4	Utilisation de votre Récepteur Numérique Terrestre	44			
4.1	Allumer / Eteindre	44			
4.2	Installation initial	44			
4.3	Prêt à regarder la TV	45			
4.4	Changer de chaîne	45			
4.5	Contrôle du volume	46			
4.6	Afficher le bandeau d'information	46			
4.7	Utiliser le Télétexte	46			
4.8	Utiliser la liste des chaînes	47			
4.9	Créer et éditer la liste des chaînes	48			
4.10	Installation étendue	48			
4.11	EPG	50			
4.12	Fonctions diverses	50			
4.13	Radio	51			
4.14	Réglages	52			
4.15	Réglages de l'image	52			
4.16	Langages	53			
4.17	Réglages du Menu	54			
4.18	Général	54			

1 Guide de Démarrage Rapide

1.1 Connexion à une télévision



1.2 Connexion à une télévision et un enregistreur

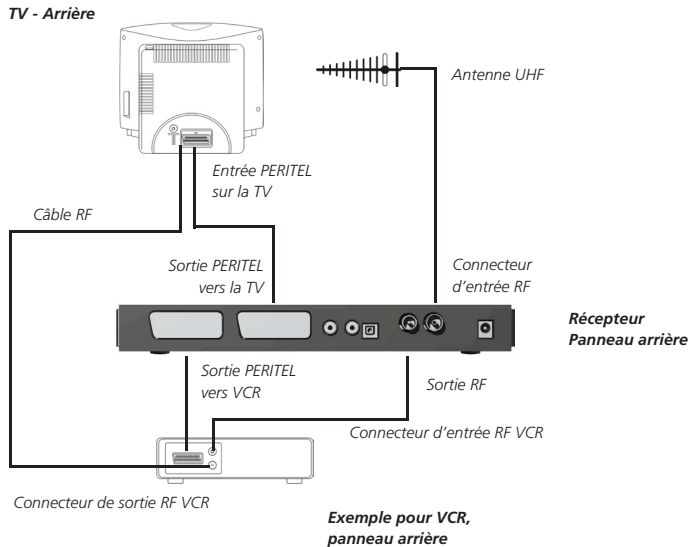

2 Introduction

Merci d'avoir acheté ce produit qui a été conçu et fabriqué pour vous donner plusieurs années de service sans panne.

2.1 A propos de ce manuel d'utilisateur

Ce guide d'utilisateur contient toute les informations dont vous avez besoin pour tout connaître sur les réglages et regarder les chaînes "gratuites" disponibles en utilisant votre récepteur numérique terrestre.

2.2 Sécurité et précautions

La Sécurité est importante

Pour assurer votre sécurité et celle des autres, assurez vous de lire les Instructions de Sécurité avant d'utiliser ce produit.



NOTE

Garder ces informations dans un endroit sûr pour de future consultation.

Avertissement de Sécurité

Avant de connecter et démarrer le récepteur, veuillez observer les points suivants:

- L'appareil est conçu pour une utilisation domestique.
- Seules les fonctions décrites dans ces Instructions d'Utilisation peuvent être effectué avec cet appareil.
- Si possible, garder les Instructions d'utilisations prêtes et à porter de main.
- Si vous prêter l'appareil à une autre personne, veuillez inclure ces Instructions d'Utilisations.



Danger causé par l'électricité

A l'intérieur de l'appareil il y a différents voltages. Ne jamais ouvrir le capot ou insérer d'objet à travers les ouvertures de ventilations.

- Connecter seulement l'appareil à une prise alimentation 230V installée en accord avec la réglementation, ayant un fusible en accord.
- La prise d'alimentation devra être accessible facilement pour que vous puissiez être capable de débrancher la prise d'alimentation immédiatement si nécessaire.
- Observer que les câbles de connections ne sont pas maintenus ou serrés.
- Ne pas démarrer l'appareil si celui-ci ou les câbles de connections présentent des dommages visibles, ou si il est tombé.
- Si un dommage apparent survient (Ex: fumée ou similaire) durant l'utilisation, débrancher immédiatement la prise d'alimentation de la prise principale. De cette manière, toujours prendre par la prise, jamais par le câble.
- La prise d'alimentation et les rallonges ne peuvent pas être surchargé, autrement il y a des risques de feu! Lorsque vous achetez le produit, renseignez-vous sur la consommation de courant maximum autorisée.

-
- Afin de débrancher complètement l'appareil de la prise d'alimentation, la prise principale devra être débrancher de la prise d'alimentation.
 - Les réparations ou les réglages sur votre récepteur sont effectués uniquement par le personnel qualifié. Toutes tentatives de réparations ou d'ouverture non autorisé aura pour résultat d'annuler la garantie. Le fabricant ne reconnaît aucune responsabilité pour les accidents d'utilisateurs si l'appareil a été ouvert. Le branchement incorrecte des câbles peut provoquer des défauts ou de dysfonctionnement sur l'appareil.
 - Ne pas faire de modifications sur le périphérique
 - Utiliser les câbles fournis et la prise d'alimentation.
 - Durant les orages, les périphériques branchés à l'alimentation principale peuvent être endommagé. Donc, dans le cas d'un orage toujours débrancher les prises de l'alimentation principale.
 - Si vous êtes absent durant une longue période de temps ou pendant un orage, débrancher le récepteur de l'alimentation principale et de l'antenne. Cela s'applique également aux périphériques branchés au récepteur.

Danger de choc électrique par humidité.

- L'appareil ne peut être exposé aux égouttures et éclaboussures. Empêcher les liquides d'entrer à l'intérieur du périphérique. En cas de besoin, débrancher immédiatement la prise.
- L'appareil ne peut être utiliser dans un endroit humide (ex: salle de bain) ou des pièces avec une forte accumulation de poussière.
- les objets contenant de l'eau, ex: vases, ne peuvent pas être poser sur le périphérique.

Danger de blessures par d'autres moyens

- Faites attention que personne ne puisse marcher sur le câble.

Danger pour les enfants

- Ne jamais laisser un enfant sans surveillance avec cet appareil. Les enfants sous estime le danger lié aux appareils électriques..

Notes concernant l'endroit de l'installation

- Installer cet appareil uniquement sur une surface horizontale

Ne pas exposer cet appareil à des températures extrêmes: Par conséquent:

- Eviter les radiations direct du soleil et les radiateurs chaud.
- Ne pas obstruer les ventilations en couvrant celle-ci avec des objets, tel que par exemple des magazines, serviette de table, rideaux, ect...

- Laisser un minimum d'espace d'environ 40 cm au-dessus et sur les côtés. La chaleur ne peut pas s'accumuler dans l'appareil ! Autrement la chaleur peut endommager l'appareil, et il y a des risques de feu.
- L'appareil ne peut pas être installé près d'un matériel inflammable (ex: rideaux, liquide inflammable, ect..)

Piles

- Les piles doivent être garder à distance des enfants.
- Après ingestion d'une pile bouton ou d'une pile, la personne concerné devra consulter un docteur immédiatement.
- Les piles ne peuvent être jeté dans le feu, désassemblé, ou courts-circuités.
- Remplacer les piles au moins une fois par an pour prévenir les fuites.
- Toujours remplacer les deux piles et utiliser des piles de même type uniquement (ex: alcaline ou zinc/carbone)
- Si vous êtes absent durant une longue période, enlevez les piles de la télécommande.

Notes diverses

- Ne pas placer de source de feu ouverte, tel que par exemple une bougie allumé, sur l'appareil.
- L'antenne qui est utilisé doit être fondue.
- Allumer uniquement l'appareil après que les connexions avec l'antenne et la péritel soient établis.
- La partie inférieure de l'appareil comporte les pieds de celui-ci. Car la surface des meubles ou des parquets sont composés de différents matériaux et sont traités avec différents produits de soin, il n'élimine pas complètement que certains composant puissent affecter ou humidifier les pied de l'appareil. Dans ce cas, placer une nappe antidérapante sous les pieds.
- L'ouverture de l'appareil entraîne la perte de la garantie.



Ce symbole indique que l'appareil appartient à la Class II et donc ne requiert pas de connexion à la terre.



Ce symbole indique que l'appareil doit être utilisé uniquement en intérieur.



Ce symbole indique que l'appareil est conforme à la réglementation CE.

2.3 Marquages environnementaux



Votre produit a été conçu et fabriqué avec des matériaux et des composants de haute qualité, qui peuvent être recyclés et ré-utilisés.

Lorsque le symbole d'une roue formé de croix est présent sur le produit ou son emballage, cela signifie que le produit est couvert par la Directive Européenne 2002/96/EC.

Veuillez vous renseigner au sujet du système de collecte sélective pour les produits électronique.

Veuillez faire en accord avec les règles locales et ne pas disposer vos anciens produits avec vos déchets domestiques habituels. La décharge correcte de vos anciens produits aideront à prévenir de potentiel conséquence négative pour l'environnement ou pour la santé humaine.



Le "Symbole de Matériel recyclable" affiché sur la boîte d'emballage et le manuel d'utilisateur signifie que certaines parties sont recyclable. Donc ne pas le jeter avec vos déchets domestiques habituels.



Le "Symbole de Matériel recyclable" affiché sur les parties plastiques signifie que certaines parties sont recyclable. Donc ne pas le jeter avec vos déchets domestiques habituels.



Le "Point Vert" affiché sur la boîte signifie que vous payez une taxe financière à l'organisation "Eviter et Rétablir la perte d'emballage".

3 Pour Démarrer

Retirer votre Récepteur Numérique Terrestre avec précaution de la boîte, et retirer l'emballage de chaque partie.

Dans la boîte

Vous devez trouver les objets suivants:

- Récepteur Numérique Terrestre
- Télécommande (Piles AAA)
- Alimentation 230V AC/50Hz vers 12V DC.
- Câble PERITEL vers PERITEL (pour connecter le Récepteur Numérique Terrestre à l'entrée PERITEL de la TV)
- Manuel d'utilisateur (cette publication)

Veuillez vous assurer que vous avez le numéro du modèle de votre récepteur, avant de nous contacter. L'étiquette montrant le type et le numéro de série est sous votre récepteur.



NOTE

Pour optimiser le placement et l'utilisation du produit, assurer que l'arrière ou le produit est placé à au moins 10cm du bord de la table ou de l'étagère.

Les piles sont démontables de l'extérieur en utilisant de outils commun (comme un tourne-vis...)



Les piles fournies ne contiennent pas les produits dangereux tel que le Mercure, Le Cadmium ou le Plomb.

Cependant, elles ne doivent pas être jetés avec vos déchets domestiques mais déposer dans un système de collecte séparé.

3.1 Télécommande

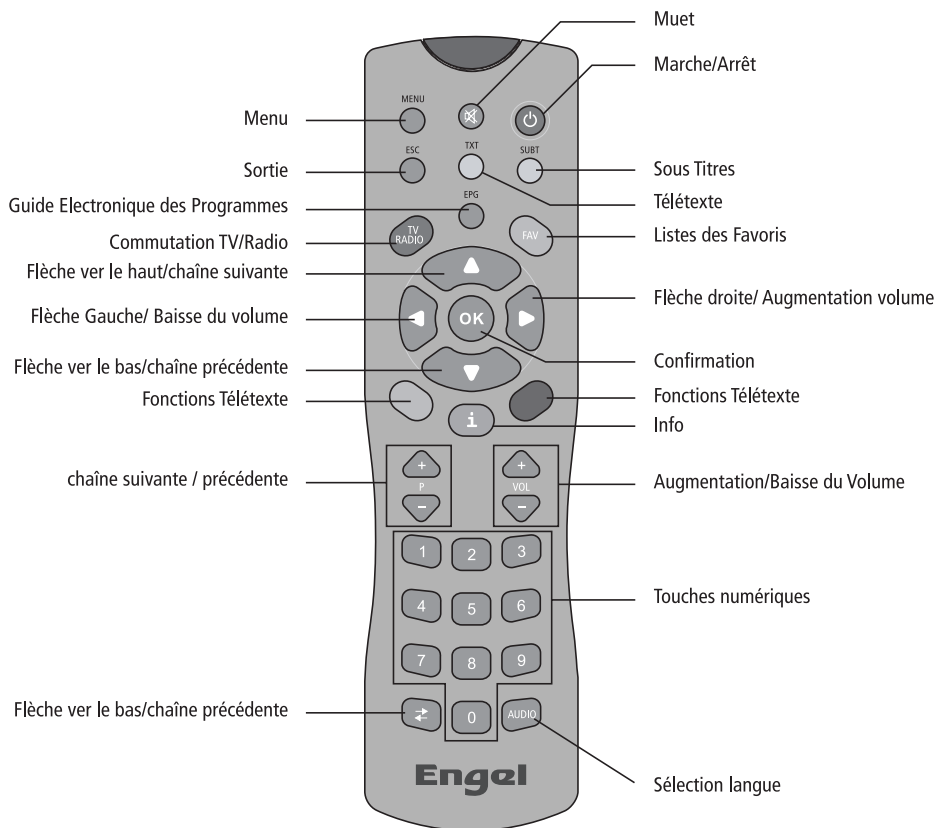

Utiliser la Télécommande

Pour utiliser la télécommande, pointer la vers l'avant du récepteur.
La télécommande ne fonctionnera pas si sont chemin est bloqué.



Attention

Les rayons du soleil ou une lumière très brillante affaiblira la sensibilité de la télécommande.

3.2 Récepteur Numérique Terrestre

Vue Avant

Récepteur IR / DEL Bleue,
Fonction normal - éteint,
Veille - allumer.



Vue arrière

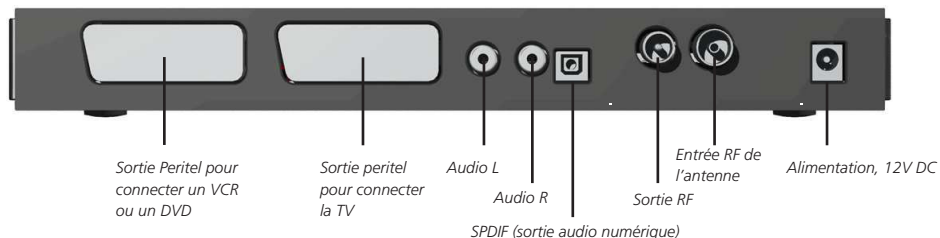

3.3 Alimentation

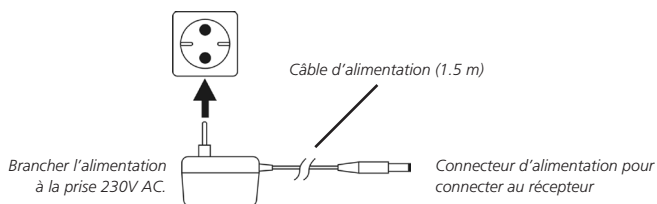

Un adaptateur d'alimentation principale a été fourni pour alimenter cet équipement. Il a un câble intégré qui termine par un connecteur pour brancher directement dans la prise 12V à l'arrière du Récepteur Numérique Terrestre.

Brancher le câble dans la prise 12V dans la prise du panneau arrière du Récepteur Numérique Terrestre. Insérer l'adaptateur dans une prise de courant appropriée.

Noter que la seule manière recommandée de débrancher le Récepteur Numérique Terrestre de l'alimentation principale est d'enlever l'adaptateur de la prise. Si la prise principale est adapté avec un bouton, il pourra être utilisé également.



Panneau arrière du récepteur

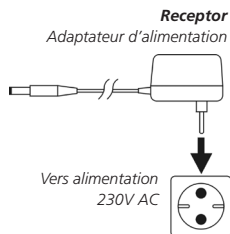

3.4 Connexion de votre Récepteur Numérique Terrestre à d'autres équipements

Les diagrammes suivants sont des configurations typiques uniquement, et peut différer légèrement de vos équipements existants. Si vous n'êtes pas sûr de la façon de connecter votre récepteur, toujours consulter votre guide d'utilisateur du fabricant fourni avec votre appareil.

Connexion à une télévision et un lecteur DVD

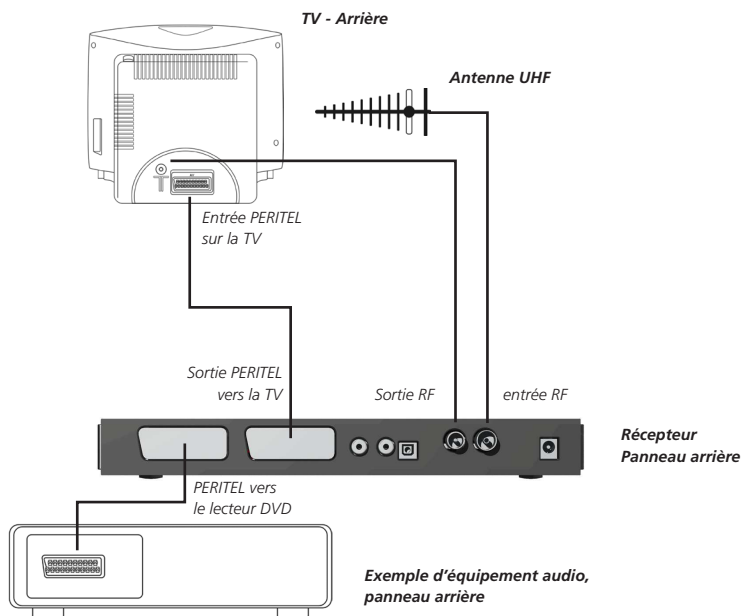

Si vous décidez de connecter un lecteur DVD ou un enregistreur par la Peritel VCR de votre récepteur numérique, nous recommandons de régler la sortie DVD au format CVBS ou PAL.

Se référer au manuel d'utilisateur de votre lecteur DVD ou enregistreur. Vous pouvez utiliser un connecteur S/Pdif pour connecter votre récepteur à une entrée audio numérique, tel qu'un récepteur.

Connexion à une TV et un équipement audio.

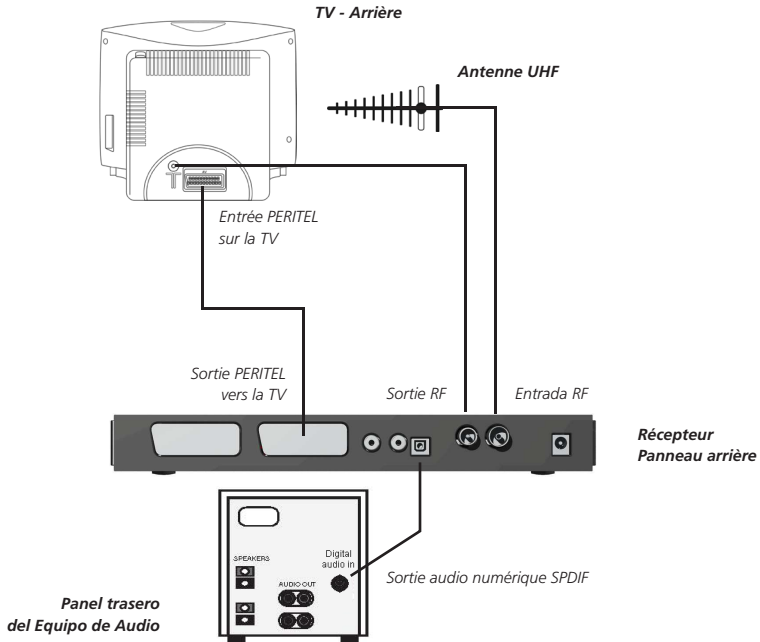

4 Utilisation de votre Récepteur Numérique Terrestre

4.1 Allumer / Eteindre

Allumer le récepteur en appuyant sur la touche **ON/OFF** (Touche de Veille) sur la télécommande et attendre jusqu'à voir l'image de bienvenue sur l'écran.

La DEL est éteinte si le récepteur est allumer.

Lorsque vous allumer votre récepteur pour la première fois, la DEL clignote pendant que le logiciel se charge. Suivre les étapes expliqués dans la section Installation Initiale de cette page.

Lorsque le récepteur est en mode veille, la DEL est bleue.

Durant une mise à jour du logiciel, la DEL clignote.

La fenêtre de **réglage** est affichée:

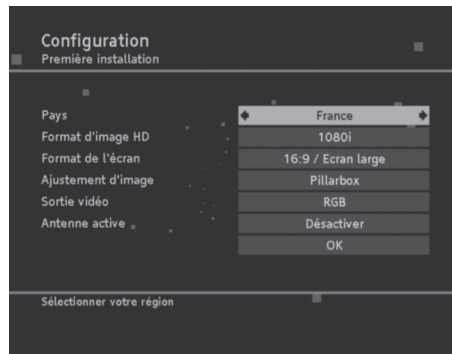

4.2 Installation initial

Après la première mise en route, vous recevrez la fenêtre de bienvenue suivante:

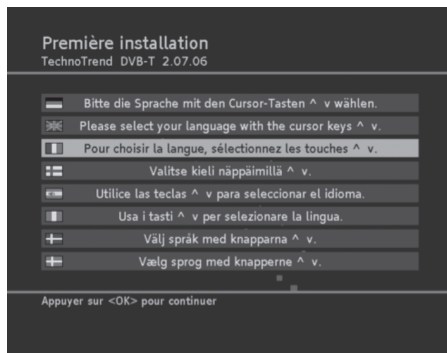

1- Appuyer sur la touche **OK** pour passer à la page suivante.

2- Sur la prochaine page, sélectionner la langue désirée en appuyant sur les flèches ◀/▶, et appuyez de nouveau sur la touche **OK**.

NOTE:

Observer également le message d'information affiché à l'écran. Cela vous aidera à régler correctement les valeurs. En ce qui concerne les autres opérations, il y a également des messages d'information affichés.

3- Maintenant régler successivement les différentes valeurs. Dans ce but, observer ce qui suit:

· En appuyant sur les touches fléchées ◀/▶, vous changez les valeurs affichées.

· En utilisant les touches fléchées ◀/▶, vous changez entre les différentes possibilités de réglages

4- Puis mettre en surbrillance la case **OK** en utilisant les touches fléchées ◀/▶, et appuyer sur la touche **OK**.

Recherche Automatique

La fenêtre suivante s'affiche:



NOTE:

Les valeurs affichées pour la fréquence de début et de fin peuvent normalement être maintenues.

5- Servez-vous des touches fléchées ◀ / ▶ pour modifier la valeur des fréquences de début et de fin, si désiré.

6- Au moyens des touches fléchées ◀ / ▶ vous déterminez les canaux qui seront recherchés: **Toutes les chaînes**, ou les chaînes sont **libre** uniquement.

7- Puis mettez la case **OK** en surbrillance en utilisant les touches fléchées ▲ / ▼ à coté du mode de pour Lancer la recherche, et appuyez sur la touche **OK**.

Le mode de recherche est commencer. L'écran de dialogue fournira de ce fait les informations sur la progression de la recherche des chaînes.

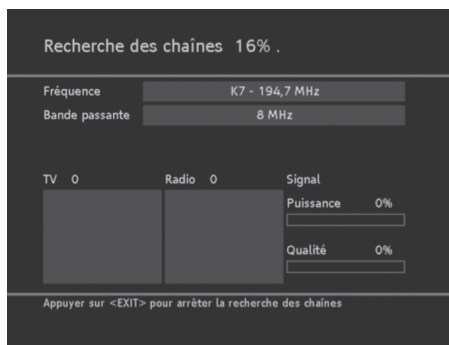

NOTE:

En appuyant sur la touche **EXIT** vous pouvez arrêter le mode de recherche n'importe quand.

4.3 Prêt à regarder la TV

Aussitôt que la recherche est terminé, un message de confirmation s'affichera. Reconnaissez cela et le message suivant par OK, afin de procéder au visionnage de la TV.

NOTE:

Afin d'effectuer une nouvelle installation initiale, vous devez remettre à zéro l'appareil dans ces paramètres par défauts.

4.4 Changer de chaîne

Vous pouvez changer de chaîne de différentes façon:

- En appuyant sur les touches **chaînes + ou -**
- En appuyant sur les touches fléchées ▲ / ▼
- En appuyant sur la touche **RETOUR/P<P**, vous changez entre les deux dernières chaînes visionner.
- En sélectionnant directement la chaîne via la liste des chaînes, voir page 48.
- En entrant le numéro mémorisé de la liste des chaînes. Pour cette proposition, entrer le numéro via les **touches du clavier numérique**. Si, par exemple, le numéro mémorisé est 0014, appuyer rapidement sur les touches numériques 1 et 4 successive-ment. Les zéros n'ont pas besoin d'être entrés.

4.5 Contrôle du volume



- Utiliser les touches du volume **+** et **-** pour augmenter ou baisser le volume, ou
- utiliser également les touches fléchées **◀/▶** pour le faire.

Fonction Sourdine

En appuyant sur la touche MUTE, le son est coupé. Le son revient si vous...

- ...appuyer de nouveau sur la touche **MUTE**, ou
- ... appuyer sur une des touches de contrôle du volume.

4.6 Afficher le bandeau d'information

A chaque fois que vous changez de chaîne, le bandeau d'information s'affiche.

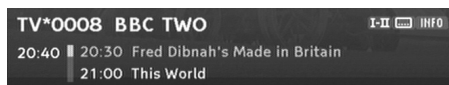

1- Appuyer sur la touche **INFO** pour afficher le bandeau d'information sans changer de chaîne.

Le bandeau d'information affiche le numéro mémorisé et le nom de la chaîne sélectionnée. En plus, l'heure est affichée sur le bord gauche du bandeau. La barre affichée à côté du temps indique graphiquement le temps du programme déjà écoulé. La ligne en bas du menu affiche le programme en cours et le prochain en incluant leur temps de diffusion. Après quelques secondes, le bandeau d'information est automatiquement caché de nouveau.

NOTE

Vous pouvez définir la durée d'affichage du bandeau d'information, ou empêché complètement l'affichage automatique, voir "Réglages du Menu" à la page 54.

Pendant l'affichage du bandeau d'information en bas de l'écran, vous pouvez afficher un bandeau d'information étendu en appuyant de nouveau sur la touche **INFO**. Celui-ci fourni d'avantage de détails sur le programme en cours. Observez:

- Si le texte est trop long, il sera affiché sur plusieurs page. Dans l'illustration de l'exemple précédent, il y a page 1 sur 3 (1/3) d'afficher. En appuyant répétitivement sur la touche **OK**, vous parcourez les pages (les touches fléchées **▲/▼** sont possible aussi)

- Si vous appuyez sur la touche **INFO** ou la flèche **▶**, l'information sur le programme suivant est affiché. En appuyant sur la touche fléchée **◀**, vous retournez à l'information du programme courant.

NOTE

Le bandeau d'information étendu ne se ferme pas automatiquement.

2- Appuyer sur la touche **EXIT** dans le but de fermer le bandeau d'information.

4.7 Utiliser le Télétex

1- Appuyez sur la touche **TXT** pour affiché le télétex.

NOTE

*Vous avez également la possibilité d'appuyer sur la touche **OK** dans ce cas pour afficher le télétex et pour spécifier si vous voulez utiliser le télétex de votre TV ou celui du récepteur.*

Fonctionnement en détail:

- Via les **touches numérique**, vous pouvez passer à la page spécifié.
- Via la touche **MENU**, vous pouvez passer directement à la page 100, via les touches **EPG** ou **LIST/FAV** à la page 300.
- Via les touches fléchées ▲ / ▼, vous passerez respectivement à la page suivante ou précédente. Dans ce but, vous pouvez également appuyer sur les touches colorées rouge ou verte.
- En appuyant sur les touches colorées jaune ou bleue, vous passerez respectivement 10 pages en avant ou 10 pages en arrière.
- Au moyen des touches de chaîne **+ et -**, vous passerez respectivement de 100 pages en avant ou 100 pages en arrière.
- Utiliser les touches fléchées ◀ et ▶ pour mettre en surbrillance le numéro de page. Appuyer sur la touche **OK** pour sauter aux pages sélectionnées.
- Le télétexte affiché est élargi si vous appuyez sur la touche **I-II**. En appuyant à nouveau sur cette touche, le télétexte sera affiché à nouveau dans sa taille normal.
- La lecture automatique des sous-page est interrompu si vous appuyez sur la touche **TIMER**.
- En appuyant à nouveau sur la touche **TXT**, le télétexte sera transparent sur l'image de la TV; appuyez à nouveau sur cette touche, le télétexte sera complètement caché.
- En appuyant sur la touche **BACK**, vous changerez entre le télétexte et le texte transparent.

2- Cacher complètement le télétexte en appuyant sur la touche **EXIT** ou **TXT**.

4.8 Utiliser la liste des chaînes

1- Appuyer sur la touche **LIST/FAV** pour afficher la liste des chaînes.

NOTE:

Si il n'y a pas d'autre fenêtre d'ouverte à l'écran, vous pouvez également affiché la liste des chaînes en appuyant sur la touche OK.

Cette liste contient toutes les chaînes que l'appareil à trouvé et mémorisé lors de la recherche des chaînes.



NOTE:

*Après avoir appuyé de nouveau sur la touche **LIST/FAV**, la liste des favoris s'affichera. Cette liste de chaîne individuelle contient uniquement les chaînes que vous avez "favorisées". Pour d'avantage d'information à ce sujet, voir page 48. Les favorites sont indiquées par un astérisque dans la liste des chaînes.*

2- Utiliser les touches fléchés pour sélectionner les chaînes dans la liste.

- En appuyant sur les touches fléchées ▲ / ▼, vous mettez en surbrillance la chaîne précédente ou suivante dans la liste.
- En appuyant sur les touches fléchées ◀ / ▶, vous passez huit positions, en avant ou en arrière, dans la liste des chaînes.

3- Utilisez les touches **TEXT/Page up** et **Page down** pour afficher la démarche ou la page suivante.

4- Appuyer sur la touche **OK** après avoir sélectionné la chaîne désiré.

Le programme de la chaîne sélectionné est affiché en arrière plan, la liste des chaînes reste ouvertes pendant encore quelques secondes.

Pendant ce temps, vous pouvez sélectionner une autre chaîne en utilisant les **touches fléchés**, ou appuyez sur la touche **OK** pour fermer immédiatement la liste des chaînes.



NOTE:

Si l'appareil est passer en mode radio, vous pouvez également effectuer les actions précédemment décrites de la même manière pour les stations radio mémorisés.

4.9 Créer et éditer la liste des chaînes

Il est possible que la liste des chaînes vous paraisse trop complexe ou contienne des chaînes qui ne vous intéressent pas de regarder.

Il est possible que la liste des chaînes vous paraisse trop complexe ou contienne des chaînes qui ne vous intéressent pas de regarder.

1- Appuyez sur la touche **MENU**.

2- Sélectionner l'option Trier les chaînes en utilisant les touches fléchés ▲ o ▼ et appuyer sur la touche **OK**.

3- Après avoir effectué les réglages désirés, appuyez sur la touche **EXIT** pour fermer la fenêtre.

Définition de vos chaînes favorites

La liste des favoris contient toutes les chaînes que vous avez défini comme favorites. Grâce à cette liste, vous pouvez créer une liste de chaînes personnalisée.

1- Sélectionner la chaîne que vous voulez mettre en favoris en utilisant les touches fléchés ▲ o ▼

2- Appuyer sur la touche **OK** pour ajouter la chaîne à la liste des favoris.

3- Répéter ce procédé avec toutes les chaînes que vous voulez mettre en favoris.



NOTE:

Les fonctions décrites précédemment sont également disponible pour la liste des stations radio.

Appuyez sur la touche **RADIO** pour afficher la vue d'ensemble des chaînes radio. Vous pouvez retourner à la liste des chaînes TV en appuyant de nouveau sur la touche **RADIO**.

Déplacer les chaînes dans la liste des favoris

Vous pouvez régler individuellement l'ordre des chaînes dans la liste des favoris.

1- Appuyez sur la touche fléché ► pour mettre en surbrillance et éditer la liste des favoris

2- Mettez en surbrillance la chaîne que vous voulez déplacer en utilisant les touches fléchés ▲ o ▼.

3- Appuyez sur la touche **OK** pour confirmer la chaîne qui doit être déplacé.

4- Déplacez la chaîne en surbrillance à la position voulu en appuyant sur les touches fléchés ▲ o ▼.

5- Appuyer sur la touche **OK** pour valider la position voulu de la chaîne.

Effacer des chaînes de la liste des favoris

1- Mettez en surbrillance la chaîne que vous voulez effacer en utilisant les touches fléchés ▲ o ▼.

2- Appuyer sur la touche de couleur **rouge**.

3- Pour effacer toutes les chaînes de la liste des favoris appuyez sur la touche de couleur **jaune**.

4.10 Installation étendue

Dans le menu principal vous pouvez choisir entre **Recherche Automatique** et **Recherche Manuelle**.

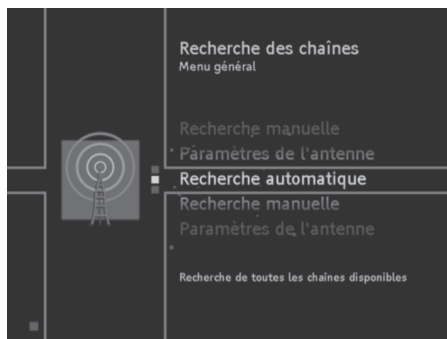

Après l'installation initiale, voir page 44, il peut être demandé de rechercher les chaînes à nouveau, ou d'ajouter des chaînes spécifiques qui sont diffusées en plus.

Réglages recherche de chaînes

1- Mettez en surbrillance l'option **Recherche de Chaîne** et appuyez sur **OK**.

2-Spécifiez si la liste des chaînes doit être automatiquement mise à jour (**Automatique**) ou non (**Eteint**)

Recherche Automatique

Ce mode de recherche est recommandé dû à ces caractéristiques permettant de trouver automatiquement toutes les chaînes recevable.

1- Mettez en surbrillance **Recherche Automatique** et appuyer sur la touche **OK**.

2- Appuyer sur la touche **OK** pour démarrer le mode de recherche automatique. Ensuite, le mode de re-



cherche démarre. Une fois la recherche terminée, l'écran suivant est affiché:

3- En utilisant les touches fléchées ◀ / ▶ choisissez si:

- les chaînes trouvées doivent être ajoutées à l'ancienne liste (réglage standard).
- l'ancienne liste doit être effacée.
- les nouvelles chaînes trouvées ne doivent pas être gardées.

4- Appuyez sur la touche **OK**.

Recherche Manuelle

Ce type de mode de recherche permet la recherche spécifique pour une chaîne particulière. C'est fait en particulier si vous voulez ajouter uniquement une chaîne à votre liste de chaînes et que vous connaissez les informations sur la chaîne et la fréquence.



1- Mettez en surbrillance **Recherche Manuelle** et appuyez sur la touche **OK**.

2- Sélectionnez successivement les valeurs réglables en utilisant les touches fléchées ▲ o ▼.

· La Fréquence désirée est réglée en utilisant les touches fléchées ◀ / ▶.

· La **Fréquence en MHz** est entrée via les **touches numériques** de la télécommande.

· La **Bande large** est réglée via les touches fléchées.

3- Choisissez si **Toutes les chaînes** ou seules les **chaînes Libre** doivent être recherchés.

4- Puis mettez en surbrillance **OK** et appuyez sur la touche **OK** pour démarrer le mode de recherche expert.

Ensuite, le mode de recherche démarre

- Si certaines chaînes sont trouvées, vous recevrez la même demande que celle reçue en mode de recherche automatique, voir paragraphe précédent.
- Si aucune chaîne n'est trouvée, un message est affiché. Appuyez sur la touche **OK**.

4.11 EPG

Le Guide Electronique des Programmes (EPG) vous offre une vue d'ensemble de tous les programmes étant diffusés dans la semaine sur la chaîne courante.

Observez:

- Toutes les chaînes n'offrent pas d'EPG étendu.
- Beaucoup de services de diffusion diffusent le programme courant du jour mais n'offrent pas de descriptions détaillées.
- Il y a des services de diffusion qui n'offrent pas d'information EPG.
- Dû à la progression du développement technique, de plus en plus de services de diffusion étendront cette offre dans le futur.

1- Sélectionnez la chaîne désirée.

2- Appuyez sur la touche **EPG** pour afficher le Guide Electronique des Programmes.

Les fonctions suivantes vous sont offertes par l'EPG:

- Si vous souhaitez plus d'information sur un programme, mettez le en surbrillance en utilisant les touches ▲ o ▼, et appuyez sur les touches **INFO**.
- Changez vers les programmes d'un autre jour en utilisant la touche fléchée ► . Grâce à la touche fléchée ◀ vous pouvez revenir.

· Dans le but de changer entre les programmes de l'après-midi et de la soirée, appuyez sur les touches colorées affichées dans l'EPG.

 **NOTE:**

Selon l'heure de la journée, "demain" peut également être affiché.

- En appuyant sur les touches chaînes **+ ou -**, vous pouvez voir l'EPG d'autres chaînes.
- Si vous voulez ajouter un programme à la liste de programmation, mettez le en surbrillance et appuyez sur la touche **TIMER**. Validez la demande suivante en appuyant sur la touche **OK**.

 **NOTE:**

Les informations détaillées au sujet de la "programmation" peut être trouvé dans le paragraphe suivant.

3- Fermez la fenêtre **EPG** en appuyant sur la touche **EXIT**.

4.12 Fonctions diverses

Restauration des réglages d'usine.

Vous pouvez réinitialiser l'appareil aux valeurs d'usine par défaut. Dans ce cas, la liste des favoris sera effacée.

1- Appuyez sur la touche **MENU** pour ouvrir le menu principal.

2- Mettez en surbrillance l'option **Réglages en utilisant** les touches fléchées ▲ o ▼ et appuyez sur la touche **OK**.

3- Mettez en surbrillance l'option **Restaurer valeurs d'usines** et appuyez sur la touche **OK**.

4- Sélectionnez **Oui** en utilisant les touches fléchées ►, et appuyez sur la touche **OK**.

L'appareil effectuera un redémarrage. Il s'éteindra,

et rapidement après se rallumera.

5- Effectuez une installation initiale, voir page 44.

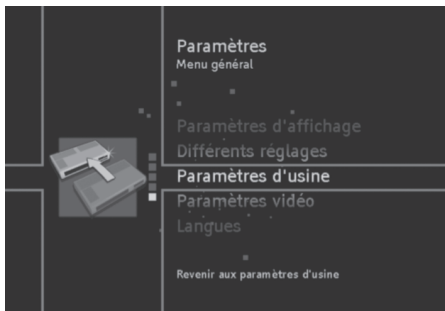

Affichage de la chaîne et des informations systèmes / ajustement de l'antenne.

Cette fonction sert seulement à fournir l'information sur une chaîne. Cependant, vous pouvez l'utiliser pour ajuster votre antenne et pour améliorer la réception de la télévision.

1- Appuyez sur la touche **MENU** pour ouvrir le menu principal.

2- Mettez en surbrillance l'option Information **Technique en utilisant** les touches fléchées ▲ o ▼ et appuyez sur la touche **OK**.

3- Sélectionnez l'option **Information Chaîne** et appuyez sur la touche **OK**.

4- Ajustez votre antenne de façon à ce que les deux signaux spécifiques **Force** et **Qualité** affiche de préférence une valeur haute.



NOTE:

Selon votre antenne, vous pouvez probablement également effectuer des réglages sur celle-ci.

5- Appuyez sur la touche **EXIT** une fois et sélectionnez Information Système en utilisant la touche **OK**.

Ici vous trouverez les informations techniques sur

votre appareil. Ces informations sont normalement réservé au support technique.

6- Appuyez sur la touche **EXIT** deux fois pour retourner au programme TV.

Affichage de l'heure

1- Appuyez sur la touche **TXT** pour afficher l'heure reçu sur l'écran pendant la lecture d'un programme.

2- Appuyez à nouveau sur la touche **TXT** pour cacher l'heure.

Effectuer une mise à jour logiciel



NOTE:

Pour cette opération, l'appareil devra être en mode veille.

Toutes les nuits entre 1h et 5h du matin, l'appareil vérifie si une mise à jour est disponible. Si tel est le cas, vous recevrez un message en ce sens lorsque vous allumerez votre appareil la prochaine fois, et vous pourrez démarrer la mise à jour.

Vous pouvez également démarrer le processus de recherche manuellement:

1- Ouvrez le menu principal et sélectionnez l'option **Information Système** depuis le champ **Information Technique**.

2- Mettez en surbrillance l'option **Mise à jour logiciel** en utilisant les touches fléchées.

3- Appuyez sur la touche **OK** pour démarrer la mise à jour logiciel.

4.13 Radio



NOTE:

Les stations de radio numérique ne sont pas diffusées actuellement dans tous les pays via l'antenne.

1- Si une station de radio numérique est diffusé dans votre pays, appuyez sur la touche **RADIO** pour la recevoir.

2- Afin de regarder à nouveau les programmes TV , appuyez à nouveau sur la touche **RADIO**.

4.14 Réglages

1- Appuyez sur la touche **MENU** pour ouvrir le menu principal. L'option de menu **Réglages** est mis en surbrillance par défaut.

2- Appuyez sur **OK**.

Vous recevrez l'écran suivant:



3- En utilisant les touches fléchées **▲** o **▼**, mettez en surbrillance l'option désirée et appuyez sur la touche **OK** afin de l'ouvrir.



NOTE:

Dans tous les cas, regardez les textes d'informations affichés à l'écran. Ceux-ci peuvent vous aider à choisir les réglages correctes.

La sélection et le changement des réglages sont effectués habituellement aux moyens des touches fléchées **▲ / ▼ / ◀ / ▶** ; une fenêtre qui est affiché peut être fermé en appuyant sur la touche **EXIT**.

4.15 Réglages de l'image

La vidéo affichée à l'écran dépend du: format de l'écran, réglage du décodeur (format d'image) et du réglage du format du contenu diffusé.

Format d'écran: Vous pouvez sélectionner le format d'écran en accord avec la TV, 4:3 ou 16:9.

Format d'image: Spécifier celui-ci dans le cas où le format d'image transmis ne correspond pas à celui de votre écran. L'effet de la fonction sélectionné est visible immédiatement.

Format d'écran 16:9

Lorsque vous connectez un écran 16:9 (Ecran large), vous êtes libre de sélectionner un des formats suivants pour regarder les images au format 4:3.

Etiré

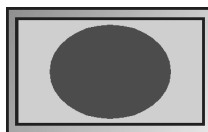

Présente l'image au format 4:3 de manière à remplir l'écran.

Cependant, l'image est compressée verticalement pour éviter de

couper l'image sur les bords haut et bas.

Mode pilier

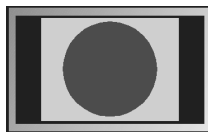

Réduit l'image au format 4:3 pour les TV aux format 16:9, et dans ce cas sera inséré une bande noir à gauche et à droite de l'image.

Zoom

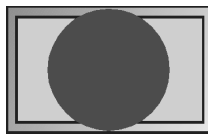

Présente l'image au format 4:3 de manière à remplir l'écran. Donc, le haut et le bas de l'image seront coupé.

Format d'écran 4:3

Lorsque vous connecter un écran (Standard), vous

êtes libre de sélectionner une des options suivantes pour regarder les images 16:9 (Ecran large).

Letter box 16:9

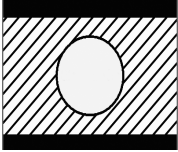

Réduit les films du mode 16:9 au format 4:3 de la TV, et dans ce cas insère une barre noire en haut et en bas.

Pan Scan / CCO

Présente les films dans le format 16:9 de manière

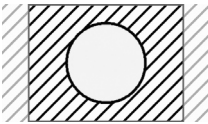

à remplir l'écran. Dans ce cas, sur les TV 4:3, l'image à gauche et à droite sera coupée.

Letter box 14:9

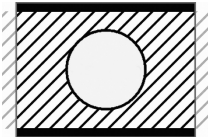

Ce réglage représente un compromis entre les deux autres réglages. Des petites barres noires seront insérées et seulement un petit

peu de l'image sur les bords gauche et droite sera coupée.

Sortie Vidéo TV

Pour la "Sortie Vidéo TV", les formats **RVB**, vidéo (**FBAS**) et S-Vidéo (**Y/C**) sont fournis. Ici RVB présente la bonne option dans la plus part des cas.

Sortie vidéo VCR



NOTE:

Cette option peut être sélectionné, si vous n'avez pas sélectionné RVB dans la "Sortie vidéo TV".

Ici vous pouvez choisir entre **Vidéo (FBAS)** et **S-Vidéo (Y/C)**

Automatique DAF

Le format d'image diffusé peut différer du format de l'image affiché. Le DAF reconnaît et corrige la présentation si vous avez activé cette option.

Télétexte

Grâce à cette fonction vous pouvez choisir si vous affichez le télétexte via votre récepteur ou votre téléviseur.

Réglages par défaut

Grâce à cette fonction vous réinitialisez la configuration pour les réglages de l'images aux valeurs par défaut. Ces réglages permettent dans la plus part des cas d'avoir une bonne image et langue.

4.16 Langages

Langue du Menu

Ici vous réglez la langue de l'OSD (menu à l'écran).

Langue Audio

Sélectionnez une langue d'écoute pour les programmes.

Seconde langue audio

Sélectionnez une langue de d'écoute optionnelle pour les programmes.



NOTE:

Si le programme regardé ne diffuse pas la langue régler dans "Langue Audio", la "Seconde langue audio" sera utilisé.

Langue des Sous-titres

Sélectionnez une langue pour les Sous-titres.

Seconde langue de Sous-titres

Sélectionnez une langue optionnelle pour les sous-titres, voir également "seconde langue audio".

Sous-titres automatique

Régler cette option sur "Activé" si vous voulez montrer automatiquement les sous-titres diffusés dans la langue sélectionné (par défaut: Désactivé)

4.17 Réglages du Menu

Durée d'affichage du bandeau d'information

Ici vous définissez combien de temps le bandeau d'information, voir page 46, doit être affiché lors d'un changement de chaîne. Si vous voulez éliminer complètement le bandeau d'information lors d'un changement de chaîne, sélectionnez **Aucun**.

Bandeau d'information Automatique

Au démarrage de nouveau programme, le bandeau d'information est automatiquement affiché. Si vous n'en voulez pas, sélectionnez **Eteint**.



NOTE:

Cette option est uniquement disponible si la valeur dans "Durée d'affichage du bandeau d'information" est d'au moins 4 secondes.

Langue du Menu

Réglez la langue OSD.



NOTE:

Cette fonction est également disponible via "Langue", voir page 53.

Transparence

Ici vous réglez la transparence de l'OSD. Si vous avez des difficultés à lire l'OSD avec le réglage de transparence, sélectionnez **Aucun**.

4.18 Général

Réglage du fuseau horaire

Sélectionnez si le décalage horaire avec Greenwich doit être réglé automatiquement, ou si vous voulez le spécifier vous-même.

Fuseau horaire

Sélectionnez l'entrée **GMT +01:00** pour l'Allemagne et l'Europe centrale (décalage horaire par rapport à l'heure de Greenwich).

Heure d'été.

Réglez l'option du menu Heure d'été sur **Eteint** si ce n'est pas l'heure d'été actuellement. Vous pouvez également sélectionner sur Automatique. Dans ce cas, le récepteur obtient les informations concernant l'heure d'été depuis la chaîne actuellement sélectionnée

Format audio de sortie

Pour la sortie audio, les formats **Mono** et **Stéréo** sont disponibles.

4.19 Rétablir les réglages par défauts

Cette fonction a déjà été décrite ailleurs, page 50.

4.20 Sécurité

1. Appuyez sur la touche **MENU**.
2. Mettez en surbrillance l'option **Sécurité** en utilisant **les touches fléchées** et appuyez sur la touche **OK**.
3. Entrez le code PIN et acceptez par **OK**.

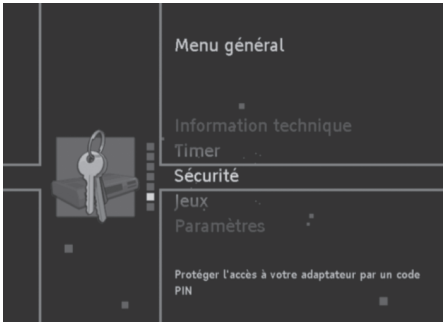

NOTE:

Le code PIN est réglé sur 0000 d'usine. Regardez également l'information affichée. Cela vous aidera à sélectionner les bons réglages.

Observez:

- Sélection et modification des réglages effectués comme d'habitude au moyen des touches fléchées.
- Une fenêtre affichée peut être fermée en appuyant sur la touche **EXIT**.

Verrouillage PIN

Réglez cette option sur Actif si vous voulez protéger complètement votre appareil contre les accès non autorisés.

Lorsque le récepteur s'allumera la prochaine fois, la requête du code PIN sera effective (le code PIN réglé d'usine est 0000.)

Verrouillage Menu

Réglez cette option sur Actif si vous voulez protéger votre menu contre les accès non autorisés.

Lorsque le menu sera appelé la prochaine fois, la requête d'un code PIN sera effective. (le code PIN réglé par défaut est 0000.)

Protection des mineurs

Ici vous pouvez définir l'âge minimum pour des programmes spécifiques. Ces programmes seront protégés par code PIN et ne seront débloqués

uniquement qu'en entrant le code PIN.

Changement du code PIN de l'appareil

Ici vous pouvez spécifier votre code PIN personnel.

1. Appuyez sur la touche **OK**.
2. Dans ce but, entrez le code PIN actuel et confirmez-le en appuyant sur la touche **OK**.
3. Ensuite, entrez votre nouveau code PIN et appuyez sur la touche **OK**.
4. Pour confirmer votre nouveau code PIN, entrez-le à nouveau et appuyez sur la touche **OK**.

5 Entretien

5.1 Nettoyage

Utilisez un chiffon doux, humide (mais pas mouillé) pour le nettoyage. Vous ne devez pas utiliser les chiffons, éponges à récureur ou les bouteilles à spray.

5.2 Maintenance

Le Récepteur ne contient aucune pièce pour l'entretien ou le remplacement. Ne pas essayer d'ouvrir le capot. Seul le personnel qualifié et spécialisé est autorisé à exécuter le travail de maintenance nécessaire.

5.3 Disposition

Les matériaux de haute qualité qui ont été utilisés pour fabriquer l'appareil peuvent être recyclés. Veuillez vous informer au sujet des sites de collectes les plus proches pour le recyclage des produits électroniques.

L'appareil ne doit pas être jeté avec vos déchets domestiques. Une décharge appropriée prévient les effets négatifs sur l'environnement et votre santé personnelle.

6 Problèmes

Symptôme	Cause possible	Solution
Pas d'image et pas de son	Pas de liste de chaîne ou mauvaise liste de chaîne	Faites une recherche automatique des chaînes.
	Court-circuit dans le câble d'antenne	Eteignez le récepteur, éliminez le court-circuit et rallumez le.
	Connexion du câble défectueuse ou perdue	Vérifiez tous les câbles.
	Mauvais ajustement de l'antenne	Ajustez l'antenne
	Connecteurs perdus ou câble trop long	Vérifiez les connecteurs et raccourcissez le câble.
Pas d'image ou image bloquée en apparence	Antenne trop petite	Utilisez une antenne plus grosse.
	Le connecteur PERITEL n'est pas branché entièrement	Vérifiez le connecteur PERITEL
Du son mais pas d'image	Antenne mal ajustée ou défectueuse	Vérifiez l'antenne
	Le programme est diffusé avec des paramètres altérés.	Faites une recherche automatique (voir Installation Avancée)
	Le connecteur PERITEL n'est pas branché entièrement	Vérifiez le connecteur PERITEL
Plus de réception d'une chaîne qui été reçue avant	Le programme n'est plus diffusé	Aucune
	Interférence avec des téléphones portables ou un équipement sans-fil	Déplacez le téléphone/équipement sans-fil loin du récepteur dans un endroit où les interférences cesseront.
	Le programme est diffusé avec des paramètres altérés.	Faites une recherche automatique des chaînes
Télécommande ne fonctionne pas	Il y a un obstacle entre la télécommande et le récepteur	Enlevez l'obstacle
	Le flux de transport est défectueux.	Débranchez le récepteur et re-branchez le.
	Piles à plat	Remplacez les piles

Symptôme	Cause possible	Solution
Certaines chaînes ne peuvent pas être reçues de temps en temps.	Ces chaînes ne sont pas diffusées 24 heures par jour et peuvent parfois être indisponibles.	Ce n'est pas un défaut.
Mauvaise qualité d'image ou pas de couleur	Mauvais signal de la sortie PERITEL TV	Essayez de changer de RVB à CVBS ou vice versa (voir Configuration)
	Type de vidéo sélectionné inapproprié	Régalez la sortie vidéo en accord avec le réglage vidéo requis par la TV (voir Configuration)
Vous avez oublié ou perdu votre code PIN		Réinitialisez le depuis l'Écran du Contrôle Parentale. Pour accéder à l'Écran du Contrôle Parentale, utilisez le code suivant: 8111. Gardez ce code secret pour éviter les autres de l'utiliser.

Si aucune des suggestions ne semble fonctionner, essayez d'éteindre puis de rallumer votre Récepteur. Si ça ne fonctionne pas, contactez soit votre fournisseur ou un technicien qualifié. Ne jamais essayer de réparer vous-même votre récepteur.

7 Donnée Technique

Général

- Récepteur terrestre DVB conforme au norme EN 300 744
- Support de bande de fréquence UHF
- Sortie Audio et Vidéo via 2x PERITEL
- Sortie Audio Numérique
- Recherche rapide des chaînes
- Support du décodage Reed-Solomon (EN 300 744)
- Sélection Automatique du FEC (1/2, 2/3, 3/4, 5/6, 7/8)
- Support du Flux de Transport MPEG2: ISO/IEC 13818-1
- Support Audio/Vidéo DVB: ISO/IEC 13818-2,-3
- Mise à jour logiciel via l'antenne

Spécification de Base

- Démodulation QPSK / QAM16/64 conforme au standard DVB terrestre EN 300 744
- COFDM 2k et 8k
- Support UHF (474 MHz à 862 MHz)
- Largeur de bande des canaux 7/8 MHz
- Modes de l'Intervalle de Garde: 1/32, 1/16, 1/8, 1/4 durée active du symbole
- Vitesse de recherche rapide PLL: taille du pas 62,5 KHz / 166,67 KHz

Entrée / Sortie

- 2x sortie PERITEL (VCR et TV)
 - Sortie vidéo PERITEL TV: RVB, CVBS, Y/C.
 - Sortie vidéo PERITEL VCR: CVBS, Y/C
 - Signal de commutation: 0 / 6 / 12V
 - Sortie Audio (gauche/droite)

Sortie Audio numérique (S/PDIF)

Entrée RF

- Connecteur femelle IEC60169-2
- Arrêt 75 Ohm
- Perte de retour: min.6 dB (75 Ohm)

Loop de antena

- Arrêt de Sortie 75 Ohm

Alimentation

- Alimentation 230VAC/50Hz vers 12VDC
 - Consommation d'énergie en marche moins de 7W
 - Consommation maximale en mode veille: 5W
- Dimension de l'appareil: 200 x 95 x 33 mm

Accessoire

- Alimentación
- Câble PERITEL/PERITEL
 - non fourni -
- Télécommande
- 2 Piles (pour la télécommande)
 - non fourni -
- Manuel d'utilisation

Température

- Gamme de Température: +5°C... +40°C

Ce produit est conforme au recommandation des directives 95/47/EC et 2002/21/EC.

Le produit est conforme au directives du conseil Européen suivantes: 73/23/ECC, 93/68/ECC et 89/336/EEC