

IGNIS

Service Manual

Gefrierschrank
dekorfaehig
AFE 115/G

Modell	AFE 115/G	
Version	8507 115 01000	Seite
	Technische Daten	2
	Ersatzteilliste	3
	Explosionszeichnung	4
	Stromlauf- und Anschlußplan	5

Technische Daten

Abmessungen

Höhe	140	cm
Breite	59,2	cm
Tiefe	60,3	cm

Volumen

Brutto	243	l
Netto	208	l

Elektrische Anschlüsse

Spannung	220 - 240	V
Frequenz	50	Hz

Energieverbrauch

in 24 Stunden	1,22	kWh
---------------	------	-----

Gefriervermögen

in 24 Stunden	20	kg
---------------	----	----

Kompressor

Typ	EMT 49 HLP	
Kälteleistung (Cecomaf)	112	W

Kältemittel

Art	R 134 a	
Menge	160	g

Thermostat Schaltwerte

Einschalttemperatur min.	- 19	°C
Einschalttemperatur max.	- 23,5	°C
Ausschalttemperatur min.	- 27,5	°C
Ausschalttemperatur max.	- 32	°C

Ersatzteilliste

Model **AFE 115/G**
Service No. **850711501000**
Version **850711501000**

Pos. Nr.	12NC Code	Beschreibung
011 0	4819 500 18124	Fuss
011 2	4819 404 79538	Halter
012 1	4819 528 78028	Rolle
012 2	4819 535 38013	Achse
040 1	4819 417 19645	Scharnier,oben
040 2	4819 417 19627	Scharnier,unten
045 5	4819 535 38056	Drehstift
045 8	4819 535 38061	Stift f.Scharnier
045 9	4819 535 38093	Verlaengerung f.Scharnier
047 0	4819 532 68861	Buchse
047 1	4819 532 68862	Buchse
070 0	4819 442 69432	Sockelblende
070 2	4819 460 78756	Einlage
101 0	4819 442 69445	Tuer,Gefrieren
102 0	4819 442 28943	Klappe,Tuer
102 1	4812 442 68875	Rahmen
102 2	4819 401 18289	Klammer
102 3	4819 492 68501	Feder f.Verdampfertuer
102 4	4819 462 78824	Verschlusskappe
102 5	4819 498 78361	Handgriff
105 6	4819 532 68476	Buchse f.Scharnier
111 0	4819 498 78237	Handgriff
111 8	4819 462 79466	Abdeckung
156 0	4819 418 48116	Schale,Eiswuerf
191 1	4819 468 18141	Magnetdichtung
231 1	4819 466 88956	Fuehlerabdeck.
231 2	4819 466 89101	Fuehlerschelle
233 1	4819 404 78693	Traeger
233 9	4819 404 79385	Halter
241 0	4819 458 19148	Korb
241 1	4819 458 19571	Korb
241 3	4819 442 78213	Front
241 4	4819 440 99463	Abdeckung
241 6	4812 458 58115	Rost
249 2	4812 460 88217	Zierleiste
263 0	4819 462 38886	Fuehrung
301 0	4812 452 28062	Front
301 2	4819 404 79561	Halter
321 0	4819 381 18269	Linse
324 0	4819 460 78841	Einlage
324 1	4819 460 78842	Einlage
332 0	4812 410 78033	Drucktaste
335 0	4819 411 29795	Knopf Thermost.
351 0	4819 134 48298	Signallampe gruen
351 1	4819 134 48297	Signallampe gelb
351 2	4819 134 48296	Signallampe rot
402 0	4819 360 58761	Kompressor EMT49HLP
402 4	4819 466 89405	Klammer
491 0	4819 462 88145	Deckel,Klemmk.
561 2	4819 290 68433	Anschlussblock
566 2	4812 271 28405	Thermostat RK56L1907-32
614 0	4819 690 28189	PTC-Widerstand
620 2	4819 276 18256	Schalter
740 0	4819 511 48669	Verfluessiger
740 3	4819 532 68859	Distanzstueck

Pos. Nr.	12NC Code	Beschreibung
745 0	4812 511 38107	Verdampfer
764 0	4819 480 28144	Filtertrockner
781 0	4819 532 28145	Abtaustopfen
781 1	4819 418 49577	Ablaufleiste
902 5	4819 460 59813	Halterung f.Einsteckkarte
903 0	4819 462 48175	Stopfen
912 2	4819 502 18494	Schraube
993 3	4819 460 48948	Kalender
993 7	4819 452 29859	Einlage
993 9	4812 310 38381	Zubehoer Set (n.gez.)

Explosionszeichnung

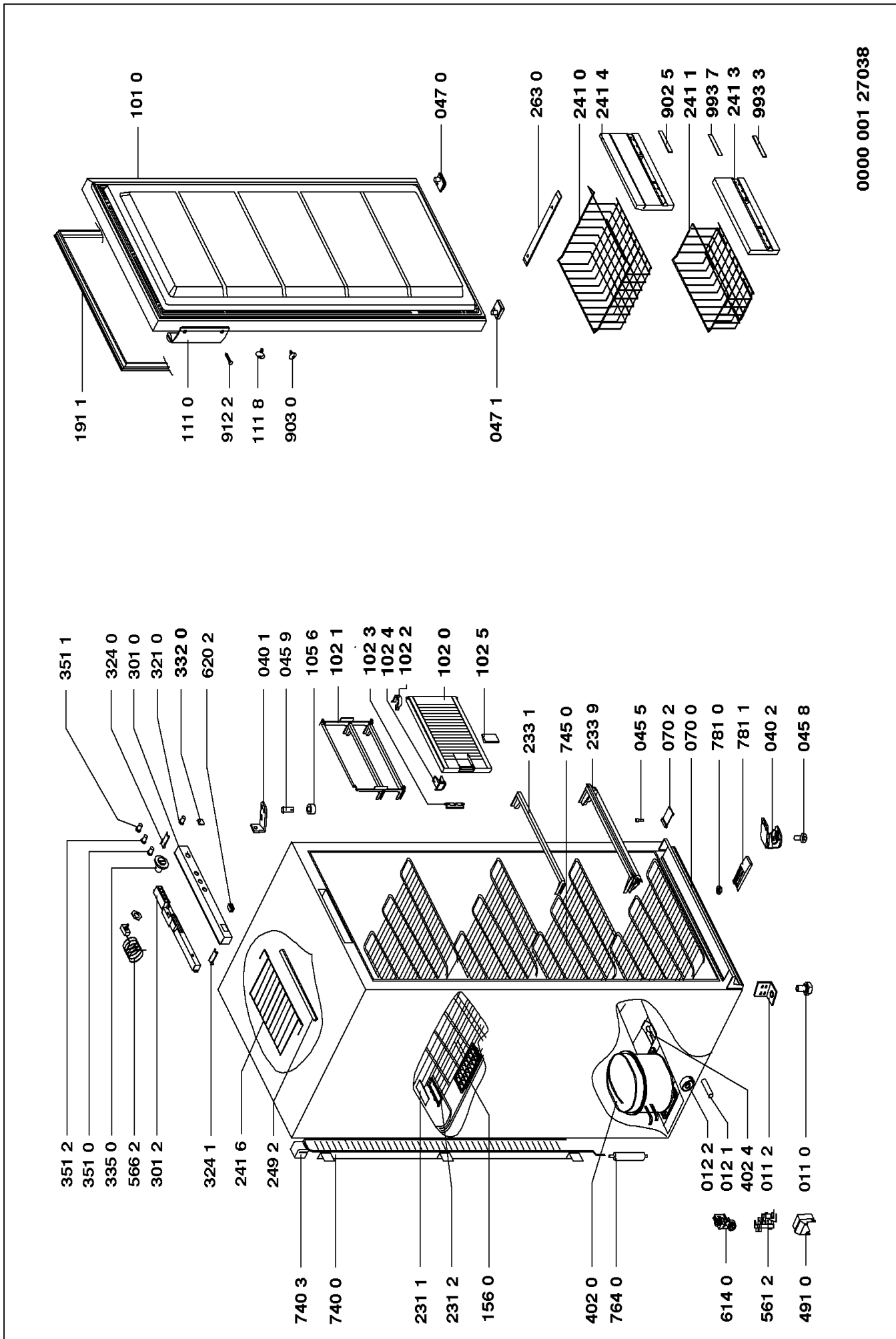

0000 001 27038

Stromlauf- und Anschlußplan

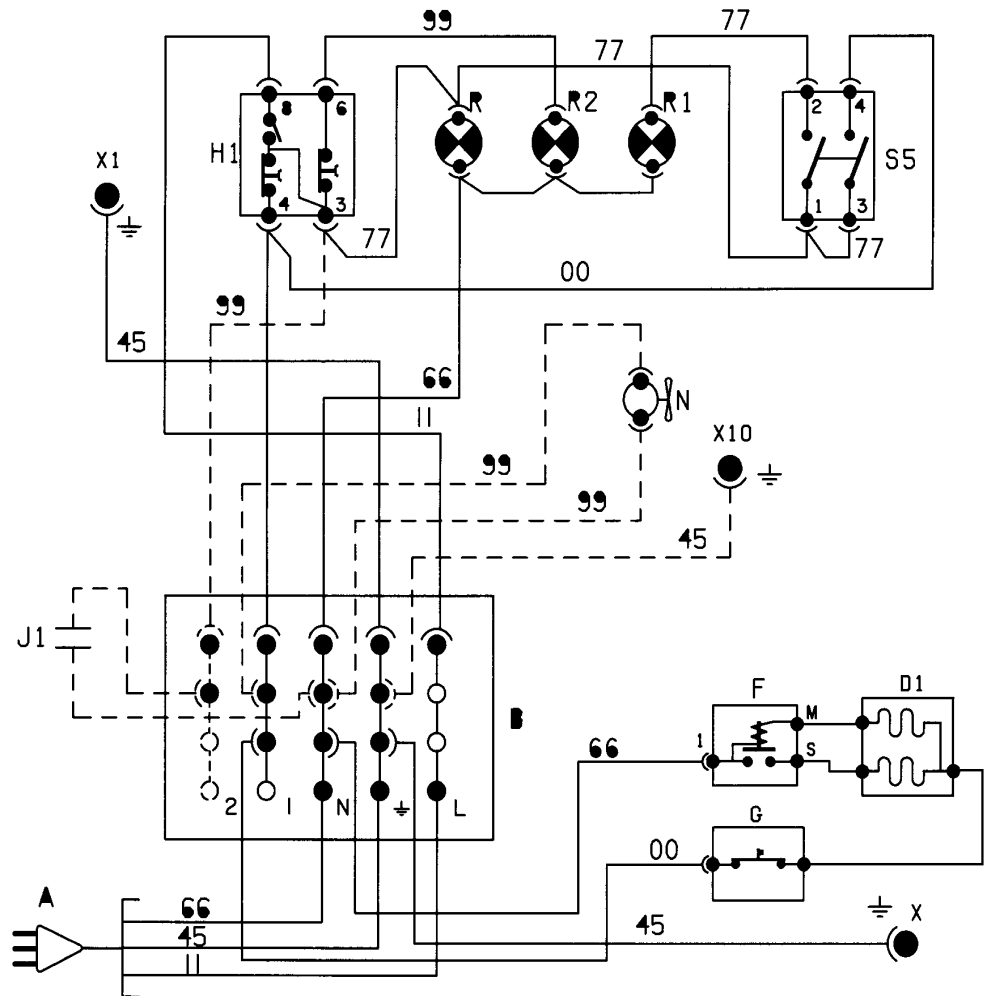

4619 500 77132

- A STECKER
- B ANSCHLUSSBLOCK
- D1 KOMPRESSOR GEFRIEREN
- F ANLAUFRELAIS
- G MOTORSCHUTZ
- H1 THERMOSTAT GEFRIEREN
- J1 ANLAUFKONDENSATOR
- N VENTILATORMOTOR
- R KONTROLLAMPE, GRÜN
- R1 KONTROLLAMPE, GELB
- R2 KONTROLLAMPE, ROT
- S5 DOPPELSCHALTER
- X KOMPRESSOR ERDANSCHLUSS
- X1 THERMOSTAT ERDANSCHLUSS
- X10 VENTILATOR ERDANSCHLUSS

- 00 SCHWARZ
- 11 BRAUN
- 45 GELB-GRÜN
- 66 BLAU
- 77 VIOLETT
- 99 WEISS
- OPTIONAL

