

IGNIS**Service-Information**

Family/Jet Chef Mikrowellengerät

AKL 530

8541 530 01220

Letzte Änderung: 03.05.2009

Ersatzteilliste	2
Explosionszeichnung	4
Anschlußplan	7

Die vorliegenden Serviceunterlagen sind ausschließlich für technisch qualifizierte Fachkräfte bestimmt, welche mit den entsprechenden einschlägigen Sicherheitsvorschriften vertraut sind.
Änderungen vorbehalten

Ersatzteilliste

Pos-Nr.	12NC	Beschreibung
001 1	4819 902 00031	Halterung
001 2	4819 902 00016	Hebel
001 3	4819 902 00025	Spannfeder
002 0	4819 902 00001	Deckel
002 2	4819 902 00082	Platte
002 3	4819 902 00049	Stift Plastik
002 4	4819 902 00051	Buchse
013 0	4819 902 00054	Fuss
013 1	4819 902 00055	Stift Fuss
013 2	4819 902 00056	Kappe fuss
041 0	4819 902 00007	Scharnier oben
041 1	4819 902 00009	Stift
042 0	4819 902 00008	Scharnier unten
121 0	4819 902 00005	Innentuer
121 1	4819 902 00032	Tuerleiste innen
121 2	4819 902 00023	Traeger
121 3	4819 902 00024	Traeger
121 4	4819 902 00002	Platte
121 5	4819 902 00027	Scharnier unten
121 6	4819 902 00026	Lagerzapfen
122 0	4819 902 00006	Platte
130 0	4819 902 00043	Traeger
131 0	4819 902 00012	Traeger
131 1	4819 902 00013	Stift
131 2	4819 902 00014	Feder
131 3	4819 902 00015	Steckverbinder
131 4	4819 902 00037	Lagerzapfen
133 0	4819 902 00035	Sperre mechan.
133 1	4819 902 00036	Sperre mechan.
141 0	4819 902 00033	Tuerscheibe AKL530,535,505
142 0	4819 902 00034	Folie Tuer innen
143 0	4819 902 00053	Tuerrahmen aussen
255 0	4819 902 00081	Drehteller
264 0	4819 902 00038	Ring
264 1	4819 902 00042	Rad
264 2	4819 902 00039	Drehstift
320 0	4819 902 00041	Abdeckung
321 0	4819 902 00061	Blende AKL 530
322 0	4819 902 00059	Abdeckung
332 0	4819 902 00057	Druckknopf
332 1	4819 902 00011	Feder
334 0	4819 902 00062	Knopf Timer
334 1	4819 902 00028	Buchse
404 0	4819 902 00063	Magnetron
404 1	4819 902 00021	Traeger
404 2	4819 902 00004	Fuehrung
404 3	4819 902 00084	Schraube
406 0	4819 902 00067	Motor
406 1	4819 902 00022	Abdeckung
406 2	4819 902 00003	Abdeckung Platte TT Motor

Pos-Nr.	12NC	Beschreibung
412 0	4819 902 00064	Hochsp.Trafo
412 1	4819 902 00029	Luftfuehrung
420 0	4819 902 00065	HS-Kondensator
420 1	4819 902 00017	Traeger
421 0	4819 902 00075	Kontrolleinheit Netzfilter
421 1	4819 902 00058	Traeger
426 0	4819 902 00066	Diode
442 0	4819 902 00068	Lueftermotor
442 1	4819 902 00018	Traeger
442 2	4819 902 00052	Buchse
442 3	4819 902 00019	Schraube
443 0	4819 902 00046	Luefterrad (neu 4 fluegel)
443 0	4819 902 00045	Luefterrad (alt 4 Fluegel)
443 0	4819 902 00044	Luefterrad (6 Fluegel)
443 1	4819 902 00085	Ring
481 0	4819 902 00074	Kabelschelle
485 2	4819 902 00047	Klammer
490 0	4819 902 00076	Netzkabel
503 0	4819 902 00073	Timer
561 0	4819 902 00071	Thermostat Magnetron
562 0	4819 902 00069	Thermostat Garraum
632 0	4819 902 00077	Schalter
633 0	4819 902 00078	Schalter
651 0	4819 902 00072	Lampe
651 1	4819 902 00083	Deckel Lampe
652 0	4819 902 00079	Lampenfassung
901 0	4819 902 00048	Kabelfuehrung

Explosionszeichnung

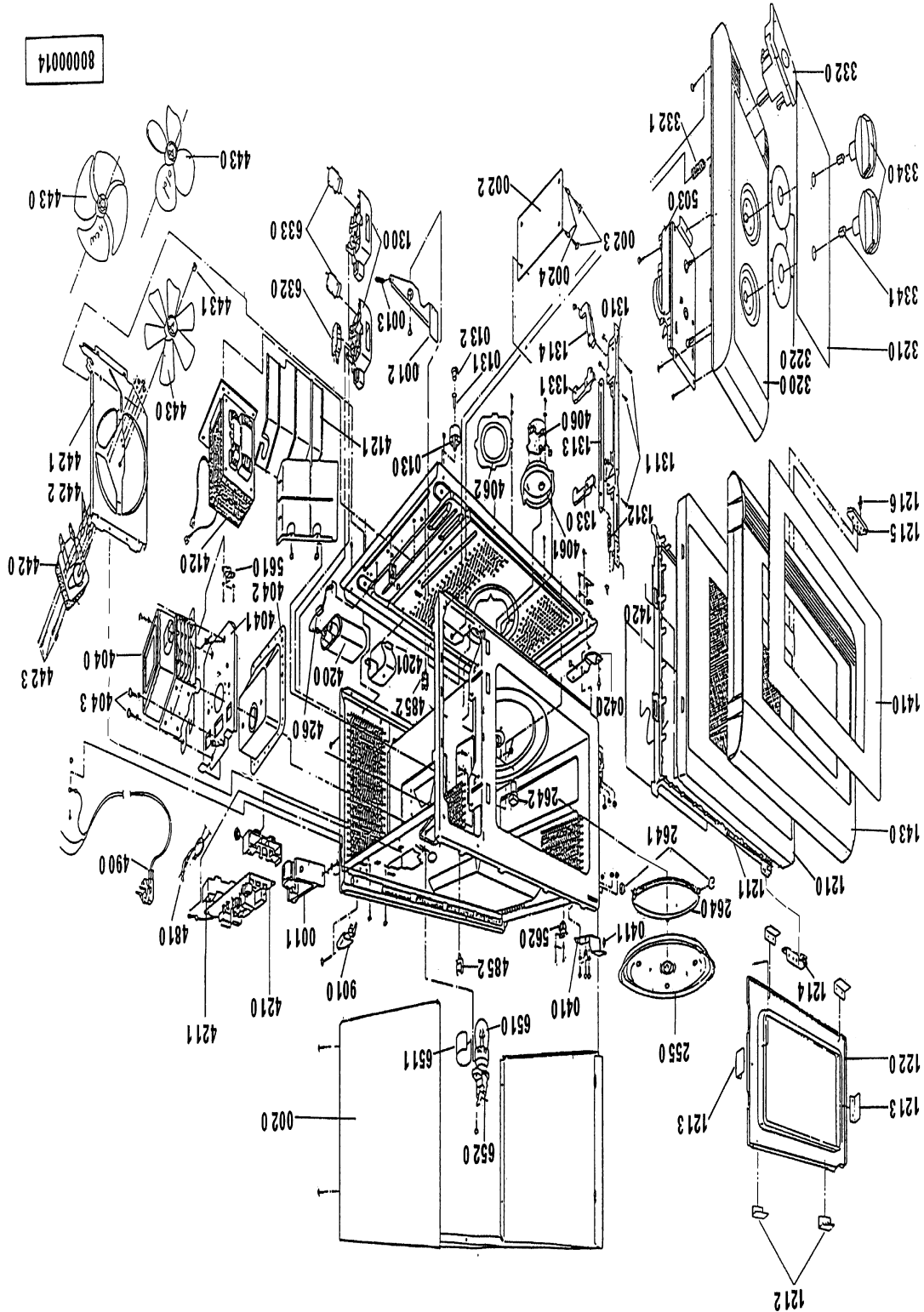

Anschlußplan

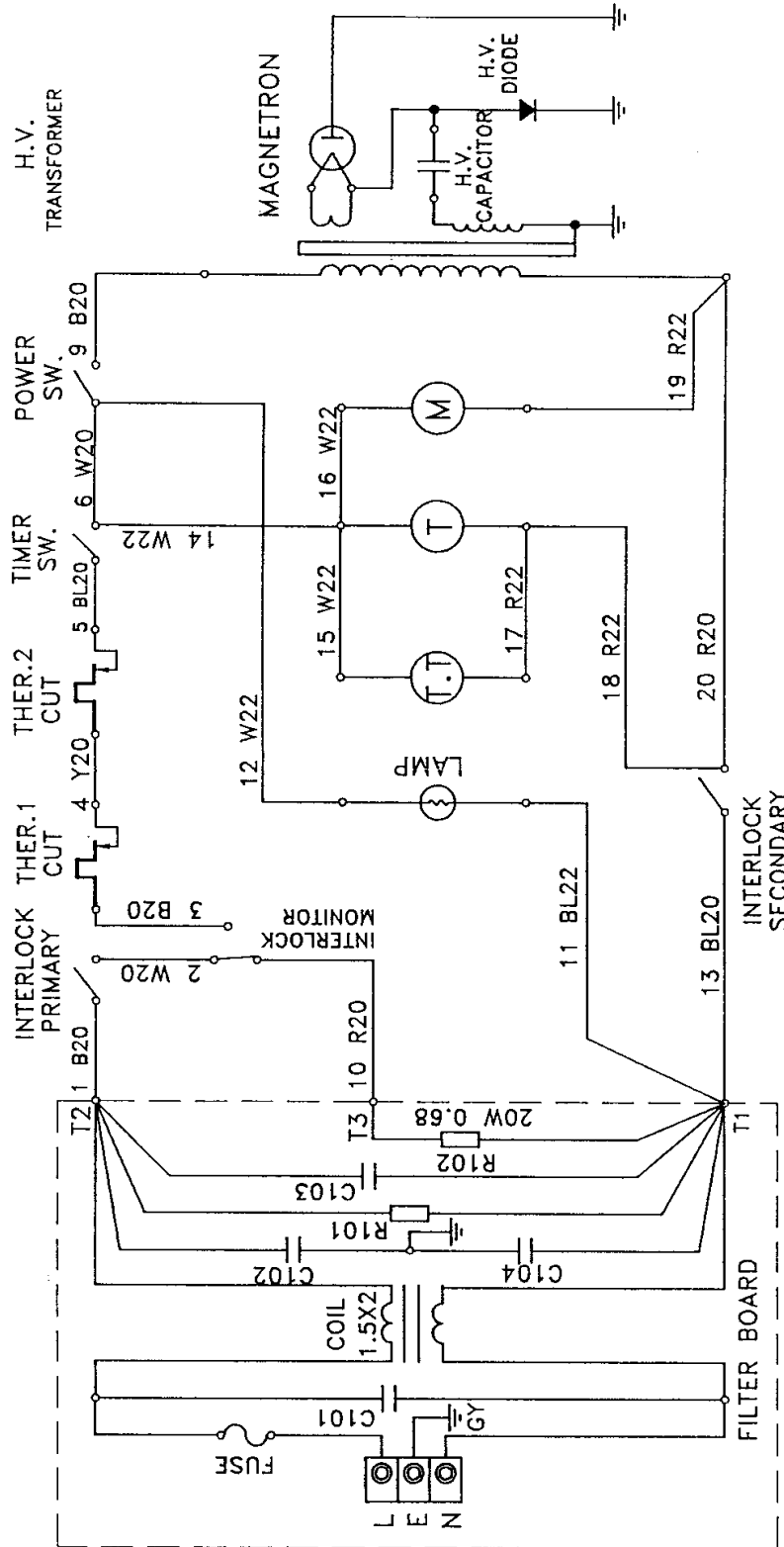

SYMBOL NOTES

- (M) FAN MOTOR
- (T.T) TURNTABLE MOTOR
- (T) TIMER MOTOR

- B: BLACK
- BL: BLUE
- R: RED
- 3 B20: WIRE SIZE - AWG 20
- W: WHITE
- G: GREEN
- Y: YELLOW
- AWG 20: WIRE COLOUR - BLACK
- NO. - 3: WIRE NO. - 3

NOTE : OVEN DOOR IS IN OPEN STATE

80000017

Anschlußplan

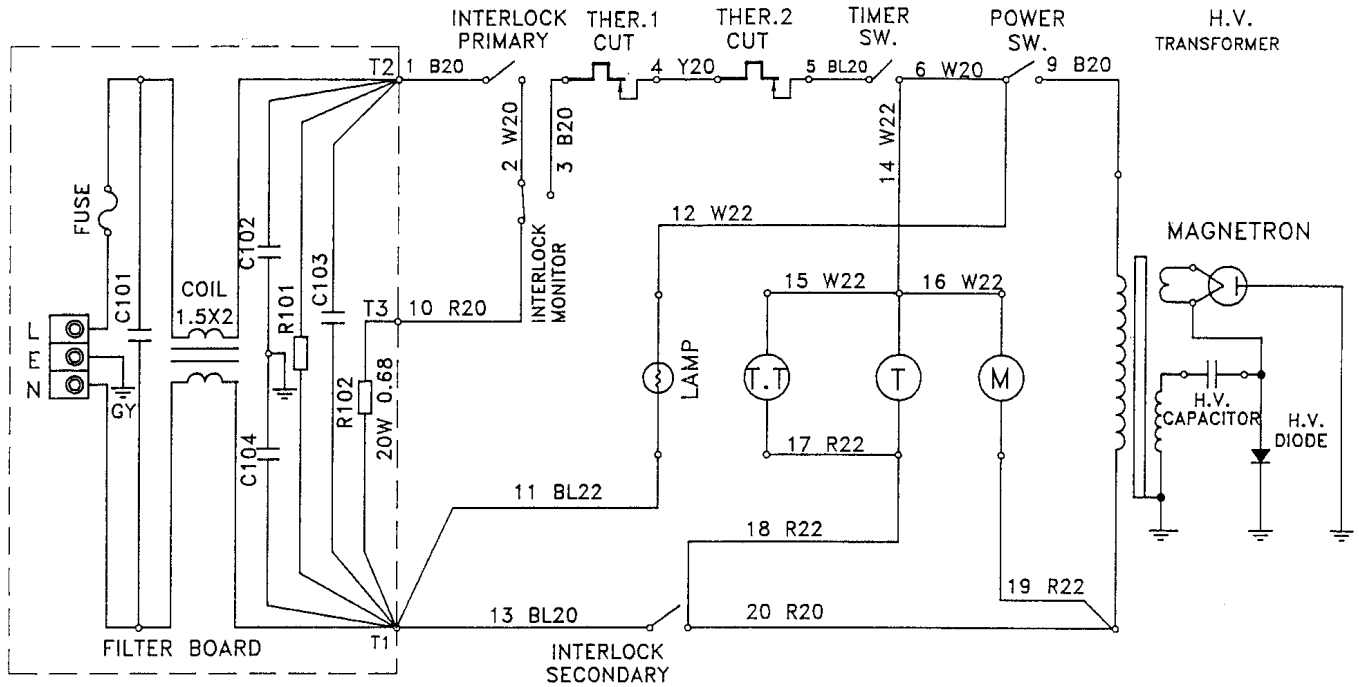

SYMBOL NOTES

- (M) FAN MOTOR
- (T.T) TURNTABLE MOTOR
- (T) TIMER MOTOR

- B: BLACK
- BL: BLUE
- R: RED
- W: WHITE
- G: GREEN
- Y: YELLOW
- 3 B20 — WIRE SIZE — AWG 20
- WIRE COLOUR — BLACK
- WIRE NO. — 3

NOTE : OVEN DOOR IS IN OPEN STATE

8000017