



# GRABADORA HDD & DVD

## MANUAL DE INSTRUCCIONES

MODELO: RH246

Antes de conectar, hacer funcionar o ajustar este producto,  
lea el manual de instrucciones completa y cuidadosamente.

Lea detenidamente el contenido de esta tarjeta de Garantía.

**HDD**  
HARD DISK DRIVE

**DVD**  
VIDEO/RW/R

**RW**  
COMPATIBLE

**RW**  
DVD+ReWritable





**PRECAUCIÓN**  
NO ABRIR, EXISTE RIESGO  
DE DESCARGA ELÉCTRICA.

**PRECAUCIÓN:** PARA REDUCIR EL RIESGO DE DESCARGA ELÉCTRICA, NO RETIRE LA CUBIERTA (O TAPA POSTERIOR) NO HAY EN EL INTERIOR NINGUNA PARTE QUE PUEDA REPARAR EL USUARIO REFIERA EL MANTENIMIENTO A PERSONAL DE MANTENIMIENTO CUALIFICADO



Este rayo con una flecha en el dibujo dentro de un triángulo equilátero pretende alertar al usuario de la presencia de voltaje peligroso no aislado dentro de la carcasa del producto que puede tener la magnitud suficiente para constituir un riesgo de descarga eléctrica para las personas.



El signo de exclamación dentro de un triángulo equilátero pretende alertar al usuario de la presencia de importantes instrucciones (de servicio) de funcionamiento y mantenimiento en la información que acompaña al producto.

**PRECAUCIÓN:** EL EQUIPO NO DEBERÁ EXPONERSE A LA LLUVIA O A LA HUMEDAD PARA EVITAR EL RIESGO DE FUEGO O DESCARGA ELÉCTRICA.

**ADVERTENCIA:** No instale el equipo en un espacio cerrado, como en una estantería o mueble similar.

#### **PRECAUCIÓN:**

No obstruya ninguno de los orificios de ventilación. Instalar siguiendo a las instrucciones del fabricante.

Las ranuras y orificios de la carcasa cumplen un propósito de ventilación y aseguran el correcto funcionamiento del producto a fin de protegerlo de un posible sobrecalentamiento.

Los orificios no deben obstruirse en ningún caso colocando el producto sobre una cama, sofá, alfombra o superficie similar. Este producto no debe colocarse en una instalación empotrada, como una librería o estante, a menos que se proporcione una correcta ventilación del mismo y se respeten todas las instrucciones del fabricante.

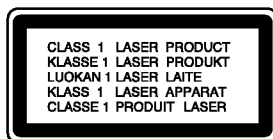

**PRECAUCIÓN:**  
HAY UNA RADIACIÓN LÁSER VISIBLE E INVISIBLE DE CLASE 3B QUE SE RADIA AL ABRIR Y OBVIAR LOS ENTRECIERRES. EVITE LA EXPOSICIÓN AL HAZ.

#### **PRECAUCIÓN:**

Este producto utiliza un sistema láser.

Para garantizar un uso correcto de este producto le rogamos que lea este manual atentamente y consérvelo para consultarlo en el futuro. Si se necesitan realizar tareas de mantenimiento en la unidad, póngase en contacto con un centro de servicio autorizado. El uso de controles, ajustes o el rendimiento de los procedimientos que no sean aquellos aquí especificados podría resultar en una exposición peligrosa a la radiación. Para evitar la exposición directa al rayo láser, no intente abrir la carcasa. Radiación del láser visible al abrirla. NO FIJE LA VISTA EN EL HAZ DE LUZ LÁSER.

**PRECAUCIÓN:** Este aparato no deberá exponerse al agua (goteo o salpicaduras) ni ningún objeto lleno de agua, como jarrones, debe colocarse sobre el equipo.

### **PRECAUCIÓN referente al cable de alimentación**

**Se recomienda que la mayoría de los equipos sean ubicados en un circuito dedicado;**

Es decir, en un circuito de toma única que sólo alimentará ese equipo y que no tiene enchufes adicionales ni circuitos derivados. Consulte la página de especificaciones de este manual del propietario para estar seguro.

No sobrecargue los enchufes de pared. Los enchufes de pared sobrecargados, sueltos o dañados, los cables de alimentación desgastados o el aislamiento del cable dañado o roto son situaciones peligrosas. Cualquiera de estas condiciones podría causar una descarga eléctrica o un incendio. Examine periódicamente el cable de su electrodoméstico, y si su aspecto indica daños o deterioro, desenchúfelo, interrumpa el uso del equipo y solicite que un profesional del servicio cualificado lo sustituya por un recambio exacto y autorizado.

Proteja el cable de alimentación de mal usos físicos o mecánicos, como torcerlo, doblarlo, punzarlo, cerrar una puerta sobre el cable o caminar sobre él. Preste particular atención a los enchufes, tomas de pared, y el punto donde el cable sale del electrodoméstico.

Para desconectar la alimentación principal, retire el cable principal de alimentación. Durante la instalación del producto, asegúrese de que el enchufe sea fácilmente accesible.



#### **Cómo deshacerse de aparatos eléctricos y electrónicos viejos**

1. Si en un producto aparece el símbolo de un contenedor de basura tachado, significa que éste se acoge a la Directiva 2002/96/EC.
2. Todos los aparatos eléctricos o electrónicos se deben desechar de forma distinta del servicio municipal de recogida de basura, a través de puntos de recogida designados por el gobierno o las autoridades locales.
3. La correcta recogida y tratamiento de los dispositivos inservibles contribuye a evitar riesgos potenciales para el medio ambiente y la salud pública.
4. Para obtener más información sobre cómo deshacerse de sus aparatos eléctricos y electrónicos viejos, póngase en contacto con su ayuntamiento, el servicio de recogida de basuras o el establecimiento donde adquirió el producto.



**Este producto está fabricado para cumplir con la DIRECTIVA CEE 89/336/CEE, 93/68/CEE y 2006/95/EC.**

## Índice

|  |              |  |              |
|--|--------------|--|--------------|
| <b>Introducción</b> .....  | <b>4-9</b>   | <b>Edición</b> .....                               | <b>38-45</b> |
| Acerca del símbolo  | 4            | Menú Lista de títulos y Lista de capítulos –       |              |
| Símbolos utilizados en este manual   | 4            | Generalidades                                      | 38           |
| Notas sobre los discos   | 4            | Modo HDD, VR: Edición de original y lista de       |              |
| Discos grabables y reproducibles   | 5            | reproducción                                       | 39           |
| Discos reproducibles   | 6            | Añadir marcadores de capítulo                      | 39           |
| Código de región   | 6            | Cambio en el título de las miniaturas              | 39           |
| Disponibilidad para copiar o mover   | 6            | Crear una nueva lista de reproducción              | 40           |
| Acerca de la unidad interna de disco duro  | 7            | Agregar título/capítulo adicional a la lista de    |              |
| Panel delantero  | 8            | reproducción                                       | 40           |
| Mando a distancia  | 9            | Eliminar un título/capítulo de Original o Lista de |              |
| Funcionamiento del mando a distancia   | 9            | reproducción                                       | 41           |
|  |              | Eliminar una parte                                 | 41           |
| <b>Conexión y configuraciones</b> .....  | <b>10-22</b> | Nombrar un título                                  | 42           |
| Panel posterior  | 10           | Búsqueda por tiempo                                | 42           |
| Conexión de la antenna   | 10           | Clasificación de la Lista de títulos               | 43           |
| Conexión a su televisor  | 11           | Dividir un título en dos                           | 43           |
| Conexión a un amplificador   | 12           | Combinar dos capítulos en uno                      | 44           |
| Conexiones adicionales de audio/vídeo (AV)   | 13-14        | Funciones adicionales para DVDs grabables          | 44           |
| Configuración automática   | 14           | Mover un capítulo de la Lista de Reproducción      | 45           |
| Uso del menú Home  | 15           | Ocultar un Capítulo/Título                         | 45           |
| Configuraciones iniciales  | 15           | Proteger un Título                                 | 45           |
| Configuraciones generales  | 15-18        |  |              |
| Configuraciones de idioma  | 18           | <b>Copia</b> .....                                 | <b>46-48</b> |
| Configuraciones de audio   | 18           | Antes del doblado                                  | 46           |
| Bloquear las configuraciones   |              | Copia de HDD a DVD                                 | 47           |
| (Parental control/Control paterno) Clasificación   | 19           | Copia de DVD a HDD                                 | 47           |
| Modo Rec Ajustado  | 20           | Copiar con una sola pulsación (HDD a DVD)          | 48           |
| Configuración del disco  | 20-21        | Copiar con una sola pulsación (DVD a HDD)          | 48           |
| Explicación general de los mensajes en pantalla  | 22           |  |              |
|  |              | <b>Referencia</b> .....                            | <b>49-54</b> |
| <b>Reproducción</b> .....  | <b>23-32</b> | Información adicional de referencia                | 49           |
| Características generales de reproducción  | 23-26        | Visualizar el menú Lista de títulos en otras       |              |
| Reproducción de un archivo de película DivX  | 27           | grabadoras de DVD o reproductores                  | 49           |
| Reproducción de un CD de audio o archivo   |              | Reproducción de sus grabaciones en otros           |              |
| MP3/WMA  | 28           | reproductores de DVD (formatear un disco)          | 49           |
| Visualización de un archivo JPEG   | 29-30        | Códigos de idiomas                                 | 50           |
| Edición de un archivo MP3/WMA,   |              | Códigos de área                                    | 50           |
| JPEG, DivX   | 31-32        | Control de su televisor con el mando               |              |
|  |              | a distancia  | 51           |
| <b>Grabación</b> .....   | <b>33-37</b> | Solución de problemas                              | 52-53        |
| Acerca de la grabación de un DVD   | 33           | Especificaciones                                   | 54           |
| Acerca de la grabación en el disco duro  | 33           |  |              |
| Timeshift  | 34           |  |              |
| Grabación básica desde un televisor  | 35           |  |              |
| Grabación temporizada instantánea  | 35           |  |              |
| Grabación temporizada  | 36           |  |              |
| Comprobación de los datos de la grabación  |              |  |              |
| temporizada  | 36-37        |  |              |
| Grabación desde una entrada externa  | 37           |  |              |
| Grabación y reproducción simultánea  | 37           |  |              |

# Introducción

Para garantizar un uso correcto de este producto le rogamos que lea detenidamente el manual del propietario y guárdelo para futuras referencias.

Este manual facilita información sobre el funcionamiento y mantenimiento de su grabadora. En caso de que la unidad necesite ser revisada, póngase en contacto con un centro de servicio autorizado.

## Acerca del símbolo $\emptyset$

“ $\emptyset$ ” podría aparecer en su pantalla del televisor, lo que indica que la función detallada en el manual del propietario no está disponible en ese soporte específico.

## Símbolos utilizados en este manual

### Nota:

Hace referencia a observaciones de interés y características del funcionamiento.

### Sugerencia

Hace referencia a consejos y sugerencias para facilitar el entendimiento de algunas especificaciones.

Una sección cuyo título tiene uno de los siguientes símbolos que son sólo de aplicación para aquellos discos representados por el símbolo.

- HDD** Títulos grabados en el disco duro
- DVD ALL** Todos los discos DVD enumerados abajo.
  - RW<sub>VR</sub>** DVD-RW con VR en modo de grabación
  - RW<sub>Video</sub>** DVD-RW con vídeo en modo de grabación
  - +RW** Disco DVD+RW
  - R** Disco DVD-R
  - +R** Disco DVD+R
  - DVD** Disco DVD-Vídeo
- VCD** CDs de vídeo
- ACD** CDs de audio
- DivX** Archivos DivX
- MP3** Archivos MP3
- WMA** Archivos WMA
- JPEG** Archivos JPEG

## Notas sobre los discos

### Manipulación de los discos

No toque la cara a reproducir del disco. Sujete el disco por los bordes para no dejar huellas dactilares en la superficie. No pegue papel o cinta en el disco.



### Guardar los discos

Tras la reproducción, guarde el disco en la caja correspondiente. No deje el disco expuesto a la luz directa del sol o cerca de una fuente de calor; nunca lo deje en un coche donde esté expuesto directamente al sol.

### Limpieza de los discos

La existencia de huellas dactilares y polvo en el disco puede causar mala calidad de imagen y distorsión del sonido. Antes de reproducir, limpie el disco con un paño limpio. Frote el disco del centro hacia afuera.

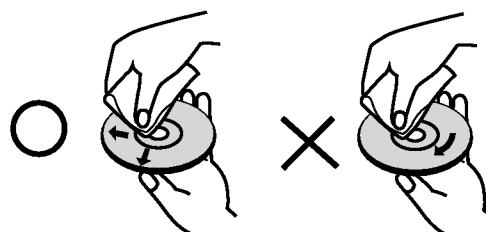

No emplee disolventes fuertes, como alcohol, bencina, diluyentes, productos de limpieza disponibles en el mercado ni aerosoles antiestáticos destinados a discos de vinilo antiguos.

### Condensación de humedad

Si retira el producto de un lugar frío hacia otro donde haga más calor, nunca lo ponga en funcionamiento de forma inmediata. Déjelo durante dos o tres horas sin ponerlo en funcionamiento. Si usa este producto en ese tipo de situaciones, puede dañar los discos y las piezas internas.



## Discos grabables y reproducibles



### DVD-RW (disco de vídeo digital - Regrabable):

- Los discos DVD-RW se pueden formatear para una grabación en modo VR o grabación en modo Vídeo.
- Estos discos se pueden regrabar repetidamente. Puede borrar lo grabado y, a continuación, volver a grabar en el mismo disco.

[modo VR]

- En estas grabaciones se pueden hacer muchos cambios.
- Reproducible sólo en reproductores compatibles con el modo VR (tras finalización)

[modo vídeo]

- Reproducible en reproductores de DVD normales (tras finalización)
- Limitadas características de edición.



### DVD-R (disco de vídeo digital - Grabable)

- Estos discos se pueden grabar sólo una vez. Finalizada la grabación en un DVD-R, no se podrá grabar o editar la información grabada.
- Los discos DVD-R se pueden formatear sólo en modo vídeo.
- Reproducible en reproductores de DVD normales (tras finalización)
- Limitadas características de edición.



### DVD+RW (disco de vídeo digital + Regrabable)

- Estos discos se pueden regrabar repetidamente. Puede borrar lo grabado y, a continuación, volver a grabar en el mismo disco.
- Reproducible en reproductores de DVD+RW compatibles (finalización automática)
- Los contenidos editados se pueden reproducir en reproductores de DVD+RW compatibles, sólo tras su finalización
- En las grabaciones se pueden editar el título/capítulo.



### DVD+R (disco de vídeo digital + Grabable)

- Estos discos se pueden grabar sólo una vez. Finalizada la grabación en un DVD+R, no se podrá grabar o editar la información grabada.
- Reproducible en reproductores de DVD+R compatibles (tras finalización)
- Cualquier contenido editado no será compatible con reproductores compatibles de V+R (Oculta, combina y añade marcas en los capítulos, etc.)
- Limitadas características de edición en los títulos/capítulos.

## Discos DVD recomendados:

|                      | DVD-R                | DVD+R               | DVD-RW                | DVD+RW |
|----------------------|----------------------|---------------------|-----------------------|--------|
| Mitsubishi (8x, 16x) | Mitsubishi (8x, 16x) | Mitsubishi (2x, 4x) | Mitsubishi (2.4x, 4x) |        |
| Verbatim (8x, 16x)   | Verbatim (8x, 16x)   | Victor (4x)         | Verbatim (4x)         |        |
| -                    | -                    | Maxell (4x)         | Philips (4x)          |        |

**Nota :** Si grabara un disco DVD-RW/DVD+RW mediante un ordenador personal u otra grabadora de DVD, no podría formatear el disco utilizando esta grabadora. Por lo tanto, si desea utilizar el disco en esta grabadora, deberá formatearlo utilizando la grabadora original.

## Discos reproducibles



### DVD (disco de 8 cm / 12 cm)

Discos como los de las películas, que se pueden comprar o alquilar.



### Vídeo CD (VCD) (disco de 8 cm / 12 cm)

Vídeo CDs o CDs grabables/regrabables, en formato Vídeo CD/Super Vídeo CD.



### CD de audio (disco de 8 cm / 12 cm)

Los CDs de música o CDs grabables/regrabables en formato de CD música, que pueden comprarse



### CD-R/CD-RW (disco de 8 cm / 12 cm)

Los discos CD-R/CD-RW que tienen títulos de audio, DivX, MP3, WMA, o archivos JPEG.

### Notas:

- Dependiendo del estado del equipo de grabación o del propio CD-R/RW (o DVD±R/RW), algunos discos CD-R/RW (o DVD±R/RW) no se pueden reproducir en esta unidad.
- No adhiera etiquetas ni adhesivos a ninguna cara (cara etiquetada o grabada) de los discos.
- No utilice discos compactos de formas irregulares (p.ej., con forma de corazón u octagonales). Si lo hace, pueden producirse fallos de funcionamiento
- Dependiendo del software de grabación y de la finalización, algunos discos grabados (CD-R/RW o DVD±R/RW) puede que no funcionen.
- Los discos DVD-R/RW, DVD+R/RW y CD-R/RW grabados con un ordenador personal o en una grabadora de DVD o de CD puede que no funcionen si el disco está dañado o sucio, o si hay suciedad o condensación en la lente de la grabadora.
- Si graba un disco con un ordenador, incluso si lo hace en un formato compatible, hay casos en los que no se puede reproducir debido a los ajustes del programa usado para crear el disco. (Para mayor información, consulte con el diseñador dle programa dee software).
- Esta grabadora requiere que los discos y grabaciones cumplan ciertas normas técnicas para lograr la calidad óptima de reproducción. Los DVDs pregrabados se ajustan automáticamente a estas normas. Existen muchos tipos diferentes de formatos de discos regrabables (incluyendo CD-R con archivos MP3 o WMA), y estos necesitan que existan ciertas condiciones (mencionadas anteriormente) para asegurar una reproducción compatible.
- Los clientes deben observar que es necesario tener permiso para realizar la descarga de archivos MP3 / WMA y música de Internet. Nuestra empresa no tiene derecho a conceder tal permiso. El permiso deberá siempre solicitarse al propietario de los derechos de autor.

## Código de región

El código de región se encuentra impreso en la parte posterior de esta unidad. Esta unidad sólo puede reproducir discos DVD con el mismo código que el mostrado en la parte posterior de la unidad o con la etiqueta "ALL".

### Nota acerca de los códigos de región

- En la mayoría de los discos DVD observará el dibujo de la Tierra con uno o más números claramente visibles en la cubierta. Este número debe coincidir con el código regional de la unidad o, de lo contrario, el disco no podrá reproducirse.
- Si intenta reproducir un DVD con un código de región diferente al de la unidad, verá aparecer el mensaje "No es posible ver el título porque el código de región es incorrecta." en la pantalla del televisor.

## Disponibilidad para copiar o mover

| De   | A    | MP3/WMA | JPEG | DivX | Audio CD | Vídeo CD | Title*1 |
|------|------|---------|------|------|----------|----------|---------|
| HDD  | DISC | No      | No   | No   | No       | No       | Sí      |
| DISC | HDD  | Sí      | Sí   | Sí   | No       | No       | Sí      |

\*1: el título se graba desde esta unidad.

## Acerca de la unidad interna de disco duro

La unidad de disco duro interno (HDD) es una pieza frágil. Le rogamos que utilice la grabadora siguiendo las recomendaciones siguientes para protegerla contra posibles fallos del disco duro.

Recomendamos que haga copias de seguridad de su grabaciones importantes en discos DVD para protegerlos contra pérdidas por accidente.

- No mueva la grabadora mientras está encendida.
- Instale y utilice la grabadora sobre una superficie estable y nivelada.
- No utilice la grabadora en lugares excesivamente calientes o húmedos o en lugares que pueden quedar sujetos a cambios rápidos de temperatura. Los cambios repentinos de temperatura pueden provocar la formación de condensación en el interior de la grabadora, lo cual puede dar lugar a fallos en el disco duro.
- No desenchufe del tomacorriente de pared con la grabadora enchufada ni apague la electricidad usando el interruptor diferencial.
- No mueva la grabadora inmediatamente después de apagarla. Si necesita mover la grabadora, le rogamos que siga los pasos descritos a continuación:
  1. Una vez que aparezca en pantalla OFF, aguarde al menos dos minutos.
  2. Desenchufe de la toma de corriente de pared.
  3. Mueva el reproductor.
- Si hay un fallo en la alimentación con la grabadora encendida, existe la posibilidad de algunos datos del disco duro se hayan perdido.
- El disco duro es muy delicado. Si se utiliza indebidamente o en un entorno inadecuado, es posible que el disco duro falle transcurridos unos cuantos años de uso. Entre algunos signos de problemas se pueden incluir la reproducción inesperada, bloqueos o congelaciones e interferencias de bloqueo notables (mosaicos) en las imágenes. No obstante, en algunas ocasiones no habrá signos de advertencia de fallo en el disco duro.

Si falla el disco duro, no se podrá reproducir el material grabado. En estos casos, será necesario reemplazar la unidad del disco duro.

## Panel frontal

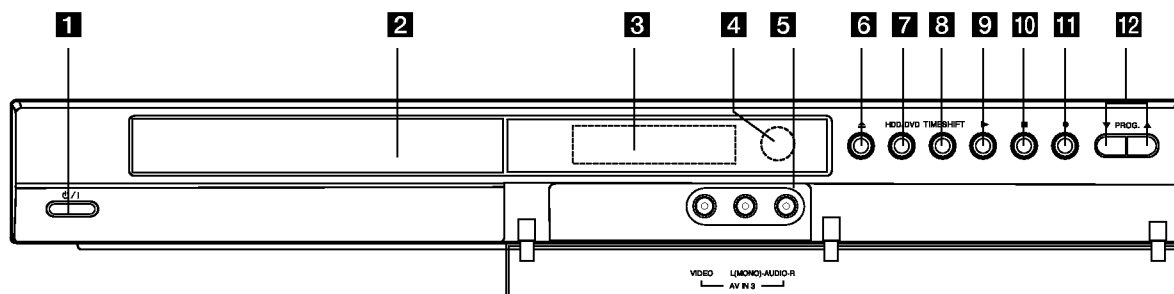

### 1 / I (Botón POWER)

Enciende (ON) y apaga (OFF) la grabadora.

### 2 Bandeja de discos

Inserte aquí un disco.

### 3 Ventana de visualización

Muestra el estado actual de la grabadora.

**T/S:** Indica modo 'timeshifting' (desplazamiento).

**REC:** La grabadora está grabando.

**HDD:** La grabadora está en modo disco duro.

**DVD:** La grabadora está en modo DVD.

**HDD ◀ ▶ DVD:** La grabadora está copiando.

**TV:** Indica cuando la grabadora está sintonizada en el modo de TV.

: Indica cuando la grabadora está en grabación temporizada o si la grabación temporizada está programada.

: Muestra el estado actual de la grabadora (reloj, número de programa, etc).

### 4 Sensor remoto

Apunte aquí con el mando a distancia de la grabadora.

### 5 AV IN 3 (VIDEO IN – AUDIO IN) (Izquierda/Derecha)

Conecte la salida de audio/vídeo de una fuente exterior (sistema de audio, televisor/ monitor, grabadora de vídeo, videocámara, etc.).

### 6 (OPEN/CLOSE)

Abre o cierra la bandeja de discos.

### 7 HDD/DVD

Ajuste el modo de la grabadora en HDD o DVD.

### 8 TIMESHIFT

Activa la pausa del directo en / reproducción (timeshift) de un programa de televisión en directo.

### 9 (PLAY)

Inicia la reproducción.

### 10 (STOP)

Detiene la reproducción o grabación.

### 11 (REC)

Empieza la grabación.

Pulse repetidamente para ajustar el tiempo de grabación.

### 12 PROG. (▼/▲)

Escanea hacia arriba o abajo de los canales memorizados.

## Mando a distancia

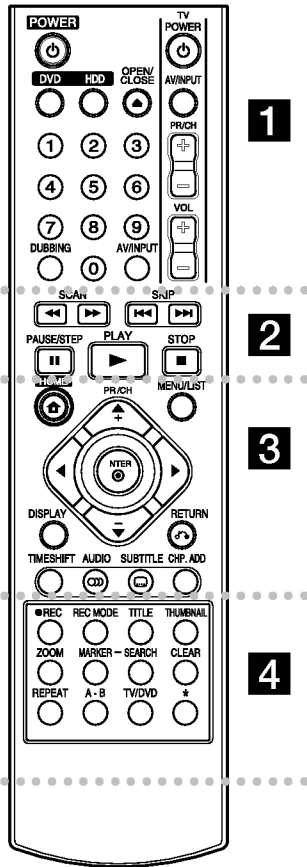

• • • • • **1** • • • • •

**POWER:** Apaga y enciende la grabadora.

**OPEN/CLOSE (▲):** Abre y cierra la bandeja de discos.

**DVD:** Selecciona el modo de función DVD de la unidad.

**HDD (Disco Duro):** Selecciona el modo de función HDD de la unidad.

### Funcionamiento del mando a distancia

Apunte al sensor remoto con el mando a distancia y pulse los botones.

#### Precaución

No mezcle las pilas usadas con las nuevas. Nunca mezcle diferentes tipos de pilas (estándar, alcalinas, etc.).

**AV/INPUT:** Cambia la entrada que ha de utilizarse para la grabación (Sintonizador, AV1-3).

#### Botones numéricos 0-9:

Selecciona las opciones numeradas de un menú.

**DUBBING:** Copia un DVD a la unidad de disco duro (o de ésta al DVD).

**Botones de control del televisor:** consulte la página 51.

• • • • • **2** • • • • •

**SCAN (◀◀ / ▶▶):** Busca hacia delante o hacia atrás.

**SKIP (◀◀◀ / ▶▶▶):** Ir al capítulo o pista siguiente o anterior.

**PAUSE/STEP (||):** Detiene temporalmente la reproducción o la grabación.

**PLAY (▶):** Inicia la reproducción.

**STOP (■):** Detiene la reproducción o grabación.

• • • • • **3** • • • • •

**HOME:** Accede o elimina el menú HOME.

**MENU/LIST:** Accede al menú de un disco DVD, cambia entre el menú de la Lista de títulos-original y la Lista de títulos-Lista de reproducción.

**◀ / ▶ / ▲ / ▼ (izquierda/derecha/arriba/abajo):** Selecciona una opción del menú.

**ENTER (⊙):** Confirma la selección del menú.

**PR/CH (+/-):** Realiza un barrido hacia arriba o abajo de los canales memorizados.

**DISPLAY:** Accede a los mensajes en pantalla.

**RETURN (↶):** Sale del menú.

**TIMESHIFT:** Activa la pausa del directo en / reproducción (timeshift) de un programa de televisión en directo.

**AUDIO (🔊):** Selecciona un idioma de audio o canal de audio.

**SUBTITLE (🗉):** Selecciona un idioma de subtítulos.

**CHP. ADD:** Introduce un marcador de capítulo durante la reproducción.

• • • • • **4** • • • • •

● **REC:** Inicia la grabación.

**REC MODE:** Selecciona el modo de grabación.

**TITLE:** Muestra el menú Title (Título) del disco, si se encuentra disponible.

**THUMBNAIL:** Selecciona una imagen en miniatura.

**ZOOM:** Amplia la imagen de vídeo.

**MARKER:** Marca cualquier punto durante la reproducción.

**SEARCH:** Muestra el menú de búsqueda de marcadores.

**CLEAR:** Retira una marca del menú Búsqueda de marcador.

**REPEAT:** Repite capítulo, pista, título o todo.

**A-B:** Repite un secuencia.

**TV/DVD:** Para ver canales seleccionados por el sintonizador de la grabadora o por el sintonizador del televisor.

\*El botón o botones no están disponibles.

### Instalación de las pilas en el mando a distancia

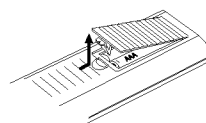

Retire la cubierta de las pilas de la parte posterior del mando a distancia e inserte dos pilas R03 (tamaño AAA) alineando correctamente las polaridades + y -.

# Conexión y configuraciones

## Panel posterior

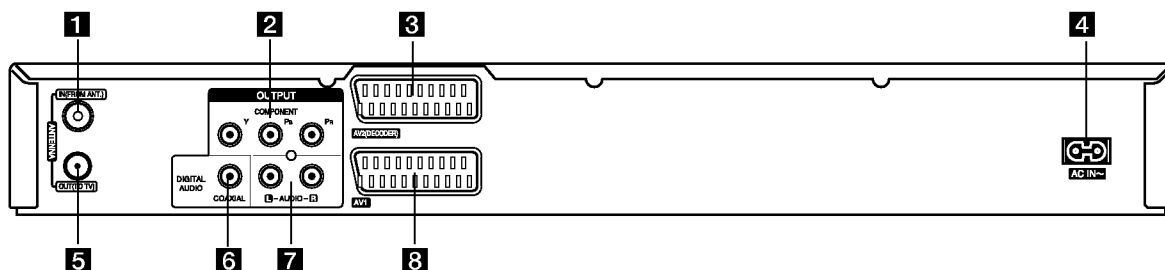

### 1 ANTENNA IN

Conecte este terminal a la antena.

### 2 COMPONENT OUTPUT (Y PB PR)

Conecte a un televisor con entradas Y PB PR.

### 3 Toma EUROCONECTOR DESCODIFICADOR DE AV 2

Conecte la salida de audio/vídeo de una fuente externa (descodificador de TV de pago, descodificador o módulo de conexión, VCR, etc.).

### 4 Cable de alimentación de CA (AC IN~)

Enchúfelo en la fuente de alimentación.

### 5 ANTENNA OUT

Pasa la señal de la toma de ANTENNA IN a su televisor/Monitor.

### 6 COAXIAL (Toma de salida de audio digital)

Conecte a un equipo de audio digital (coaxial).

### 7 AUDIO OUTPUT (Izquierda/Derecha)

Conecte a un televisor con entradas de audio.

### 8 Toma EUROCONECTOR DE AV 1

Conecte a un televisor con toma SCART.

## Conexión de la antena

Retire la toma del cable de antena de su televisor e introdúzcala en la toma de antena en la parte posterior de la grabadora. Enchufe un extremo del cable de antena en la toma para televisor de la grabadora y el otro extremo en la entrada de antena de su televisor.

### Conexión coaxial RF

Conecte la toma de ANTENNA OUT de la grabadora a la toma de entrada de la antena del televisor mediante el cable coaxial de 75 ohm. incluido (R). La toma ANTENNA OUT transmite la señal mediante la toma ANTENNA OUT.

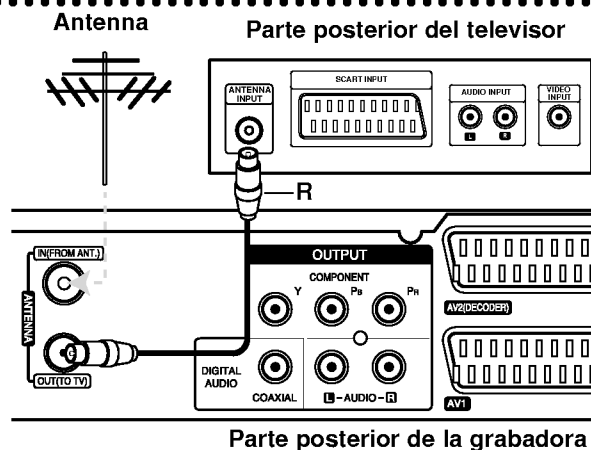

## Conexión a su televisor

- Realice una de las siguientes conexiones, dependiendo de la capacidad del equipo al que se va a conectar.
- Al utilizar las tomas de COMPONENT OUTPUT, ajuste la opción de Salida formato video del menú de configuración en YPbPr.
- Al utilizar la toma SCART, ajuste la opción de Salida formato video del menú de configuración a RGB.

### Sugerencias

- Dependiendo del modelo de su televisor y del otro equipo que desee conectar, encontrará varios modos de conectar la grabadora. Utilice únicamente una de las conexiones descritas abajo.
- Consulte los manuales de su televisor, VCR, sistema estéreo u otros dispositivos según considere necesario para conectar del mejor modo posible.

### Precaución

- Asegúrese de que la grabadora está conectada directamente al televisor. Sintonice la televisión al canal de entrada de vídeo correcto.
- No conecte la toma AUDIO OUTPUT de la grabadora a la toma fono in (unidad de grabación) de su sistema audio.
- No conecte su grabadora a través de su VCR. La imagen del DVD podría aparecer distorsionada por el sistema de protección de datos.

### Parte posterior del televisor

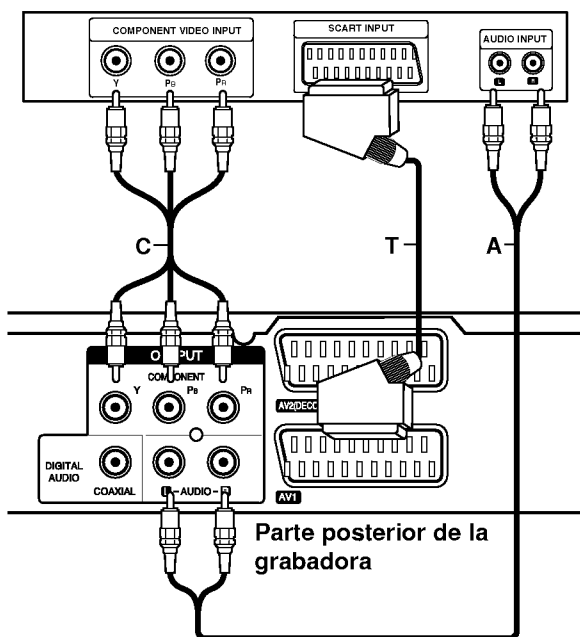

## Conexión SCART

Conecte la toma AV1 SCART de la grabadora a las tomas correspondientes del TV usando el cable Scart (T).

## Conexión audio (izquierda/derecha)

Conecte la toma izquierda y derecha de AUDIO OUTPUT de la grabadora a las tomas izquierda y derecha IN del televisor usando los cables audio (A). No conecte la toma AUDIO OUTPUT de la grabadora a la toma fono in (unidad de grabación) de su sistema audio.

## Conexión de vídeo componente

Conecte las tomas COMPONENT OUTPUT de la grabadora a las tomas de entrada correspondientes del televisor usando un cable Y Pb Pr (C).

Si su televisor es un aparato de alta definición o "listo para la era digital", puede aprovechar la salida de barrido progresivo de la grabadora para obtener la mayor resolución de vídeo posible. Si su televisor no acepta el formato de escaneo progresivo, la imagen aparecerá codificada si intenta hacer funcionar el escaneo progresivo en la grabadora.

- Ajuste la opción [de barrido progresivo] a [ON](Activado) en el menú de configuración para recibir la señal progresiva. Consulte la página 17.

### Precaución

Una vez se especifique la configuración de la salida de barrido progresivo, sólo se verá la imagen en un televisor o monitor compatible con el barrido progresivo. Si ajusta el barrido progresivo en [ON] (activado) por error, deberá reiniciar la grabadora. En primer lugar, saque el disco de la unidad. A continuación, pulse STOP (■) (detener) y manténgalo presionado cinco segundos antes de soltarlo. La salida de vídeo volverá a su configuración estándar, y se verá de nuevo una imagen en un televisor o monitor analógico convencional.

## Conexión a un amplificador

### Conexión a un amplificador equipado con dos canales estéreo analógicos o Dolby Pro Logic II/ Pro Logic

Conecte las tomas izquierda y derecha de AUDIO OUTPUT de la grabadora a las tomas izquierda y derecha de su amplificador, receptor o sistema estéreo usando los cables de audio (A).

### Conexión a un amplificador equipado con dos canales estéreo digitales (PCM) o a un receptor de audio/vídeo equipado con un decodificador multicanal (Dolby Digital™, MPEG 2 o DTS)

1. Conecte una de las tomas de DIGITAL AUDIO OUTPUT de la grabadora (COAXIAL X) a la toma de entrada correspondiente de su amplificador. Utilice un cable de audio digital opcional (coaxial X).
2. Será preciso activar la salida digital de la grabadora. (Consulte "Configuraciones de audio" en la página 18).

### Sonido digital multicanal

Una conexión multicanal digital proporciona la mejor calidad de sonido. Para ello, necesitará un receptor de audio/ vídeo multicanal que soporte uno o más de los formatos de audio que soporta su grabadora (MPEG 2, Dolby Digital y DTS). Consulte el manual del receptor y los logotipos de la parte frontal del receptor.

#### Precaución:

Debido al contrato de licencia DTS, la salida digital se ajustará a la salida digital DTS cuando se seleccione audio DTS.

#### Notas:

- Si el formato de audio de la salida digital no se corresponde con las características de su receptor, el receptor producirá un sonido fuerte y distorsionado o no emitirá ningún sonido.
- Una conexión vía digital de sonido envolvente digital de seis canales sólo puede obtenerse si su receptor está equipado con un decodificador digital multicanal.
- Para ver en pantalla el formato de audio del DVD actual, presione AUDIO.
- Esta grabadora no ejecuta la decodificación interna (2 canales) de un pista de sonido DTS. Para disfrutar del sonido envolvente multicanal DTS, debe conectar ésta grabadora a un receptor compatible con DTS mediante una de las salidas de audio digital de la grabadora.

## Panel posterior de la grabadora

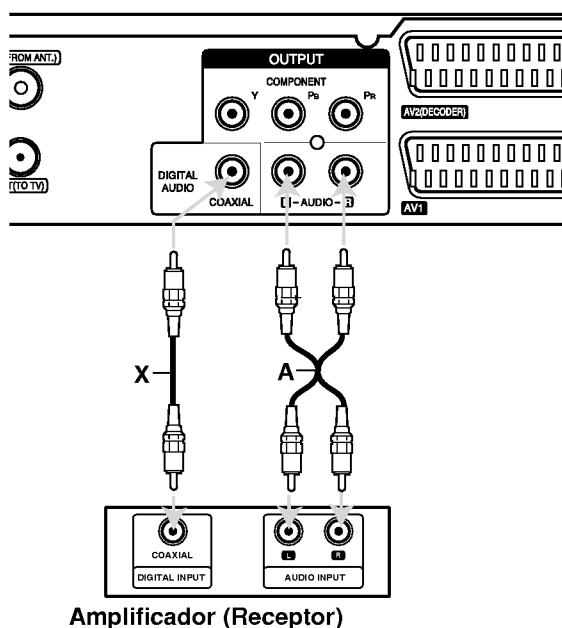

Fabricado bajo licencia de Dolby Laboratories. "Dolby", "Pro Logic", y el símbolo de la doble-D son marcas comerciales de Dolby Laboratories.

"DTS" y "DTS Digital Out" son marcas registradas de Digital Theater Systems, Inc.



## Conexiones adicionales de audio/vídeo (A/V)

### Conexión a una televisión de pago/descodificador de Canal Plus

Puede ver o grabar programas del Canal Plus/televisión de pago si conecta un descodificador a la grabadora (éste no se incluye). Al conectar el descodificador, desconecte los cables principales de la grabadora.

Para ver o grabar programas de televisión de pago/Canal Plus, ajuste la opción [Conexión AV2] a [Decod.] (consulte la página 17) y ajuste la opción del programa [Decod. On/Off] a [Activado] en el menú de configuración (página 16).

#### Sugerencia:

No necesita encender la grabadora para ver las señales desde el sintonizador conectado a su televisor.

#### Nota:

Si desconecta los cables principales de la grabadora, no será podrá ver las señales del descodificador conectado.

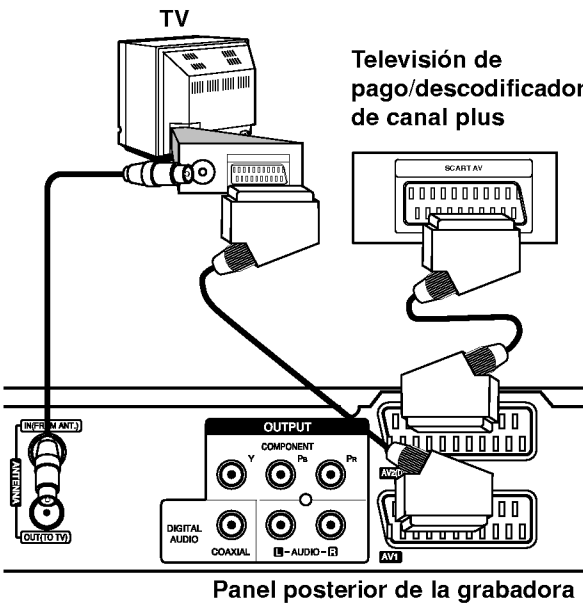

### Conexión a la toma AV2 DECODER

Conecte un VCR o un dispositivo de grabación similar a la toma AV2 DECODER de esta grabadora.

Para ver o grabar la fuente de la toma AV2 DECODER, ajuste la opción [Conexión AV2] a [Otro aparato] (consulte la página 17).

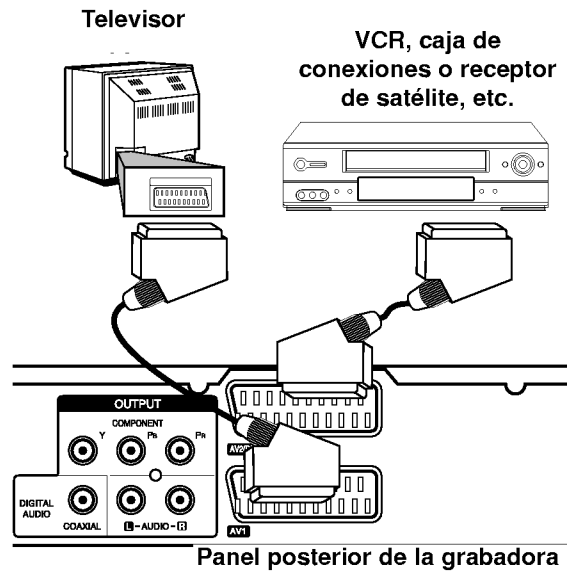

#### Sugerencia:

No necesita encender la grabadora para ver las señales provenientes del sintonizador conectado a su televisor.

#### Notas:

- Las imágenes que estén protegidas lo cual prohíbe cualquier copyright no pueden grabarse.
- Si pasa las señales de la grabadora mediante el VCR, puede que no reciba una imagen clara en la pantalla de su televisor. Asegúrese de conectar el VCR a la grabadora y al televisor en el orden que se indica a continuación. Para ver cintas de vídeo, visualice éstas a través de una segunda línea de entrada en su televisor.

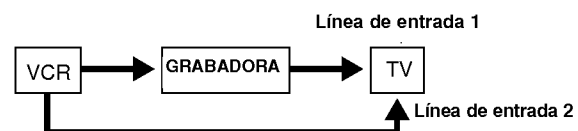

- Cuando grabe a un VCR desde esta grabadora, no cambie la fuente de entrada a TV pulsando el botón de TV/DVD en el mando.
- Si está utilizando un sintonizador B Sky B, asegúrese de conectar la toma del sintonizador VCR SCART a la toma AV2 DECODER.
- Si desconecta los cables principales de la grabadora, no podrá ver las señales del descodificador conectado al VCR o sintonizador.

## Conexión de las 3 tomas AV IN

Conecte las tomas de entrada del panel frontal (AV IN 3) de la grabadora a las tomas de salida de audio/vídeo en su componente adicional, mediante cables de audio/vídeo.

### Panel de tomas de equipo adicional (VCR, videocámara, etc.)

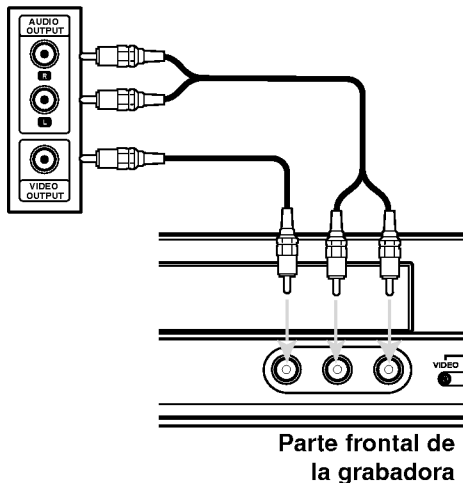

Parte frontal de la grabadora

## Configuración automática

Tras presionar POWER por primera vez para encender la unidad o tras reiniciarla, la función del asistente de configuración inicial configura el reloj, idioma y sintoniza automáticamente los canales.

1. Seleccione un idioma para el menú de configuración y los mensajes en pantalla. Utilice ▲ / ▼ para seleccionar un idioma y, a continuación, pulse ENTER.



2. Compruebe las conexiones de su antena. Pulse ENTER para pasar al siguiente paso.



3. Utilice ▲ / ▼ / ◀ / ▶ para seleccionar un país y un sistema de audio y, a continuación, pulse ENTER (Acceder) con la opción [Comenzar] seleccionada. El sintonizador recorrerá automáticamente todos los canales disponibles en la zona y los colocará en la memoria del sintonizador.



4. Introduzca la información necesaria de fecha y hora.



◀ / ▶ (izquierda/derecha): desplaza el cursor a la columna anterior o siguiente.

▲ / ▼ (arriba/abajo): Cambia la configuración en la posición actual del cursor.

Pulse ENTER para confirmar su selección.

5. Pulse ENTER (Acceder) mientras [Cerrar] está resaltado para terminar la configuración.



## Uso del menú Home

Desde la pantalla del menú Home, podrá acceder a todos los soportes de reproducción y grabación de la grabadora.

1. Pulse HOME para visualizar la pantalla del menú Home.
2. Use los botones ◀ / ▶ para seleccionar una opción principal que desee. Verá aparecer las subopciones.
3. Use los botones ▲ / ▼ y ENTER para seleccionar la subopción que desee.



4. Para salir del menú HOME, pulse HOME.

### Menú Fácil

- **CONFIGURACIÓN:** Muestra el menú de configuración.
- **Grabación reservada:** Muestra el menú Grabación por temporizador.

### TV

- **TV HDD:** Regresa a la visualización en directo de TV en modo HDD. Pulsar el botón HDD en el mando a distancia también le permitirá seleccionar directamente esta opción.
- **TV DVD:** Regresa a la visualización en directo de TV en modo DVD. Pulsar el botón DVD en el mando a distancia también le permitirá seleccionar directamente esta opción.

### PELÍCULA

- **HDD (Disco duro):** Visualiza el menú de la lista de títulos del disco duro. (página 38)
- **HDD DivX:** Visualiza el menú [lista de películas] del disco duro (página 27)
- **DISCO:**
  - Visualiza el menú de la lista de títulos del disco grabable (página 38)
  - Visualiza el menú [lista de películas] del disco DivX (página 27)
  - Reproduce CD o DVD de vídeo (página 23-26).

### FOTO (Consulte la página 29-30)

- **HDD (Disco duro):** Visualiza el menú [lista de fotos] del disco duro.
- **DISCO:** Visualiza el menú [lista de fotos] del disco.

### MÚSICA (Consulte la página 28)

- **HDD:** Visualiza el menú [lista de canciones] del disco duro.
- **DISCO:** Visualiza el menú [lista de canciones] (o CD de audio) del disco.

## Configuraciones iniciales

En este sistema de menús, existen diferentes maneras de personalizar los ajustes. La mayoría de menús disponen de tres niveles para ajustar las opciones, pero algunos necesitan más profundidad por la variedad de ajustes.

## Funcionamiento general

1. Seleccione la opción SETUP en el menú HOME. Aparecerá el menú de configuración.
2. Utilice ▲ / ▼ para seleccionar la opción deseada.
3. Mientras está seleccionada la opción deseada, presione ▶ para desplazarse al segundo nivel.
4. Utilice ▲ / ▼ para seleccionar la segunda opción deseada.
5. Pulse ▶ para desplazarse al tercer nivel.
6. Utilice ▲ / ▼ para seleccionar el ajuste deseado y, a continuación, pulse ENTER para confirmar su selección. Algunos elementos requieren pasos adicionales.
7. Pulse RETURN (↵) para salir del menú Setup.

### Nota:

Pulse ◀ para regresar al nivel anterior.

## Configuraciones generales

### Auto Programación

Esta grabadora está equipada con un sintonizador sintetizado de frecuencias capaz de recibir hasta 88 canales de televisión.

#### Preparación:

Conecte la grabadora al tipo de antenna deseado, como muestra el apartado Conexión de la antenna de la página 10.

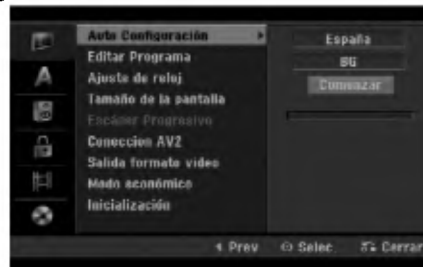

1. Seleccione la opción [Auto Configuración].
2. Seleccione ▶ para pasar al tercer nivel. La opción [País] aparecerá resaltada.
3. Utilice ▲ / ▼ para seleccionar un país y, a continuación, pulse ▶. Si su país no aparece en la lista, pulse [Otros].
4. Utilice ▲ / ▼ para seleccionar el sistema de audio y, a continuación, pulse ▶. El icono [Comenzar] quedará resaltado.
5. Pulse ENTER (Acceder) para iniciar la búsqueda de canales. El sintonizador buscará automáticamente todos los canales disponibles de la zona y los almacenará en la memoria del sintonizador.

### Nota:

Si omite el menú de Configuración automática y accede al menú de Configuración por primera vez, sólo podrá ajustar la opción [Auto Configuración]. Es posible ajustar otras opciones una vez finalizada la [Auto Configuración].

## Ajustes generales (continuación)

### Editar programa

Puede editar un canal manualmente (añadir, borrar, nombrar, mover, etc.).

1. Seleccione la opción [Editar Programa] y, después, pulse ►.
2. Pulse ENTER mientras [Editar] está seleccionado. Aparecerá el menú de la lista de programas.

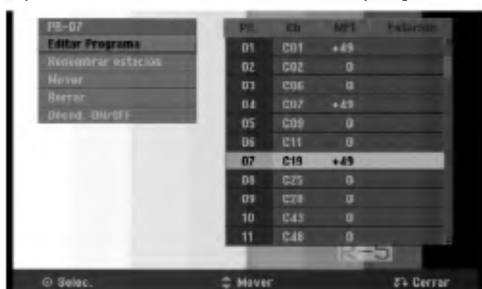

3. Utilice ▲ / ▼ para seleccionar un número PR y, a continuación, pulse ENTER.
4. Utilice ▲ / ▼ para seleccionar la opción del programa y, a continuación, pulse ENTER.
  - [Editar Programa] configura el canal manualmente. Consulte "Editar programas" a la derecha.
  - [Renombrar estación] cambia el nombre de la emisora. Aparecerá el desplegable para que indique los caracteres.  
Para introducir los caracteres, consulte la página 42.  
Los nombres pueden tener hasta 5 caracteres de longitud.
  - [Mover] Clasifica la posición del programa en la lista de programas. Utilice ▲ / ▼ para mover la posición del programa seleccionado a su nueva ubicación.
  - [Borrar] Desactiva la posición de un programa que no necesite.
  - [Decod. On/Off] Configura los canales para el codificador. Necesita esta configuración para ver y grabar los programas de la televisión de pago y del Canal Plus. Seleccione ENTER de manera que aparezca en el desplegable [Decod.]. Pulse ENTER de nuevo para desactivar esta configuración.
5. Seleccione RETURN (↩) repetidamente para salir del menú de la lista de programas.

### Editar programa

Puede hacer una búsqueda manual para seleccionar y guardar los canales de su televisor.

Cuando seleccione [Editar Programa] en el paso 4 ya indicado, aparecerá un desplegable con las configuraciones de los canales.

1. Utilice ◀ / ▶ para seleccionar éstos y, a continuación, pulse ▲ / ▼ para cambiar la configuración.



- [PR] indica la posición del programa seleccionado.
  - [Buscar] Búsqueda automática de un canal. La búsqueda se detiene cuando la grabadora sintoniza un canal.
  - [Ch.] Cambia el número del canal.
  - [MFT] Sintoniza mejor el canal para conseguir una imagen más clara.
  - [Audio] Cambia el sistema de audio (BG, I o DK).
2. Elija [OK] y después seleccione ENTER para confirmar la configuración y volver al menú de la lista de programas.

### Descodificador AV1

Configura la toma del euroconector AV1 para la entrada de señales de vídeo codificadas.

1. Seleccione AV/INPUT mientras aparece el menú de la lista de programas.
2. Pulse ENTER para que aparezca [Decod.] en la pantalla.  
Pulse ENTER de nuevo para desactivar el ajuste.
  - Apagado: acepta las señales procedentes de la toma del euroconector AV1.  
Normalmente seleccione esta opción.
  - Encendido: La señal de vídeo codificada y que ha entrado a través de la toma del euroconector AV1 es emitida hacia la toma del AV2 DECODER para su descodificación.  
La señal descodificada vuelve otra vez a través del conector AV2 DECODER para que pueda grabar y ver los programas de la televisión de pago y el Canal Plus.

## Ajustes generales (continuación)

### Ajuste del reloj

1. Seleccione la opción [Ajuste de reloj] y, a continuación, pulse ►.
2. Introduzca la información necesaria para la fecha y hora.  
◀ / ▶ (izquierda/derecha): desplaza el cursor a la columna anterior o posterior.  
▲ / ▼ (arriba/abajo): cambia el ajuste que indica la posición actual del cursor.
3. Pulse ENTER para confirmar la configuración.

### Tamaño de la pantalla

Selecciona la relación de aspecto de la televisión conectada (4:3 estándar o ancho).

- [4:3 Caja de cartas] Selecciónela cuando haya 1 conectado un televisor de pantalla 4:3. Despliega una imagen con una banda en la parte superior e inferior de la pantalla.
- [4:3 Pan Scan] Selecciónela cuando esté conectado un televisor de pantalla 4:3. Despliega automáticamente una imagen en la pantalla, donde se recortan las partes que no encajan.
- [16:9 Ancho] Selecciónelo cuando esté conectado un televisor de pantalla ancha o un televisor con una función de modo ancho.

### Escáner Progresivo

El vídeo con barrido progresivo proporciona unas imágenes de altísima calidad y con poco parpadeo. Si está utilizando la toma COMPONENT OUTPUT pero la grabadora está conectada a una televisor (analógico) estándar, configure el barrido progresivo en [OFF] (Desactivado). Si está utilizando la toma COMPONENT OUTPUT para la conexión a un televisor o monitor que sea compatible con una señal de barrido progresivo, configure el barrido progresivo en [ON] (Activado).

#### **Nota:**

El barrido progresivo se deshabilitará en el menú de configuración cuando el formato de salida de vídeo del menú de configuración esté ajustado a RGB.

#### **Precaución**

Una vez se especifique la configuración de la salida de barrido progresivo, sólo se verá la imagen en un televisor o monitor compatible con el escáner progresivo. Si ajusta el barrido progresivo en [Activado] por error, deberá reiniciar la grabadora. En primer lugar, saque el disco de la unidad. A continuación, pulse STOP (■) (Detener) y manténgalo presionado cinco segundos antes de soltarlo. La salida de vídeo volverá a su configuración estándar, y se verá de nuevo una imagen en un televisor o monitor analógico convencional.

## CONEXION AV2

Puede conectar un descodificador u otro dispositivo a la toma AV2 DECODER que encontrará en la parte posterior.

- [Decod.] Seleccione [Decod.] si conecta la toma AV2 DECODER de la grabadora a un decodificador de televisión de pago o decodificador de Canal Plus.
- [Otro aparato] Seleccione [Otro aparato] si conecta la toma AV2 DECODER de la grabadora a un VCR o dispositivo de grabación similar.

## Salida formato video

Seleccione la opción de formato de salida de vídeo de acuerdo con el tipo de conexión de esta unidad.

- [RGB] Cuando su televisor está conectado a la toma SCART (señal RGB) de esta unidad.
- [YPbPr] Cuando su televisor está conectado a la toma COMPONENT OUTPUT de esta unidad.

## Modo económico

Puede configurar la unidad para que entre en el modo de ahorro de energía. No aparece nada en la ventana de visualización cuando se apaga la unidad.

- [OFF] Modo de ahorro de energía no activo.
- [ON] Modo de ahorro de energía activo.

#### **Notas:**

- Las señales codificadas de televisión (CANAL+ o PREMIERE) no se descodifican en el modo de ahorro de energía.
- El modo de ahorro de energía no está disponible en el modo de espera para las grabaciones del temporizador y al apagar la unidad después de recibir las señales codificadas de televisión (CANAL+ o PREMIERE).

## Ajustes generales (continuación)

### Inicialización

Puede reiniciar la grabadora, volviendo de nuevo a la configuración predeterminada en fábrica, o inicializar el disco duro.

- [Configuración inicial] En caso de necesidad, puede reajustar la grabadora a la configuración de fábrica. Algunas opciones no podrán volver a su configuración original. (Es el caso de la clasificación, contraseña o código de área)
  - [Formatear HDD] Inicializa el disco duro (unidad del disco duro): se borrará todo lo que haya grabado en el disco duro.
1. Seleccione la opción [Inicialización] y, a continuación, pulse ►.
  2. Pulse ▲ / ▼ para seleccionar la opción deseada y, a continuación pulse ENTER. Aparecerá un mensaje de confirmación.
  3. Utilice ◀ / ▶ para seleccionar [OK] o [Cancelar] y, a continuación pulse ENTER.

## Configuraciones de idioma



### Display Menú

Seleccione un idioma para el menú de configuración y los mensajes en pantalla.

### Disco Menú/Audio/Subtítulo

- [Original] Hace referencia al idioma original en el que se grabó el disco.
- [Otros] Para seleccionar otro idioma, introduzca el correspondiente número de 4 dígitos según la lista de códigos de su idioma facilitada en el capítulo de referencia (consultar página 50).
- [OFF] (en el caso de los subtítulos del disco) Apagar subtítulos.

## Configuraciones de audio

Todos los discos DVD tienen una variedad de opciones de salida de audio.

Ajuste la salida de audio de la grabadora de acuerdo con el tipo de sistema de audio utilizado.



### Dolby Digital / DTS / MPEG

- [Bitstream]: Seleccione "Bitstream" si conecta la toma DIGITAL AUDIO OUTPUT de la grabadora a un decodificador Dolby Digital (o amplificador u otro equipo con un decodificador Dolby), a un DTS o a un decodificador MPEG.
- [PCM] (para Dolby Digital / MPEG): Selecciónelo cuando se conecte a un amplificador estéreo digital de dos canales. Los DVDs codificados en Dolby Digital o en MPEG se mezclarán automáticamente en un audio PCM de dos canales.
- [OFF], para DTS: Si elige la opción "OFF", la señal DTS no se emitirá a través de la toma DIGITAL AUDIO OUT.

### Muestra de Freq

Si su receptor o amplificador NOT es capaz de admitir señales de 96 kHz, seleccione [48 kHz]. Cuando seleccione esta opción, esta unidad convertirá automáticamente cualquier señal de 96 kHz a 48 kHz, de modo que su sistema pueda descodificarlas. Si su receptor o amplificador es capaz de admitir señales de 96 kHz, seleccione [96 kHz]. Cuando seleccione esta opción, esta unidad convertirá cada tipo de señal sin ningún otro tipo de proceso.

### DRC (Control de Gama Dinámica)

Con el formato DVD puede escuchar la pista de sonido de un programa con la presentación más realista y cuidadosa posible gracias a la tecnología de audio digital. No obstante, puede que desee comprimir la gama dinámica de la salida de audio (la diferencia entre los sonidos más fuertes y más suaves). También puede que, a continuación, desee escuchar una película al menor volumen sin perder la claridad del sonido. Ajuste DRC a [ON] para conseguir este efecto.

## Bloquear las configuraciones (Parental control/Control paterno) Clasificación

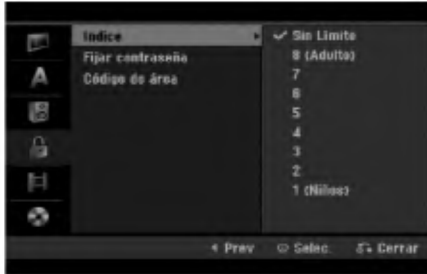

### Índice

Bloqueo de reproducción de DVDs clasificados según su contenido. No todos los discos están clasificados.

1. Seleccione la opción [Índice] y, a continuación, pulse ►.
2. Para acceder a las características de clasificación, contraseña y código de área, deberá introducir el código de seguridad que ha creado.  
Si no ha introducido un código de seguridad, se le pedirá que lo haga. Introduzca un código de 4 dígitos. Introdúzcalo de nuevo para verificar. Si comete un error mientras introduce un número, pulse CLEAR (Eliminar) repetidamente para borrar los números uno a uno y a continuación corrija el error.
3. Seleccione una clasificación usando los botones ▲ / ▼.  
[1] - [8]: Clasificación uno (1) tiene más restricciones, y la ocho (8) es la menos restrictiva.  
[Sin Límite]: Si selecciona [Sin Límite], el control parental no estará activo y el disco se reproducirá en su totalidad.
4. Pulse ENTER para confirmar su selección de clasificación.

### Nota:

Si ajusta una clasificación para la grabadora, se reproducirán todas las escenas de un disco de igual o menor clasificación. Las escenas de clasificación superior no se reproducirán a no ser que el disco disponga de una escena alternativa. La alternativa debe ser de igual o menor clasificación. Si no se encuentra ninguna alternativa adecuada, la reproducción se detendrá. Debe introducir la contraseña de 4 dígitos o cambiar de clasificación para reproducir el disco.

### Fijar contraseña

1. Seleccione la opción [Fijar contraseña] y, a continuación, pulse ►.
2. Siga el paso 2 como se muestra en "Índice". Para cambiar la contraseña, seleccione [Cambiar], pulse ENTER y después indique la contraseña actual y el código de 4 dígitos. Indíquelo de nuevo para su verificación. Para eliminar la contraseña, seleccione [Eliminar], pulse ENTER y después indique la contraseña actual.

### Si ha olvidado su código de 4 dígitos

Si ha olvidado su contraseña, siga el siguiente procedimiento para borrar la contraseña actual.

1. Visualice el menú de configuración y, a continuación, seleccione un icono de nivel 1.
2. Use los botones numerados para introducir un número de 6 dígitos "210499".
3. Seleccione [OK] y, a continuación, pulse ENTER. Se borrarán la contraseña de 4 dígitos. Introduzca un nuevo código.

### Código de área

Introduzca el código de un área cuyos estándares se utilizarán para clasificar el disco de vídeo DVD, consultando la lista (Consulte "Códigos de área", página 50.).

1. Seleccione la opción [Código de área] y, a continuación, pulse ►.
2. Siga el paso 2 como se muestra en "Índice".
3. Seleccione el primer carácter mediante los botones ▲ / ▼.
4. Desplace el cursor mediante los botones ► y seleccione el segundo carácter mediante los botones ▲ / ▼.
5. Pulse ENTER para confirmar su selección de código de área.

## Configuraciones de grabación



### Modo Rec Ajustado

Puede ajustar la calidad de la imagen para grabar; XP (alta calidad), SP (calidad estándar), LP (baja calidad), EP (calidad ampliada), MLP (Máx. rep. de larga duración)

- **XP** – La más alta calidad, con ella consigue alrededor de 1 hora de grabación en un disco DVD(4.7 GB).
- **SP** – Calidad por defecto, suficiente para la mayoría de las aplicaciones, y con ella conseguirá unas 2 horas de grabación en un DVD(4.7 GB).
- **LP** – Calidad de vídeo ligeramente inferior, proporciona cerca de 4 horas de grabación en un disco DVD (4.7 GB).
- **EP** – Baja calidad de vídeo, proporciona cerca de 6 horas de grabación en un DVD (4,7 GB).
- **MLP** – El tiempo de grabación más extenso con la menor calidad de vídeo, proporciona cerca de 11 horas de grabación en un DVD (4,7 GB).

#### Nota:

Es posible que experimente una imagen fragmentada o subtítulos borrosos durante la reproducción del contenido grabado en modo EP y MLP.

### Auto Capítulo

Al grabar en un DVD o HDD, los marcadores de capítulo se ponen en el ajuste especificado. Puede cambiar este intervalo a 5 minutos, 10 minutos o 15 minutos. Si selecciona [Ninguno] se desactivará la marcación de capítulos automática junto con el ajuste [Ninguno].

### Time Shift

Ajuste esta opción a [Activado] para que la unidad utilice automáticamente la función Timeshift sin pulsar el botón TIMESHIFT. La función Timeshift comenzará automáticamente aprox. 10 segundos después del inicio del modo sintonizador del televisor.

Si desea utilizar la función manualmente, consulte "Time Shift" en la página 34.

- [OFF] Utilizar la función Time Shift manualmente.
- [ON] Utilizar la función Time Shift automáticamente.

## Configuración del disco

### Formatear Disco

Si carga un disco completamente en blanco, la grabadora inicializará el disco.

**DVD-R:** La grabadora inicializará el disco a modo de vídeo. El modo de grabación siempre será modo de vídeo.

**DVD-RW/DVD+RW/DVD+R:** Aparecerá el menú Initialize (inicializar). Seleccione [OK] y, a continuación, pulse ENTER. Se inicializa el disco DVD-RW a modo Video.

Además, podrá reformatear el DVD-RW/DVD+RW desde el menú Setup, como se muestra a continuación.



1. Seleccione la opción [Formatear Disco] y, a continuación, pulse ►.
2. Pulse ENTER mientras [Comenzar] está seleccionado. Aparecerá el menú Formatear disco.
3. Utilice ◀ / ▶ para seleccionar el modo deseado (Modo VR o Modo vídeo) y, a continuación, pulse ENTER. Aparecerá un mensaje de confirmación. Para discos DVD+RW, diríjase al paso 4.
4. Utilice ◀ / ▶ para seleccionar [OK] y, a continuación, pulse ENTER. Tardará unos momentos en inicializar el disco.

#### Precaución

**Si desea cambiar el formato de disco, se borrará todo lo grabado en el disco.**



## Configuración del disco (continuación)

### Finalizar

La finalización "fija" la grabación en su sitio de modo que el disco pueda reproducirse en un reproductor de DVD habitual u ordenador equipado con una unidad de DVD-ROM adecuada.

Finalizar un disco crea una pantalla de menú para navegar por el disco. Se puede acceder a éste pulsando MENU/LIST o TITLE.

### Precaución

- Una vez finalizado un disco DVD-R y DVD+R, no podrá editar o grabar nada más en ese disco.
- Sin embargo, podrá grabar y editar un disco seleccionando la opción [Des-finalizarlo].
- Podrá editar o grabar en el DVD+RW incluso después de finalizado.



1. Seleccione la opción [Finalizar] y, a continuación, pulse ►.
2. Pulse ENTER mientras [Finalizar] está seleccionado. Aparecerá el menú 'Finalizar'.
3. Seleccione [OK] y, a continuación, pulse ENTER. La grabadora empieza a finalizar el disco.

### Nota:

La finalización depende del tipo de disco, cuánta información se haya grabado en el disco y el número de títulos en el disco.

### Sugerencias

- Si carga un DVD-RW que ya se ha finalizado, puede "desfinalizarlo" escogiendo Unfinalize del menú Finalizar. A continuación, podrá editar y volver a grabar en el disco.
- No puede "desfinalizar" un disco DVD-R y DVD+R.
- Si la opción [Proteger disco] está [Activado], formatear no estará disponible. Para formatear, establezca la opción [Proteger disco] en [Activado].

### Disco Label

Utilícelo para introducir el nombre de un disco. Este nombre aparece cuando carga el disco y cuando presenta información del disco en pantalla.

- El nombre del disco puede tener hasta 32 caracteres.
  - Para discos formateados en una grabadora de DVD diferente verá sólo un número de caracteres limitado.
1. Seleccione la opción [Disco Label] y, a continuación, pulse ►.
  2. Pulse ENTER mientras [Editar] está seleccionado. Aparecerá el menú teclado. Para introducir los caracteres, consulte la página 42.

### Proteger disco

Cuando grabe en un disco DVD+RW / +R o un disco DVD-RW formateado en modo VR, establecido en [ON] para evitar grabaciones accidentales, la edición o eliminación del disco cargado. Si necesita desbloquear el disco para realizar ediciones, seleccione [OFF].

### PBC

PCB significa control de la reproducción y hace referencia a los menús especiales y características de navegación disponibles en algunos CDs de vídeo.

- [OFF] Los Vídeo CDs se reproducen de la misma manera que los CDs de audio.
- [ON] Los Vídeo CDs se reproducen de acuerdo con la función PBC, si está disponible.

### Código de registro de DivX

Le proporcionamos el código de registro DivX® VOD (Televisión a la carta) que le permitirá alquilar y comprar vídeos mediante el servicio DivX® VOD. Para obtener más información, visite [www.divx.com/vod](http://www.divx.com/vod).

1. Seleccione la opción [Cód. reg. DivX] y pulse ►.
2. Pulse ENTER mientras [Enter] está seleccionado y aparecerá el código de registro.
3. Emplee el código de registro para adquirir o alquilar videos del servicio VOD de DivX® VOD en [www.divx.com/vod](http://www.divx.com/vod). Siga las instrucciones y descargue el vídeo a un disco para la reproducción en ésta unidad.

### Nota:

Todos los videos descargados de DivX® VOD sólo podrán reproducirse en esta unidad.

## Explicación general de los mensajes en pantalla

Este manual ofrece instrucciones básicas para hacer funcionar la grabadora de DVD. Algunos DVD requieren un funcionamiento específico o permiten sólo determinadas operaciones durante su reproducción. Cuando esto ocurra, el símbolo  aparecerá en la pantalla del televisor, indicando que la operación no está permitida por la grabadora o no está disponible en el disco.

### Visualización de información mientras vemos la televisión

Mientras ve la televisión, pulse, pulse DISPLAY para mostrar/retirar la información mostrada en pantalla.

Indica el número de canal, nombre de la estación y señal de audio (MONO) recibida por el sintonizador.

Indica el modo de grabación, espacio disponible y barra de progreso del tiempo transcurrido.

Indica el nombre y formato del disco.



Indica el canal de audio actual.

Indica la fecha y hora actual.

### Visualización de información del disco en pantalla





Puede visualizar en pantalla información variada sobre el disco que se ha cargado.

1. Pulse DISPLAY una vez para mostrar el estado actual.



2. Vuelva a pulsar DISPLAY una vez para mostrar información variada sobre la reproducción. Los elementos en pantalla difieren dependiendo del tipo de disco o estado de reproducción.



3. Puede seleccionar un elemento pulsando  /  y cambiar o seleccionar la configuración pulsando  / .

Para obtener detalles acerca de cada elemento, consulte las páginas entre paréntesis.

- [Título]: Número del título actual (o pista)/ número total de títulos (o pistas) (página 23, 25)
- [Capítulo]: Número del capítulo actual/número total de capítulos (página 23)
- [Hora]: Tiempo de reproducción transcurrido (página 25)
- [Audio]: Idioma de audio seleccionado (Sólo DVD-Vídeo) o canal de audio (página 24)
- [Subtítulo]: Subtítulos seleccionados (página 24)
- [Ángulo]: Ángulo seleccionado/número total de ángulos (página 25)
- [Sonido]: Modo de sonido seleccionado (página 26)

#### **Nota:**

Si no pulsa ningún botón en 10 segundos, la visualización en pantalla desaparecerá.

# Reproducción

## Características generales de reproducción.

1. Cargue el disco elegido en la bandeja de discos con la cara de reproducción hacia abajo.
2. La reproducción se inicia usando el menú HOME (consulte la página 15).
3. Para detener la reproducción, pulse STOP (■).  
La unidad comienza la grabación a partir del punto en donde se detuvo, dependiendo del disco.  
"■■■" aparecerá brevemente en pantalla.  
Pulse PLAY (▶) para reanudar la reproducción (desde el punto de la escena). Si pulsa de nuevo STOP (■) o extrae el disco ("■" aparece en pantalla), la unidad eliminará el punto donde se detuvo.
4. Pulse OPEN/CLOSE (▲) para extraer el disco.  
Pulse OPEN/CLOSE (▲) para cerrar la bandeja de discos o pulse POWER (⏻) y la bandeja de discos se cerrará automáticamente y la unidad se apagará.

### Nota:

Si el control de restricción paterna está ajustado y el disco no está dentro de los ajustes de Clasificación (Índice) (no autorizado), el código de 4 dígitos deberá introducirse y/o autorizarse el disco (Consulte "Índice" en la página 19).

| Botones          | Operaciones   | Discos  |
|------------------|---|---|
| OPEN / CLOSE (▲) | Abre o cierra la bandeja de discos.   | Todos los discos  |
| PAUSE/STEP (  )  | Durante la reproducción, pulse PAUSE/STEP (  ) para realizar una pausa.<br><br>Pulse PAUSE/STEP (  ) repetidamente para reproducir fotograma a fotograma.<br><b>Consejo:</b><br>Podrá avanzar o retroceder en la imagen, fotograma a fotograma, pulsando ◀ / ▶ repetidamente durante el modo PAUSE. No es posible retroceder fotograma a fotograma en una imagen de un CD de video.   | Todos los discos y <b>HDD</b><br><b>HDD DVD ALL VCD</b>             |
| SKIP (I◀◀ / ▶▶I) | Pulse SKIP (I◀◀ o ▶▶I) durante la reproducción para ir al capítulo/pista siguiente o para volver al comienzo del capítulo/pista actual.<br>Pulse SKIP I◀◀ dos veces brevemente para volver al capítulo/pista anterior.<br><b>Consejos:</b> <ul style="list-style-type: none"> <li>• Para ir directamente a cualquier capítulo durante la reproducción de un DVD, pulse DISPLAY dos veces y ▲ / ▼ a continuación para seleccionar el icono del capítulo. Seguidamente, introduzca el número de capítulo o use ◀ / ▶.</li> <li>• En un Audio CD para ir directamente a una pista, introduzca el número de pista con los botones numerados (0-9) durante la reproducción.</li> </ul> | <b>HDD DVD ALL VCD</b><br><b>DivX ACD MP3</b><br><b>WMA</b>         |
| SCAN (◀◀ / ▶▶)   | Pulse SCAN (◀◀ o ▶▶) repetidamente para seleccionar la velocidad deseada.<br>HDD, DVD ; 5 pasos<br>CD de vídeo, DivX, CD de audio; 3 pasos<br><br>Mientras se pausa la reproducción, pulse SCAN (◀◀ o ▶▶) repetidamente para reproducir a cámara lenta.<br>HDD, DVD; 4 pasos<br>Vídeo CD; 4 pasos (sólo hacia adelante)   | <b>HDD DVD ALL VCD</b><br><b>DivX ACD</b><br><b>HDD DVD ALL VCD</b> |
| ZOOM             | Durante la reproducción o en modo de pausa, pulse ZOOM para aumentar el tamaño de la imagen de vídeo.<br>(x1 vez su tamaño → x2 vez su tamaño → x4 vez su tamaño → x1 vez su tamaño (tamaño normal)).<br>Puede moverse por la imagen aumentada con la ayuda de los botones ◀ ▶ ▲ ▼.   | <b>HDD DVD ALL VCD</b>  |

## Características generales de reproducción (continuación)

| Botones      | Operaciones   | Discos  |
|--------------|---|---|
| REPEAT       | <p>Durante la reproducción, pulse REPEAT repetidamente para seleccionar un modo de repetición deseado.</p> <p>HDD (Título/Desactivado)</p> <p>DVD, modo vídeo DVD-R/RW, DVD+R/RW (Capítulo/Título/Desactivado)</p> <p>Modo VR DVD-RW (Capítulo/Título/Todo/Desactivado)</p> <p>Vídeo CD, CD de audio (Pista/todo/desactivado)</p> <p>MP3/WMA (Pista/Carpeta/Desactivado)</p> <p><b>Notas:</b></p> <ul style="list-style-type: none"> <li>• En un Vídeo CD con PBC, deberá ajustar PBC a [OFF] en el menú Configuración para usar la función repetir. Consulte la página 21.</li> <li>• Si pulsa SKIP (▶▶) una vez durante el modo de reproducción Repetir Capítulo (Pista), se cancelará la reproducción repetida.</li> </ul> | <p><b>HDD DVD ALL VCD</b></p> <p><b>ACD MP3 WMA</b></p>   |
| A-B          | <p>Durante la reproducción, cada vez que pulse el botón A-B se seleccionará el punto A y el punto B para repetir la secuencia desde A (inicio) hasta B (finalización). Pulse A-B para detener la repetición A-B.</p> <p><b>Nota:</b></p> <p>No puede seleccionar una secuencia con una duración inferior a 5 segundos.</p>  | <p><b>HDD DVD ALL VCD</b></p> <p><b>ACD</b></p>   |
| TITLE        | <p>Si el título del DVD actual tiene un menú, éste aparecerá en la pantalla. De lo contrario, aparecerá el menú del disco.</p>  | <p><b>DVD</b></p>   |
| MENU/LIST    | <p>El menú del disco aparecerá en la pantalla.</p>  | <p><b>DVD</b></p>   |
| SUBTITLE (☰) | <p>Durante la reproducción, pulse SUBTITLE y, a continuación, ◀ / ▶ repetidamente para seleccionar un idioma de subtítulos deseado.</p>   | <p><b>DVD DivX</b></p>  |
| AUDIO (🔊)    | <p>Pulse AUDIO y, a continuación, pulse repetidamente ◀ / ▶ para escuchar un idioma de audio diferente, pista de audio o método de codificación.</p> <p><b>Nota:</b></p> <p>Algunos discos disponen de banda sonora en Dolby Digital y DTS. No hay salida de audio analógica cuando se selecciona DTS. Para escuchar la banda sonora en DTS, conecte esta grabadora a un descodificador DTS a través de las salidas digitales.</p> <p>Consulte la página 12 para más datos sobre conexiones.</p> <p>Pulse AUDIO y, a continuación, ◀ / ▶ repetidamente durante la reproducción para oír un canal de audio diferente (STEREO, IZQ. o DERECHO)</p>  | <p><b>DVD DivX</b></p> <p><b>HDD -RW<sub>VR</sub> -RW<sub>Video</sub></b></p> <p><b>+RW -R +R</b></p> <p><b>VCD</b></p> |

## Si aparece una pantalla de menú **DVD** **VCD**

La pantalla de menús puede aparecer la primera vez después de cargar un DVD que contenga un menú.

### **DVD**

Utilice los botones ◀ / ▶ / ▲ / ▼ para seleccionar el título o capítulo que desee ver y, a continuación, pulse ENTER para iniciar la reproducción.

Pulse TITLE o MENU/LIST para volver a la pantalla de menús.

### **VCD**

- Utilice los botones numerados para seleccionar la pista que desea visualizar.  
Pulse RETURN (↵) para volver a la pantalla de menús.
- Los ajustes del menú y los procedimientos de funcionamiento precisos para utilizar el menú pueden cambiar dependiendo del disco.  
Siga las instrucciones para cada pantalla de menús. También podrá ajustar PBC en [OFF] en el menú de Configuración. Consulte la página 21).

## Pasar a otro TÍTULO **HDD** **DVD ALL** **DivX**

Cuando un disco tiene más de un título, puede moverse hasta otro título de la siguiente manera:

- Pulse DISPLAY dos veces durante la reproducción y use ▲ / ▼ para seleccionar el icono del título. A continuación, pulse el botón numerado apropiado (0-9) o ◀ / ▶ para seleccionar el número del título.

## Búsqueda por tiempo

### **HDD** **DVD ALL** **DivX**

La función búsqueda por tiempo le permite empezar la reproducción en cualquier momento que elija en el disco:

1. Pulse dos veces DISPLAY durante la reproducción. La casilla Búsqueda por tiempo muestra el tiempo de reproducción transcurrido.
2. Pulse ▲ / ▼ para seleccionar el icono del reloj y aparecerá "0:00:00".
3. Introduzca la hora de inicio necesaria en horas, minutos y segundos de izquierda a derecha. Si introduce números erróneos, pulse ◀ / ▶ para mover el guión bajo ( ) los números erróneos. A continuación, indique el/los número/s correcto/s.
4. Pulse ENTER para confirmar. La reproducción se iniciará a la hora seleccionada.

## Búsqueda por marcador

### **HDD** **DVD ALL** **VCD**

#### Para introducir una marca

Puede iniciar la reproducción desde hasta 6 puntos memorizados. Para introducir un marcador, pulse MARKER en el punto deseado del disco. Aparecerá el icono del marcador en la pantalla de televisión brevemente. Repita para introducir hasta 6 marcadores.

#### Para solicitar o borrar una escena marcada.

1. Pulse SEARCH durante la reproducción del disco. El menú de búsqueda de marcas aparece en la pantalla del televisor.
2. Utilice ◀ / ▶ / ▲ / ▼ para seleccionar una escena marcada que desee solicitar o borrar.
3. Pulse ENTER y la reproducción comenzará desde la escena marcada.

o

Pulse CLEAR y aparecerá el mensaje de confirmación.

Selecione [Aceptar] y pulse ENTER para eliminar la escena del menú de búsqueda de marcadores.



## Ángulo de la cámara **DVD**

Si el disco contiene escenas grabadas desde diferentes ángulos, podrá cambiar a un ángulo de cámara diferente durante la reproducción.

1. Pulse dos veces DISPLAY durante la reproducción.  
La visualización en pantalla aparecerá en la pantalla del televisor.
2. Use ▲ / ▼ para seleccionar el icono del ángulo en la visualización de pantalla.
3. Use ◀ / ▶ para seleccionar el ángulo deseado. El número del ángulo actual aparecerá en la pantalla del televisor.

### **Consejo:**

El indicador ANGLE parpadeará en la pantalla del televisor en escenas grabadas desde diferentes ángulos para indicar que es posible cambiar el ángulo.

## Sonido envolvente en 3D

### DVD ALL VCD

Esta unidad puede producir un efecto envolvente en 3D, que simula una reproducción de audio multicanal con dos altavoces estéreo convencionales, en lugar de los cinco o más altavoces que normalmente se necesitan para escuchar audio multicanal en un sistema de cine en casa.

1. Pulsados veces DISPLAY durante la reproducción. La visualización en pantalla aparecerá en la pantalla de TV.
2. Use ▲ / ▼ para seleccionar el icono del sonido en la visualización de pantalla.
3. Use ◀ / ▶ para seleccionar "3D SUR". Para desactivar el efecto envolvente, seleccione "NORMAL".

## Memoria de última condición DVD

Esta grabadora memoriza los ajustes del usuario de último disco que ha visualizado. Los ajustes permanecen en memoria incluso si retira el disco de la grabadora o la apaga. Si carga un disco cuyos ajustes estaban memorizados, se llamará automáticamente a la última posición de parada.

### Notas:

- Los ajustes están almacenados en memoria para su uso en cualquier momento.
- Esta grabadora no memorizará los ajustes de un disco si pulsa STOP dos veces o apaga la grabadora antes de comenzar la reproducción.

## Reproducción de un archivo de película DivX

La grabadora puede reproducir ficheros DivX. Antes de reproducir ficheros DivX, lea "requisitos de los ficheros DivX" en la columna derecha.

1. Pulse HOME y, a continuación, seleccione la opción [PELÍCULA].
2. Seleccione un soporte que contenga archivo(s) DivX y, a continuación, pulse ENTER. El menú [lista de películas] aparecerá en la pantalla del televisor.



3. Pulse ▲ / ▼ para seleccionar una carpeta y, luego pulse ENTER. Aparecerá una lista de los archivos presentes en la carpeta. Si se encuentra en una lista de archivos y desea volver a la lista de carpetas, utilice los botones ▲ / ▼ en el mando a distancia para destacarlo, [F5] y pulse ENTER.
4. Si desea visualizar un archivo concreto, pulse ▲ / ▼ para destacar un archivo y pulse PLAY (▶). Puede utilizar funciones variables de reproducción. Consulte las páginas 23-26.
5. Pulse STOP (■) para detener la reproducción. Aparecerá el menú [lista de películas].
  - Para salir de la pantalla del menú, pulse RETURN (↵).

### Notas para la visualización de los subtítulos DivX

Si no aparecen los subtítulos correctamente, siga estas instrucciones.

1. Pulse PAUSE/STEP cuando aparezcan los subtítulos.
2. Mantenga pulsado SUBTITLE durante 3 segundos. Aparecerá el código de idioma.
3. Pulse ◀ / ▶ para seleccionar otro código de idioma hasta que el subtítulo aparezca correctamente.
4. Pulse PLAY (▶) para proseguir con la reproducción.

#### Notas:

El nombre del archivo de subtítulos del DivX debe ser identificado con el nombre correspondiente mostrado por esta unidad.

## Opciones del menú lista de películas

1. Pulse ▲ / ▼ para seleccionar una carpeta/archivo en el menú [lista de películas] y después pulse ENTER. Aparecerán las opciones del menú [lista de películas]. Las opciones del menú que aparecen en pantalla difieren dependiendo del tipo de soporte.
2. Pulse ▲ / ▼ / ◀ / ▶ para seleccionar una opción y, a continuación, pulse ENTER.
  - [Play] Iniciará la reproducción del título seleccionado.
  - [Abrir] Abre la carpeta y aparece una lista de los archivos presentes en la carpeta.
  - [Borrar] Elimina el archivo(s) o carpeta(s) del medio.
  - [Renombrar] Edita el nombre del archivo. (página 31)
  - [Mover] Desplaza el archivo(s) a otra carpeta o medio. (página 32)
  - [Copiar] Copia el archivo(s) a otra carpeta o medio. (página 32)

## Requisitos del fichero DivX

**Resolución disponible:** 720x576 (An x Al) píxeles

**Extensiones del fichero DivX:** ".avi", ".divx"

**Subtítulos DivX reproducibles:** ".smi", ".srt", ".ssa", ".sub (Micro DVD, Subviewer 1.0/2.0)", ".txt (TM player, DVD subtitle system)"

**Formato de códec reproducible:**

"DIVX3.xx", "DIVX4.xx", "DIVX5.xx"

**Formato de audio reproducible:** "AC3", "MP3"

- Frecuencia de muestreo: entre 8 - 48 kHz (MP3)
- Velocidad de bits: entre 8 - 320 kbps (MP3)

**Formato CD-R:** ISO 9660 y JOLIET.

**Formato DVD±R/RW :** ISO 9660 (formato UDF Bridge)

**Nº máximo de ficheros/carpeta:** Menos de 2.000

**Notas acerca del formato DivX**

- Si el número de fotogramas en la pantalla es superior a 29,97 por segundo, la unidad no funcionará con normalidad.
- Si existen códigos imposibles de visualizarse en el nombre del archivo DivX; pueden visualizarse como una marca "\*".
- Si la estructura de vídeo y audio del archivo grabado no está intercalada, regresará a la pantalla del menú.
- Esta unidad no admite archivos DivX grabados con GMC (Global Motion Compensation).
- La unidad no admite archivos DivX que contengan "rec list".

## Reproducción de un CD de audio o archivo MP3/WMA

La grabadora puede reproducir Audio CDs y archivos MP3/WMA. Antes de reproducir archivos MP3/WMA, lea "requisitos de los audio MP3/WMA" en la columna derecha.

1. Pulse HOME.  
Aparecerá el menú HOME.
2. Seleccione la opción [MÚSICA].
3. Seleccione un soporte que contenga MP3/WMA o títulos de audio y, a continuación, pulse ENTER.  
El menú [lista de canciones] aparecerá en la pantalla del televisor.



4. Use ▲/▼ para seleccionar una pista y, a continuación, pulse PLAY (▶).  
Se iniciará la reproducción.  
Puede usar funciones de reproducción variables.  
Consulte las páginas 23-24.

### Sugerencias:

- Pulse DISPLAY para visualizar información ID3-Tag del fichero MP3. Si no hay información ID3-Tag, Aparecerá [ID3-Tag: No marcado]. Si selecciona una carpeta, se visualizará el número de subcarpetas y el número de archivos MP3/WMA contenidos en la carpeta. Pulse DISPLAY de nuevo para borrar la información de la pantalla.
- Si desea moverse al directorio superior, utilice ▲ / ▼ para resaltar [▲] y, a continuación, pulse ENTER.
- También puede visualizar el menú HOME para seleccionar otro soporte pulsando HOME.
- Para salir de la pantalla del menú, pulse INICIO y seleccione la opción [TV DVD] o [TV HDD] y, a continuación, pulse ENTER.

5. Para detener la visualización en cualquier momento, pulse STOP.

### Consejo:

Puede crear una nueva carpeta. Seleccione la opción [Album nuevo] en el menú de Música-HDD y, a continuación, pulse ENTER.  
Se creará la carpeta "NONAME##".

## Opciones del menú CD de audio y Música

1. Pulse ▲ / ▼ para seleccionar una carpeta/archivo en el menú Audio CD o Música y, a continuación, pulse ENTER.  
Aparecerán las opciones del menú.  
Las opciones del menú que aparecen en pantalla difieren dependiendo del tipo de soporte.
2. Pulse ▲ / ▼ / ◀ / ▶ para seleccionar una opción y, a continuación, pulse ENTER.
  - [Play] Iniciar la reproducción del título seleccionado.
  - [Random] Inicia o detiene la reproducción aleatoria.
  - [Abrir] Abre la carpeta y aparece una lista de los archivos presentes en la carpeta.
  - [Borrar] Elimina el archivo(s) del medio.
  - [Renombrar] Edita el nombre del archivo. (página 31)
  - [Mover] Desplaza el archivo(s) a otra carpeta o medio. (página 32)
  - [Copiar] Copia el archivo(s) a otra carpeta o medio. (página 32)

## Aleatoria

1. Pulse ▲ / ▼ para seleccionar un archivo y, a continuación, pulse ENTER.  
Aparecen las opciones del menú.
2. Pulse ▲ / ▼ para seleccionar [Random] y, a continuación, pulse ENTER.  
La unidad iniciará automáticamente la reproducción aleatoria y "RANDOM" aparecerá en la pantalla.
3. Para regresar a la reproducción normal, seleccione la opción [Random] de nuevo y, a continuación, pulse ENTER.

### Consejo:

Al pulsar SKIP ►► durante la reproducción aleatoria, la unidad selecciona otro pista y reanuda la reproducción aleatoria.

## Requisitos del fichero de audio MP3/WMA

### Extensiones de los ficheros

“.mp3”, “.wma”.

### Frecuencia de muestreo:

entre 8 - 48 kHz (MP3), entre 32 - 48 kHz (WMA)

### Velocidad de bits:

entre 8 - 320 kbps (MP3), entre 32 - 192 kbps (WMA)

### Formato CD-R:

ISO 9660 y JOLIET.

### Formato DVD±R/RW:

ISO 9660 (formato UDF Bridge)

### Nº máximo de ficheros/carpeta:

Menos de 2.000



## Visualización de un archivo JPEG

La grabadora puede reproducir archivo JPEG. Antes de reproducir archivo JPEG, lea "requisitos de los ficheros Foto" en la columna derecha.

1. Pulse HOME.  
Aparecerá el menú HOME.
2. Seleccione la opción [FOTO].
3. Seleccione un soporte que contenga JPEG y, a continuación, pulse ENTER.  
El menú [lista de fotos] aparecerá en la pantalla del televisor.



4. Utilice ◀ / ▶ / ▲ / ▼ para seleccionar un fichero y, a continuación, pulse ENTER.  
Las opciones de menú aparecen en la parte izquierda del menú.

### Consejo:

- Si desea pasar al directorio superior, utilice ◀ / ▶ / ▲ / ▼ para destacar y pulse ENTER.
  - También puede visualizar el menú HOME para seleccionar otro soporte pulsando HOME.
5. Utilice ▲ / ▼ para seleccionar la opción [Toda pantalla] y, a continuación, pulse ENTER.  
La imagen seleccionada se visualizará a pantalla completa.  
Dependiendo del tamaño y del número de JPEGs, la grabadora podría tardar algo de tiempo en leer los archivos.



Pulse ENTER para hacer aparecer o desaparecer este menú durante el visionado de pantalla completa.

6. Para detener la visualización en cualquier momento, pulse STOP (■).  
Aparecerá el menú [lista de fotos].
  - Para salir de la pantalla del menú, pulse INICIO y seleccione la opción [TV DVD] o [TV HDD] y, a continuación, pulse ENTER.

## Opciones del menú lista de fotos

1. Pulse ▲ / ▼ para seleccionar un archivo en el menú [lista de fotos] y, a continuación, pulse ENTER.  
Aparecen las opciones del menú.  
Las opciones del menú que aparecen en pantalla difieren dependiendo del tipo de soporte.  
Podrá seleccionar todos los archivos y carpetas del menú pulsando el botón CLEAR. Para cancelar las selecciones, pulse CLEAR de nuevo.

### Selección de múltiples archivos (carpetas)

1. Pulse MARKER.  
Aparecerá una marca en el archivo o carpeta.  
Pulse MARKER de nuevo para cancelar el archivo o carpeta marcada.
  2. Repita el paso 1 para marcar archivos (carpetas) adicionales.
2. Utilice ▲ / ▼ para seleccionar una opción y, a continuación, pulse ENTER para confirmar su selección.

- [Abrir] Abre la carpeta y aparece una lista de los archivos presentes en la carpeta.
- [Toda pantalla] Muestra el archivo seleccionado en pantalla completa.
- [Borrar] Borra el archivo seleccionado del soporte.
- [Slide Show] Muestra el menú Slide Show.
- [Renombrar] Edita el nombre del archivo. (página 31)
- [Mover] Mueve el o los archivos a otra carpeta (álbum) o soporte. (página 32)
- [Copiar] Copia el o los ficheros a otra carpeta o soporte. (página 32)

### Consejo:

Puede crear una nueva carpeta en el disco duro. Seleccione la opción [Album nuevo] y, a continuación, pulse ENTER.  
Se creará la carpeta "NONAME##".

## Requisitos del fichero de imágenes

**Extensiones de los ficheros:**  
".jpg"

**Tamaño de la foto:**  
Se recomienda inferior a 4 MB

**Formato CD-R:**  
ISO 9660 y JOLIET.

**Formato DVD±R/RW:**  
ISO 9660 (formato UDF Bridge)

**Nº máximo de ficheros/carpeta:**  
Menos de 2.000

### Notas acerca de los ficheros JPEG

- Este aparato no es compatible con ficheros JPEG progresivos y sin pérdida de compresión.
- Dependiendo del tamaño y el número de archivos JPEG, puede tardar varios minutos en leer el contenido del soporte.

## Saltar imágenes

Al visualizar una imagen, pulse SKIP (◀◀ o ▶▶) una vez para avanzar al siguiente fichero o regresar al archivo anterior.

## Rotar imágenes

Utilice ▲ / ▼ mientras visualiza una imagen para rotar la imagen en sentido horario o antihorario.

## Visualizar pases de diapositivas

1. Seleccione la opción [Slide Show] en el menú [lista de fotos] (consulte "Opciones del menú lista de fotos" en la página 30).
2. Pulse ENTER.  
Aparecerá el menú Slide Show.

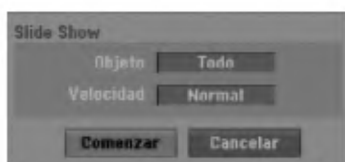

3. Utilice ◀ / ▶ / ▲ / ▼ para ajustar las opciones.  
Opción [Objeto]:
  - [Elegido] Visualiza únicamente los ficheros seleccionados para el pase. Utilice el botón MARKER para seleccionar múltiples ficheros.
  - [Todo] Visualiza todos los ficheros del pase.Opción [Velocidad]:  
Establece la velocidad de la Exhibición de diapositivas a [Lento], [Normal] o [Rápido].
4. Seleccione la opción [Comenzar] y, a continuación, pulse ENTER para iniciar el pase.
5. Pulse STOP para detener el pase de diapositivas y regresar al menú [lista de fotos].

## Pausar el pase de diapositivas

1. Pulse PAUSE/STEP (⏸) para pausar el pase.
2. Cuando desee continuar con el pase, pulse PLAY (▶).

## Edición de un archivo MP3/WMA, JPEG, DivX

A continuación se describe el funcionamiento del archivo MP3 a modo de ejemplo ejemplo, otros tipos de archivo funcionan de igual forma.

### Borrar fichero(s)/carpeta(s) del disco duro

Puede borrar fichero(s)/carpeta(s) MP3/WMA, JPEG o DivX del disco duro.

1. Seleccione del menú el archivo que desea eliminar. Podrá seleccionar todos los archivos y carpetas del menú pulsando el botón CLEAR. Para cancelar las selecciones, pulse CLEAR de nuevo.

#### **Selección de múltiples archivos (carpetas)**

1. Pulse **MARKER**.

Aparecerá una marca en el archivo o carpeta. Pulse **MARKER** de nuevo para cancelar el archivo o carpeta marcada.

2. Repita el paso 1 para marcar archivos (carpetas) adicionales.

2. Pulse **ENTER**. Las opciones del menú aparecerán en el menú.



3. Seleccione la opción [**Borrar**] y, a continuación, pulse **ENTER**.

Aparecerá un mensaje de confirmación de eliminación.

Utilice **◀ / ▶** para seleccionar [**OK**] y, a continuación, pulse **ENTER**.

El archivo(s) seleccionado se eliminará.

### Nombrar un archivo del disco duro

Puede nombrar ficheros MP3/WMA en el disco duro independientemente.

Los nombres pueden contener hasta 32 caracteres.

1. Seleccione del menú el archivo que desea renombrar.
2. Pulse **ENTER**. Las opciones del menú aparecerán en el menú.
3. Seleccione la opción [**Editar**] y, a continuación pulse **ENTER**. Aparecerán las opciones de edición.



4. Seleccione la opción [**Renombrar**] y, a continuación, pulse **ENTER**. Aparecerá el menú teclado. Para introducir los caracteres, consulte la página 42.



## Copia de archivo(s) al disco duro

Puede copiar un archivo(s)/carpeta(s) al disco duro.

1. Seleccione el archivo que desea copiar en el menú. Podrá seleccionar todos los archivos y carpetas del menú pulsando el botón CLEAR. Para cancelar las selecciones, pulse CLEAR de nuevo.

### **Selección de múltiples archivos (carpetas)**

1. Pulse **MARKER**.  
Aparecerá una marca en el archivo o carpeta. Pulse **MARKER** de nuevo para cancelar el archivo o carpeta marcada.
2. Repita el paso 1 para marcar archivos (carpetas) adicionales.
2. Pulse **ENTER**.  
Las opciones del menú aparecerán en el menú.
3. Seleccione la opción [Editar] y, a continuación pulse **ENTER**.  
Aparecerán las opciones de edición.
4. Seleccione la opción [Copiar] y, a continuación pulse **ENTER**.  
Aparecerá el menú Copiar.



5. Podrá seleccionar un álbum (carpeta) que copiar.
  1. Pulse **ENTER** tras seleccionar un medio. Aparecerá la lista de álbumes (carpeta).
  2. Seleccione una carpeta.  
Además, puede crear un nuevo álbum (carpeta). Seleccione la opción [Album nuevo] del menú de copia y, a continuación, pulse **ENTER**.  
Se creará la carpeta "NONAME##".
6. Seleccione la opción [Copiar] y, a continuación pulse **ENTER** para comenzar a copiar.



### **Notas:**

- Si una carpeta llega a tener 5 niveles, no será posible realizar una copia.
- Si el tamaño del archivo es superior a 2GB, la copia no estará disponible.

## Desplazar un archivo(s) a la otra carpeta del disco duro

Usted puede copiar un archivo(s)/carpeta(s) a la otra carpeta del disco duro. Tras moverlo, el archivo(s)/carpeta(s) se eliminará de su ubicación actual.

1. Siga los pasos 1-3 como se muestra a la izquierda.
2. Seleccione la opción [Mover] y, a continuación pulse **ENTER**.  
Aparecerá el menú Mover.



3. Podrá seleccionar un álbum (carpeta) a mover.
  1. Pulse **ENTER** tras seleccionar un medio. Aparecerá la lista de álbumes (carpeta).
  2. Seleccione una carpeta.  
Además, puede crear un nuevo álbum (carpeta). Seleccione la opción [Album nuevo] del menú Mover y, a continuación, pulse **ENTER**.  
Se creará la carpeta "NONAME##".
4. Seleccione la opción [Mover] y, a continuación pulse **ENTER** para comenzar a mover elementos.



### **Nota:**

Si el tamaño del archivo es superior a 2GB, no podrá moverlo.

# Grabación

## Acerca de la grabación de un DVD

### Notas:

- Esta grabadora no puede realizar grabaciones en discos CD-R o CD-RW.
- Nuestra empresa no se hace responsable de los fallos en la grabación debidos a caídas de tensión, discos defectuosos o daños a la grabadora.
- La huellas dactilares y pequeños arañazos en el disco pueden afectar a la reproducción y/o rendimiento de la grabación. Cuides los discos.

### Tipos de disco y formatos de grabación, modos y configuraciones

Esta grabadora puede reproducir muchos tipos diferentes de discos DVD: discos Vídeo-DVD pregrabados, DVD-RW, DVD-R, DVD+RW y discos DVD+R. El formato de disco para DVD-R, DVD+R, DVD+RW es siempre "Formato de vídeo"-el mismo que para discos Vídeo-DVD pregrabados.

Esto significa que, una vez formateados, podrá reproducir un DVD-R, DVD+R, o DVD+RW en una grabadora común de DVD.

Por defecto, el formato de disco DVD-RW es formato de vídeo, aunque puede cambiarlo a formato de grabación de vídeo (VR). (Volver a formatear el disco eliminará todo su contenido).

El modo de grabación está muy relacionado al formato del disco. Si el formato de disco es el formato de grabación de vídeo, el modo de grabación será el modo VR; si el formato de disco es el modo vídeo, el modo de grabación será el modo vídeo (excepto para Vídeo-DVD, que no es grabable, y por lo tanto no tienen un modo de grabación).

Dentro de los modos de grabación (fijos para todos los discos) se encuentran las configuraciones de grabación. Éstas pueden modificarse, como sea necesario para cada grabación, y determine la calidad de la imagen y cuánto espacio ocupará la grabación en el disco.

## Acerca de la grabación en el disco duro

La grabación en el disco duro interno (HDD) es, básicamente, similar a la grabación de un disco DVD-RW en modo VR. Tiene la posibilidad de grabación de calidad, incluyendo el modo manual y, por supuesto, puede grabar, borrar y volver a grabar tantas veces como desee. La capacidad de la unidad del disco duro significa que puede almacenar muchas horas de vídeo en él, incluso en modos de grabación en alta calidad. Para ayudarle a organizar los contenidos, el disco duro está dividido en 5 grupos. Puede nombrar y usar estos grupos como desee, por ejemplo puede tener un grupo para las películas, otro para espectáculos o programas de televisión y otro para grabaciones de su cámara.

### Notas:

- El número máximo de títulos que pueden grabarse en el disco duro es 255.
- Utilizar el disco duro le permitirá grabar un máximo de 10 horas continuadas.

### Notas para la grabación

- Los tiempos mostrados de grabación no son exactos debido a que la grabadora usa una compresión de vídeo de velocidad de bits variable. Esto significa que el tiempo exacto de grabación dependerá del material que se está grabando.
- Cuando se grabe un programa de televisión, si la recepción es baja o la imagen contiene interferencias, los tiempos de grabación se acortarán.
- Si graba imágenes fijas o sólo audio, el tiempo de grabación podrá alargarse.
- Los tiempos de grabación y tiempo restante mostrados puede que no cuadren siempre exactamente con la longitud del disco.
- El tiempo de grabación disponible puede reducirse si edita en exceso un disco.
- Si usa un disco DVD-RW, asegúrese de que cambia el formato de grabación (modo vídeo o modo VR) antes de grabar algo en el disco. Consulte la página 20 (Formatear disco).
- Si usa un disco DVD-R o DVD+R, puede seguir grabando hasta que el disco esté lleno o hasta que lo finalice. Antes de empezar una sesión de grabación, compruebe la cantidad de tiempo de grabación restante del disco.
- Cuando utilice un disco DVD-RW en modo vídeo, el tiempo de grabación disponible sólo aumentará si borra el último título grabado en el disco.
- La opción eliminar título del menú Lista de títulos (Original) sólo oculta el título, realmente no elimina el título del disco ni incrementa el tiempo de grabación disponible (excepto para el último título grabado en un disco DVD-RW en modo vídeo).
- Cuando use un DVD+R/RW, la grabadora ejecutará la operación de creación de menú para actualizar el nuevo título y editarlo al extraerlo de la grabadora o al apagarla. Por ello, debe extraer el disco luego de seleccionar el modo de funcionamiento de la grabadora a modo DVD.
- Esta unidad sólo puede grabar programas de televisión en el disco duro. Si intenta grabar un programa de televisión en modo DVD, la unidad cambiará automáticamente el modo a disco duro y, a continuación, comenzará a grabar.

## Timeshift **HDD**

No se pierda nunca más ninguna escena de una emisión en directo. Si el teléfono suena mientras está viendo su programa favorito en directo, lo único que ha de hacer es pulsar "TIMESHIFT" y "PAUSE" antes de contestar al teléfono. La función timeshift se activará y la emisión se grabará para poderla ver más tarde. Terminada la llamada telefónica o la interrupción en el visionado, pulse "PLAY" o "SCAN" para ver el programa. Pulse "STOP" para regresar a la emisión en directo.

## Funcionamiento del Timeshift (Pausa, TV en directo/ Reproducción) **HDD**

Puede guardar un programa en el caché del disco duro temporalmente.

### Pulse TIMESHIFT mientras ve su programa de televisión.

La barra de progreso aparece en la pantalla como se muestra abajo. La barra de progreso cambia al icono timeshift transcurridos 10 segundos.

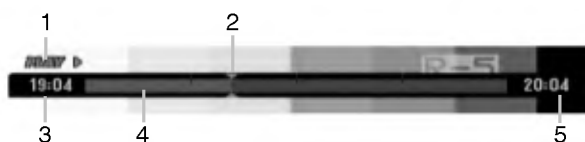

1. Indica el modo de reproducción.
2. Indica la posición actual del timeshift.
3. Indica la hora de inicio del timeshift.
4. Indica la hora transcurrida del timeshift.
5. Indica la hora que es una hora desde el momento del inicio del timeshift.

### Sugerencias:

- Puede utilizar funciones de trucos de reproducción (lento, barrido, etc.) durante el timeshift. Consulte el capítulo de Reproducción en las páginas 23-26.
- Puede editar el clip en caché durante el timeshift para retener el programa en el disco duro. Consulte Copiar grabación en la derecha.

### Notas:

- Si no existe espacio libre en el disco duro, la sección timeshift más antigua del caché será eliminada incrementalmente.
- El timeshift cesará automáticamente si no se presiona ningún botón durante 10 horas.
- Si la opción TimeShift en el menú de configuración está ajustada en [Activado], la unidad iniciará automáticamente esta función sin pulsar el botón TIMESHIFT.
- Si el espacio de la unidad de disco duro no es suficiente mientras utiliza la función TimeShift, se detendrá automáticamente. Asegúrese de que la unidad de disco duro cuenta con suficiente espacio antes de utilizar la función TimeShift.

## Buscador por marcas en modo Timeshift

Puede marcar uno en modo Timeshift. Pulse MARKER en el punto deseado durante el timeshift. Pulse SEARCH para solicitar la escena marcada.

## Copiar grabaciones **HDD**

Puede editar durante timeshift para aguardar el programa en el disco duro (unidad de disco duro).

1. Durante el timeshift, utilice la pausa, búsqueda y cámara lenta para encontrar el punto de inicio.
2. Pulse ● REC en el punto de inicio de la sección que desea grabar.  
El progreso de la edición se indica en rojo en la barra de progreso.



3. Utilice la pausa, búsqueda y cámara lenta para encontrar el punto de finalización.
4. Pulse ● REC en el punto final de la sección, cuando desee detener la grabación. Continuará la reproducción normal.
5. Repita los pasos 1 a 4 para copiar varios grabaciones de un programa.



6. Pulse STOP (■) para detener timeshift. Aparecerá el mensaje de confirmación.
7. Utilice ◀ / ▶ para seleccionar [OK] y, a continuación, pulse ENTER. Alternativamente, pulse STOP (■) de nuevo. Aparecerá en pantalla la emisión actual.

### Notas:

- Las selecciones seleccionadas se graban en el disco duro.
- Si desea detener el copiado de grabaciones, pulse el botón STOP. Si pulsa POWER para detener el copiado de grabaciones, no podrá grabarse el programa en el disco duro.
- Las copias de grabaciones no pueden realizarse en secciones que duren menos de 5 segundos.

## Saltar al inicio durante timeshift

1. Pulse ENTER durante timeshift. Aparecerá el menú.
2. Pulse ◀ y la reproducción comenzará desde el principio absoluto del timeshift. Pulse ▶ y saltará al final timeshift, después pasará a modo pausa.

## Salir de timeshift

1. Pulse STOP para salir de la función Timeshift. Aparecerá el mensaje de confirmación.
2. Utilice ◀ / ▶ para seleccionar [OK] y, a continuación, pulse ENTER. Aparecerá la emisión actual en la pantalla.

## Grabación básica desde un televisor **HDD**

Siga las siguientes instrucciones para grabar un programa de televisión. La grabación comienza inmediatamente y continúa hasta que el disco está lleno o cuando usted decida detener la grabación.

### Nota:

La unidad sólo puede grabar contenido audio mono del sintonizador incorporado del sistema.

1. Ajuste un modo de grabación según sea necesario pulsando repetidamente REC MODE. (XP, SP, LP, EP o MLP)
2. Utilice los botones PR/CH (+/-) para seleccionar el canal de televisión a grabar.
3. Pulse una vez REC ●. Empieza la grabación. (El indicador REC se ilumina en la ventana de presentación).
  - La grabación continúa hasta que pulse STOP (■) o el disco duro se llene.
  - Para grabar durante un periodo de tiempo fijo, consulte "Grabación temporizada instantánea" a la derecha.
4. Pulse STOP (■) para detener la grabación.

### Realizar una pausa en la grabación

1. Pulse PAUSE/STEP (II) para pausar la grabación.
2. Cuando desee continuar con la grabación, pulse PAUSE/STEP (II).

### Grabar un programa de televisión mientras se está viendo otro

1. Pulse TV/DVD para seleccionar el modo de televisión durante la grabación. Aparecerá el indicador de televisión.
2. Cuando utilice el televisor, seleccione el canal que desea ver.

## Grabación temporizada instantánea **HDD**

La grabación temporizada instantánea le permite efectuar una grabación fácilmente de un periodo preestablecido de tiempo mediante el temporizador de programas.

1. Siga los pasos 1-2 que aparecen a la izquierda (Grabación básica desde un televisor).
2. Pulse repetidamente REC ● para seleccionar el periodo de tiempo de grabación.

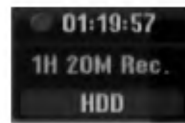

La grabación comienza después de pulsar por primera vez. Con cada pulsación subsiguiente, se incrementará el tiempo de grabación dentro del espacio libre (240 minutos máximo). Se visualizará el tiempo de grabación en la pantalla del televisor. Al final de la grabación, la grabadora se detendrá y se apagará.

### Comprobar el tiempo de grabación

Pulse una vez REC ● para comprobar el tiempo de grabación. El ajuste llamado volverá automáticamente a la pantalla del televisor durante un momento. Igualmente, el tiempo de grabación restante aparece en la ventana de presentación.

### Para ampliar el tiempo de grabación

El tiempo de grabación puede ampliarse en cualquier momento pulsando REC ●. Con cada pulsación subsiguiente, se incrementará el tiempo de grabación dentro del espacio libre (240 minutos máximo).

### Precaución

Si la grabadora está desconectada (o se produce un fallo en la alimentación) durante una grabación, ésta se perderá.

## Grabación temporizada **HDD**

Esta grabadora puede programarse con hasta 16 programas para un periodo de 1 mes. En la grabación sin supervisión, el temporizador necesita conocer qué canales grabar y sus horas de inicio y fin.

1. Seleccione la opción [Grabación reservada] en el menú [INICIO].  
Aparecerá el menú [Lista de gb. Resv.].
2. Utilice ▲ / ▼ para seleccionar [NUEVO] y, a continuación, pulse ENTER.  
Aparecerá el menú Grabación reservada.

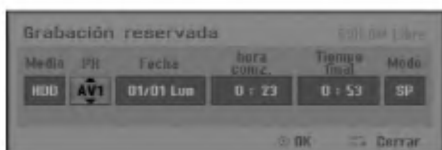

- [Media] La opción de medios no es seleccionable.
  - [PR] Elija un número de programa memorizado o una de las entradas externas desde la que grabar.
  - [Fecha] Elija una fecha como máximo de ahora a 1 mes.
  - [hora comz.] Ajuste la hora de inicio de la grabación.
  - [Tiempo final] Establecerá la hora final.
  - [Mode] Escoja un modo de grabación (XP, SP, LP, EP, MLP o AT).  
El modo AT (Automático) determina cuánto tiempo queda disponible en el disco y cambia, si es necesario, el modo grabación para completar la grabación del programa.
3. Introduzca la información necesaria para su(s) grabación(es) temporizada.
    - ◀ / ▶ (izquierda/derecha) – mueven el cursor a la izquierda/derecha
    - ▲ / ▼ (arriba/abajo) – cambian el ajuste en la posición del cursor actual
    - Pulse RETURN (↵) para salir del menú Timer Record.
    - Pulse ENTER después de rellenar todos los datos del programa.
    - Seleccione la opción [Grabación reservada] en el menú [INICIO] para mostrar la lista de grabaciones por temporizador.
  4. Elija un modo de grabación. (XP, SP, LP, EP o MLP)
  5. Pulse ENTER y la grabadora memorizará el programa.  
Para comprobar la programación, aparecerá "Lista de gb. Resv."  
Verifique que el campo "Grabc. OK" en la Lista de Grabación del Temporizador indica que la grabación del temporizador está correctamente programada.

6. Pulse RETURN (↵) para salir de la lista de grabación con temporizador.
7. Asegúrese de pulsar POWER para establecer su unidad en modo de espera.

### Notas:

- El indicador del temporizador se ilumina en la ventana de presentación cuando la grabadora está en modo de espera con el temporizador activado. (No aparece nada mientras el [Modo económico] está en ON).
- Puede parar una grabación con temporizador en curso.  
Pulse STOP y aparecerá el mensaje de confirmación.  
Pulse ENTER para cesar la grabación, o presione pulse (↵) para continuar con la grabación.

## Comprobación de los datos de la grabación temporizada

Puede verificarse la programación siempre que la grabadora de DVD esté encendida.

Seleccione la opción [Grabación reservada] en el menú [INICIO].  
Aparecerá el menú [Lista de gb. Resv.].

- Utilice ▲ / ▼ para seleccionar una grabación temporizada.
- Pulse ENTER para editar el programa seleccionado.  
Aparece el menú Grabación reservada.
- Pulse CLEAR para borrar el programa seleccionado de "Lista de gb. Resv."
- Si selecciona [NUEVO] y pulsa ENTER a continuación, podrá programar una nueva grabación por temporizador.



### Cancelación de un grabación temporizada

Puede borrar un ajuste del temporizador en cualquier momento antes de que empiece la grabación.

- Utilice ▲ / ▼ para seleccionar un programa que desee borrar de "Lista de gb. Resv."  
Pulse CLEAR y aparecerá el mensaje de confirmación. Pulse ENTER mientras [Si] está seleccionado para borrar la grabación.



### Detener una grabación temporizada en progreso

Aunque haya empezado una grabación temporizada, se puede cancelar el programa.

- Puede detener una grabación con temporizador en curso.  
Pulse STOP y aparecerá el mensaje de confirmación.  
Presione ENTER para detener la grabación, o pulse RETURN (↵) para continuar con la grabación.

### Solución de problemas durante la grabación temporizada

**Aunque el reloj esté ajustado, la grabadora no empezará a grabar en los siguientes casos:**

- No existe espacio libre en el disco duro.
- La potencia de alimentación está encendida.
- Existen ya 255 títulos grabados en el disco duro.

**No podrá introducir un programa temporizado en los siguientes casos:**

- Ya hay una grabación en curso.
- La hora que intenta ajustar ya ha pasado.
- Ya hay 16 programas temporizadas ajustados.

**Si dos o más programas temporizados se solapan:**

- El programa que empieza más temprano tiene prioridad.
- Cuando finaliza el programa que empieza más temprano, da paso al último.
- Si hay dos programas ajustados para empezar exactamente a la misma hora, tendrá prioridad el programa que se ha introducido primero.

### Grabación desde una entrada externa **HDD**

#### Grabación desde componentes externos

Podrá grabar desde un componente externo, como una videocámara o VCR, conectado a cualquiera de las entradas externas de la grabadora.

1. Asegúrese de que el componente desde el que desea grabar está conectado adecuadamente a la grabadora. Consulte la página 13-14.
2. Pulse repetidamente AV/INPUT para seleccionar la entrada externa desde la que grabar.
  - Tuner: sintonizador incorporado
  - AV1: toma del Euroconector AV1 montada sobre el panel posterior
  - AV2: toma del Euroconector DESCODIFICADOR AV2 montada sobre el panel posterior
  - AV3: ENTRADA DE AV 3 (VÍDEO, AUDIO (I/D)) montada sobre el panel posterior
3. Seleccione un modo de grabación según sea necesario pulsando repetidamente REC MODE. (XP, SP, LP, EP o MLP)

4. Presione una vez ● REC.  
Empieza la grabación. (El indicador REC se ilumina en la ventana de presentación).
  - La grabación continúa hasta que pulsa STOP (■) o el HDD duro se llena.
  - Para grabar durante un periodo de tiempo fijo, consulte "Grabación temporizada instantánea" en la página 35.
5. Pulse STOP (■) para detener la grabación.

#### **Nota:**

Si su fuente está protegida contra copia mediante CopyGuard, no podrá grabarla con esta grabadora. Consulte Derechos de autor en la página 46 para obtener más información.

### Grabación y reproducción simultánea

#### Reproducción de otro título durante la grabación

Mientras la grabación está en proceso, puede reproducir una fuente de otro medio al mismo tiempo.

1. Inicie la grabación.
2. Pulse HOME para desplegar la pantalla del menú Home.
3. Utilice los botones ▲ / ▼ / ◀ / ▶ e ENTER para seleccionar el tipo de medio que desea reproducir.
4. Inicie la reproducción.  
La grabación continuará durante la reproducción del medio en otro modo.

#### **Notas:**

- No puede utilizar la grabación y reproducción simultánea durante una copia, doblaje o grabación por temporizador.
- No puede editar programas durante la grabación y reproducción simultáneas.

#### Time Slip **HDD**

Es posible reproducir el título actualmente en grabación.

1. Inicie la grabación en disco duro.
2. Pulse PLAY (▶).  
Se inicia la reproducción y la grabación continuará mientras se reproduce.
  - Puede usar los botones PAUSE (⏏) y SCAN (◀◀ / ▶▶) para pausa, escaneo y cámara lenta durante la reproducción.
3. Pulse STOP (■).  
Se detendrá la reproducción y regresará a la posición de grabación actual.

#### **Nota:**

La reproducción no puede iniciarse hasta que hayan transcurrido 3 segundos del inicio de la grabación.

# Edición

## Menú Lista de títulos y Lista de capítulos – Generalidades

Utilizando el menú lista de títulos podrá editar el contenido del vídeo. Las prestaciones de edición disponibles en el menú Lista de títulos dependen de si está editando vídeo en un DVD en modo VR o el disco duro, y si está editando contenidos originales o una lista de reproducción.

Hay dos formas de editar discos DVD-RW en modo VR. Puede editar directamente los contenidos originales del disco o crear y editar una Lista de reproducción. La Lista de reproducción no cambia de hecho los contenidos del disco, sino que sólo controla cómo se reproducen los contenidos.

Editar material en el disco duro es similar a editar los contenidos originales de un DVD-RW en modo VR, con comandos similares para borrar y nombrar títulos, además de un control fino sobre los contenidos de los capítulos dentro de los títulos de un disco DVD.

### Nota:

Durante la grabación, si visualiza el menú de la Lista de títulos del disco duro, algunos títulos pueden aparecer con una marca.

Estos títulos se grabaron con un ajuste de entrada de línea distinto al ajuste actual de la grabadora. Durante la grabación, estos títulos no pueden reproducirse.

1. Pulse MENU/LIST para visualizar el menú de la lista de títulos.  
Debe para la reproducción cuando haga esto.
  - Puede acceder a él también con el menú HOME, seleccionado la opción [PELÍCULA] y, a continuación, seleccionando [HDD] o la opción [DVD] y pulsando ENTER.
  - Al seleccionar títulos, utilice los botones ▲ / ▼ para visualizar la página anterior/ siguiente si hay más de 6 títulos.
  - Si está editando un disco en modo VR, pulse MENU/LIST para cambiar entre el menú Original y el menú Lista de reproducción.

Existen opciones del menú en la parte izquierda de la pantalla. En la parte principal de la pantalla aparecen miniaturas de los títulos (o capítulo) existentes en el DVD o HDD. Puede cambiar estas miniaturas usando el botón THUMBNAIL - consulte "Cambiar la presentación en miniatura" de la página 39.

Pulse DISPLAY para visualizar la información del título seleccionado del menú Lista de títulos.

Una vez seleccionado el título o capítulo de la Lista de Títulos o menú Lista de Capítulos, presione ENTER. Las opciones de menú aparecen en la parte izquierda del menú. Utilice ▲ / ▼ para seleccionar una opción y, a continuación, pulse ENTER para confirmar su selección.

2. Para salir del menú lista de títulos, pulse RETURN (↵) repetidamente.



1. Opciones del menú: Para visualizar las opciones del menú, seleccione un título o capítulo y, a continuación, pulse ENTER. Las opciones en pantalla difieren dependiendo del tipo de disco.
  - [Combinación] Combina dos capítulos en uno (página 44).
  - [Borrar] Elimina el título o capítulo. (página 41)
  - [Borrar parc.] Elimina una parte del título (página 41).
  - [Dividir] Divide un título en dos (página 43).
  - [Doblado] Copia el título a otro medio. (página 47)
  - [Mostrar todo] Inicia la reproducción del título seleccionado, incluyendo los capítulos ocultos.
  - [Oculta (Mostrar)] Oculta (o muestra) el título o capítulo seleccionado. (página 45)
  - [Mover] Mueve un capítulo del menú Lista de reproducción-Lista de capítulos a una posición del menú. (página 45)
  - [Play] Iniciará la reproducción del título o capítulo seleccionado. Los títulos y capítulos ocultos del DVD+R/RW no pueden reproducirse.
  - [Aña. P.list] Añade el título o capítulo a la Lista de reproducción. (página 40)
  - [Protección] Protege contra la grabación, edición o borrado accidental del título. (página 45)
  - [Renombrar (Nom. Título)] Edita el nombre del título. (página 42)
  - [Buscar]
    - [Capítulo]; Visualiza la lista de capítulos del título
    - [Hora]; Busca el momento que desea marcar como punto de inicio del título. (página 42)
  - [Sort] Lista los programas en el menú Lista de títulos por fecha, título o categoría. (página 43)
  - [Título] Muestra la Lista de títulos del capítulo.
2. Indica el modo de grabación, espacio disponible y barra de progreso del tiempo transcurrido.
3. Medio actual.
4. Título seleccionado actualmente.
5. Imagen en miniatura.
6. Muestra el número del título seleccionado y el número total de títulos.
7. Muestra el nombre del título, fecha de grabación y longitud de grabación.

## Modo HDD, VR: Edición de original y lista de reproducción

### Títulos, capítulos y partes

Los títulos del contenido original del disco contienen uno o más capítulos. Cuando inserta un título del disco en la Lista de reproducción, también aparecerán todos los capítulos contenidos en ese título. En otras palabras, los capítulos de la Lista de reproducción se comportan exactamente igual que los capítulos de un Vídeo-DVD. Las partes son secciones de los títulos de original o de la Lista de reproducción. Desde el menú Original y Lista de reproducción, podrá añadir o borrar partes. Al añadir un capítulo o título a la Lista de reproducción creará un nuevo título a partir de una sección (es decir, capítulo) de un título original. Al borrar una parte se borrará parte de un título del menú Original o Lista de reproducción.

#### Precaución

- Al editar usando las funciones Borrar, Agregar y Mover, los fotogramas de inicio y de finalización tal vez no coincidan exactamente con la pantalla del punto de inicio y finalización.
- Durante la reproducción de la Lista de reproducción, puede darse cuenta quizás de una pausa momentánea entre las ediciones. No se trata de un mal funcionamiento.

### ¿Editar un DVD es como editar una cinta de vídeo?

No. Cuando se edita una cinta de vídeo se necesita una pletina de vídeo para reproducir la cinta original y otra para grabar lo que edite. Con un DVD se edita al hacer una 'Lista de reproducción' de lo que reproduce y cuándo reproducirlo. En la reproducción, la grabadora reproduce el disco de acuerdo con la Lista de reproducción.

### Acerca de las palabras 'Original' y 'Playlist'

#### -RWVR

A lo largo de este manual, a menudo encontrará las palabras 'Original' y 'Lista de reproducción' para referirse al contenido real y la versión editada.

- **Original:** el contenido se refiere a lo que se ha grabado en realidad en el disco.
- **Playlist:** el contenido se refiere a la versión editada del disco – cómo se va a reproducir el contenido original.

## Añadir marcadores de capítulo

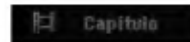

HDD -RWVR +RW +R

Puede crear capítulos dentro de un título insertando marcadores de capítulo en los puntos deseados.

Durante la reproducción, en el punto exacto en que desea iniciar un nuevo capítulo, pulse CHP ADD. Un icono marcador de capítulo aparecerá en la pantalla del televisor.

#### Nota:

Los marcadores de capítulo se insertan automáticamente en intervalos regulares. Puede cambiar este intervalo en el menú Configuración inicial (consulte "Auto Capítulo" en la página 20).

## Cambio en el título de las miniaturas



HDD -RWVR +RW +R

Cada título visualizado en el menú Lista de títulos está representado por una imagen en miniatura tomada del inicio de ese título o capítulo.

Si lo prefiere, seleccione una imagen fija distinta de otro lugar del título.

Pulse THUMBNAIL para hacer de la imagen mostrada actualmente la que aparece en el menú Lista de títulos.

La imagen fija que seleccionó aparecerá tanto en el menú original como en el de lista de reproducción.

## Crear una nueva lista de reproducción **-RWVR**

Utilice esta función para agregar un título Original o un capítulo a la lista de reproducción. Al hacerlo, la totalidad del título o capítulo pasará a la lista de reproducción (más adelante podrá eliminar ciertas partes que no necesite – consulte el apartado “Eliminar un título/capítulo original o de la Lista de reproducción” en la página 41).

El título aparece en la lista de reproducción, completo con los marcadores de capítulo que aparecen la Original. Sin embargo, si añade más marcadores de capítulo a la Original más tarde, éstos no se copiarán automáticamente al título de la lista de reproducción.

Puede agregar hasta 999 capítulos a un disco.

1. Seleccione un título o capítulo del menú Lista de títulos-Original o del menú Lista de Capítulos-Original para colocarlo en la Lista de reproducción y, a continuación, pulse ENTER. Las opciones de menú aparecen en la parte izquierda del menú.



2. Utilice ▲ / ▼ para seleccionar la opción [Aña. P.list] y, a continuación pulse ENTER.



3. Seleccione [P. list nuevo], a continuación, pulse ENTER. Aparecerá el nuevo título en la Lista de reproducción actualizada. Todos los capítulos del título se agregan a la Lista de reproducción.



## Agregar título/capítulo adicional a la lista de reproducción **-RWVR**

Puede agregar un título o capítulo Original para añadirlo a un título de la Lista de reproducción incluso si ya está registrado.

1. Seleccione un título o capítulo del menú Lista de títulos-Original o del menú Lista de Capítulos-Original para colocarlo en Lista de reproducción y, a continuación, pulse ENTER. Las opciones del menú aparecen en la parte izquierda de la pantalla.



2. Utilice ▲ / ▼ para seleccionar [Aña. P.list] de las opciones del menú y, a continuación, pulse ENTER.



3. Seleccione una Lista de títulos-Lista de reproducción que ya se haya registrado para insertar un título o capítulo y, a continuación, pulse ENTER.
4. Repita los pasos 1-3 para añadir un título o capítulo adicional a la Lista de reproducción. Podrá visualizar los capítulos añadidos en el menú Lista de capítulos – Lista de reproducción.



5. Pulse RETURN (↵) para salir, o MENU/LIST para regresar al menú Lista de títulos-menú Original.

## Eliminar un título/capítulo de Original o Lista de reproducción

Cuando borre un título o capítulo del menú Lista de reproducción, sólo lo elimina de la lista; el título/capítulo permanece en el menú Original.

Si desea borrar un título o capítulo del menú Original (título/capítulo), estos se eliminarán realmente del disco y el tiempo disponible para grabaciones aumentará. Los títulos/capítulos eliminados del Original también se eliminarán de la Lista de reproducción.

### Nota:

Tal vez no sea posible eliminar capítulos inferiores a 5 segundos de duración.

1. Utilice ◀ / ▶ / ▲ / ▼ para escoger un capítulo o título que desee eliminar del menú Lista de títulos o Lista de capítulos y, a continuación, pulse ENTER. Las opciones del menú aparecen en la parte izquierda de la pantalla.

### Selección de varios títulos en el HDD

1. Pulse **MARKER**.

Aparecerá una marca de comprobación en el título.

Pulse **MARKER** de nuevo para cancelar el título marcado.

2. Repita el paso 1 para marcar títulos adicionales. Puede añadir hasta 10 títulos.

2. Seleccione la opción [Borrar] de las opciones del menú.

Ejemplo: Lista de título (HDD)



3. Pulse ENTER para confirmar. Aparecerá el mensaje de confirmación para realizar la eliminación.
4. Utilice ◀ / ▶ para seleccionar [OK] y, a continuación, pulse ENTER. Se borra el capítulo o título seleccionado. Después de pulsar ENTER, Aparecerá el menú nuevo, ya actualizado.
5. Repita los pasos 1 - 4 para continuar la eliminación del menú.
6. Pulse RETURN (↵) repetidamente para salir del menú.

### Notas:

- Durante la grabación DVD+RW, el nombre del título eliminado cambiará a 'Título borrado'.
- Si más de dos títulos se eliminan repetidamente, los títulos están combinados en uno.
- Al eliminar un título o capítulo, sólo el último en DVD+RW incrementa el tiempo restante de grabación.

## Eliminar una parte **HDD** **-RWVR**

Puede eliminar una parte que no desee en el título.

1. Utilice ◀ / ▶ / ▲ / ▼ para escoger un título que desea eliminar en el menú lista de títulos y después pulse ENTER. Las opciones aparecerán en la parte izquierda del menú.
2. Seleccione [Borrar parc.] en la opción [Editar] y, a continuación pulse ENTER. El menú Editar (eliminar parte) aparecerá en la pantalla del televisor. Se iluminará el icono [Punto inicial]. Ejemplo: Editar (Borrar parc.) (HDD)



3. Utilice "play, pause step, search and slow-motion" (reproducir, pausar, buscar y cámara lenta) para encontrar el punto de inicio.
4. Pulse ENTER en el punto de inicio de la sección que desee borrar. Se iluminará el icono [Punto final]. La parte se indica en la barra de progreso.
5. Utilice "play, pause step, search and slow-motion" (reproducir, pausar, buscar y cámara lenta) para encontrar el punto final.
6. Pulse ENTER en el punto de finalización que desee borrar. Podrá cancelar el punto seleccionado, utilice ▲ / ▼ para seleccionar el icono [Cancelar] y a continuación presione ENTER.

### Consejo:

En las grabaciones en el disco duro, puede borrar una parte adicional. Seleccione el icono [Sigte fase] del menú y, a continuación, pulse ENTER y repita los pasos 3-6.

7. Si termina la edición, seleccione el icono [Completo] y, a continuación, pulse ENTER. Aparecerá el mensaje de confirmación para realizar la eliminación. Utilice ◀ / ▶ para seleccionar [OK] y, a continuación, pulse ENTER. La parte seleccionada se borrará del título y Aparecerá el menú de la Lista de títulos.

### Nota:

Esta función no está disponible para aquellos títulos con una duración inferior a 3 segundos.

## Nombrar un título

Es posible nombrar los archivos. Los nombres pueden contener hasta 32 caracteres.

1. Seleccione el título que desea nombrar en el menú Lista de títulos y, a continuación, pulse ENTER. Las opciones de menú aparecen en la parte izquierda del menú.
2. Utilice ▲/▼ para seleccionar la opción [Renombrar] o [Nombre del título] y, a continuación pulse ENTER.  
Aparecerá el menú teclado.



3. Introduzca el nombre que desee para el título. Utilice ◀/▶/▲/▼ para seleccionar un carácter y, a continuación, pulse ENTER para confirmar su selección.
  - Use el botón MENU/LIST para cambiar el tipo de teclado.
  - **OK**: Selecciónelo para terminar.
  - **Cancelar**: Cancela todos los caracteres introducidos.
  - **Espac.**: Inserta un espacio en la posición del cursor.
  - **Borrar**: Borra el carácter anterior desde la posición del cursor.
  - **◀/▶**: Mueve el cursor hacia izquierda o derecha.

### Consejo:

#### Botones del mando a distancia para introducir un nombre

**PLAY (▶)**: Inserta un espacio en la posición del cursor.

**II (PAUSE/STEP)**: Borra el carácter siguiente desde la posición del cursor.

**■ (STOP), CLEAR**: Borra el carácter anterior desde la posición del cursor.

**◀◀ / ▶▶**: Mueve el cursor hacia izquierda o derecha.

**Numbers (0-9)**: Introduce el carácter correspondiente en la ubicación del cursor.

### Consejo:

Puede añadir el género del nombre del título en el disco duro.

Si establece el género del título, podrá encontrarlo fácilmente en la carpeta del género correspondiente del menú lista de títulos del HDD.

4. Elija OK y, a continuación, pulse ENTER para fijar el nombre y regrese a la pantalla anterior del menú.
5. Pulse RETURN (↵) repetidamente para salir del menú.

### Notas:

- Los nombres pueden tener hasta 32 caracteres.
- En el caso de discos formateados en una grabadora de DVDs diferente, sólo podrá ver un tipo limitado de caracteres.
- Al grabar en discos DVD-R, DVD+R o DVD+RW, el nombre introducido sólo se mostrará en el reproductor de DVD tras su formateo.

## Búsqueda por tiempo **HDD** **-RWVR**

**-RWVideo** **+RW** **-R** **+R**

Puede seleccionar el punto de inicio del título.

1. Seleccione ◀/▶/▲/▼ para elegir un título del menú de la lista de títulos y, a continuación, pulse ENTER. Las opciones aparecen en la parte izquierda del menú.
2. Seleccione la opción [Hora] y, a continuación, pulse ENTER.  
El menú [Buscar] aparecerá en la pantalla del televisor.

Ejemplo: Lista de título (HDD)



3. Use ◀/▶ para seleccionar el punto desde el que desea comenzar.  
El punto aumenta en pasos de 1 minuto.  
Si mantiene pulsado ◀/▶, el punto aumentará en pasos de 5 minutos.
4. Pulse ENTER para iniciar el punto seleccionado.

## Clasificación de la Lista de títulos **HDD**

Esta función le permitirá acceder a los listados clasificados por fecha, título o categoría en el menú Lista de títulos-Disco duro. De este modo, podrá encontrar fácilmente el título que desee ver.

1. Seleccione cualquier título del menú Lista de títulos-HDD y, a continuación, pulse ENTER. Las opciones de menú aparecen en la parte izquierda del menú.
2. Utilice ▲/▼ para seleccionar la opción [Sort] y, a continuación, pulse ENTER. Aparecerá las opciones de clasificación.
3. Utilice ▲ / ▼ para seleccionar la [Date], [Título] o [Categoría] y, a continuación, ENTER. Después de pulsar ENTER, aparecerá el menú actualizado.

## Dividir un título en dos

**+RW**

Utilice este comando para dividir un título en dos nuevos títulos.

1. En el menú de la Lista de títulos-HDD, seleccione el título que desee dividir y, a continuación, pulse ENTER. Las opciones del menú aparecen en la parte izquierda de la pantalla.
2. Seleccione la opción [Dividir].



3. Pulse ENTER. Aparecerá el menú Editar (Dividir). La opción [Dividir] aparecerá destacada.

Imagen actual

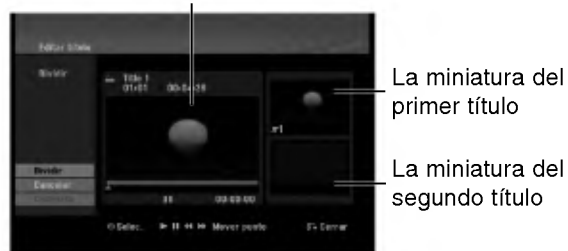

4. Utilice reprod, pausa, búsqueda y cámara lenta para encontrar el punto por donde desea dividir el título.
5. Seleccione la opción [Dividir], a continuación pulse ENTER en el punto. Para restablecer el punto, seleccione la opción [Cancelar] y, a continuación pulse ENTER. Repetir desde el paso 3.
6. Escoja la opción [Completo] y, a continuación pulse ENTER para fijar el punto divisorio. El título está dividido en dos nuevos títulos. Puede tardar hasta 3 minutos en dividirse.

### **Nota:**

No puede seleccionar un punto divisor menor de 3 segundos.

## Combinar dos capítulos en uno

**HDD** **-RW/VR** **+RW** **+R**

Utilice esta función para combinar dos capítulos adyacentes en uno solo.

1. Primero, seleccione el segundo de los dos capítulos que desea combinar y, a continuación, pulse ENTER.  
Las opciones del menú aparecen en la parte izquierda de la pantalla.
2. Utilice ▲ / ▼ para seleccionar la opción [Combinación].  
El indicador de combinación aparecerá entre los dos capítulos que desea combinar.

Ejemplo: Lista de capítulo (HDD)



3. Pulse ENTER.

### Notas:

**Esta función no estará disponible cuando;**

- El título contenga un único capítulo.
- El primer capítulo esté seleccionado.
- Los capítulos que desea combinar se creen mediante la eliminación de una sección de un título Original.
- Los capítulos que desea combinar hayan sido creados de distintos títulos.
- Uno de los capítulos de la lista de reproducción que desea combinar haya sido desplazado.

## Funciones adicionales para DVDs grabables

Utilizando el menú Lista de títulos podrá utilizar las funciones de ajuste del disco sin necesidad de acceder al menú de configuración.

1. En el menú Lista de títulos del DVD, utilice ◀ / ▶ / ▲ / ▼ para seleccionar la opción [Disco] y, a continuación, pulse ENTER.



2. Utilice ▲ / ▼ para seleccionar una opción y, a continuación, pulse ENTER para confirmar su selección.
  - [Formatear Disco] Dar formato al disco introducido. (Página 21)
  - [Finalizar] Finalizar el disco introducido. (Página 21)
  - [Des-finalizar] Cancelar la finalización del disco introducido. (Página 21)
  - [Disco Label] Utilice esta opción para introducir el nombre del disco. Este nombre aparecerá al cargar el disco y en pantalla como información del disco al reproducirlo. (Página 21)
  - [Protección] Utilice esta opción para evitar la grabación, edición o eliminación accidentales del disco introducido. (Página 21)
  - [Prteger. CNCL] Eliminar la protección.



## Mover un capítulo de la Lista de Reproducción **-RWVR**

Utilice esta función para reorganizar el orden de reproducción de los capítulos de la Lista de reproducción de la Lista de títulos-Lista de reproducción.

### Nota:

Esta función no está disponible si sólo hay un capítulo.

1. Seleccione un capítulo del menú Lista de Capítulos-Lista de reproducción.
2. Pulse ENTER.  
Las opciones del menú aparecen en la parte izquierda de la pantalla.
3. Utilice ▲ / ▼ para seleccionar la opción [Mover] de las opciones de la Lista de reproducción y, a continuación, pulse ENTER.



4. Utilice ◀ / ▶ / ▲ / ▼ para seleccionar el lugar en el que desea colocar el capítulo y, a continuación, pulse ENTER.  
Después de pulsar ENTER, aparecerá el menú actualizado.

## Ocultar un Capítulo/Título

**+RW +R**

Puede omitir la reproducción de capítulos o títulos sin eliminarlos del disco.

1. Utilice ▲ ▼ ◀ ▶ para escoger el capítulo o título que desea ocultar en el menú Lista de títulos o Lista de capítulos ENTER.  
Las opciones aparecerán en la parte izquierda de la pantalla.
2. Seleccione la opción [Oculta].

Ejemplo: Lista de título (DVD+RW)



3. Pulse ENTER para confirmar.  
La miniatura del capítulo o título se oscurecerá.

### Sugerencia

Si selecciona un capítulo o título oculto del menú Lista de títulos o Lista de capítulos, podrá 'mostrarlo' escogiendo la opción [Mostrar] en el menú. Tras hacerlo, podrá visualizar el capítulo o título.

## Proteger un Título

**+RW +R -RWVR**

Utilice esta función para protegerse de grabaciones, ediciones o borrado accidentales de un título.

1. Pulse MENU/LIST para mostrar el menú Lista de títulos.
2. Utilice ▲ ▼ ◀ ▶ para escoger un título que desee proteger y pulse ENTER.  
Las opciones aparecerán en la parte izquierda de la pantalla.
3. Seleccione [Protección] de las opciones.



4. Pulse ENTER para confirmar.  
La marca de bloqueo aparecerá en la miniatura del título.

### Sugerencia

Si selecciona un título ya protegido en el menú Lista de títulos, podrá 'Prteger. CNCL' escogiendo la opción [Prteger. CNCL] de las opciones del menú Lista de títulos. Tras hacerlo, podrá editar y eliminar el título.