

NAD

T770

Surround Sound Receiver



E

Manual del Usuario

IMPORTANT SAFETY INSTRUCTIONS



CAUTION
RISK OF ELECTRIC SHOCK DO NOT OPEN

ATTENTION:
RISQUE DE CHOC ELECTRIQUE NE PAS OUVRIR



CAUTION: TO REDUCE THE RISK OF ELECTRIC SHOCK, DO NOT REMOVE COVER (OR BACK). NO USER SERVICEABLE PARTS INSIDE. REFER SERVICING TO QUALIFIED SERVICE PERSONNEL.

Warning: To reduce the risk of fire or electric shock, do not expose this unit to rain or moisture.

The lightning flash with an arrowhead symbol within an equilateral triangle, is intended to alert the user to the presence of uninsulated "dangerous voltage" within the product's enclosure that may be of sufficient magnitude to constitute a risk of electric shock to persons.

The exclamation point within an equilateral triangle is intended to alert the user to the presence of important operating and maintenance (servicing) instructions in the literature accompanying the product.

Do not place this unit on an unstable cart, stand or tripod, bracket or table. The unit may fall, causing serious injury to a child or adult and serious damage to the unit. Use only with a cart, stand, tripod, bracket or table recommended by the manufacturer or sold with the unit. Any mounting of the device on a wall or ceiling should follow the manufacturer's instructions and should use a mounting accessory recommended by the manufacturer.

An appliance and cart combination should be moved with care. Quick stops, excessive force and uneven surfaces may cause the appliance and cart combination to overturn.

Read and follow all the safety and operating instructions before connecting or using this unit. Retain this notice and the owner's manual for future reference.

All warnings on the unit and in its operating instructions should be adhered to.

Do not use this unit near water; for example, near a bath tub, washbowl, kitchen sink, laundry tub, in a wet basement or near a swimming pool.

The unit should be installed so that its location or position does not interfere with its proper ventilation. For example, it should not be situated on a bed, sofa, rug or similar surface that may block the ventilation openings; or placed in a built-in installation, such as a bookcase or cabinet, that may impede the flow of air through its ventilation openings.

The unit should be situated from heat sources such as radiators, heat registers, stoves or other devices (including amplifiers) that produce heat.

The unit should be connected to a power supply outlet only of the voltage and frequency marked on its rear panel.

The power supply cord should be routed so that it is not likely to be walked on or pinched, especially near the plug, convenience receptacles, or where the cord exits from the unit.

Unplug the unit from the wall outlet before cleaning. Never use benzine, thinner or other solvents for cleaning. Use only a soft damp cloth.

The power supply cord of the unit should be unplugged from the wall outlet when it is to be unused for a long period of time.

Care should be taken so that objects do not fall, and liquids are not spilled into the enclosure through any openings.

This unit should be serviced by qualified service personnel when:

- The power cord or the plug has been damaged; or
- Objects have fallen, or liquid has been spilled into the unit; or
- The unit has been exposed to rain or liquids of any kind; or
- The unit does not appear to operate normally or exhibits a marked change in performance; or
- The device has been dropped or the enclosure damaged.

DO NOT ATTEMPT SERVICING OF THIS UNIT YOURSELF. REFER SERVICING TO QUALIFIED SERVICE PERSONNEL

Upon completion of any servicing or repairs, request the service shop's assurance that only Factory Authorized Replacement Parts with the same characteristics as the original parts have been used, and that the routine safety checks have been performed to guarantee that the equipment is in safe operating condition.

REPLACEMENT WITH UNAUTHORIZED PARTS MAY RESULT IN FIRE, ELECTRIC SHOCK OR OTHER HAZARDS.

ATTENTION

POUR ÉVITER LES CHOC ÉLECTRIQUES, INTRODUIRE LA LAME LA PLUS LARGE DE LA FICHE DANS LA BORNE CORRESPONDANTE DE LA PRISE ET POUSSER JUSQU'AU FOND.

CAUTION

TO PREVENT ELECTRIC SHOCK, MATCH WIDE BLADE OF PLUG TO WIDE SLOT FULLY INSERT.

If an indoor antenna is used (either built into the set or installed separately), never allow any part of the antenna to touch the metal parts of other electrical appliances such as a lamp, TV set etc.

CAUTION POWER LINES

Any outdoor antenna must be located away from all power lines.

OUTDOOR ANTENNA GROUNDING

If an outside antenna is connected to your tuner or tuner-preamplifier, be sure the antenna system is grounded so as to provide some protection against voltage surges and built-up static charges. Article 810 of the National Electrical Code, ANSI/NFPA No. 70-1984, provides information with respect to proper grounding of the mast and supporting structure, grounding of the lead-in wire to an antenna discharge unit, size of grounding conductors, location of antenna discharge unit, connection to grounding electrodes and requirements for the grounding electrode.

- Use No. 10 AWG (5.3mm²) copper, No. 8 AWG (8.4mm²) aluminium, No. 17 AWG (1.0mm²) copper-clad steel or bronze wire, or larger, as a ground wire.
- Secure antenna lead-in and ground wires to house with stand-off insulators spaced from 4-6 feet (1.22 - 1.83 m) apart.
- Mount antenna discharge unit as close as possible to where lead-in enters house.
- Use jumper wire not smaller than No.6 AWG (13.3mm²) copper, or the equivalent, when a separate antenna-grounding electrode is used. see NEC Section 810-21 (j).

EXAMPLE OF ANTENNA GROUNDING AS PER NATIONAL ELECTRICAL CODE INSTRUCTIONS CONTAINED IN ARTICLE 810 - RADIO AND TELEVISION EQUIPMENT.

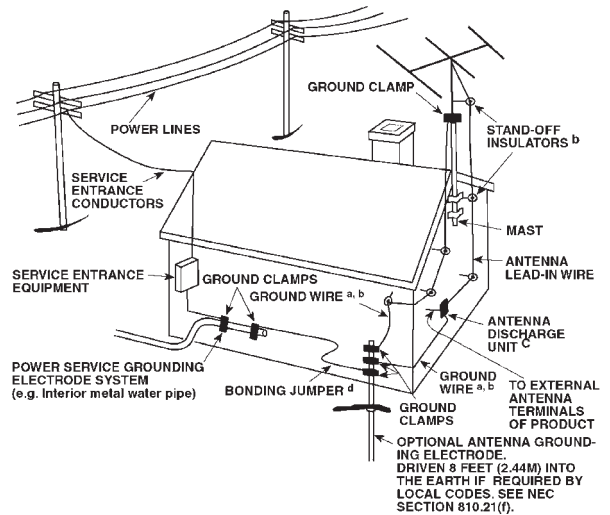

NOTE TO CATV SYSTEM INSTALLER: This reminder is provided to call the CATV system installer's attention to Article 820-40 of the National Electrical Code that provides guidelines for proper grounding and, in particular, specifies that the ground cable ground shall be connected to the grounding system of the building, as close to the point of cable entry as practical.

FOR U.S.A. MODEL FCC INFORMATION FOR USER

CAUTION: Changes or modifications not expressly approved by the manufacturer for compliance could void the user's authority to operate.

NOTE: This equipment has been tested and found to comply with the limits for a Class B digital device, pursuant to part 15 of the FCC Rules. These limits are designed to provide reasonable protection against harmful interference in a residential installation. This equipment generates, uses, and can radiate radio frequency energy and, if not installed and used in accordance with the instructions, may cause harmful interference to radio communications. However, there is no guarantee that interference will not occur in a particular installation. If this equipment does cause harmful interference to radio or television reception, which can be determined by turning the equipment off and on, the user is encouraged to try to correct the interference by one or more of the following measures:

- Reorient or relocate the receiving antenna.
- Increase the separation between the equipment and receiver.
- Connect the equipment into an outlet on a circuit different from that to which the receiver is connected.
- Consult the dealer or an experienced radio/TV technician for help.

REAR PANEL CONNECTIONS

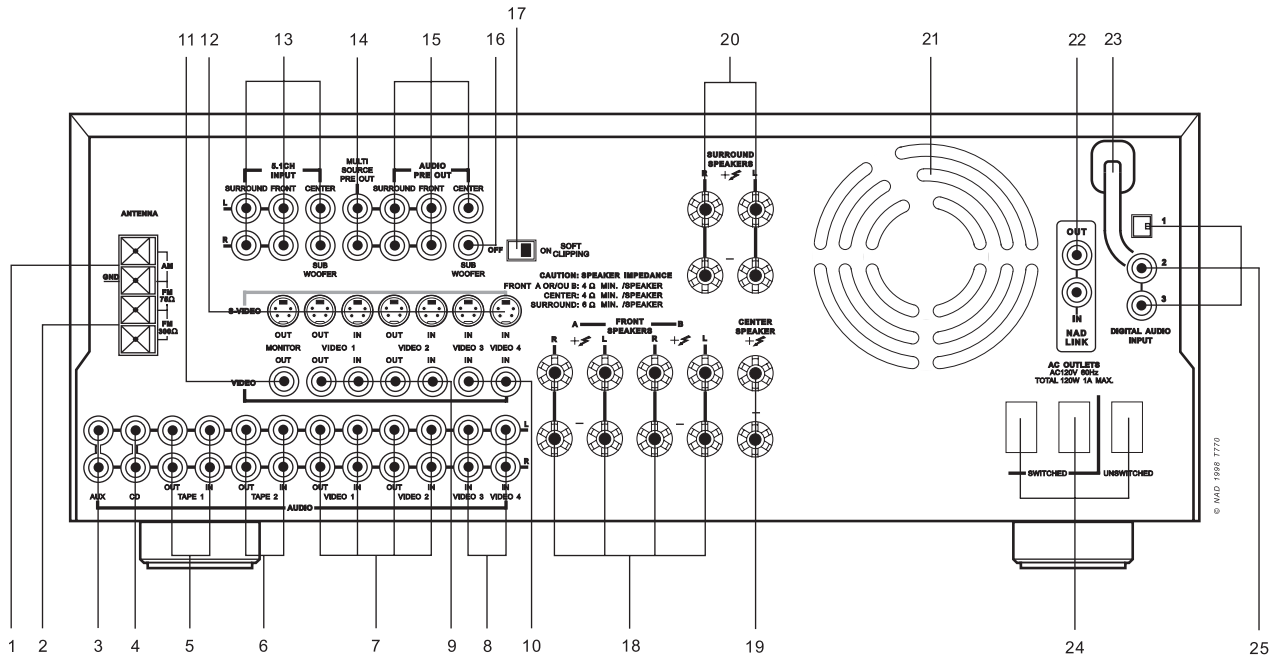

FRONT PANEL CONTROLS

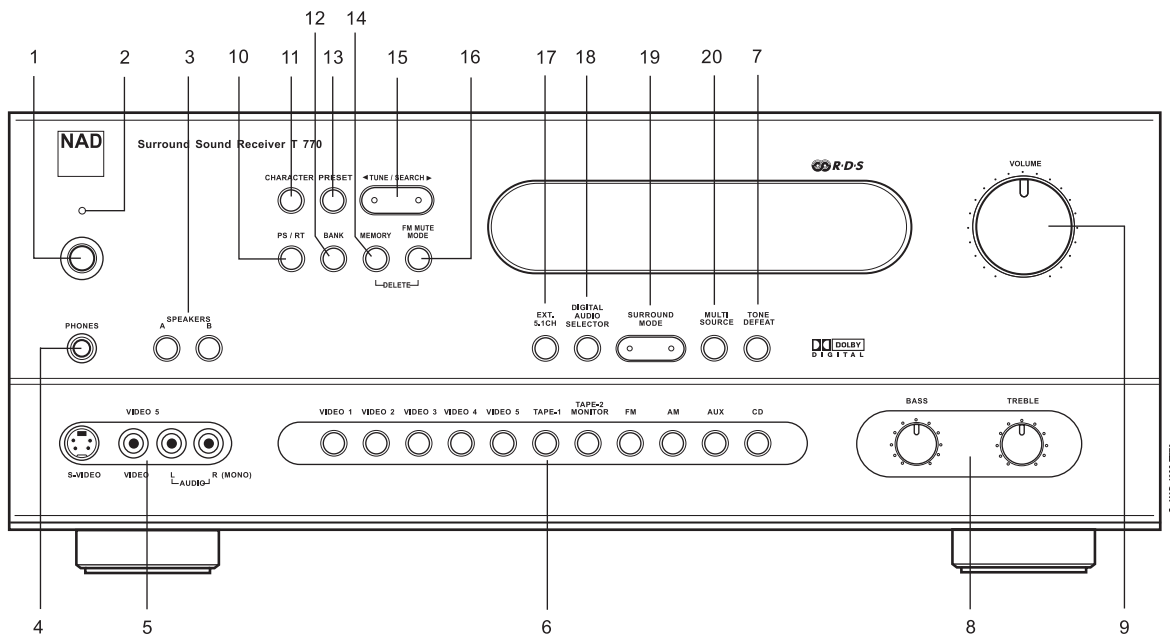

SIMPLE T770 SYSTEM

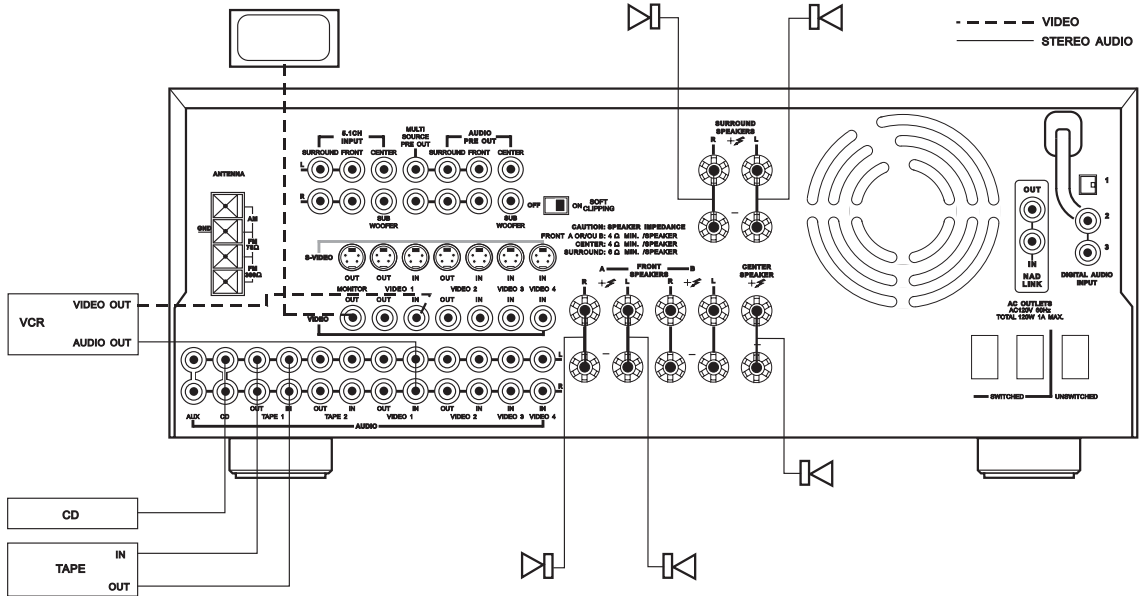

SOPHISTICATED T770 SYSTEM

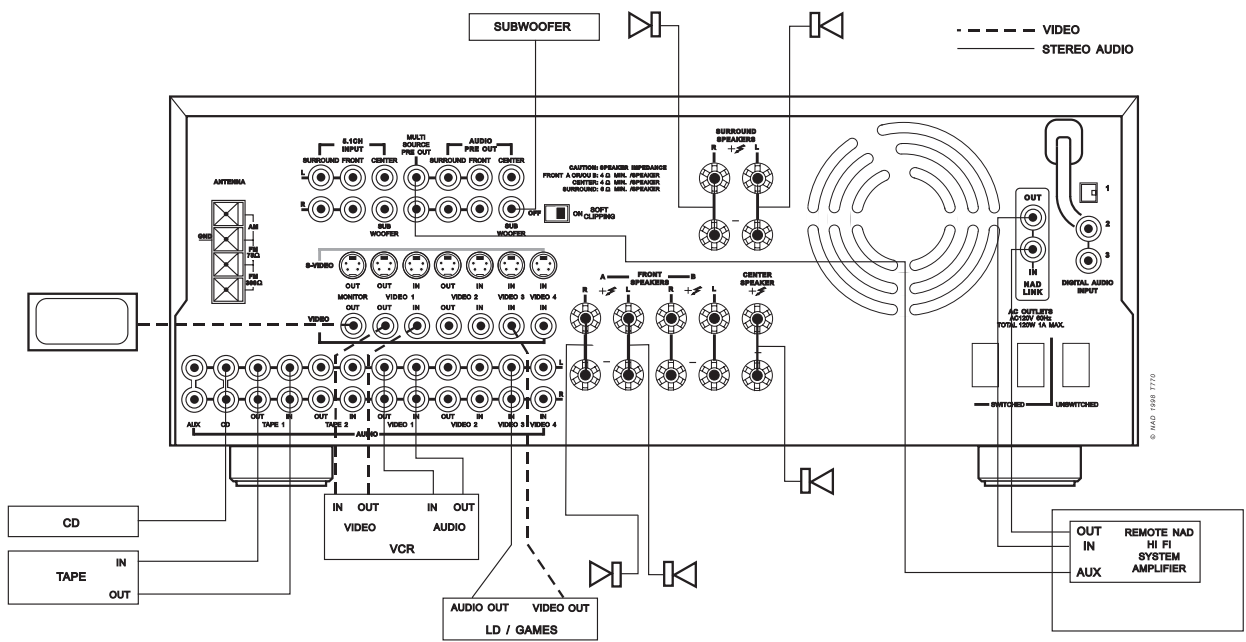

FIGURE 1

European and Australian models

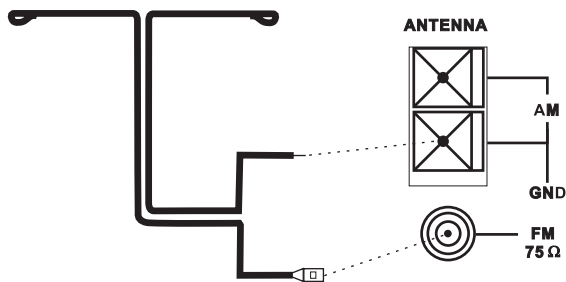

FIGURE 3

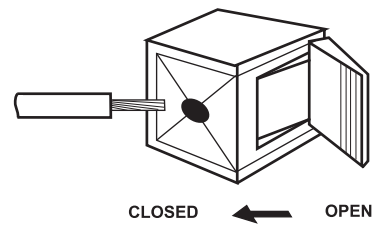

FIGURE 2

U.S.A. And Canadian models

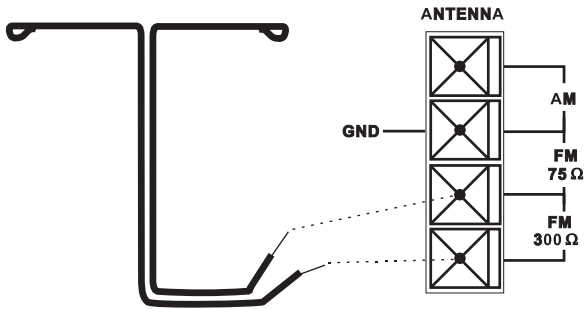

FIGURE 4

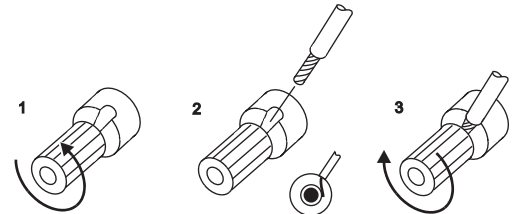
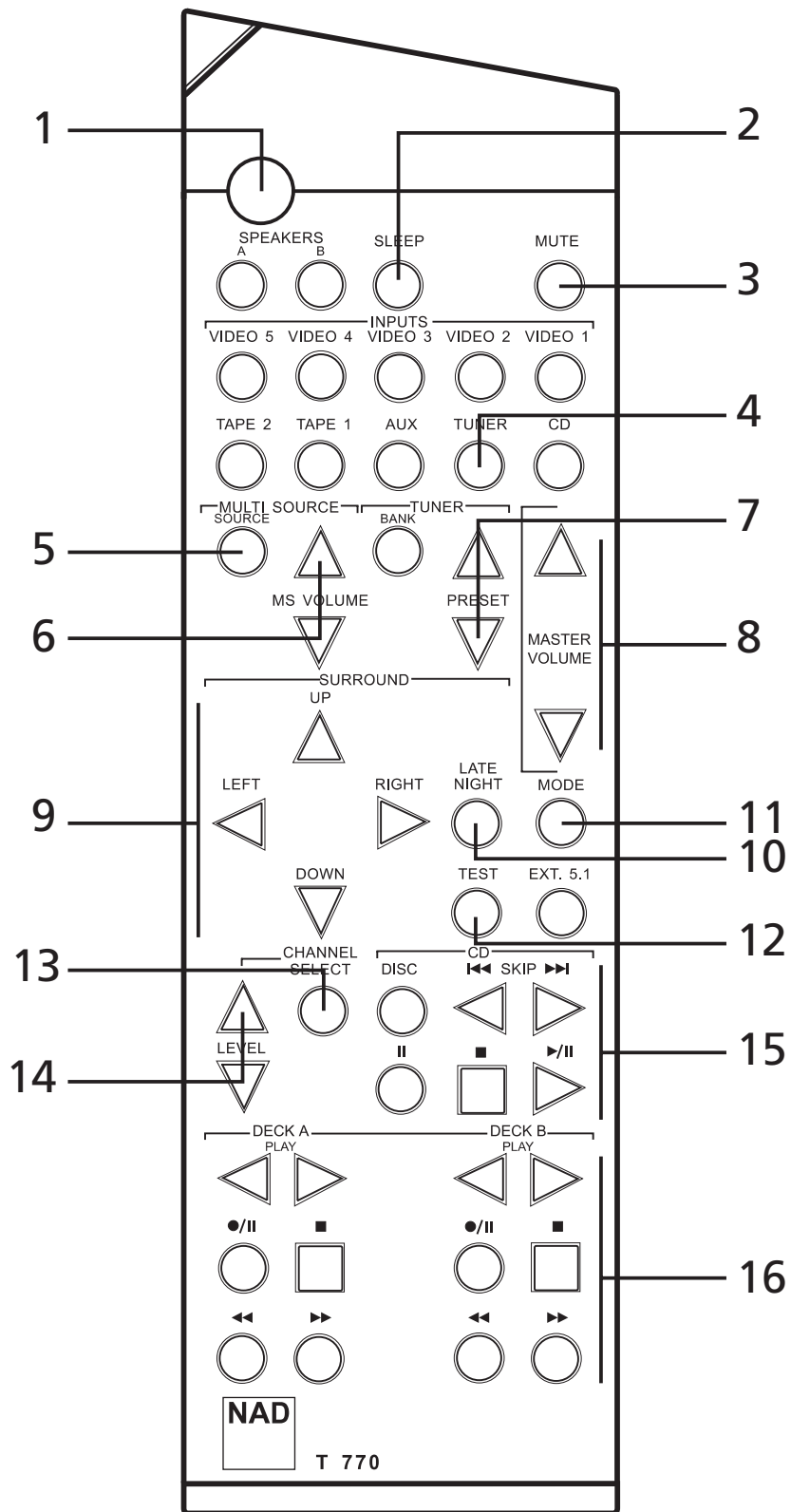

FIGURE 5



NAD T770 Receptor AM/FM de Entorno Sonoro

NOTAS SOBRE LA INSTALACION

Su NAD T 770 debe colocarse sobre una superficie firme y nivelada. Evite colocar el equipo a la luz directa del sol o cerca de calor o humedad.

Deje una ventilación adecuada. No coloque el equipo sobre una superficie blanda como una alfombra. No lo coloque en posición cerrada como una estantería o armario que impida el paso del aire a través de las ranuras de ventilación.

Asegure que el equipo esté desconectado antes de hacer cualquier conexión.

Las tomas RCA de su NAD T 770 tienen código de colores para comodidad. Rojo y blanco son audio Derecho e Izquierdo respectivamente, naranja para entrada digital, negro para señal modulada de RF, amarillo para Vídeo Combinado y conexión NAD-Link.

Use conductores y tomas de alta calidad para rendimiento y fiabilidad óptimos. Los

conductores RCA de audio funcionarán correctamente para señales de vídeo, aunque recomendamos usar conductores especiales de vídeo si es posible. Para las entradas digitales use conductores dedicados para transferencia de señal digital. Asegure que los conductores y conectores no estén dañados en modo alguno y que todos los conectores estén firmemente empujados al fondo.

Para mejor rendimiento, use conductores de altavoz de calidad de calibre 16 (1.5mm) de espesor o más.

Si el equipo no va a usarse durante algún tiempo, desconecte el enchufe de la toma de CA.

Si entra agua en su NAD T 770, desconecte la alimentación eléctrica del equipo y quite el enchufe de la toma CA. Haga que inspeccione el equipo un técnico de servicio cualificado antes intentar usarlo otra vez.

No quite la cubierta, no hay piezas en el interior que puedan ser objeto de servicio por el usuario.

Use un paño suave y seco para limpiar el equipo. Si es necesario, humedezca un poco el paño con agua jabonosa. No use soluciones que contengan benzol ni otros agentes volátiles.

CONEXIONES DEL PANEL TRASERO

1. ANTENA DE AM

Se suministra una antena de bucle de AM con el T 770 que se necesita para recepción de AM. Abra la palanca de terminal de grapa e inserte el cable procedente de la antena. Al cerrar la palanca el cable quedará fijo en posición (Fig. 3). Compruebe varias posiciones para la antena, pero asegure siempre que el bucle quede colocado verticalmente para mejor recepción. Si se coloca la antena cerca de grandes objetos metálicos como estanterías metálicas o radiadores puede producirse interferencia con la recepción

NOTA: Si la recepción no es satisfactoria, usando solamente la antena de bucle de AM suministrada, recomendamos la conexión de una antena externa. No conecte ninguna otra cosa sino una antena de bucle en el terminal AM ANTENNA. No quite la antena de bucle de AM. El cable de la antena para la antena de bucle no debe ser superior a 3 metros.

2. ANTENA DE FM

Se incluye una antena de FM de cable de cinta que ha de conectarse al conector de FM situado en la parte trasera del equipo (Fig. 1, Fig. 2). La antena de cinta debe montarse sobre una superficie vertical y colocarse de modo que forme una 'T'.

Experimente con la colocación de la antena para encontrar la posición que da la mejor fuerza de señal y el ruido de fondo más bajo. Normalmente una señal FM inadecuada es el resultado de altos niveles de zumbido, especialmente en estéreo, y de interferencia de fuentes eléctricas externas. En áreas de recepción defectuosa de FM, el rendimiento de la sección de sintonizador puede mejorarse usando una antena de FM montada externamente. Un instalador de antenas cualificado podrá asesorarle y montar una antena recomendada para sus condiciones de recepción.

3. AUX INPUT (ENTRADA AUXILIAR)

Entrada para componentes de audio. Use un conductor doble RCA-a-RCA para conectar las 'Audio Output' de izquierda y derecha del componente de audio a esta entrada.

4. CD INPUT (ENTRADA DE CD)

La entrada para el tocadiscos de CD (señal de audio analógica) u otra fuente de señal de nivel de línea. Use un conductor doble RCA-a-RCA para conectar las 'Audio Output' de izquierda y derecha del tocadiscos de CD a esta entrada.

5. TAPE 1

Conexiones para grabación analógica y escucha para una grabadora de cinta de audio de cualquier tipo, como una cassette, carrete-carrete, DAT, MD o DCC. Usando conductores dobles RCA-a-RCA conecte con la 'Audio Output' de izquierda y derecha de la máquina de cintas a los conectores TAPE 1 IN para escuchar. Conecte la 'Audio Input (entrada de audio) de izquierda y derecha a la máquina de cintas a los conectores TAPE 1 OUT (salida de TAPE 2) para grabar.

6. TAPE 2

Conexiones para grabación analógica y escucha para una segunda grabadora de cinta de audio de cualquier tipo. Usando conductores dobles RCA-a-RCA conecte con la 'Audio Output' de izquierda y derecha de la máquina de cintas a los conectores TAPE 2 IN para escuchar. Conecte la 'Audio Input (entrada de audio) de izquierda y derecha a la máquina de cintas a los conectores TAPE 2 OUT (salida de TAPE 2) para grabar.

7. VIDEO 1 & VIDEO 2 (AUDIO)

Conexiones para grabación y escucha de audio para una VCR u otra grabadora de vídeo. Usando conductores dobles RCA-a-RCA, conecte la salida 'Audio Out' de izquierda y derecha de la VCR con los conectores VIDEO 1 o VIDEO 2 IN para escucha. Conecte 'Audio In' de izquierda y derecha de la VCR con los conectores VIDEO 1 o VIDEO 2 OUT para grabar. Estas entradas y salidas de audio se usan con el vídeo combinado (línea) (vea el No. 9 siguiente) o las entradas y salidas S-VIDEO (vea el No. 12 siguiente).

8. VIDEO 3 & VIDEO 4 (AUDIO)

Entradas para escucha de audio de una VCR u otro dispositivo de vídeo como TV estéreo, receptor TV de satélite o cable o un Disco de Láser. Usando conductores dobles RCA-a-RCA, conecte la 'Audio Out' de izquierda y derecha del receptor VCR/TV/DL a estas entradas. Estas entradas de audio se usan con las entradas de vídeo combinado (línea) (vea el No. 10 siguiente) o S-VIDEO (vea el No. 12 siguiente).

9. VIDEO 1 & VIDEO 2 (VIDEO)

Conexión para la entrada de señal de vídeo Combinada para VIDEO 1 o VIDEO 2. Usando un conductor RCA-a-RCA, conecte la 'Video Out' de la VCR con VIDEO 1 o VIDEO 2 IN para escuchar. Conecte VIDEO 1 o VIDEO 2 OUT con la 'Video In' de la VCR para copiar señales de vídeo procedentes de VIDEO 1 a VIDEO 5.

10. VIDEO 3 & VIDEO 4 (VIDEO)

Conexión para la entrada de señal de vídeo Combinada para VIDEO 3 o VIDEO 4. Usando un conductor RCA-a-RCA, conecte el 'Video Out' de equipo VCR, TV, Disco de Láser o equipo de satélite/cable. VIDEO 3 & VIDEO 4 pueden usarse para escuchar vídeo sólo. Use VIDEO 1 o VIDEO 2 si usted quiere conecta una VCR para grabar y escuchar por medio del T 770.

11. MONITOR OUT (SALIDA DE MONITOR)

Salida de vídeo Combinada para conectar una TV o Monitor de Vídeo para visionar fuentes de vídeo conectadas a VIDEO 1 o VIDEO 5. Usando un conductor RCA-a-RCA de Vídeo, conecte la 'Video Line In' de la TV o monitor con la MONITOR OUT.

12. S-VIDEO VIDEO 1, VIDEO 2, VIDEO 3, VIDEO 4, MONITOR OUT

El S-Video standard permite la transferencia de señal de vídeo de mayor calidad si se compara con la Vídeo Combinada standard. Si los componentes de su vídeo tienen un conector S-Video use conductores S-Video dedicados para conectarlos con el T 770 de la misma manera que se describe en las señales de Vídeo combinadas equivalentes (No. 9, 10 y 11 anteriores).

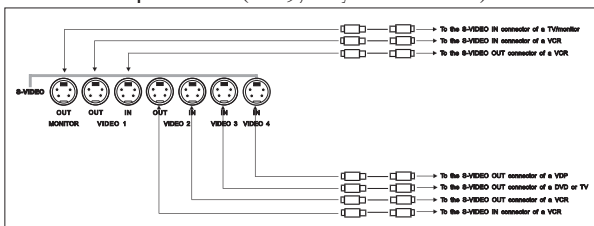

Se dispondrá de una alimentación de señal de vídeo para la toma de entrada S-Vídeo tanto en la salida de S-Vídeo como en la salida combinada de Vídeo de Monitor Out. No obstante, una señal alimentada a una de las entradas del Vídeo Combinado estará sólo disponible en las salidas combinadas de Vídeo en VIDEO 1, VIDEO 2 y Monitor Out.

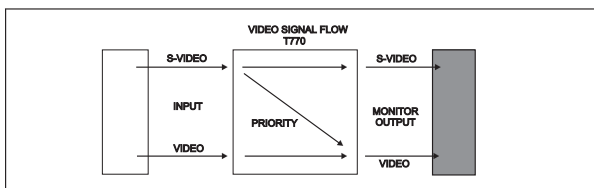

No hay disponible una señal de S-Vídeo como señal de Vídeo combinado en las salidas VIDEO 1 y VIDEO 2. Si las dos señales combinadas de S-vídeo y Vídeo están conectadas con VIDEO 1, VIDEO 2, VIDEO 3, VIDEO 4 o VIDEO 5, la señal combinada de Vídeo estará disponible tanto en la salida VIDEO 1 como en VIDEO 2. No habrá disponible una señal de vídeo conectada con VIDEO 1 o VIDEO 2 en su propia salida de vídeo.

13. 5.1 ENTRADAS DE CANAL

Entradas para las señales de audio de multicanal procedentes de un descodificador externo, como un descodificador DTS o un tocadiscos DVD con descodificador integrado. Use dos conductores dobles RCA-a-RCA para conectar las 'Audio Outputs' izquierda y derecha delanteras del descodificador con las entradas Delanteras de izquierda y derecha, y las salidas izquierda y derecha Surround del descodificador con las entradas izquierda

y derecha Surround. Use un tercer conductor doble RCA-a-RCA para conectar la salida de SUBGRAVES del descodificador a la entrada de Subgraves y la salida del canal de Central a la entrada del canal Central. Asegúrese de que cumple con los códigos de colores de los enchufes para asegurar que tanto el Centro como el Subgraves están correctamente conectados, por ejemplo, use los enchufes rojos de cualquiera de los dos lados para conectar el canal de centro y los enchufes blanco para el canal de subgraves.

14. MULTI SOURCE PRE-OUT (SALIDA DE PREAMPLIFICADOR DE FUENTE MULTIPLE)

Las tomas MULTI SOURCE PRE-OUT le permitirán canalizar la señal procedente de cualquiera de las fuentes de entrada del T 770 a un amplificador de potencia externo o sistema de sonido, independiente de la fuente que se elija para escuchar en el T 770 mismo.

Usando un sistema llamado "repetidor de control remoto" usted puede usar el control remoto del T 770 en la otra habitación y ajustar el volumen y la fuente independientemente del volumen ajustado y la fuente elegida en la habitación principal. Puede obtenerse sistema de repetidor de Control Remoto de marcas como por ej. Xantech y QED. Consulte a su distribuidor sobre la disponibilidad y uso de tales sistemas.

Si el sistema de la segunda habitación está equipado con conexión NAD-link, como un amplificador C 320 o C 340, el T 770 se puede conectar a través de la NAD-link. Esto le permite recibir órdenes de control remoto desde la segunda habitación sin necesidad de un sistema de Repetidor de Control Remoto.

La Fig. A muestra cómo se hacen las correcciones para usar las tomas MULTI SOURCE PRE OUT.

NOTA: La MULTI SOURCE PRE OUT únicamente pasará señales de entrada conectadas a las entradas analógicas. Por lo tanto es prudente conectar también las salidas analógicas de su tocadiscos CD, DVD, Disco de Láser si ya están conectadas éstas a cualquiera de las entradas digitales.

15. AUDIO PRE-OUTS (PRESALIDAS DE AUDIO)

El receptor NAD T 770 tiene incorporados cinco amplificadores de potencia para dar potencia a todos los altavoces conectados al mismo (altavoces de Izquierda, Derecha, Centro, Entorno de Izquierda, Entorno de Derecha). También es posible usar el T 770 como preamplificador para excitar amplificadores de potencia externos. De este modo, usted usa todas las funciones de control que provee el T 770, como selección de entrada, modo de entorno, volumen, controles de tono etc., pero el amplificador de potencia externo de hecho activa el altavoz conectado a él en lugar del amplificador de potencia integrado del T 770 para tal canal.

Conecte los conductores RCA-a-RCA de los conectores de salida de preamplificador Delanteras Izquierda y Derecha, Central, y/o Surround Audio Izquierdo y Derecho con los amplificadores externos. Conecte los altavoces con los amplificadores externos. Al usar amplificadores de potencia externos conectados a las salidas Audio Pre-Outs asegúrese de que los Altavoces A (No. 4 en el plano del panel delantero) estén activados.

NOTAS: No conecte jamás las salidas de altavoz del T 770 y las salidas de altavoz de un amplificador externo con los mismos altavoces.

Antes de hacer cualquier conexión, compruebe que el T 770 y los amplificadores de potencia a los que está conectado estén desactivados. Con el volumen bajado a un nivel inferior, conecte la alimentación eléctrica únicamente después de que se hayan hecho todas las conexiones.

16. SUB WOOFER OUT (SALIDA DE SUBGRAVES)

Al contrario que los cinco canales de gama completa que se describen anteriormente, no hay amplificador de potencia incorporado para salida adicional de subgraves. La salida de preamplificador de Subwoofer permite la conexión con un sistema de altavoz de sub-bajos con su propio amplificador de potencia externo o intergrado (altavoces Subwoofer "activos").

NOTA: Si se insertan auriculares la señal procedente de la salida Subwoofer se silenciará. Cuando se seleccionan los altavoces B también se silencia la salida Subwoofer.

17. RECORTE SUAVE

Cuando se excita un amplificador más allá de su salida de potencia especificada, puede escucharse un sonido duro, distorsionado con volúmenes muy fuertes. Esto se debe a que el amplificador corta o 'hace recorte duro' de los picos máximos de sonido para cuya reproducción no ha sido diseñado. El circuito NAD Soft Clipping (recorte suave) limita suavemente la salida del sistema para minimizar la distorsión audible si el amplificador es sobreexcitado. Si la escucha de usted incluye niveles moderados de potencia puede dejar el Soft Clipping desconectado. Si es probable que escuche altos niveles que sobrepasan la capacidad de potencia del amplificador, entonces conecte el Soft Clipping.

18. ALTAVOCES DELANTEROS A & B

Las salidas de los altavoces Delanteros A y B se activan y desactivan respectivamente usando el pulsador Speaker A y Speaker B del panel delantero.

Use las conexiones SPEAKER Delantero A, CENTER y SURROUND para una preparación de sonido de entorno..

Use las conexiones SPEAKER DELANTERO B para un par de altavoces extra que han de usarse para un área diferente de escucha como un comedor o cocina, por ejemplo. No se dispone de modos de sonido de entorno cuando se seleccionanda los altavoces Speakers B.

NOTAS: No pueden activarse los altavoces Speakers B si se ha seleccionado la entrada EXT. 5.1CH.

Los altavoces Speakers A y Speakers B no pueden usarse simultáneamente. Cuando se seleccionan los altavoces Speakers B, se desactivan los Speakers A.

CONEXIÓN DE LOS ALTAVOCES

Conecte el altavoz derecho a los terminales marcados 'R +' y 'R -' asegurando que 'R +' esté conectado al terminal '+' de su altavoz y que 'R -' esté conectado al terminal '-' del altavoz. Conecte los terminales marcados 'L +' y 'L -' al altavoz izquierdo de la misma manera.

Use siempre cable torónico para trabajos pesados (calibre 16, 1.5 mm. o más grueso) para conectar los altavoces a su T 770.

Desenrosque el casquillo de plástico del terminal del altavoz. Inserte el pasador o extremo de cable pelado en el orificio del terminal y luego sujete el cable apretando el casquillo del terminal (Fig. 4).

Para evitar cualquier peligro de que metal pelado de los cables del altavoz toquen el panel trasero u otro conector, asegure que haya únicamente 1,27 cm. de cable pelado o pasador y que no haya hilos sueltos de cable de altavoz.

NOTA: Este equipo se ha diseñado para producir óptima calidad de sonido cuando se conectan altavoces con impedancias dentro de las gamas de ajuste. Rogamos compruebe la información siguiente y elija altavoces con impedancias correctas para las conexiones.

ALTAVOCES DELANTEROS A o B: 4 ohmios mínimo por altavoz.

ALTAVOZ CENTRAL: 4 ohmios mínimo.

ALTAVOCES DE ENTORNO: 6 ohmios mínimo por altavoz.

19. CENTER SPEAKER (ALTAVOZ CENTRAL)

Conecta el altavoz central que se usa cuando el T 770 se hace funcionar en Dolby Digital, Dolby Pro Logic, modos de sonido de entorno EARS o con la entrada EXT. 5.1 CH seleccionada.

Conecte el altavoz CENTER de la misma manera que se describe en la sección "Conexión de los altavoces" anterior (sección 18).

20. SURROUND SPEAKERS (ALTAVOCES DE ENTORNO)

Conecta los altavoces de entorno Surround que se usan cuando el T 770 se hace funcionar en Dolby Digital, Dolby Pro Logic, modos de sonido de entorno EARS o con la entrada EXT. 5.1 CH seleccionada.

Conecte los altavoces SURROUND de la misma manera que se describe con SPEAKERS A & B anterior (sección 18).

21. VENTILADOR DE REFRIGERACION

El ventilador de refrigeración permite al T 770 ofrecer grandes cantidades de potencia sin que se caliente demasiado el equipo. El ventilador funciona únicamente con funcionamiento en modo Surround Sound (sonido de entorno) durante pasajes altos procedentes de los canales de entorno. El ventilador no funciona con modo No Surround seleccionado (estéreo).

NOTA: Asegure que las salidas de aire del ventilador no estén bloqueadas en modo alguno.

22. NAD-LINK IN OUT (ENTRADA SALIDA DE CONEXION NAD)

El conector NAD-Link se usa para transmitir órdenes de otros equipos que tengan conectores NAD-Link. Esto permite el control central de un sistema completo, y también permite que algunas de las funciones básicas de otros componentes NAD (como un tocadiscos de CD o un tocasassetes) también equipados con NAD-Link se controlen con el control remoto del receptor. Para funcionar con tales otros equipos, conecte la NAD-Link Out del T 770 con la NAD-Link In del otro equipo. Los conectores NAD-Link se pueden encadenar en margarita, IN con OUT, de modo que un sistema completo puede controlarse desde los dispositivos de control remoto de un solo equipo.

23. CORDON DE ALIMENTACION ELECTRICA CA

Completadas todas las conexiones del amplificador, enchufe el cordón de línea CA en una toma de pared que tenga corriente.

24. AC OUTLETS (SALIDAS CA)

(versiones norteamericanas de 120 V únicamente)

Los cordones de alimentación eléctrica CA de otros equipos del sistema de audio pueden conectarse directamente con las salidas de CA del T 770.

Si se enchufa otro componente estéreo en la salida CA CONMUTADA, se suministra alimentación eléctrica a tal componente únicamente cuando está conectado su T 770.

Si se enchufa otro componente estéreo en la salida CA CONMUTADA, se suministra alimentación eléctrica a tal componente únicamente cuando está conectado su T 770.

NOTA: Las salidas CA han de usarse con equipos de consumo eléctrico COMBINADO no superior a los 120 vatios.

25. DIGITAL AUDIO INPUTS (ENTRADAS DIGITALES DE AUDIO)(FIG. B)

El T 770 tiene tres entradas digitales para permitir la conexión de DVD, CD o Tocabiscos de Disco de Láser:

1. La entrada Digital Audio Input 1 permite la conexión de una fuente digital con una salida Óptica. Use un cable terminado con un conector de conexión TOS Link. Esta entrada digital puede seleccionarse y conectarse con cualquiera de las entradas analógicas, con excepción de la entrada EXT 5.1 CH.
- 2+3. Las entradas Digitales de Audio 2 y 3 permiten la conexión de una fuente digital con una salida digital Coaxial. Use un cable con la impedancia correcta, diseñado específicamente para la transferencia de señales digitales. Esta entrada digital también puede seleccionarse y conectarse con cualquiera de las entradas analógicas, con excepción de la entrada EXT. 5.1 CH.

NOTA: El sonido de las entradas digitales no se pasa a las salidas Multi Source, VIDEO 1, VIDEO 2, Tape 1 y Tape 2. Si están disponibles, conecte también las salidas analógicas de las fuentes digitales con las entradas analógicas correspondientes de Digital Input 1, 2 y 3.

CONTROLES DEL PANEL DELANTERO FUNCIONES POWER, SPEAKERS, HEADPHONE

1. POWER

Pulse el pulsador POWER para poner el receptor en su modo 'Stand-by' (reserva). El indicador Stand-by (No. 2) situado sobre el pulsador de alimentación eléctrica se enciende. En el panel delantero, pulse cualquiera de los pulsadores selectores de entrada (No. 6) para conectar el receptor. En el control remoto, pulse el pulsador verde Stand-by (No. 1 en el plano de control remoto) para encender el equipo. La pantalla se enciende indicando la entrada que estaba seleccionada, se apaga el indicador de Stand-by.

Si se pulsa el interruptor POWER otra vez se desconecta el equipo completamente. El receptor NAD T 770 usa un sistema de respaldo de memoria para retener ajustes finos de sonido de entorno e información de estaciones de Preajuste para la sección de sintonizador. Esta información se retiene durante varias semanas, aunque se desconecte completamente o se desenchufe el equipo.

CONTROL REMOTO

Pulsador STAND-BY (verde, No. 1 en el plano de control remoto): Pulse este pulsador para cambiar el equipo de funcionamiento a modo Stand-by y viceversa. Pulse este pulsador otra vez para poner el equipo en funcionamiento a partir de Stand-by; se indicará en la pantalla la última fuente seleccionada.

NOTA: El modo Stand-by se indica con el indicador Stand-by (No. 2) situado justo encima del pulsador verde POWER en el panel delantero (No. 1).

En modo Stand-by el T 770 consume muy poca electricidad. No obstante, recomendamos que desconecte totalmente el equipo si no lo va a usar durante más de un par de días. Desconecte completamente pulsando el pulsador POWER del panel delantero (No. 1), se apagarán todas las luces.

Pulse este pulsador para conectar el equipo. Para desconectar el equipo, pulse este pulsador otra vez.

2. STANDBY

Este diodo LED verde se enciende cuando el receptor está Conectado, pero en modo Stand-by. Vea la sección 1 de este capítulo para más información.

El diodo LED también se enciende cuando el receptor recibe una orden del control remoto desde el control de mano provisto.

3. SPEAKERS A, B

Si se pulsa el pulsador Speakers A se desactiva el sistema de altavoces principales (altavoces Delantero A, Central y Surround). Pulse otra vez el pulsador para volver a activar los altavoces.

Si se pulsa el pulsador Speakers B se desactiva el sistema de altavoces secundarios (altavoces Delanteros B). Si se selecciona Speakers B se desactiva automáticamente cualquier modo de sonido; se seleccionará Surround off (estéreo).

Los altavoces Speakers A y Speakers B no pueden usarse simultáneamente. Cuando se seleccionan Speakers B, Speakers A queda desactivado y viceversa.

El panel visualizador indica qué sistema de altavoces ha sido seleccionado.

NOTA: Baje siempre el volumen al activar o desactivar Speaker A o Speaker B.

4. TOMA DE AURICULARES

Se provee una toma jack estéreo de 1/4 pulgadas para escuchar con auriculares. La toma tiene su propio amplificador que excita auriculares convencionales de cualquier impedancia. Los controles de volumen y tono funcionan para escuchar con auriculares. Use un adaptador adecuado para conectar auriculares con otros tipos de conectores tales como enchufes jack estéreo de 3.5 mm. de 'estéreo personal'.

Si se inserta un auricular se desactiva automáticamente la salida de altavoz Sub-woofer y se desactivan otra vez todos los altavoces conectados.

El sonido procedente de la entrada AC-3 RF no se pasa a la toma de auriculares. Conecte además la salida analógica procedente de la fuente AC-3 RF con Digital Audio Input 3 para poder escuchar Video 4 a través de los auriculares. El sonido procedente de la entrada EXT. 5.1 CH no está disponible en la toma de auriculares.

NOTA: Si escucha con niveles altos puede dañar sus oídos.

5. VIDEO 5 INPUT (ENTRADA VIDEO 5)

Para conexión cómoda y temporal usted puede conectar una cámara grabadora (sólo en playback) o una consola de juegos de vídeo. Si la consola de juegos o la cámara grabadora es de mono, conecte el conductor de audio con la toma de audio R (Derecha).

Si su cámara grabadora está equipada con cámaras S-Video (modelos llamados "Hi-8" y "S-VHS") puede usar la entrada S-Video. Vea también el capítulo "Conexiones del Panel Trasero", sección 12 psts información adicional.

La entrada Video 5 funciona de la misma manera que Video 3 y Video 4, vea el capítulo "Conexiones del Panel Trasero", sección 10 para información adicional.

6. SELECTORES DE ENTRADA Y DE MONITOR

Estos pulsadores seleccionan la entrada activa para el T 770 y la señal transmitida a los altavoces, salidas Tape 1 & 2, VIDEO 1 & 2 y monitor de TV.

En el Panel Visualizador se muestra la Entrada y Modo Surround.

VIDEO 1 & VIDEO 2 Selecciona la VCR conectada a VIDEO 1 o VIDEO 2 como entrada activa. Se muestra "VIDEO-1" o "VIDEO-2" en el Panel Visualizador cuando se selecciona.

VIDEO 3 Y VIDEO 4 Selecciona la señal procedente del receptor de TV estéreo/Satélite/Cable o Disco Láser conectada a VIDEO 3 o VIDEO 4 como entrada activa. Se muestra "VIDEO-3" o "VIDEO 4" en el Panel Visualizador cuando se selecciona.

VIDEO 5 Selecciona la cámara grabadora o la consola de juegos de vídeo que se conecta a las entradas del panel delantero de Video 5 como entrada activa. Se muestra "VIDEO-5" se muestra en el Panel Visualizador cuando se selecciona.

TAPE 1 Selecciona Tape 1 como entrada activa.

TAPE 2 MONITOR Selecciona la salida procedente de una grabadora de cintas al escuchar cintas o controlar grabaciones hechas por medio de las tomas Tape 2. Pulse el pulsador Tape 2 una vez para seleccionarlo y otra vez para volver a la selección de entrada normal.

Tape 2 es una función de Tape Monitor que no anula la selección actual de entrada. Por ejemplo, si el CD es la entrada activa cuando está seleccionada TAPE 2, la señal CD continuará estando seleccionada y transmitida tanto a TAPE 1, TAPE 2, VIDEO 1 como VIDEO 2 OUT pero se escuchará el sonido procedente de la grabadora conectada a Tape 2 en los altavoces. Cuando selecciona Modo Tape 2, se indica "TAPE 2" en la sección alfanumérica de la pantalla durante 3 segundos antes de que por defecto indique otra vez la entrada activa. La casilla que hay justo encima de la sección alfanumérica que indica "T-2 MONITOR" permanece encendida hasta que se desactiva otra vez Tape 2.

FM Selecciona radio FM. Además FM se selecciona automáticamente al seleccionar Preset FM (estación reajustada de FM).

AM Selecciona radio AM. Además AM se selecciona automáticamente al seleccionar Preset AM.

AUX Selecciona el componente de audio auxiliar como entrada activa.

CD Selecciona CD como entrada activa.

VIDEO OUTPUT (SALIDA DE VIDEO) La señal de vídeo disponible en el Monitor Combinado de S-Video y Video, las salidas VIDEO 1 y VIDEO 2 dependen de la entrada de vídeo seleccionada (VIDEO-1, VIDEO-2, VIDEO-3, VIDEO-4, VIDEO-5). No obstante, cuando se selecciona una de las fuentes de audio sólo (TAPE-1, TAPE-2, FM, AM, AUX, CD) la última señal de vídeo seleccionada procedente de una de las entradas de vídeo estará presente en estas salidas. De esta manera usted puede vigilar un Disco de Láser o vídeo mientras escucha el tocadiscos de CD.

La pantalla indica la señal de vídeo que se encamina a las salidas MONITOR, VIDEO 1 y VIDEO 2 en el área extrema izquierda de la pantalla.

NOTA: Para evitar "feedback" (retroalimentación) la señal de entrada de vídeo procedente de VIDEO 1 o VIDEO 2 no está disponible en sus propias salidas (por ej. Cuando se selecciona VIDEO 2, la señal de vídeo estará disponible en las salidas Monitor y VIDEO 1, pero no en las salidas VIDEO 2).

FUNCIONES DE VOLUMEN Y TONO

7. TONE DEFEAT (DESVIO DE TONO)

El interruptor Tone Defeat desvía la sección de control de tono del T 770. Si los Controles de Tono (No. 8) no se usan normalmente y se dejan en la posición de las 12 horas, es aconsejable desconectar totalmente la sección de Control de Tono usando este interruptor. En la posición 'out' (fuera), los circuitos de Control de Tono están activos, si se pulsa el interruptor Tone Defeat se desvía la sección de Control de Tono.

8. CONTROLES DE BASS & TREBLE (BAJOS Y TREMOLOS)

El T 770 está equipado con controles de tono BASS y TREBLE para ajustar la tonalidad general de su sistema. La posición de las 12 horas es 'plana' sin refuerzo ni corte y un detente indica esta posición.

Gire el control a la derecha para aumentar la cantidad de Bass o Treble. Gire el control a la izquierda para disminuir la cantidad de Bass o Treble. Estos controles afectan a los altavoces Delanteros Izquierdo, Derecho y Central. Los controles de Tono no afectan a las grabaciones hechas usando las salidas de línea Tape o Video pero afectarán a la señal que va a las salidas Pre-amp (Audio Pre-Out).

9. VOLUME (VOLUMEN)

El control Volume ajusta la potencia general de las señales que se alimentan a los altavoces. Está accionado por motor y se puede ajustar desde el equipo manual de control remoto usando el pulsador Master Volume ▲ o ▼ (No. 8 en el plano del control remoto). El control Volume no afecta a las grabaciones hechas usando las salidas Tape 1, Tape 2, VIDEO 1 y VIDEO 2 pero afectará a la señal que va a la salida Pre-amp (Audio Pre Out).

En el equipo manual de control remoto, pulse el pulsador Mute (Silenciamiento) (No. 3) para quitar temporalmente el sonido a los altavoces y auriculares. El modo Mute se indica por "AUDIO MUTE" en intermitente rojo en el área de pantalla. Pulse otra vez Mute para restablecer el sonido. Mute does not affect recordings made using the Tape 1, Tape 2, VIDEO 1 and VIDEO 2 outputs but will affect the signal going to the Pre-amp output (Audio Pre Out).

NOTAS: El control Volume no afecta al volumen de la salida Multi Source. Use los pulsadores Multi Source Level (nivel de fuente múltiple) del control remoto (No. 6 en el plano del control remoto) para ajustar el volumen de Multi Source.

Según la calibración de Surround Setup (preparación de entorno) puede ocurrir que el control de volumen no se pueda ajustar a su posición de máximo. Aunque se ponga en la posición de máximo, volverá a su ajuste más alto posible.

TUNER

10. DISPLAY O PS/RT (PANTALLA) (SEGÚN LA VERSIÓN)

El pulsador Display (versiones de 120V, Norteamérica, sólo) hace que la pantalla alterne mostrando la frecuencia de la estación o el nombre de la estación introducido por el usuario. Si el usuario no ha introducido nombre la pantalla sólo centellea una vez.

En las estaciones que tienen información RDS, el pulsador PS/RT (versiones de 230V sólo) repasa tres diferentes modos de pantalla, cada pulsación sucesiva del pulsador activa el siguiente de los tres modos:

- En modo por defecto, se muestra el nombre RDS de la estación, Servicio de Programa (PS; normalmente las letras de llamada de la estación, BBC R3, por ejemplo).
- A partir del modo por defecto, pulse el pulsador una vez para visionar Texto de Radio (RT). Este puede ser información adicional como el nombre del presentador o programa, la canción que se escucha, etc. Este texto se repasa continuamente sobre los 8 segmentos de la pantalla alfanumérica. el sintonizador tarda unos segundos en recoger la información RT, por lo tanto inmediatamente después de sintonizar una estación y seleccionar el visionado de RT la pantalla indica "WAIT" (espere) y por defecto pasa al nombre de la estación.
- Pulse el pulsador a partir del modo de presentación de RT para presentar la frecuencia de la estación. Pulse otra vez para volver al modo de por defecto (a).

Cuando se sintoniza una estación no de RDS:

El Pulsador PS/RT alterna la pantalla para mostrar la frecuencia de la estación o el nombre de la estación introducido por el usuario. Si no se ha introducido nombre por el usuario la pantalla centellea una sola vez.

NOTA: Las versiones de 120 V (Norteamérica) no tienen RDS (Sistema de Datos de Radio).

11. CHARACTER (CARACTER)

El Pulsador Character se usa para introducir los nombres de estaciones de radio Preset para visualizarlos cuando se selecciona la estación. Se usa con los pulsadores Tune/Search (No. 15) y MEMORY (No. 14). Vea el capítulo separado "memorización, reactivación y nombramiento de estaciones Presets" para más información.

12. BANK (BANCADA)

Si se pulsa Bank se cambia entre las cuatro Bancadas de Memoria de Estaciones Preset (A, B, C o D) del T 770. Cada una de estas bancadas puede tener hasta 10 estaciones Preset. Estas Bancadas pueden contener una mezcla de estaciones AM o FM cada una. La Bancada seleccionada se muestra en el Panel Visualizador. Puede usted usar las bancadas para clasificar sus estaciones Preset, por ejemplo por tipo de estación (Bancada A para música rock/pop, Bancada B para música Clásica, Bancada C para Jazz, Bancada D para noticias). Vea el capítulo separado "Memorización, reactivación y nombramiento de estaciones Preset" para más información.

El equipo de mano de control remoto tiene también un pulsador Bank y realiza la misma función.

13. PRESET (PREAJUSTE)

El pulsador Preset alterna entre modo Preset y Tune (estación de preajuste y sintonización). Cuando se selecciona el modo Preset, se enciende en el área de pantalla "PRESET".

Se pueden memorizar hasta 40 Presets, de AM o FM, en cuatro Bancadas de Preset, que pueden tener hasta 10 estaciones Preset cada una. La Estación Preset y el número de bancada se muestran en el Panel Visualizador.

Vea también la sección 15 y el capítulo separado "Memorización, reactivación y nombramiento de estaciones Preset" para más información.

14. MEMORY (MEMORIA)

El pulsador Memory se usa para memorizar estaciones en las cuatro Bancadas de >Memoria de Estaciones Preset. Se usa con los pulsadores Tune/Search (No.15). Cuando Memory está activa, el número de la estación Preset está en intermitente y se muestra en el Panel Visualizador el indicador 'MEMORY'.

Vea el capítulo separado "Memorización, reactivación y nombramiento de estaciones Preset" para más información.

15. TUNE SEARCH (BUSQUEDA DE SINTONIA) ◀ Y ▶

La función de estos pulsadores depende del modo de sintonización seleccionado con el pulsador Preset (No. 13). El pulsador Preset alterna entre los dos modos de posición:

- Modo Preset (se indica en el área de pantalla): Pulse el pulsador ◀ para repasar hasta un número de Preset inferior, pulse el pulsador ▶ para repasar hasta un número de Preset superior. Esta es una función de "envuelta", de modo que al ir desde el número de Preset más alto el sintonizador irá al número de Preset más bajo al pulsarse el pulsador ▶.
- Modo de Tune (sintonización). Pulse ▶ o ◀ durante más de 1/2 segundo para activar sintonización automática respectivamente arriba o abajo de la banda de frecuencia. El sintonizador buscará automáticamente la primera estación de radio razonablemente potente, donde se parará. Pulse otra vez el pulsador Tune/Search (sintonización/búsqueda) durante 1/2 segundo para comenzar a buscar otra vez.

NOTA: La sintonización automática está disponible únicamente en FM. Pulsando brevemente ▶ o ◀ usted puede activar la sintonización manual respectivamente arriba o abajo de la banda de frecuencia para sintonizar exactamente una frecuencia específica. Con cada pulsación sucesiva de las teclas, el sintonizador realizará pasos de 0,005 MHz en FM de modo que puede usted sintonizar exactamente la frecuencia deseada. Para AM los pasos de sintonización pueden ser de 9 kHz o 10 kHz, según sea la versión de su T 770. Este modo de sintonización también puede ser útil al tratar de recibir una estación de radio que es demasiado débil para el modo de búsqueda automática. Cuando se sintoniza exactamente una estación, se enciende en pantalla "▶ TUNED ◀" (sintonizada).

Con las estaciones que dan información RDS, el nombre RDS de la estación se muestra en pantalla. Program Service (PS, indica normalmente las letras del nombre de la estación, por ejemplo BBC R3).

Vea el capítulo separado "Memorización, reactivación y nombramiento de estaciones Preset" para más información.

NOTA: Las versiones de 120 V (Norteamérica) no tienen RDS (Sistema de Datos de Radio).

16. FM MUTE MODE (MODO DE SILENCIAMIENTO DE FM)

Este pulsador combina dos funciones; cambia el sintonizador de Estéreo a Mono y desactiva los circuitos de silenciamiento al mismo tiempo. Los circuitos de silenciamiento silencian el sintonizador entre dos estaciones de radio cuando se busca o sintoniza. De esta manera se evita el ruido de sintonización.

No obstante, las señales de estación de radio muy débiles pueden suprimirse con los circuitos de sintonización, si tal estación muy débil está en estéreo tendrá un alto nivel de ruido de fondo. Cambiando a Modo Mono y desactivando los circuitos de silenciamiento pulsando el pulsador FM MUTE/MODE permite escuchar la estación y cancela la mayor parte o la totalidad de este ruido de fondo.

En funcionamiento normal los circuitos de silenciamiento están activados, la pantalla indica "FM MUTE". Pulse el pulsador FM Mute/Mode para desactivar los circuitos de silenciamiento y cambiar la recepción estéreo a mono. FM MUTE will extinguish in the display. También se apaga "STEREO" si se recibía una transmisión estéreo. Pulse otra vez el interruptor FM Mute/Mode para volver a funcionamiento Auto Stereo FM.

FUNCIONES DE ENTORNO

17. EXT. 5.1CH (CANAL)

Selecciona la señal de salida del multicanal del tocadiscos DVD o la fuente de descodificador externo (como DTS, MPEG, etc.) conectada a la entrada EXT. 5.1 CH como entrada activa.

NOTAS: Los pulsadores Speakers B (No. 3), Digital Audio Selector (No. 18) y de modo Surround (No. 19) no tienen efecto alguno en este modo.

No hay señal de audio disponible procedente de las salidas Tape 1, Tape 2, VIDEO 1 y VIDEO 2 cuando se ha seleccionado la entrada EXT. 5.1CH.

18. DIGITAL AUDIO SELECTOR (SELECTOR DE AUDIO DIGITAL)

Con el pulsador selector de Digital audio usted puede asignar cuál de los Selectores de Entrada se conectará a las entradas Digital Audio 1, Digital Audio 2 o Digital Audio 3. Cuando se conecta una entrada Digital Audio con uno de los selectores de entrada, siempre que se detecta una fuente digital en la entrada Digital Audio, la entrada Digital Audio se usa en lugar de la correspondiente entrada analógica de audio.

Para asignar una entrada Digital Audio para un pulsador selector de entrada específico:

- Pulse el pulsador de entrada deseado (excepto AM, FM, Tape 2 Monitor y EXT. 5.1 CH.).
- Pulse el pulsador Selector Digital audio. Se enciende la casilla "DIGITAL AUDIO" en la pantalla con la primera entrada digital disponible.
- Pulse otra vez el pulsador Selector Digital audio hasta que se encienda la entrada digital deseada (1, 2 o 3). La entrada Digital Input 1 es la entrada óptica; Digital Audio Input 2 y Digital Audio Input 3 son las entradas coaxiales.

La próxima vez que se seleccione esta entrada, se selecciona también automáticamente la Digital Audio Input elegida.

NOTAS: No es posible seleccionar una entrada digital si tanto Digital Audio Input 1 como Digital Audio Input 2 y Digital Audio Input 3 ya se han asignado. Primero debe deseleccionar la entrada Digital Audio deseada del pulsador selector de entrada Input Selector a que se ha asignado.

PARA DESELECCIONAR UNA ENTRADA DIGITAL AUDIO:

- Seleccione la entrada a que se ha asignado la entrada Digital Audio (la pantalla indica que entrada Digital Audio está asignada a la entrada seleccionada).
- Pulse el Selector Digital Audio hasta que se apague en la pantalla "Digital Audio".

Ahora ha sido seleccionada la entrada Digital Audio de la entrada elegida.

Si no se dispone de fuente digital (no conectada o la fuente está desactivada) centellea el número de la entrada Digital Audio input asociada. Cuando se dispone de una señal digital y la entrada ha sido "fijada" a la señal digital permanecerá encendida.

19. SURROUND MODE (MODO DE ENTORNO)

Con los botones Surround Mode ◀ y ▶ se pueden seleccionar modos de sonido de entorno disponibles. El modo Surround seleccionado está indicado permanentemente en el área de pantalla y además se muestra durante 3 segundos en la sección alfanumérica grande de la pantalla. Los pulsadores Surround Mode repasan los modos de sonido de entorno disponibles:

Surround Mode Off ↔ Dolby Pro Logic ↔ EARS ↔ Surround mode Off, etc.

Con fuentes de entorno Dolby Digital no se dispone de Dolby Pro Logic y EARS: Surround Mode Off ↔ Dolby Digital. Si selecciona Dolby Pro Logic o EARS el T 770 cambia automáticamente a Dolby Digital.

Dolby Digital tiene seis canales independientes disponibles en total: Izquierdo, Central, Derecho, Surround izquierdo, Surround Derecho y un "Effects Channel" (Canal de Efectos) (Subwoofer). Dolby Digital está disponible únicamente como Surround Mode si la fuente es Dolby Digital y se usa una entrada digital.

La señal Dolby Digital es conforme a la norma AC-3 de Dolby que permite varias configuraciones de canal. La configuración de canal se muestra en la pantalla con la entrada seleccionada. Por ejemplo, con fuentes normales Dolby Digital la pantalla muestra "ch3/2", indicando que hay 3 canales delanteros y 2 canales de entorno disponibles.

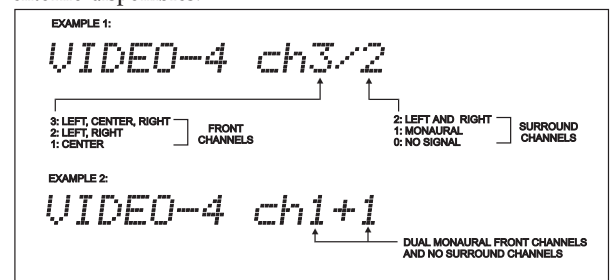

Dolby Pro Logic descodifica las señales de sonido centrales y de entorno incorporadas en las pistas de sonido estéreo de los filmes cinematográficos de por ej. vídeo, Disco Láser o TV. Para descodificarla correctamente, la fuente ha de ser una pista de sonido Dolby Surround o Dolby Stereo.

En el sistema EARS (Sistema Realzado de Recuperación Ambiental) Surround Mode, un nivel realista o ambiente de sonido de entorno es añadido a una fuente estéreo normal como un CD o radio FM.

Surround Mode Off cambia a funcionamiento normal Stereo.

NOTA: Cuando, usando Digital Audio Input 3, se selecciona Surround Mode Off, se seleccionan las entradas analógicas. Por lo tanto, asegure que las salidas analógicas de las fuentes digitales estén conectadas también a la misma entrada a que se ha asignado la entrada Digital Audio.

Como prestación de comodidad adicional, su T 770 memoriza el modo de entorno que ha usado usted con la selección de entrada dada. Cuando a continuación usted selecciona tal entrada, su T 770 elige automáticamente otra vez el mismo modo de Entorno. Si normalmente usted usa el modo Dolby Pro Logic con las entradas VIDEO 1 y VIDEO 2, Dolby Digital con la entrada Video 4, EARS con CD y By-Pass (Estéreo) en las demás, si se pulsa el Input Selector pasa automáticamente por defecto al modo Surround derecho sin tener que pulsar separadamente el pulsador Surround Mode.

NOTAS: Una fuente externa como un descodificador o tocadiscos DVD con descodificador incorporado (DTS, MPEG por ejemplo) se puede conectar a la entrada EXT.5.1CH (No. 5). Seleccionada la entrada EXT. 5.1CH, no se dispone de ningún otro modo de entorno, por lo tanto se apaga en el panel visualizador "Surround Mode".

Para obtener el mejor sonido de entorno posible es importante que se hayan ajustado correctamente todos los altavoces. Vea los capítulos "Presentación en Pantalla" y "Preparación del Sistema de Entorno".

20. MULTI SOURCE. (FUENTE MULTIPLE)

El NAD T 770 le permite cambiar la fuente y alterar el volumen para otra habitación con el control remoto, independientemente de la habitación principal de escucha. Esto significa que usted podría gozar de un DVD en Dolby Digital Surround Mode CD en la habitación principal y otra persona escuchar una transmisión de radio en otra habitación al mismo tiempo.

El funcionamiento pleno de la prestación Multi Source, como cambiar el volumen, es posible únicamente con el control remoto, no obstante, es posible cambiar la fuente para una segunda habitación usando el pulsador Multi Source del panel delantero de la misma manera que se usa con el control remoto:

- En el control remoto, pulse Multi Source (No. 5). Se pone en intermitente en pantalla el indicador MULTI SOURCE.
- Mientras el indicador MULTI SOURCE todavía está en intermitente (tiempo por defecto 8 segundos) seleccione la fuente deseada en el control remoto. La fuente seleccionada se indica en la pantalla con una casilla entorno a la misma.
- Si quiere el sonido sólo en la segunda habitación y no en la habitación principal, desactive en el panel delantero Speakers A o Speakers B (No. 3) o use el control remoto.

- Ajuste el volumen para la segunda habitación pulsando el pulsador ▲ o ▼ MS VOLUME (No. 6) en el control remoto. Al ajustarse el nivel de Multi Source, la pantalla indica "MULTI" y el correspondiente ajuste de nivel (que va desde -78 hasta 0 dB).

NOTAS: Puesto que es posible usar la prestación Multi Source con independencia de la habitación principal de escucha, puede resultar útil un equipo manual de control remoto extra. Su distribuidor NAD puede asesorarle sobre disponibilidad.

Cuando se usa la prestación Multi Source, puede grabarse a partir de la fuente indicada en la pantalla principal para la habitación principal de escucha.

ON SCREEN DISPLAY (OSD) (PRESENTACION EN PANTALLA)

El NAD T 770 está equipado con una elaborada prestación llamada On Screen Display (abreviadamente OSD). Puesto que la OSD es un instrumento esencial para ajustar los diversos parámetros de sonido Surround correctamente recomendamos que conecte su monitor o televisión al T 770.

Para versiones de 230V; no con 120V (versiones norteamericanas):

Según sea su fuente y/o sistema de vídeo correcto. Si la OSD rueda sobre la pantalla usted debe seleccionar otro sistema: PAL o NTSC.

- Si se pulsa el pulsador Memory (No. 14), pulse el pulsador selector de entrada VIDEO 1 (No.6) repetidamente hasta que se muestre el sistema deseado en el área de pantalla.
- Si su televisión y sus fuentes son multistandar recomendamos que elija la opción "OSD AUTO". En este caso el T 770 selecciona automáticamente el sistema usado por la señal de entrada de vídeo conectada.

La OSD puede activarse pulsando uno de los cuatro pulsadores de cursor del control remoto (No. 9). Aparece entonces el menú principal (vea Fig. 6).



Fig.6

Use los pulsadores de cursor del control remoto para navegar, seleccione el menú y opciones que desee. Los pulsadores ▲ y ▼ se usan para navegar y seleccionar una opción (indicada al resaltarse la opción disponible), los pulsadores ◀ y ▶ son para cambiar un ajuste de la sección resaltada. Si se selecciona "EXIT" (salir) en el menú Principal se desactiva la OSD. Si se selecciona "EXIT" a partir de cualquiera de los otros menús usted pasa al menú anterior.

El menú de la OSD tiene una profundidad máxima de tres "capas", esto significa que a partir del menú principal (capa 1) usted puede seleccionar un submenú (capa 2), a partir del cual puede seleccionar otro submenú (capa 3). El número de estrellas de izquierda y derecha del cabezal del menú indica qué capa se presenta, 1 estrella para la capa 1, 2 estrellas para la capa 2, 3 estrellas para la capa 3.

Hay varias maneras con que puede presentarse y funcionar la OSD:

- A partir del menú principal seleccione e introduzca el menú "Screen Setup" (Preparación de pantalla) (vea Fig. 7).
- Seleccione "Superimpose =ON" de modo que se superimponga la OSD sobre la señal de vídeo que se recibe del selector de entrada del T 770. Seleccionando "OFF" la OSD se visualiza siempre con un fondo azul sólido.
- Selecciones "Temporary Display=ON" (pantalla temporal) si desea ver la OSD confirmando durante 5 segundos cada vez que se realiza una operación (como cambio de volumen, diferente entrada seleccionada etc). Seleccionando "OFF" la OSD únicamente se muestra cuando se reactiva el menú principal.

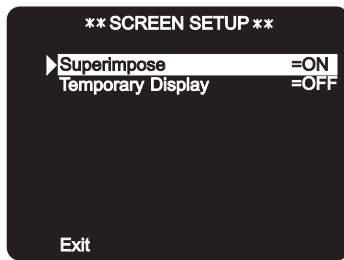

Fig.7

Los otros Menús disponibles son:

INPUT SELECTOR (SELECTOR DE ENTRADA) (FIG. 8)

- Cuando se activa el "INPUT SELECTOR" por primera vez, se realzan tanto "Picture" (imagen) como "Audio". Usando el pulsador de cursor ◀ o ▶ usted puede repasar las entradas y elegir una. También es posible seleccionar la señal de entrada de vídeo independientemente de la señal de entrada de audio.

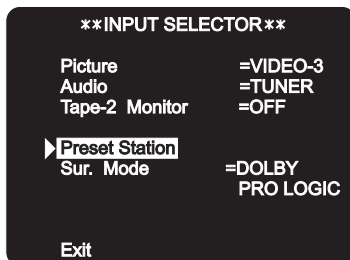

Fig.8

- Realzado tanto "Picture" como "Audio", seleccione primero la señal de vídeo deseada.
- Pulse el pulsador de cursor ▼ una vez para que quede realzado "Audio". Ahora puede seleccionar la entrada para sonido sólo; por ej. aunque haya usted seleccionado la imagen de Video 4 puede elegir escuchar el sonido de la entrada VIDEO 2.
- Además dentro de este menú puede seleccionar la activación o desactivación de Tape 2 Monitor; repase las entradas disponibles de Digital Audio; cambie el Modo Surround.

- Si la entrada de audio seleccionada es el sintonizador, se dispone de otro submenú (capa 3) que permite la selección de Bancada y Preset (Fig. 9)

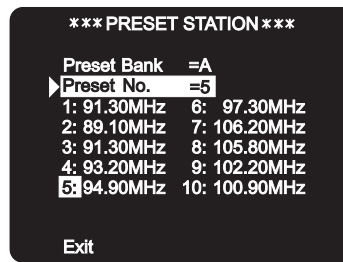

Fig.9

SURROUND SETUP (PREPARACIÓN DE SURROUND) (FIG. 10 & 11)

En el menú Surround Setup puede seleccionarse el Modo Surround deseado.

Con un fuente Dolby Digital usted puede elegir entre modo Dolby Digital Surround o modo Surround desactivado. (Fig. 10)

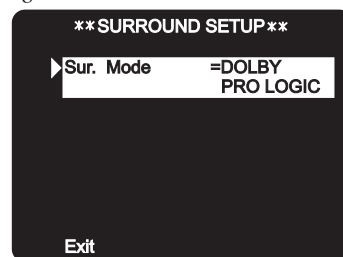

Fig.10

Seleccionado Dolby Digital, usted puede seleccionar también "Late Night" (tarde por la noche) activado o desactivado, y "LFE Level Atten" de nivel a 0dB o -10dB (Fig. 11).

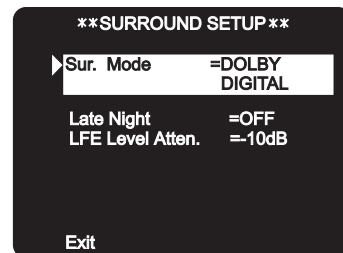

Fig.11

Vea también el capítulo "Preparación del Sistema de Sonido de Entorno".

SPEAKER A SETUP (PREPARACIÓN DE ALTAVOZ A)

Con el modo "Speaker A Setup" (Fig. 12), puede seleccionar submenús para ajustar todos los parámetros para un sistema de sonido de entorno:



Fig.12

Speaker Selection (selección de altavoces del sistema) (Fig. 13); Speaker Distance (Distancia de altavoces) (Fig. 14); Level Calibration (Calibración de nivel) (Fig. 15).

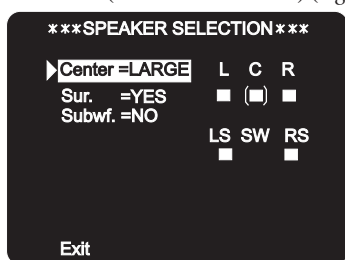

Fig.13

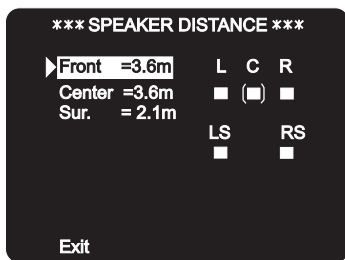

Fig.14

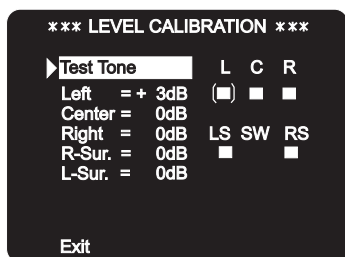

Fig.15

Vea también el capítulo “Preparación del Sistema de Sonido de Entorno”.

SPEAKER B SETUP

En el menú “Speaker B Setup” puede cambiarse el equilibrio entre el canal Izquierdo y Derecho. (Fig. 16). Las dos pequeñas barras verticales **||** indican la potencia de volumen relativa del canal izquierdo respecto al derecho y viceversa. Con **||** directamente debajo del símbolo **▼**, el equilibrio está ajustado exactamente en medio.



Fig.16.

NOTA: La OSD se desactiva automáticamente así misma si no se selecciona opción o se cambia ajuste durante más de cinco minutos.

MEMORIZACION, REACTIVACION Y NOMBRAMIENTO DE ESTACIONES PRESET

PARA MEMORIZAR UNA ESTACIÓN DE PREAJUSTE PRESET

- Tune to the radio station you wish to enter into a Preset (refer to chapter “Front Panel Controls” section 15). Si la estación está transmitiendo información RDS se enciende el indicador RDS y se muestran en el Panel Visualizador las iniciales de la estación. Si se encuentra una estación no de RDS, se muestra únicamente la frecuencia.
- Para memorizar tal estación como Preset, pulse Memory (No. 14). Se visualiza el indicador Memory y la sección Preset se pone en intermitente en el Panel Visualizador.
- Pulse Bank (No. 12) para seleccionar la Bancada de Presets (A, B, C o D) de las cuatro en que desea memorizar la estación. Pulse el pulsador Tune/Search **▶** o **◀** para seleccionar el número de Preset que desea asignar a la estación (de 1 a 10), que se muestra como número en intermitente en el Panel Visualizador, y luego pulse otra vez Memory (No. 14). Se apaga la luz de Memory en el Panel Visualizador y ahora la estación está memorizada en la memoria de su NAD T 770.

Para salir del modo Memory sin memorizar una estación, deje todos los demás controles sin tocar; el modo Memory se cancelará automáticamente transcurridos 8 segundos. Los Presets de Memory tienen un respaldo de memoria de modo que permanecerán memorizados varias semanas incluso aunque se desconecte el Receptor o se desenchufe la alimentación de la red principal.

NOTA: Usted puede introducir una nueva estación en un Preset no usado o sobrescribir un Preset de Memory existente programado. Haciendo esto usted substituye la estación de radio que antes tenía en tal número de Preset.

REACTIVACIÓN DE UNA ESTACIÓN PRESET

- Para seleccionar una estación de Preset, seleccione el modo Preset pulsando el pulsador Preset (No. 13) hasta que en el visualizador se encienda “PRESET”.
- Pulsando el pulsador Bank (No. 12) seleccione la Bancada de Preset que desea usar (A, B, C o D, indicada en la pantalla).
- Pulse los pulsadores Tune/Search **▶** o **◀** (No. 15) hasta que se encuentre el Preset correcto que se muestra en el Panel Visualizador.

NOTA: Se saltan todos los Presets no usados y no es posible seleccionar una Bancada a no ser que tenga por lo menos un Preset memorizado en ella.

NOTA: Las versiones de 120 V (Norteamérica) no tienen RDS (Sistema de Datos de Radio).

BORRADO DE UN PRESET MEMORIZADO

Usted puede vaciar un Preset borrando la información memorizada:

- Seleccione el Preset que ha de vaciarse.
- Pulse el pulsador Memory (No. 14), manténgalo pulsado y pulse el pulsador FM Mute/Mode (No. 16). El Preset se borrará entonces y aparecerá como número de Preset “—”.

Además puede usted memorizar una nueva estación en un Preset usado, realizando simplemente el proceso de memorización de Preset y poniendo una nueva estación sobre una estación existente.



MEMORIZACIÓN DE UN NOMBRE DE ESTACIÓN

Si una estación transmite información RDS, su NAD T 770 automáticamente muestra las iniciales de la estación cuando se usa su Preset. Aunque el sintonizador muestra automáticamente la frecuencia de cualquier otra estación Preset AM o no RDS, le permite también escribir en el teclado el nombre de la estación para que sea más fácil identificar la estación que se memoriza en el Preset de Memory. Para introducir un nombre:

- Seleccione el Preset que al que desea asignar un nombre.
- Luego pulse Character (No. 11) y se pondrá en intermitente el primer espacio del área de Datos de Estación del Panel Visualizador.
- Pulse el pulsador Tune/Search ► o ◀ (No. 15) para repasar y seleccionar el primer carácter.
- Si se pulsa Memory (No. 14) se memoriza el primer carácter y se pasa al espacio siguiente de la línea.
- Use los pulsadores Tune/Search otra vez para seleccionar el carácter siguiente del nombre y pulse Memory para memorizarlo. Continúe hasta que se complete el nombre de la estación (hasta 8 caracteres).
- Pulse otra vez Character para memorizar el nombre completo.

Se dispone de 54 caracteres en total:

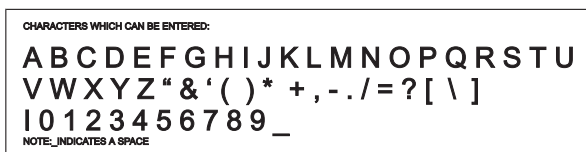

NOTA: Esta función está disponible únicamente para estaciones no RDS. Las estaciones RDS presentan siempre su nombre transmitido y éste no puede sobrescribirse.

NOTA: Las versiones de 120V (Norteamérica) no tienen RDS (Sistema de Datos de Radio).

CONTROL REMOTO

Aparte de todas las funciones de tecla, el Control Remoto del T 770 también da acceso a funciones no disponibles en el panel delantero. Tiene además controles adicionales para hacer funcionar a distancia máquinas NAD de Cassettes y CD. Funcionará a una distancia de hasta 5m.

Recomendamos pilas alcalinas para máxima vida de funcionamiento. Deben montarse dos pilas AAA (R 03) en el compartimento de pilas situado en la parte trasera del equipo de mano de Control Remoto. Al cambiar las pilas, compruebe que se pongan en la dirección correcta, que se indica en la base del compartimento de pilas.

Los pulsadores de EXT. 5.1 CH, VIDEO 1 a 5, Tape 1, 2, Aux y selector de entrada de CD, Speakers y Bank realizan la misma función que los del panel delantero del T 770. No obstante, hay unas pocas diferencias y funciones extra en el equipo manual del control remoto (los números corresponden a la Fig. 5).

1. STAND-BY

Pulse este pulsador verde para cambiar el equipo desde funcionamiento a modo Stand-by y viceversa. Pulse este pulsador otra vez para poner el equipo en funcionamiento a partir de Stand-by; se indicará en la pantalla la última fuente seleccionada.

2. SLEEP (DESCANSO)

Pulse SLEEP para hacer que el T 770 se desconecte automáticamente después de un número predeterminado de minutos. Si pulsa el pulsador SLEEP una vez se ajusta el tiempo de descanso a 90 minutos, transcurridos los cuales el T 770 se desconecta automáticamente y pasa a modo Standby. El modo de descanso se muestra en el Panel Visualizador. Para ajustar el Sleep Delay (retardo de descanso), pulse el pulsador SLEEP, cada pulsación consecutiva reduce el tiempo de descanso en incrementos de 10 minutos, lo que se muestra en el Panel Visualizador. Para cancelar el modo Sleep, continúe pulsando el pulsador SLEEP hasta que el nombre de la fuente aparezca en el Panel Visualizador. Si se pulsa el pulsador POWER o STANDBY también se cancela el modo Sleep.

3. MUTE (SILENCIAMIENTO)

Pulse el pulsador MUTE para desconectar temporalmente el sonido en los altavoces y auriculares. El modo Mute se indica por "AUDIO MUTE" en intermitente rojo en el área de pantalla. Pulse otra vez MUTE para restablecer el sonido. MUTE no afecta a las grabaciones hechas usando las salidas Tape pero afecta a la señal que va a las salidas Audio Pre-Out.

4. TUNER

Aunque el panel delantero del T 770 tiene pulsadores separados para AM y FM, el control remoto tiene un solo pulsador Tuner (sintonizador). La sección de sintonizador se puede activar pulsando Tuner. El pulsador Tuner selecciona el sintonizador como entrada activa y vuelve a la última estación sintonizada en la banda AM o FM.

5. SOURCE (MULTI SOURCE)

Para seleccionar una fuente para Multi Source, pulse el pulsador Multi Source. El indicador MULTI SOURCE se pone en intermitente en pantalla. Mientras el indicador MULTI SOURCE está centelleando (tiempo por defecto 8 segundos) seleccione la fuente deseada pulsando uno de los pulsadores selectores de entrada. La fuente seleccionada se indicará en la pantalla con un casilla a su alrededor.

Vea también el capítulo "Controles del Panel Delantero", sección 20 para más información

6. MS VOLUME (MULTI SOURCE)

Ajuste el volumen para Multi Source pulsando el pulsador ▲ o ▼ (No. 6) en el control remoto. Al ajustar el nivel de Multi Source, la pantalla indica "MULTI" y el ajuste de nivel correspondiente (desde -78 a 0 dB).

Vea también el capítulo "Controles del Panel Delantero", sección 20 para más información.

7. PRESET ▲ ○ ▼

Los pulsadores Preset ▲ o ▼ permiten la selección directa de la estación Preset deseada sin tener que seleccionar primero modo Preset Tuning.

8. MASTER VOLUME (VOLUMEN PRINCIPAL)

Master Volume ▲ o ▼ respectivamente aumenta o disminuye el ajuste de Volume para todos los altavoces. Control de Volumen motorizado del panel delantero indica el ajuste de nivel. El control VOLUME no afecta a las grabaciones hechas usando las salidas Tape 1, Tape 2, VIDEO 1 y VIDEO 2 pero afectan a la señal que va a la salida Pre-amp (Audio Pre Out).

9. CURSOR ▲, ▼, ◀, ▶

Los cuatro pulsadores Cursor se usan para navegar con el cursor cuando se usan los menús con On Screen Display (presentación en pantalla). Pulse ▲ para subir el cursor, ▼ para bajar el cursor, ◀ para mover el cursor a la izquierda, ▶ para mover el cursor a la derecha.

Vea también el capítulo "Presentación en Pantalla" y "Preparación del Sistema de Sonido de Entorno" para más información.

10. LATE NIGHT (TARDE POR LA NOCHE)

La función Late Night está disponible únicamente en modo de entorno Dolby Digital. Debido a la posible gran amplitud dinámica del material Dolby Digital algunas veces puede ser deseable reducir los extremos entre los pasajes tenues y fuertes la escuchar con ajustes de volumen bajos para retener la inteligibilidad. Pulse el pulsador Late Night para activar; púlselo otra vez para desactivarlo. Cuando está activado, la pantalla indica "LATE NIGHT".

11. MODE (SURROUND)

El pulsador Mode repasa los modos de sonido de entorno disponibles. Este pulsador funciona de la misma manera que la sección derecha de los pulsadores Surround Mode del panel delantero del T 770 (No. 19 en el plano del panel delantero).

Vea también los capítulos "Controles del Panel Delantero" sección No. 19 "Presentación en Pantalla" y "Preparación del Sistema de Sonido de Entorno" para más información.

12. TEST (PRUEBA)

Si se pulsa el pulsador Test se activa el generador Test para permitir el ajuste de los niveles de todos los altavoces, de modo que cada uno se pueda ajustar con una potencia de volumen igual en la posición de escucha de usted. El Panel Visualizador muestra que altavoz está siendo alimentando con la señal de prueba. Pulse otra vez para cancelar el modo Test. Use el pulsador Channel Select (selección de canal) (No. 13) y los pulsadores Level (No. 14) para acceso y ajuste del nivel relativo de cada canal.

Vea también el capítulo "Presentación en Pantalla" y "Preparación del Sistema de Sonido de Entorno" para más información.

13. CHANNEL SELECT (SELECCION DE CANALES)

Uselo en combinación con On Screen Display en "SPEAKER A SETUP" o con la función Test (No. 12) activada. (vea también el capítulo "Presentación en Pantalla" y "Preparación del Sistema de Sonido de Entorno" para más información).

Cada pulsación sucesiva del pulsador hace que el T 770 repase y vaya hasta el canal siguiente:

Left → Center → Right → Right Surround → Left Surround → Subwoofer → Left, etc.

The display panel on the T 770 also indicates which channel is selected. Use either the Level ▲ or ▼ (No. 14) to change relative volume level for the desired channel.

Vea también el capítulo 'Preparación del Sistema de Sonido de Entorno' para más información.

14. LEVEL (NIVEL)

With the Level ▲ or ▼ buttons the relative volume level trims for Center, Left and Right Surround channels can be adjusted. Pulse el pulsador Channel Select (selección de canal) (No. 13) para seleccionar el canal en que desea ajustar el nivel.

Vea también el capítulo 'Preparación del Sistema de Sonido de Entorno' para más información.

Aparte de las órdenes referentes al receptor NAD T 770 mismo, hay otros pulsadores que hacen funcionar la mayoría de los tocadiscos CD y tascassetes NAD equipados con NAD-Link.

15. CD PLAYER CONTROL (CONTROL DE TOCADISCOS DE CD)

|| activa Pause (pausa)
■ activa Stop (parada)
▶/|| activa Play (escucha) o alterna entre Play y Pause
◀◀ o ▶▶ activa salto de Pista, pulse una vez para ir respectivamente a la pista siguiente o volver al principio de la pista actual o anterior.

DISC (disco siguiente) Va al disco siguiente (para cambiadores de discos CD NAD).

16. CASSETTE DECK CONTROL (CONTROL DE TOCASCASSETTES)

(Para uso con Tocacassetes NAD de un solo transporte (PLATAFORMA B) o doble (A y B))

◀ o ▶ activa Forward Play o Reverse Play (escucha adelante o escucha atrás)

●/|| Record/Pause. Pulse para poner la máquina tocacassetes en grabación-pausa. Pulse Play para iniciar la grabación.

■ para Play o Recording (para la escucha o grabación)

◀◀ activa Rewind (rebobinado)

▶▶ activa Fast Forward (adelante rápido)

NOTAS: La luz solar directa o una iluminación ambiental muy brillante pueden afectar el alcance y ángulo operativo del equipo de mano de control remoto.

El receptor de órdenes de control remoto de rayos infrarrojos, situado en la parte extrema izquierda de la ventanilla de pantalla recibe órdenes del control remoto. Debe haber un paso libre de obstáculos de línea de mira desde el control remoto a esta ventanilla; si tal paso está obstruido, el control remoto puede que no funcione.

PREPARACION DEL SISTEMA DE ENTORNO

Para obtener los mejores resultados en cualquiera de los Modos Surround es importante que se ajuste cuidadosamente el T 770. La realización de la preparación completa se hace usando los menús de On Screen Display. Por lo tanto recomendamos que conecte su Televisión o monitor a la salida de monitor del T 770.

Vea el capítulo "Presentación en Pantalla (OSD)" sobre cómo tener acceso al Menú Principal de On Screen Display, elegir submenús y cambiar ajustes.

El procedimiento de ajuste se divide en tres secciones:

1. Speaker Selection (Selección de Altavoces)
2. Speaker Distance (Distancia de Altavoces)
3. Level Calibration (Calibración de Nivel)

SPEAKER SELECTION

Primero necesita usted indicar los altavoces que están conectados a su T 770. Estos pueden incluir un altavoz Central, dos altavoces Surround y uno subwoofer, además de los altavoces de izquierda y derecha:

- Ponga en pantalla el menú principal de la On Screen Display (Fig. 6).
- Seleccione el "Speaker A Menu" (menú de altavoz A) (Fig. 12)
- Elija el submenú "Speaker Selection" (Fig. 13).
- Elija "Center" y seleccione uno de los tres modos disponibles apropiado para el ajuste del T 770: Small, Large, None (pequeño, grande, ninguno).

El modo "Small" se usa si el altavoz central es más pequeño que los altavoces delanteros izquierdo y derecho. Este modo produce una imagen central verdadera con las frecuencias muy bajas (menos de 70 Hz) eliminadas por filtración.

El modo "Large" se usa si el altavoz central es similar en tamaño y manejo de potencia a los altavoces delanteros izquierdo y derecho. Este modo produce una imagen central verdadera con una gama de frecuencia completa y sin filtraje de frecuencia baja. El modo "None" se usa si no hay altavoz central instalado. El T 770 pone la información central igualmente en los altavoces izquierdo y derecho produciendo así una imagen de sonido central 'Fantasma'.

Usando un altavoz de canal central separado se permite que el diálogo atraviese incluso los mayores efectos de sonido y partituras musicales. Al tener el sonido repartido en los tres altavoces delanteros se estabiliza también la imagen estéreo, haciendo que sea mucho más grande el área de escucha utilizable.

Para obtener los mejores resultados, usted ha de considerar el uso de un altavoz central. Idealmente debe ser del mismo tipo que los altavoces izquierdo y derecho aunque hay ahora muchos altavoces nuevos, como el NAD 808CC, que se han diseñado específicamente como adiciones de canal central para los sistemas de estéreo existentes.

- Elija "Sur." y seleccione "YES" si usted tiene conectado entorno, "NO" si no tiene altavoces de entorno conectados. la instalación de altavoces de entornomejorará mucho la experiencia de sonido de entorno porque añaden un considerable "ambiente" general.

El material Dolby Pro Logic codificado está deliberadamente limitado en su gama dinámica y anchura de frecuencia para el canal de entorno y por lo tanto únicamente requiere altavoces de una especificación muy inferior si se comparan a los de los canales delanteros. No obstante Dolby Digital es un sistema de gama completa, con dos canales independientes de entorno y con dinámica igual a la de los canales delanteros. Por esta razón es aconsejable elegir altavoces que tengan un manejo de potencia y capacidad de rendimiento y capacidad de rendimiento próximos a los de los canales delanteros.

Para obtener los mejores resultados, los altavoces Surround no deben enfocar el sonido directamente al que escucha. Una manera de conseguir esto es usar altavoces Surround 'dipolo' que dirigen el sonido abajo de las paredes en lugar de directamente al interior de la habitación.

- Elija "Subwf." y seleccione "YES" si tiene un subwoofer conectado, "NO" si no es así.

Muchas pistas de sonido de filmes cinematográficos se basan en gran manera en efectos de sonido de frecuencia muy baja que son difíciles para los altavoces hi-fi normales o algo pequeños en cuanto a su reproducción. Para reproducir fielmente estas bajas frecuencias puede usted usar un altavoz especialmente diseñado de baja frecuencia con su propio amplificador incorporado ("subwoofer activo"). Debido a que es difícil escuchar de qué dirección proceden las frecuencias muy bajas, usted únicamente necesita un subwoofer normalmente y éste se puede colocar virtualmente en cualquier sitio de la habitación. La salida Subwoofer del T 770 se ha diseñado específicamente para excitar un sistema sub-woofer.

Dolby Digital usa un canal dedicado de Efectos de Baja Frecuencia (LFE). Si se ha seleccionado un subwoofer, el canal LFE se alimentará a la salida del subwoofer.

DISTANCIA DE ALTAVOCES

Para el mejor rendimiento de sonido de entorno es importante que el sonido de todos los altavoces llegue al oído del que escucha al mismo tiempo. Debido a que normalmente los altavoces Surround están más cercanos al que escucha que los altavoces Delanteros, hay una tendencia a que el oído localice sonidos en la parte trasera, porque el oído nota más los sonidos que llegan a la cabeza primero. De modo similar, el altavoz Central muchas veces está más cerca del que escucha que los altavoces Izquierdo y Derecho.

Para resolver este problema los circuitos del T 770 incluyen un sistema que retarda la señal para el altavoz más próximo al que escucha. Esto asegura que el sonido que procede de todos los altavoces llegue siempre a los oídos del que escucha en el momento correcto. Para ajustar la Distancia de los Altavoces:

- En la posición de escucha, mida la distancia exacta hasta cada altavoz.
- Ponga en pantalla el menú principal de On Screen Display (Fig. 6).
- Seleccione el "Speaker A Menu" (Fig. 12)
- Elija el submenú "Speaker Distance" (distancia de altavoz) (Fig. 14).
- Seleccione "Front" (delantero) e introduzca la distancia en pies o metros. Según sea la versión de su T 770, usted puede cambiar la distancia en pies o metros con incrementos de 1 pie o 0.3 metros desde 1 (0.3m.) hasta 30 pies (9.0 m.)
- Seleccione "Center" (si se ha instalado) e introduzca otra vez la distancia. El altavoz Center ha de estar a una distancia máxima de 2 metros en comparación con los altavoces izquierdo y derecho.
- Seleccione "Sur." (si se ha instalado) e introduzca otra vez la distancia. Los altavoces de entorno no han de estar más lejos que los altavoces del canal delantero.



CALIBRACIÓN DE NIVEL

Los niveles de salida de cada uno de los altavoces conectados al T 770 necesitan ajustarse de modo que haya un equilibrio uniforme de sonido desde todos los altavoces del sistema. Si, por ejemplo, el nivel de volumen relativo para los altavoces Izquierdo y Derecho tiene el centro ajustado demasiado bajo, la mayor parte del diálogo puede ser difícil de seguir. Si, por otra parte, está ajustado demasiado alto, el equilibrio general sonará no natural.

Para facilitar el procedimiento de calibración de Level el T 770 está equipado con un generador de señal de Test (prueba) para ayudar a evaluar la potencia de los niveles de cada altavoz. Antes de comenzar el procedimiento de Calibración de Nivel asegure que el volumen principal esté puesto a un nivel de escucha normal.

- Ponga en pantalla el menú principal de On Screen Display (Fig. 6).
- Seleccione el "Speaker A Menu" (Fig. 12).
- A partir de la posición de escucha, elija el submenú "Level Calibration" (Fig. 15). El generador de señal de prueba incorporado en el T 770 comenzará la señal de ruido que repasa cada uno de los canales de altavoz:

Left → Center → Right → Right Surround → Left Surround → Subwoofer → Left → etc.

Seleccione el canal que desea ajustar y ponga el nivel de modo que coincida con los otros altavoces. Para obtener los mejores resultados es mejor comenzar por el canal Izquierdo: Ajuste a 0dB y haga que coincida con los otros altavoces. Normalmente, si el altavoz Derecho está colocado a la misma distancia de la posición de escucha para el altavoz izquierdo se debe ajustar con el mismo nivel que el altavoz Izquierdo.

El Nivel de cada altavoz puede ajustarse en incrementos de 1dB. Continúe calibrando el nivel para cada altavoz hasta que se consiga una potencia de sonido igual en su posición de escucha. Puede hacerse un ajuste más exacto usando un medidor de nivel de sonido, si está disponible. Ajuste el medidor a los modos 'Slow' (lento) y 'C-weighted' (C-compensado) y vuelva a comprobar los ajustes con el medidor colocado en varias posiciones diferentes en el área general de escucha.

Si se usa un altavoz Sub-Woofer (subgraves) en el sistema, ajuste el control de nivel del Sub-Woofer de modo que sea audible, pero no domine el sonido.

Los ajustes de Level quedan memorizados en la memoria del T 770. Se reactivan automáticamente cuando el equipo se conecta.

Según sea el software con que se escucha en el T 770 algunas veces puede ser deseable hacer ajustes menores del nivel de Altavoz Central, de entorno o del subwoofer. En lugar de a través del procedimiento de Ajuste de Altavoces OSD también es posible tener acceso directo a Level Calibration (calibración de nivel):

- Asegure que el volumen está ajustado a un nivel de escucha normal. En el control remoto, pulse el pulsador Test (No. 12). Ahora es audible la señal de prueba a través del altavoz Izquierdo.
- Pulse el pulsador Channel Select (No. 13) para seleccionar el altavoz para el que usted desea ajustar el nivel. Cada pulsación sucesiva del pulsador avanza el sonido del generador Test al altavoz siguiente: A partir de Left → Center → Right → Right Surround → Left Surround → Subwoofer, etc. Esto indica en el área de la pantalla el altavoz que se ha seleccionado.
- Pulse el pulsador Level ▲ o ▼ (No. 14) para ajustar el nivel para el canal seleccionado.
- Hechos los ajustes, pulse otra vez Test. el generador de prueba se desactiva y se reanuda el funcionamiento normal.

NOTA: El generador Test se desactiva automáticamente si no se han hecho ajustes durante más de dos minutos.

LFE (Efectos de Frecuencia Baja con una fuente Dolby Digital en canal subwoofer) puede activarse desde modo 0dB normal para bajar el nivel -10dB.

Si es demasiado fuerte el bajo procedente del subwoofer, ajuste la opción LFE a -10dB.

El tiempo de Retardo para los altavoces de Entorno también ha de ajustarse correctamente para su posición normal de escucha. Vea la sección "Preparación del Retardo de Entorno" de este capítulo para más información.

| INVESTIGACION DE AVERIAS | | |
|---|---|--|
| Problemas | Causa | Solución |
| NO HAY SONIDO | <ul style="list-style-type: none"> • Conductor de alimentación eléctrica CA no enchufado o no conectado • Monitor Tape 2 seleccionado • Mute conectado • Altavoces no conectados | <ul style="list-style-type: none"> • Compruebe si el conductor de CA está enchufado y la alimentación está conectada • Deseleccione Monitor Tape 2 • Desconecte Mute • Conecte Altavoces |
| NO HAY SONIDO EN UN CANAL | <ul style="list-style-type: none"> • Altavoz no bien conectado o dañado • Conductor de entrada desconectado o dañado | <ul style="list-style-type: none"> • Compruebe conexiones y altavoces • Compruebe conductores y conexiones |
| NO HAY SONIDO EN LOS CANALES DE ENTORNO | <ul style="list-style-type: none"> • Modo de Entorno no seleccionado • Fuente de sonido mono • Altavoces no bien conectados • Volumen de entorno demasiado bajo | <ul style="list-style-type: none"> • Seleccione un Modo de Entorno • Pruebe el sistema con material de Entorno Estéreo o Dolby • Compruebe altavoces y conexiones • Aumente el nivel de volumen de entorno |
| NO HAY SONIDO EN EL CANAL CENTRAL | <ul style="list-style-type: none"> • Con ajuste "NONE" para altavoz central seleccionado • Modo By-Pass seleccionado • Altavoz no bien conectado • Ajuste de volumen de Centro demasiado bajo | <ul style="list-style-type: none"> • Seleccione modo Center apropiado (grande o pequeño) • Seleccione Modo Surround. • Compruebe altavoz y conexión • Aumente el nivel de volumen de Centro |
| NO HAY SONIDO EN SURROUND OFF CON ENTRADA DIGITAL | <ul style="list-style-type: none"> • Conexione analógicas de la fuente no conectada con T 770 | <ul style="list-style-type: none"> • Conecte conexiones analógicas de la fuente digital también |
| NO ES POSIBLE SELECCIONAR "DOLBY DIGITAL" | <ul style="list-style-type: none"> • Fuente no conectada usando entradas/salidas digitales • No se ha asignado entrada digital a la entrada seleccionada | <ul style="list-style-type: none"> • Conecte la salida digital de la fuente con T 770 • Asigne la entrada digital usada a la entrada seleccionada |
| BAJOS DEBILES/IMAGEN DE ESTEREO DIFUSA | <ul style="list-style-type: none"> • Altavoces cableados fuera de fase | <ul style="list-style-type: none"> • Compruebe las conexiones de todos los altavoces del sistema |
| NO FUNCIONA EL EQUIPO DE MANO DE CONTROL REMOTO | <ul style="list-style-type: none"> • Pilas descargadas o mal insertadas • Ventanillas de transmisor o receptor de Rayos Infrarrojos obstruidas • Receptor de Rayos Infrarrojos bajo luz solar directa o luz ambiente brillante | <ul style="list-style-type: none"> • Compruebe o cambie las pilas • Quite la obstrucción • Coloque el equipo lejos de la luz solar directa, reduzca la luz ambiental |
| NO HAY SONIDO CON EL SINTONIZADOR | <ul style="list-style-type: none"> • Conductores de antena incorrectamente conectados • Sin estación seleccionada o señal débil con FM Mute conectado | <ul style="list-style-type: none"> • Compruebe las conexiones de antena con el receptor • Resintonice o desconecte FM Mute |
| RUIDO, ZUMBIDO DE FONDO EN AM Y FM | <ul style="list-style-type: none"> • Señal débil | <ul style="list-style-type: none"> • Compruebe la sintonización de la estación Ajuste o cambie la antena |
| DISTORSION EN FM | <ul style="list-style-type: none"> • Señales de multicamino o interferencia de otra estación | <ul style="list-style-type: none"> • Compruebe la sintonización de la estación Ajuste o cambie la antena |
| SILBIDOS O ZUMBIDOS EN FM Y AM | <ul style="list-style-type: none"> • Interferencia de otras fuentes eléctricas - ordenadores, consolas de juegos | <ul style="list-style-type: none"> • Compruebe la sintonización de la estación Desconecte o traslade la fuente de ruido eléctrico |
| SILBIDOS O RUIDOS EN AM | <ul style="list-style-type: none"> • Interferencia de luz fluorescente o motores eléctricos | <ul style="list-style-type: none"> • Compruebe la sintonización de la estación Ajuste o cambie la antena de AM |
| SIN NOMBRE DE RDS (PS) | <ul style="list-style-type: none"> • Señal de estación demasiado débil • Estación que no transmite datos RDS | <ul style="list-style-type: none"> • Compruebe la sintonización de la estación Ajuste o cambie la antena • No hay remedio |



WWW.NAD.CO.UK

**©1998 NAD ELECTRONICS LTD
LONDON ENGLAND**

All rights reserved. No part of this publication may be reproduced, stored or transmitted in any form without the written permission of NAD Electronics Limited

T770 Manual (GB/E/D/E) 07/98 Printed in Malaysia SN29342621