

OKI

MANUAL DE INSTRUCCIONES **LED TV**

B32F-LED1

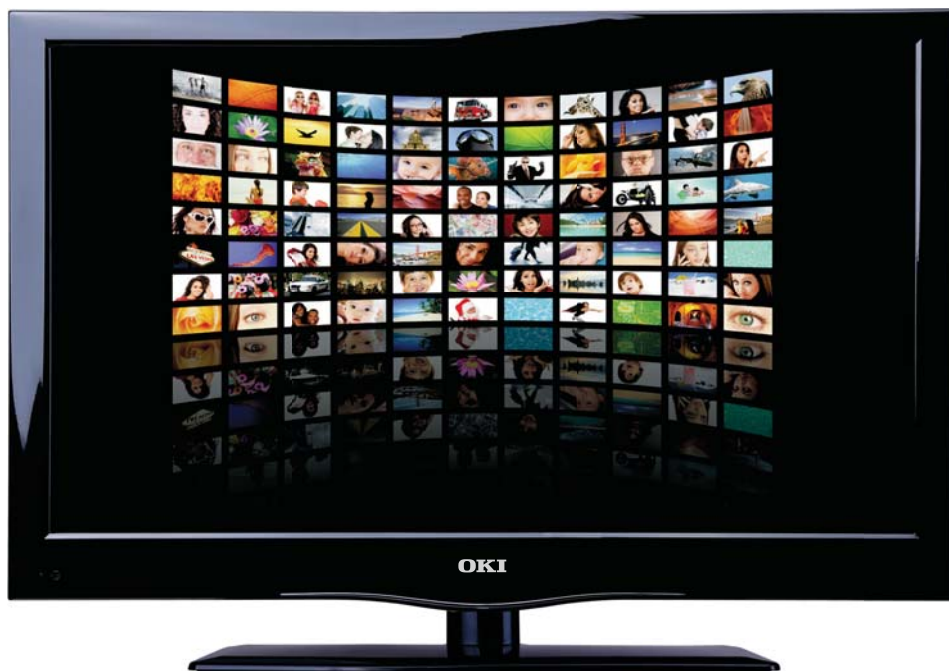

Lea todas las instrucciones antes de usar la televisión y mantener la manual de instrucciones en un lugar seguro para referencia futura.

OKI

MANUAL

Español

Instrucciones de fijación del soporte

Nota: las imágenes siguientes son solamente una referencia

Fije el soporte a la parte posterior de la TV con cinco tornillos en la placa del soporte. (5xM4x12).

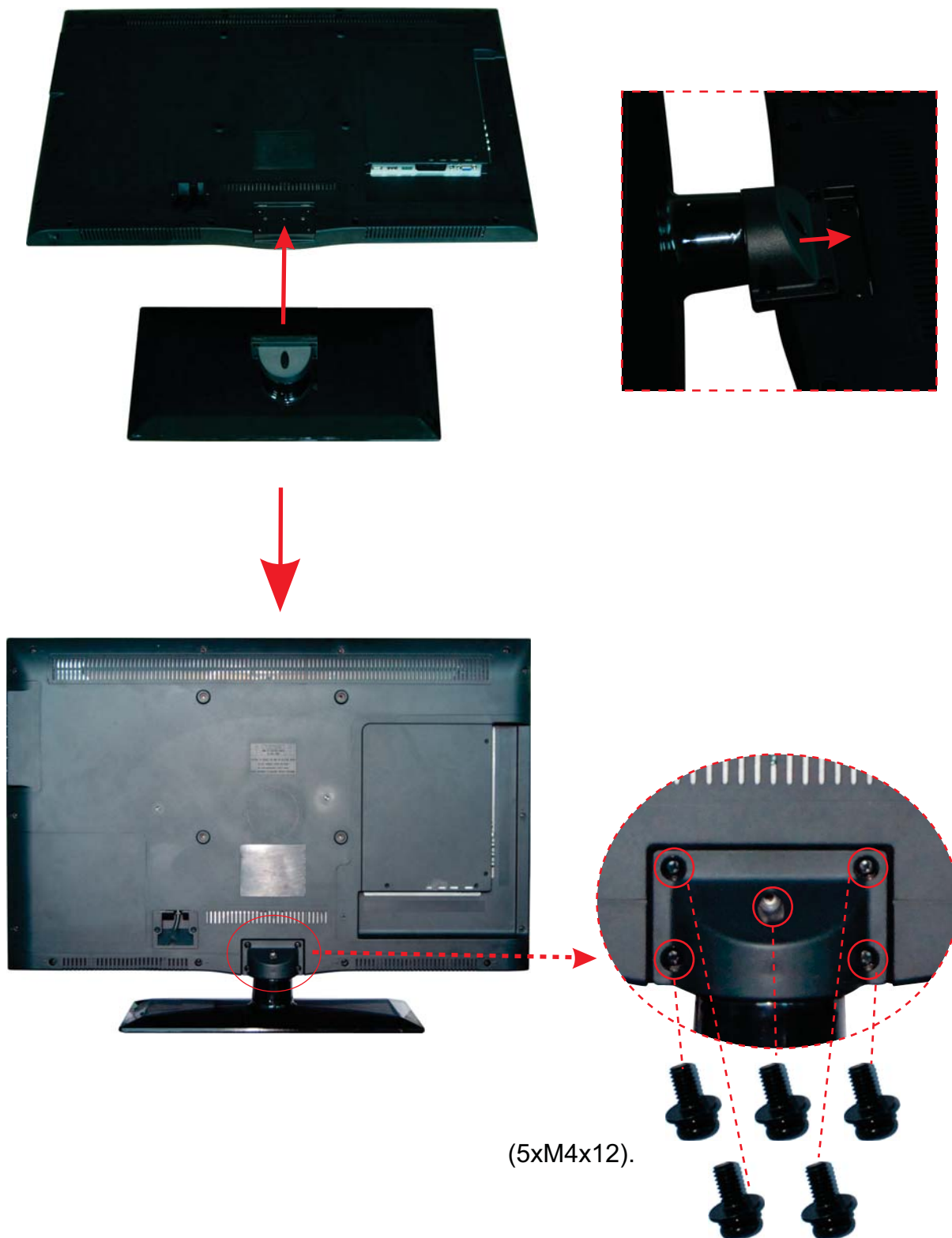

Guía de inicio rápido

OKI

Introducción de baterías en el mando a distancia

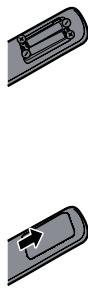

1. Abra la tapa.

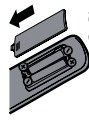

2. Introduzca las baterías.

3. Cierre la tapa.

Use 2 baterías de tamaño AA

TV Exploración automática

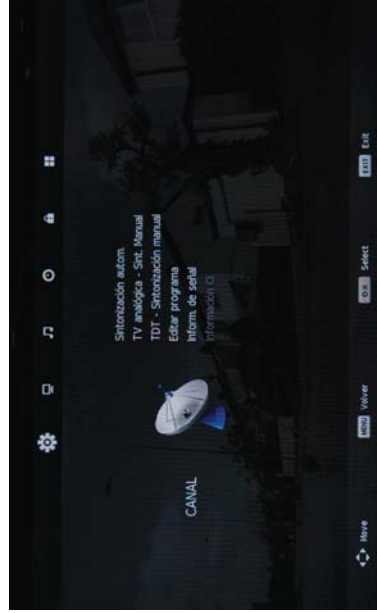

A pulse la tecla **MENÚ** para mostrar el menú principal en pantalla

B pulse la tecla **▶** para seleccionar la opción "TV", pulse la tecla **▶** para acceder, y pulse la tecla **▶** para seleccionar "Sintonización automática", pulse la tecla **Acceptar** para acceder al menú Sintonización automática.

La TV realizará la exploración de canales automáticamente. **(Para más detalles, consulte "MENÚ TV" en la página 9 del manual del usuario.)**

1. Encendido

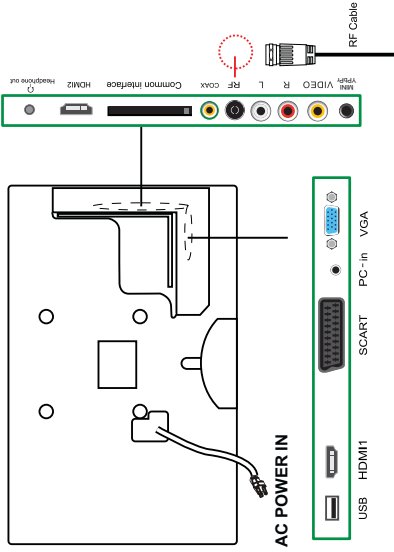

Conecte la antena al puerto RF. Conecte la alimentación.

2. Primera instalación

A. Si la TV está en modo espera, pulse **ENCENDIDO** en el mando a distancia o la TV, el indicador pasará de rojo a verde.

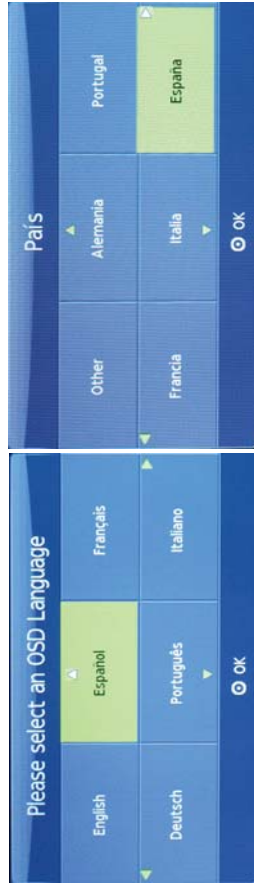

B. selección de idioma OSD

C. selección de país

Nota: Cuando termine el proceso de sintonización, la TV mostrará automáticamente el primer canal encontrado.

Funciones importantes

Función FAV

A Establecer el canal favorito

Pulse la tecla **MENÚ** para seleccionar la opción TV, y seleccione y acceda al menú **Editar programa**.

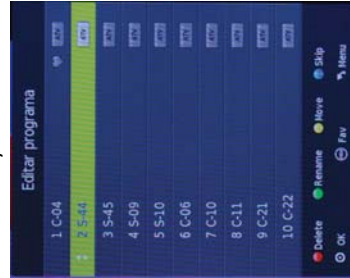

Pulse la tecla **▶** para seleccionar el canal que desee, y pulse la tecla **▶** de nuevo para seleccionar **FAV**, pulse la tecla **Acceptar** para acceder.

Función de organización de canales

Borrar: Seleccione el programa que quiera borrar, y pulse la tecla **ROJA**; seleccione a continuación el otro programa que quiera borrar y pulse **Acceptar** para borrarlo.

Renombrar: Seleccione el programa que quiera renombrar, y pulse la tecla **VERDE**; seleccione a continuación el programa que quiera renombrar y pulse **Acceptar** para renombrarlo.

Mover: Seleccione el programa que quiera mover, y pulse la tecla **AMARILLA**; seleccione la posición a la que quiera mover el programa y pulse la tecla **Acceptar** para moverlo.

Saltar: Seleccione el programa que quiera saltar, y pulse la tecla **AZUL**; seleccione la posición del programa que desee saltar y pulse **Acceptar** para saltarlo.

Lista de favoritos

Pulse la tecla **FAV** para acceder a la Lista de favoritos.



Añadir o borrar un canal favorito: Pulse la tecla **ROJA** para añadir el canal actual a la lista de favoritos, y pulse la tecla **ROJA** de nuevo para borrar el canal de la lista de favoritos.

Contenido

Precaución	1
Información de seguridad	2
Accesorios	3
Especificaciones técnicas	3
Información del producto	4
Vista frontal	4
Conexiones	5
Mando a distancia	6-7
Funcionamiento básico	8
Menú OSD	9-15
1. Menú CANAL	9-10
2. Menú IMAGEN	11
3. Menú SONIDO	12
4. Menú HORA	13
5. Menú BLOQUEO	14
6. Menú CONFIGURACIÓN	15
Funcionamiento multimedia (Multimedia Operation)	16-18
Funcionamiento de la grabación	19-20
Menú EGP	21
Resolución de problemas	22

Precaución



El rayo con un símbolo de flecha hacia abajo dentro de un triángulo equilátero significa que esta señal tiene el objetivo de alertar al usuario de la presencia de "voltaje peligroso" dentro del cierre del producto que puede tener la suficiente magnitud como para constituir un riesgo de descarga eléctrica para las personas.



El signo de exclamación dentro de un triángulo equilátero tiene el objetivo de alertar al usuario sobre la presencia de instrucciones de uso y mantenimiento importantes en los documentos que acompañan al electrodoméstico.



Eliminación correcta de este producto

Este producto está diseñado y fabricado con materiales y componentes de alta calidad que pueden ser reciclados y reutilizados.

Este símbolo significa que los equipos eléctricos y electrónicos, cuando dejen de funcionar, deben ser desechados independientemente a sus residuos domésticos.



Por favor, lleve este equipo al centro de reciclaje/recolección de basura de su comunidad local.

Existen diferentes sistemas de recolección para el reciclaje en la UE. Para más información, contacte con las autoridades locales o el vendedor donde adquirió este aparato.

Por favor, ¡ayúdenos a conservar el medio ambiente!



Este producto cumple con las normativas europeas de seguridad e interferencias eléctricas.

Información de seguridad

Para asegurar un funcionamiento seguro y fiable de este equipo, por favor lea detenidamente todas las instrucciones en la guía de usuario, especialmente la información de seguridad a continuación.

Seguridad eléctrica

Solamente debe enchufar la unidad de TV a una fuente de alimentación cuyo voltaje sea el mismo al indicado en la etiqueta del adaptador de corriente.

- Para evitar sobrecargas, no comparta la misma fuente de alimentación con demasiados equipos.
 - No coloque ningún cable de conexión donde pueda pisarse o tropezar con ellos- No coloque artículos pesados sobre los cables, podría dañarlos.
 - No tire de los cables al desenchufarlos, sujete el enchufe.
 - Cuando haya tormenta o cuando no vaya a utilizar la televisión durante un largo periodo de tiempo, desconecte la antena (exterior) y el adaptador de corriente de alimentación.
 - No permita que entre agua ni humedad en la TV o en el adaptador de corriente. NO lo utilice en zonas húmedas o mojadas como cuartos de baño, cocinas con vapor o cerca de piscinas.
- Desenchufe la unidad inmediatamente y busque ayuda profesional si:
 - el enchufe o el cable están dañados.
 - se derrama líquido sobre el equipo o si se expone accidentalmente a agua o humedad.
 - entra cualquier objeto accidentalmente en las ranuras de ventilación.
 - el equipo no funciona con normalidad.
 - NO quite las cubiertas de seguridad. No tiene partes que puedan ser cambiadas ni reparadas por el usuario. Esto podría anular la garantía. Solamente debe realizar el mantenimiento en este equipo personal técnico cualificado.
 - Retire las pilas del mando a distancia cuando no lo vaya a utilizar durante un período prolongado o cuando estas estén agotadas. De lo contrario el mando se puede dañar debido a fugas de las pilas.
 - No abra las baterías rotas ni las tire al fuego.

Seguridad física

NO bloquee las ranuras de ventilación en la cubierta trasera. Puede colocar la TV en un armario, pero asegúrese de que deja al menos 5cm (2 pulgadas) de espacio libre alrededor de la unidad para que este se ventile adecuadamente.

- No golpee ni mueva la pantalla de televisión repetidamente, podría dañar el circuito interno. Tenga cuidado con el mando a distancia, no lo tire ni deje que entre en contacto con líquidos.
- Para limpiar la TV, utilice un paño seco. NO utilice solventes ni líquidos con base de petróleo.
Para manchas difíciles, puede utilizar un paño suave con detergente diluido.

Accesorios

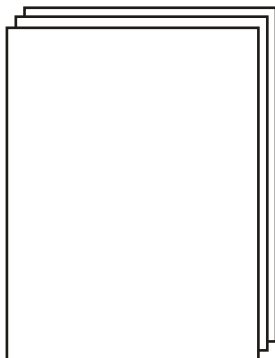

Manual del usuario



Mando a distancia



Cable convertidor para video YPBPR

* Nota: La configuración de los componentes puede ser distinta de las imágenes aquí mostradas

Especificaciones técnicas

Sistema TV	PAL BG/DK/I SECAM BG/DK
- Tamaño de la pantalla	31.5 pulgadas (diagonal)
- Resolución	1366x768
- Entrada antena	75Ω (sin equilibrar)
- Potencia de salida de audio	2x8W
- Consumo eléctrico	100-240V~ 50/60Hz 120W

Mando a distancia

Tipo	infrarrojos
Distancia mando	5m
Ángulo de control	30° (horizontal)

Información del producto

Vista frontal

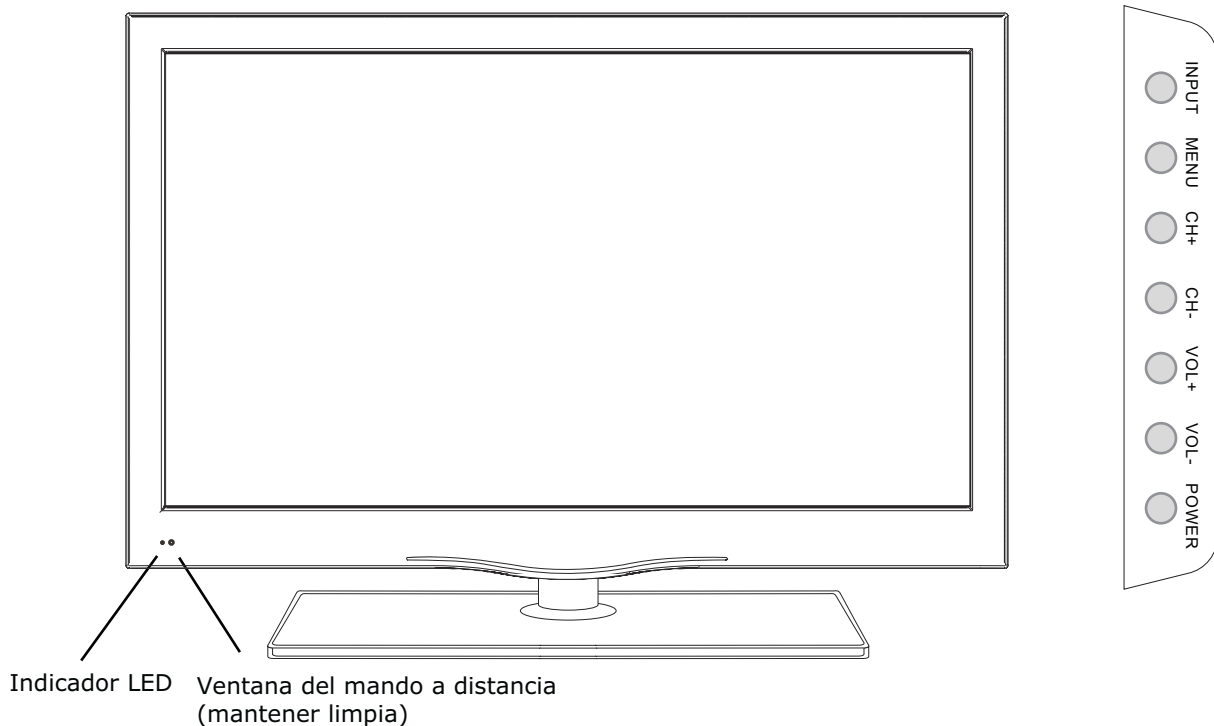

Receptor de infrarrojos (IR): Recibe las señales de IR desde el mando a distancia.
Indicador LED (encendido/pausa): Presione POWER (ENCENDIDO) para encender y apagar el equipo.

Indicador encendido (rojo)	Modo apagado/standby
Indicador encendido (Verde)	Modo encendido

El rango de recepción efectivo para la señal es entre 5 y 8 metros desde la parte frontal de la ventana del mando a distancia y 30° a la derecha o a la izquierda y 20° por encima o por debajo de la ventana del mando a distancia.

ENTRADA: Presiónelo para visualizar el menú de fuente de entrada.

MENÚ: Presiónelo para visualizar el menú OSD, presiónelo una segunda vez para salir del menú.

CH+/-: Presiónelo para navegar por los canales.

VOL+/-: Presiónelo para ajustar el volumen.

ENCENDIDO: Para encender/ apagar la unidad.

Conexiones

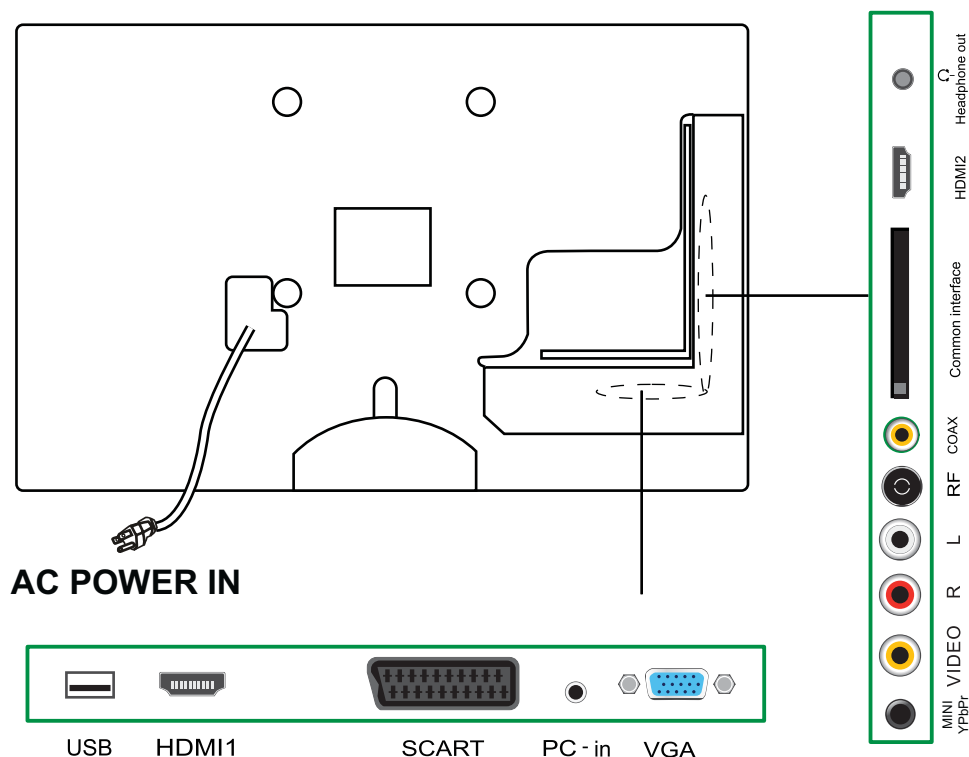

ENTRADA ALIMENTACIÓN CA: Conexión a la fuente de alimentación.

USB: USB para actualizaciones, visualización de medios y PVR.

HDMI1/2: Conéctelo a un aparato con toma HDMI; como DVD.

EUROCONECTOR: Permite recibir y enviar señales de aparatos externos. Conéctelo a un aparato con tal terminal de salida de vídeo de EUROCONECTOR.

ENTRADA PC: Conéctelo al terminal de salida de audio del PC.

VGA: Para visualizar el PC. Conéctelo al conector de salida analógico de 15 clavijas D-sub del PC.

Mini YPbPr: Conéctelo a la terminal de salida de vídeo vídeo/audio YPvPr.

VÍDEO: sirve para conectar la señal de vídeo de un equipo externo, Conéctela a una terminal de salida de vídeo de un aparato externo.

Entrada D/I: Conéctela a la terminal de salida de audio del DVD (compartida por YPbPr).

RF: Conecte la antena o el cable de 75 Ohm para recibir la señal de TV.

Coax: Salida coaxial digital, transmite la señal digital de audio de la fuente actualmente seleccionada.

Interfaz común: Ranura CI, se utiliza para introducir una tarjeta de Interfaz Común (CI). Esta tarjeta le permite ver los canales a los que esté abonado. Lea Información CI para más información

Salida de auriculares: Conéctela a su equipo de audio o auriculares.

Mando a distancia

El mando a distancia utiliza Infrarrojos (IR). Enfóquelo al frente de la TV LCD. El mando a distancia puede no funcionar correctamente si se maneja fuera del rango o ángulo de alcance. (consulte el rango de recepción en Información del producto)



ENCENDIDO: Enciende/Apaga la TV.
ENTRADA (INPUT): Muestra el menú de fuente de entrada.

Botones para manejar el TELETEXTO

Solamente se pueden utilizar las funciones de estos botones en TELETEXTO

TV/TXT: Activa/Desactiva la pantalla del teletexto.

CANCELAR (CANCEL): Cancela la pantalla del teletexto.

MOSTRAR (REVEAL): Muestra el texto oculto.

NICAM/A2: Selecciona NICAM/A2.

ESPERA (HOLD): Espera o pasa a la siguiente página secundaria.

TAMAÑO (SIZE): Presione para ver la mitad superior de la página a tamaño doble; presione de nuevo para ver la parte inferior de la página a tamaño doble. Presione de nuevo para ver en tamaño normal.

PÁGINA SECUNDARIA (SUBPAGE): Presione una vez para ir a la página secundaria, dos veces para cancelar.

ÍNDICE (INDEX) : Ir al Índice.

Botones de color: Las páginas de teletexto tienen zonas codificadas por color y se pueden seleccionar pulsando los botones de colores del mando a distancia.

Botones para el MENÚ operativo básico

MENÚ (MENU): Presiónelo para visualizar el menú OSD.

CH+/-: Canal/programa +/-.

VOL+/-: Volumen +/-.

SALIR (EXIT): Presiónelo para salir del menú OSD.

LISTA DE CANALES (CHANNEL LIST): Muestra la lista de programas.

SILENCIO (MUTE): Presione para silenciar el sonido, para desconectar el silencio vuelva a presionar el botón o bien pulse VOL+.

IMÁGENES EN MINIATURA (▲/▼/◀/▶/OK): Le permite navegar por los menús en pantalla y ajustar la configuración del sistema según sus preferencias.

EPG: Muestra la Guía Electrónica de Programas cuando no se encuentra dentro del MENU.

INFO : Muestra una breve información relacionada con el canal o disco que está viendo/escuchando.

Mando a distancia



BOTONES NUMÉRICOS

Seleccionan el canal directamente

Presione los botones numéricos y OK para ver el canal.

↶:Vuelve al último canal visualizado

FAV:Muestra la lista de programas favoritos

IMAGEN(PICTURE):Presione de manera repetida para pasar por los modos de imagen de vídeo disponibles.

SONIDO(SOUND):Presione para pasar a través de las diferentes configuraciones de sonido.

TEMPORIZADOR(SLEEP):Temporizador de apagado automático.

SUBTÍTULOS(SUBTITLE):Para cambiar el diálogo a la parte inferior de la pantalla

ASPECTO(ASPECT):Cambia entre los diferentes modos de visualización de la pantalla.

REC:Presiónelo para empezar a grabar el programa en modo DVB (TDT)

Botones para el manejo del USB. Las siguientes funciones solamente están disponibles en el modo USB:

⏮: Rebobinado rápido

⏭: Avance rápido

⏪: Anterior pista

⏩: Siguiete pista

▶: Reproducir

⏸: Pausar

LISTA(LIST) :Abre el menú "Lista de grabación"

REPETIR(REPAT):Reproduce el título o el capítulo de nuevo (en modo USB)

PARADA(STOP) :Presiónelo para dejar de grabar el programa en modo DVB

Funcionamiento básico

Encendido/Apagado

1. Conecte la TV a una fuente de alimentación.

- Para encender la TV

Presione el botón ENCENDIDO en el mando a distancia de la TV

- Para apagar la TV

Presione el botón ENCENDIDO en el mando a distancia de la TV

Selección de la fuente de entrada

Presione el botón **ENTRADA** en la TV o mando a distancia para visualizar el menú de entrada y utilice el botón CH+/- en la TV o el botón \wedge/\vee en el mando a distancia para seleccionar la fuente de entrada. Presione el botón OK en el mando a distancia para seleccionar la fuente de entrada deseada.

Nota: Antes de seleccionar la fuente de entrada, asegúrese de que las conexiones estén preparadas.

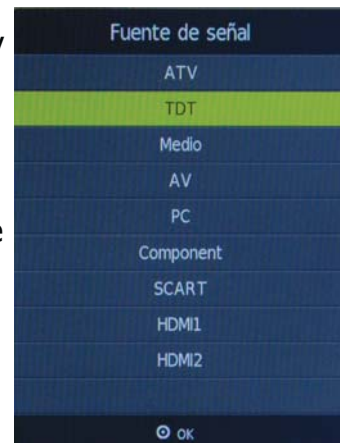

Funcionamiento básico del Menú OSD

Presione el botón MENÚ para visualizar el menú OSD en la siguiente forma:

Menú principal
CANAL
IMAGEN
SONIDO
HORA
BLOQUEO
CONFIGURACIÓN

Menú secundario
(por ejemplo, menú IMAGEN)

Indicaciones: debe manejar el menú OSD según las indicaciones.

Utilice el botón \langle / \rangle para seleccionar el menú principal, y presione el botón \vee para entrar en el menú secundario.

En el menú secundario, utilice el botón \wedge / \vee para seleccionar el elemento de función y presione el botón \langle / \rangle para el ajuste/configuración, o presione OK para entrar en el menú secundario.

* (Presione el botón **MENÚ** para volver al menú superior.)

* (Presione el botón **SALIR** para salir de la pantalla del menú.)

Nota 1: Solamente cuando introduzca la señal adecuada, podrá activar los elementos adecuados.

Nota 2: Por favor, maneje el menú OSD siguiendo las instrucciones en la parte inferior de las imágenes.

Menú OSD

1. Menú CANAL



Descripción

Sintonización automática (Auto Tuning)

Presione el botón OK para entrar en el menú y presione el botón </> para seleccionar el tipo de sintonización, luego presione √ y utilice el botón </> / √ / ^ para seleccionar el país, presione OK para comenzar la sintonización automática.

Sintonización manual DTV(TDT) (DTV Manual Tuning)

Presione el botón OK para entrar en el menú de sintonización manual del DTV, seleccione un canal DTV y presione de nuevo el botón OK para comenzar a buscar.

Sintonización manual ATV (ATV Manual Tuning)

Presione el botón OK para entrar en el menú de sintonización manual ATV.

Canal actual: Seleccione un canal para guardar el programa.

Sistema de color: Seleccione entre PAL y AUTO, SECAM

Sistema de sonido: Seleccione L, BG, DK

Búsqueda: Presione el botón </> para la búsqueda manual. Sintonización detallada. Presione </> para una sintonización detallada.

AFC: ACTIVAR/DESACTIVAR el control de frecuencia automático.



Menú OSD

Editar programa (Program Edit)

Presione el botón OK para entrar en el Menú Editar programa como se muestra en la siguiente imagen.

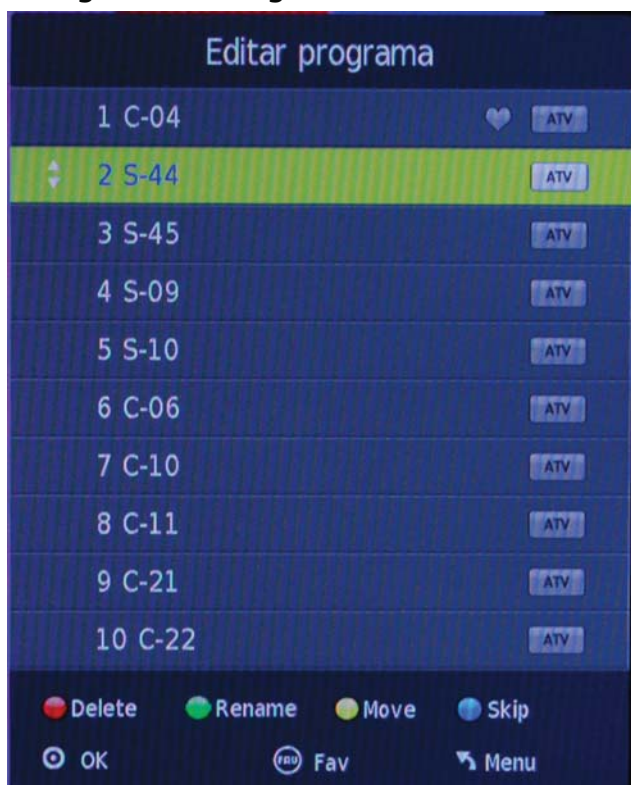

Borrar: Seleccione un canal y pulse el botón rojo, el Programa será eliminar.

Cambiar nombre: Seleccione un canal ATV y presione el botón **VERDE** para cambiar el nombre de canal con los botones \wedge / \vee / \langle / \rangle .

Mover: Seleccione un canal y presione el botón AMARILLO, a continuación puede utilizar los botones \wedge y \vee para cambiar la posición del programa, presione de nuevo AMARILLO para confirmar el cambio. Presione menú para salir y se guardará el canal actual.

Saltar: Seleccione un canal y presione el botón AZUL para etiquetar el canal, siempre que el canal tenga una etiqueta de salto se saltará en la búsqueda de canales con los botones CH+/-

Información sobre la señal

Muestra la información de la señal de la TV digital (solamente en modo DTV)

Información CI

Para poder ver algunos canales digitales es necesario utilizar una tarjeta CI. Por favor, póngase en contacto con su proveedor de "pago por visualización" para que le proporcione una tarjeta de visualización y las instrucciones para utilizarla.

Menú OSD

2. Menú IMAGEN



Descripción

Modo imagen: Seleccione entre Dinámico, Estándar, Suave y personal.

Nota: Contraste, brillo, color y nitidez solamente están disponibles y pueden ser ajustados en la opción Modo usuario en la configuración del modo de imagen.

Contraste: Controla la diferencia entre las zonas más brillantes y más oscuras de la imagen.

Brillo: Controla el brillo general de la imagen.

Color: Controla el color.

Nitidez: Aumenta esta configuración para ver los bordes más nitidosn la pantalla, disminuye para verlos más suaves.

Matiz: Controla el matiz (solamente modo NTSC) del color

Temperatura del color: Seleccione entre media, fría, usuario y templada.

Reducción de ruido: Seleccione los modos de ruido de interferencia: Desconectado, bajo, alto, medio y predeterminado.

Menú OSD

3. Menú SONIDO

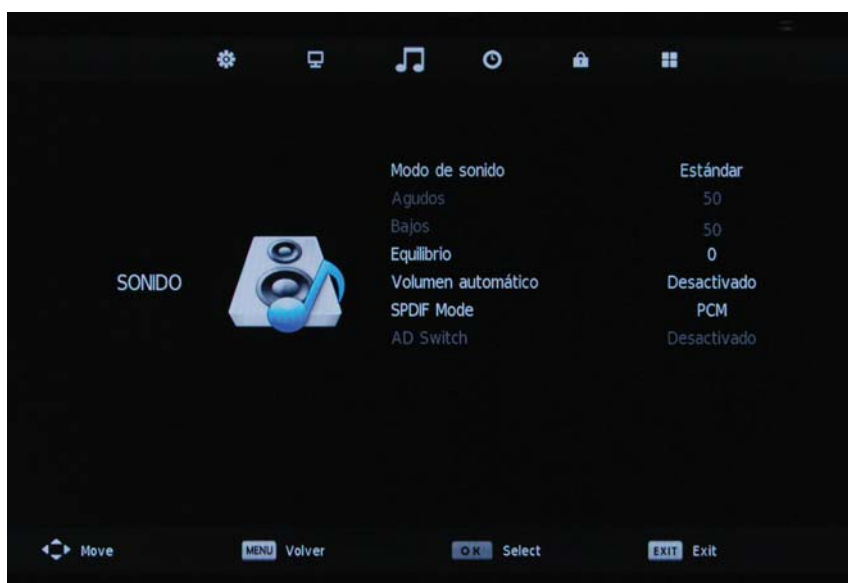

Descripción

Modo de sonido: Le permite seleccionar entre: Estándar, música, película, deportes y Personal

Agudos (se pueden ajustar cuando el modo de sonido es Personal): Controla la intensidad relativa de los sonidos con tono más alto.

Graves (se pueden ajustar cuando el modo de sonido es Personal): Controla la intensidad relativa de los sonidos con tono más grave.

Balance: Para ajustar el balance de las pistas de sonido derecha e izquierda, o para apagar el volumen del sonido de la pista derecha o izquierda.

Volumen automático: Controla de manera automática el volumen del programa cuando activa la función seleccionando "On" (encender).

MODO SPDIF: Selecciona el modo spdif.

Interruptor AD Para activar/desactivar el interruptor AD

Menú OSD

4. Menú HORA



Descripción

Reloj: Muestra la hora.

Zona horaria: Le permite seleccionar la zona horaria.

Temporizador apagado: Le permite seleccionar la hora de apagado entre: 10min, 20min, 30min, 60min, 90min, 120min, 180min, 240min y desactivado.

Desconexión automática: Para activar/desactivar la función de desactivación cuando no hay señal.

Temporizador OSD: Le permite seleccionar la hora en la que el menú OSD se muestra en la pantalla.

Menú OSD

5. Menú BLOQUEO

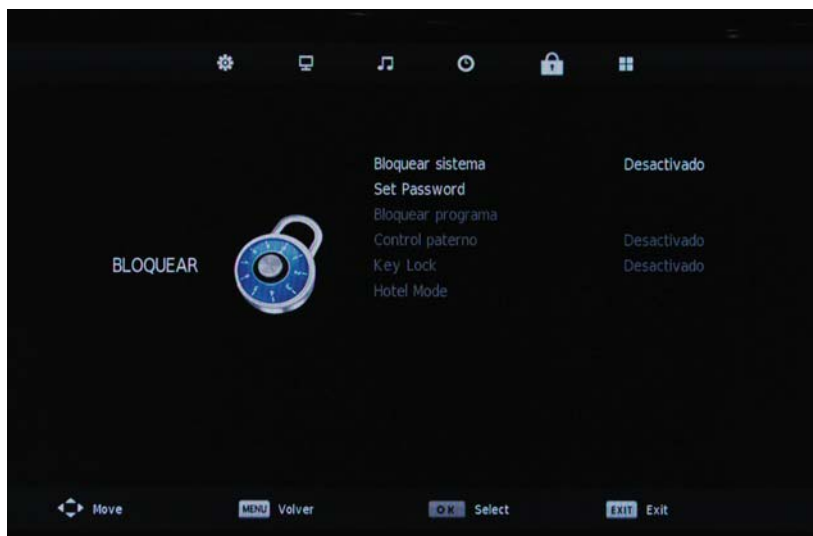

Descripción

Bloquear sistema: Enciende/apaga la función de bloqueo del sistema.

Nota: Debe introducir una contraseña para manejar el menú (la contraseña original es 0000)

Establecer contraseña: Establece un nuevo código pin. Para cambiarlo:

Nuevo: Introducir la nueva contraseña.

Confirmar: Introducir la nueva contraseña.

Si ha cambiado la contraseña (pin) asegúrese de que escribe el nuevo pin y lo guarda bien

Bloquear programa: Debe introducir la contraseña para ver los canales bloqueados. Utilice los botones \vee y \wedge para seleccionar el canal y presione el botón VERDE en el mando a distancia para bloquear el canal.



Control parental: Le permite seleccionar el Modo de control parental.

Bloqueo de teclas: Bloquea los botones en la TV cuando la función está activa.

Menú OSD

6. Menú CONFIGURACIÓN

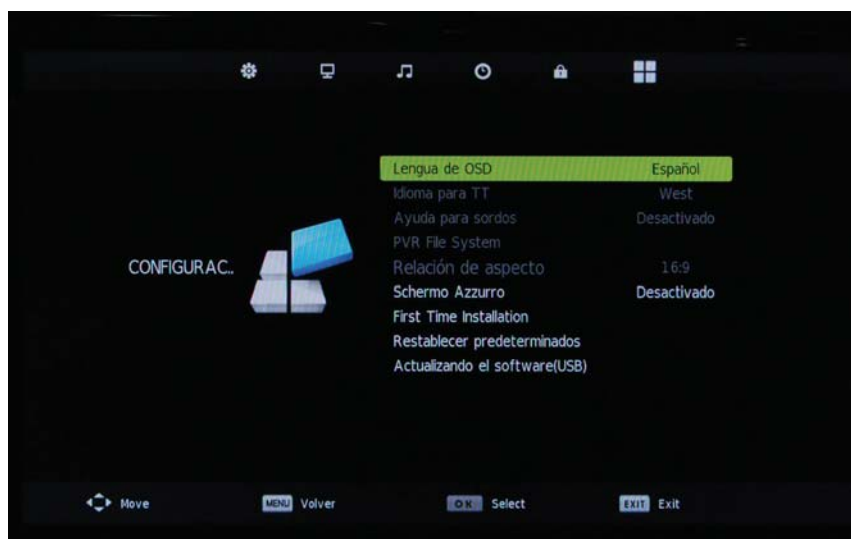

Descripción

Idioma OSD: Le permite seleccionar el idioma del menú.

Idioma TT: Le permite seleccionar el idioma del teletexto

Función para personas con dificultades auditivas: Enciende/apaga la función para personas con dificultades auditivas.

Sistema de archivos PVR: Configura el sistema de archivos PVR.

Nota: Las opciones del sistema de archivos PVR se describen en las páginas 29 a 31.

Proporción: Seleccione entre Auto, 4:3, 16:9, Zoom1, Zoom2, Escaneo y Panorama.

Pantalla azul: Para activar/desactivar la función de pantalla azul cuando no hay señal. Instalación por primera vez (First Time Installation) Muestra el menú de instalación por primera vez.

Restaurar la configuración de fábrica: Presione **OK** para restaurar la configuración de fábrica

Funcionamiento multimedia (Multimedia Operation)

Funcionamiento básico

1). Presione el botón ENTRADA en el mando a distancia para visualizar el menú de fuente de entrada, seleccione la fuente con los botones ∇/\wedge y presione OK para entrar en el Menú multimedia.

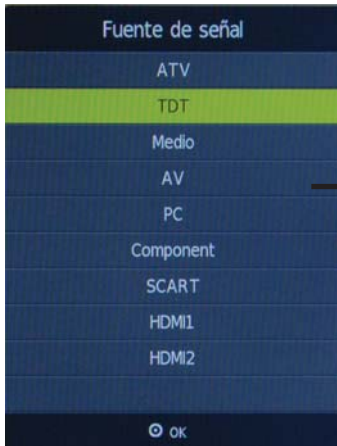

Consejos e información sobre el dispositivo USB



MENÚ PRINCIPAL: FOTO/MÚSICA/PELÍCULA/TEXTO

2). Seleccione el tipo de archivo (menú principal) que desea ver e introduzca el dispositivo USB, encontrará el nombre del dispositivo en la pantalla.



3). Presione el botón \langle / \rangle para seleccionar el dispositivo USB y OK para entrar.

Volver al menu anterior

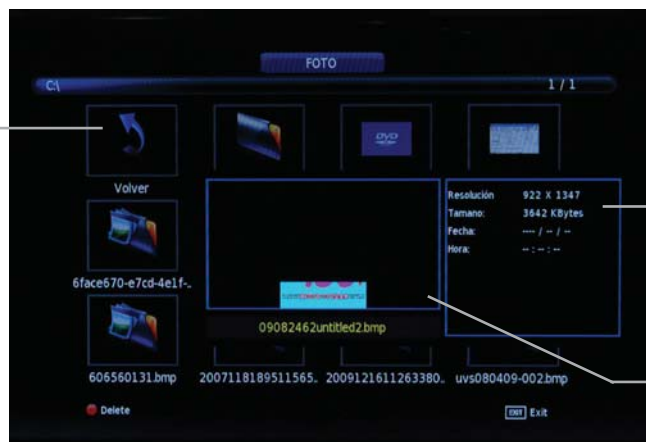

Información

Vista previa

Presione los botones $\langle / \rangle / \wedge / \nabla$ para seleccionar y el botón **OK** para activar el archivo o abrir la carpeta. Presione el botón **OK** para reproducir los archivos en modo pantalla completa. Con el modo en pantalla completa, presione el botón **OK** para mostrar el menú de opciones en la pantalla o presione **■** para volver a los archivos.

Nota: Puede presionar el botón ROJO sobre el archivo para borrarlo.

Funcionamiento multimedia(Multimedia Operation)

1.Foto (Photo)

Visualización de fotos



Presione el botón < / > para seleccionar la opción en el menú y presiona **OK** para cambiar.

Pausa: Reproduce/pausa la visualización de la foto.

Anterior/Siguiente: Visualizar la anterior/siguiente foto.

Detener: Detiene la visualización de fotos.

Repetir: Selecciona el modo de repetición entre: Repetir todo, repetir 1 y no repetir ninguno.

Música (Music): Reproduce/Pausa la música

Lista de reproducción: Muestra la lista de reproducción en la pantalla y reproduce el archivo con el botón ^ / v y el botón OK, puede seleccionar el botón ► para seleccionar "CANCELAR" y presionar el botón **OK** para cancelar la visualización de la lista.

Info: Muestra información del archivo.

Rotar: Rota la foto a la derecha/izquierda.

Acercar/Alejar: Acerca/Aleja la foto.

Mover vista: Mueve la foto en modo Aumento.

2.Música (Music):

Reproduce la música.

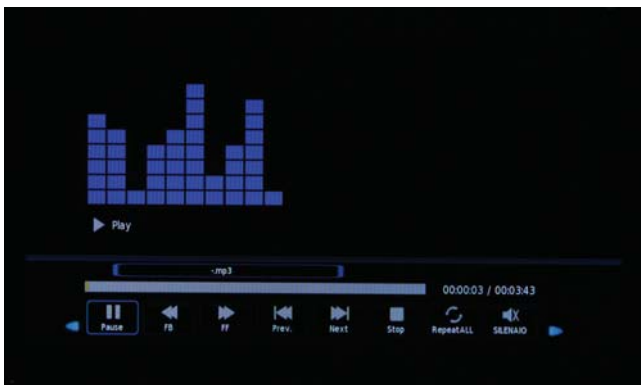

Presione el botón < / > para seleccionar la opción en el menú y presiona **OK** para cambiar.

Pausa: Reproduce/Pausa la música

FB/FF: Rebobina/adelanta la reproducción.

Anterior/Siguiente: Reproduce el archivo anterior/siguiente.

Detener: Detiene la música.

Repetir: Selecciona el modo de repetición entre: Repetir todo, repetir 1 y no repetir ninguno.

Silencio: Silencia el sonido.

Lista de reproducción: Muestra la lista de reproducción en la pantalla y reproduce el archivo con el botón ^ / v y el botón **OK**, puede seleccionar el botón ► para seleccionar "CANCELAR" y presionar el botón **OK** para cancelar la visualización de la lista.

Info: Muestra información del archivo.

Ir a: Reproduce la música desde el tiempo elegido

Funcionamiento multimedia(Multimedia Operation)

3.Película (Movie)

Reproduce la película.



Presione el botón </> para seleccionar la opción en el menú y presiona **OK** para cambiar.

Pausa: Reproduce/Pausa la película

FB/FF: Rebobina/adelanta la reproducción.

Anterior/Siguiente: Reproduce el anterior /siguiente archivo.

Detener: Detiene la película.

Repetir: Selecciona el modo de repetición entre: Repetir todo, repetir 1 y no repetir ninguno.

Configurar A-B: Selecciona y reproduce la parte favorita del archivo seleccionando A y B como principio y fin. Presione el botón **OK** para cancelar.

Lista de reproducción: Muestra la lista de reproducción en la pantalla.

Info: Muestra información de la película.

Avance lento: Reproduce las películas a velocidad lenta, presione el botón ► para cancelar.

Avance: Avance rápido por la película usando esta opción.

Ir a: Programa la película desde la hora seleccionada.

Acercar/Alejar: Acerca/Aleja la pantalla de la película.

Proporción: Selecciona la proporción de visualización de pantalla.

Mover vista: Mueve la vista en modo Aumento.

4.Texto (Text)

Visualizar texto



Presione el botón </> para seleccionar la opción en el menú y presiona **OK** para cambiar.

Página siguiente/anterior: Para ir a la página siguiente/anterior del texto.

Anterior/Siguiente: Reproduce el archivo anterior/siguiente

Detener: Para de pasar las páginas automáticamente.

Música (Music): Reproduce/Pausa el programa de música.

Lista de reproducción: Muestra la lista de reproducción en la pantalla.

Info: Muestra información del texto

Funcionamiento de la grabación

Configuración PVR

1). Sistema de archivos PVR:

Presione el botón MENÚ, seleccione el menú CONFIGURACIÓN y seleccione "Sistema de archivos PVR", a continuación presione el botón OK para entrar en el menú de configuración.

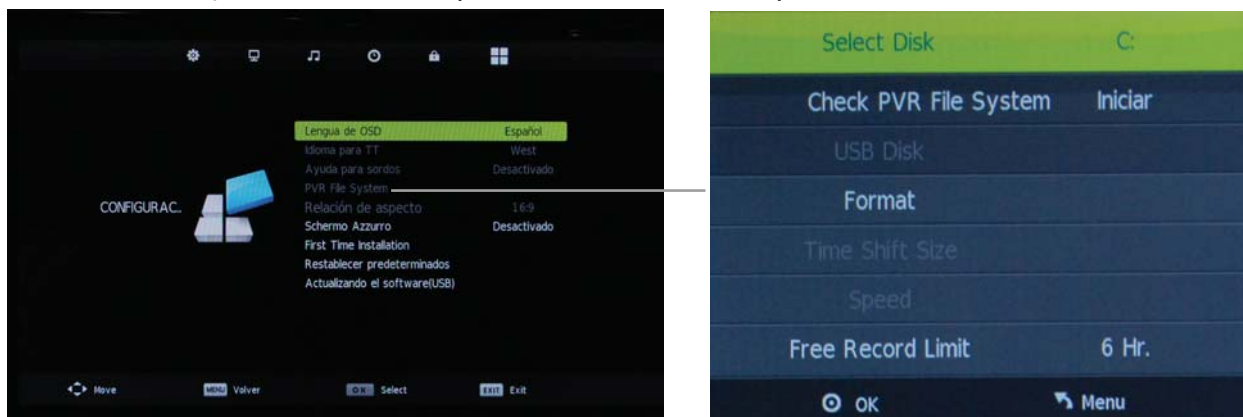

Seleccionar disco: Selecciona el dispositivo en el que grabar los archivos.

Revisar Sistema de archivos PVR: Revisa el sistema.

Disco USB: Muestra el estado del USB.

Formato: Formatea el dispositivo USB para el funcionamiento del PVR.

Tamaño de cambio: Muestra el tamaño del dispositivo USB (cuando el dispositivo se ha formateado)

Velocidad: Muestra la velocidad del dispositivo USB (cuando el dispositivo se ha formateado)

Límite de grabación libre: Muestra el estado de límite de grabación libre:

2). Grabador

Presione el botón **LISTA** en el mando a distancia para visualizar el menú de grabación en modo **DTV** como se muestra:



Nota: Seleccione un programa grabado y presione el botón **OK** para programar.

Nota: Puede borrar un programa grabado presionando el botón **ROJO** sobre la lista.

Nota: Puede visualizar la información del programa grabado presionando el botón **VERDE** sobre la lista.

Funcionamiento de la grabación

Grabación

Botones de función de grabación y cambio de tiempo

REC: Presionar para comenzar a grabar.

|| PAUSA: Presionar para entrar en modo pausa, presionar de nuevo para retomar la reproducción.

■ Detener: Presionar para detener la reproducción o la pausa.

LISTA: Para visualizar el menú del grabador

1) Menú de grabación

Cuando presiona el botón "REC" en modo DTV, la pantalla mostrará el menú de grabación como sigue:

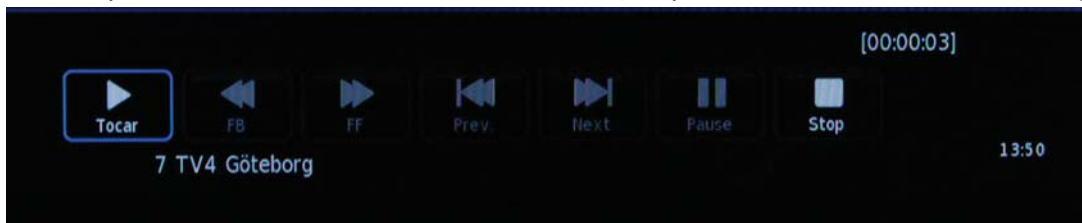

Nota:

- Entra y sale del menú de navegación presionando los botones "REC" .
- Presione el botón PARADA para salir del modo de grabación.
- Presione el botón REPRODUCIR para reproducir el programa que está grabando desde el principio.

2) Menú pausa

Presione el botón || PAUSA en para entrar en el modo pausa en modo DTV, la imagen se pausará y comenzará la reproducción..

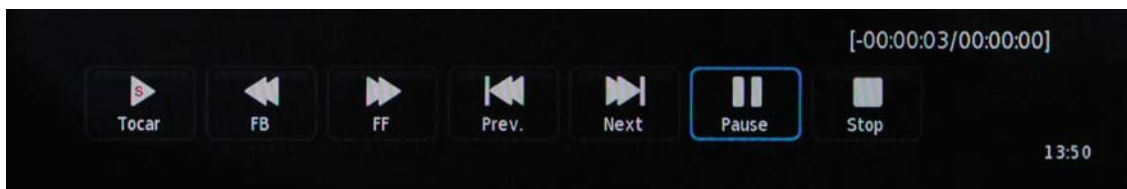

Nota:

- Presione el botón ■ PARADA para salir del modo pausa.
- Presione el botón ► REPRODUCIR para reproducir el programa que está grabando desde el principio.

Menú EGP

Muestra la guía de programas al presionar el botón EPG.

Muestra información del programa

Lista de canales

Opciones

Muestra el nombre del programa

Canal	Programa	Horario
1 BBC ONE	Doktorn kan komma	12:55-13:50
2 BBC TWO	TV4Nyheterna	13:50-13:55
3 BBC THREE	Advokaterna	13:55-14:55
4 BBC NEWS 24	Inte helt perfekt	14:55-15:25
5 BBCI	Hope & Faith	15:25-15:55
6 CBBC Channel	That '70s show	15:55-16:25
7 TV4 Göteborg	Fredagsflex	16:25-16:30
8 CNN	Bygglov	16:30-17:05

Puede seleccionar un programa para grabar utilizando los botones ▼/ ▲/ ◀/ ▶.

Grabar: Presione el botón **ROJO** para visualizar el menú del Modo de grabación y configurar la hora para la grabación. Cuando empiece el programa, se grabará en el dispositivo **USB**.

Visualizar: Presione el botón **VERDE** para visualizar la información del programa.

Programación: Presione el botón **ROJO** para ver la lista de programación.

Recordatorio: Presione el botón **AZUL** para visualizar el menú de recuerdo, y configurar la hora. Cuando empiece el programa, la TV pasará de manera automática al programa.

Grabador de temporizador: Presione "REC" sobre el programa para ver el menú del grabador:

RECORDER

7 TV4 Göteborg

Tiempo de empezar

50 minuto

13 Hora

May Mes

30 Fecha

Hora de finalización

53 minuto

13 Hora

May Mes

30 Fecha

Modo Automática

OK Back

Grabador (configuración del temporizador)

La TV grabará automáticamente el programa según sus configuraciones:

Canal: Selecciona el canal DTV que quiere grabar.

Hora de inicio: Selecciona la hora de inicio de la grabación.

Hora de finalización: Selecciona la hora de finalización de la grabación.

MODO: Selecciona el modo de grabación

Presione el botón **OK** para guardar la configuración y salir del menú, habrá una señal en la pantalla.

Resolución de problemas

Si la pantalla falla o el rendimiento se deteriora en gran medida, revise la Pantalla en conformidad con las siguientes instrucciones. Recuerde revisar los periféricos para identificar la fuente del fallo.

Si sigue sin obtener el rendimiento adecuado, póngase en contacto con el servicio técnico para recibir asistencia.

No hay corriente.

- Revise todas las conexiones a la TV.
- Presione el botón de encendido o de Pausa en el Mando a distancia.

No hay imagen ni sonido

- Asegúrese de que la TV esté enchufada y la corriente conectada..
- Asegúrese de que la antena esté enchufada.
- Pruebe a cambiar de canal.

Mala calidad de la imagen

- Compruebe las conexiones de la antena
- Compruebe que el canal esté correctamente sintonizado.
- Ajuste la configuración de la imagen: brillo, color, nitidez, contraste, tono.
- Asegúrese de que la TV no esté cerca de electrodomésticos que puedan emitir interferencias de frecuencia de radio.

No hay color

- Ajuste la configuración del color.
- Revise que el programa se emite en color.
- Compruebe que el canal esté correctamente sintonizado.

La TV no responde al mando a distancia

- Revise que no haya obstrucciones entre el mando a distancia y la unidad.
- Revise que el mando a distancia esté dentro del rango de funcionamiento.
- Revise que las baterías en el mando a distancia no estén gastadas ni terminadas.

La TV LCD está diseñada para ser utilizada en el hogar y registrada como no dañina en ondas electromagnéticas.

Por lo tanto, puedes utilizarla en cualquier ubicación así como en zonas residenciales.

OKI

MANUAL

English

Instructions for fixing stand

Note: the pictures below are only for reference

Fixing the stand to the back of the TV by five screws in the stand board.(5xM4x12).

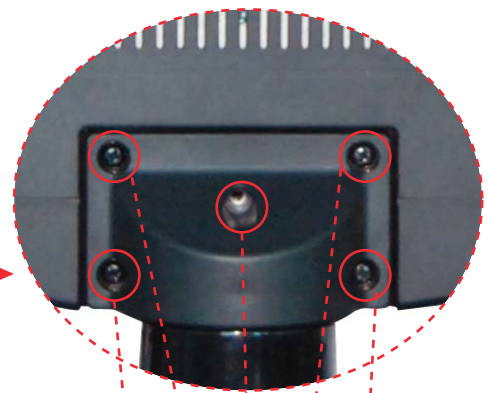
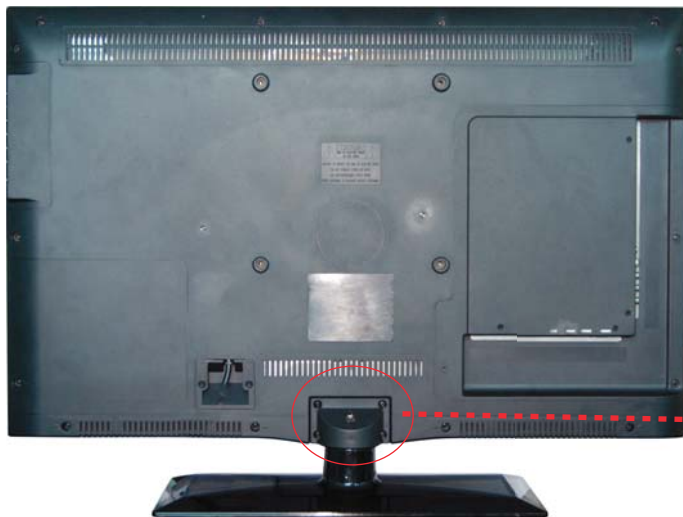
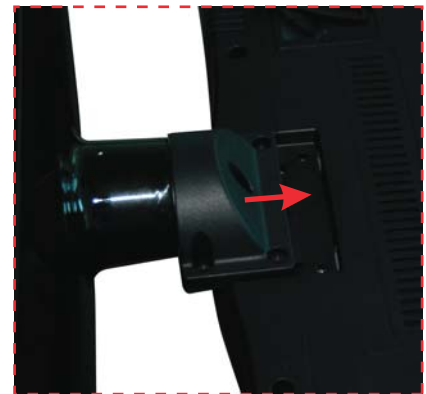
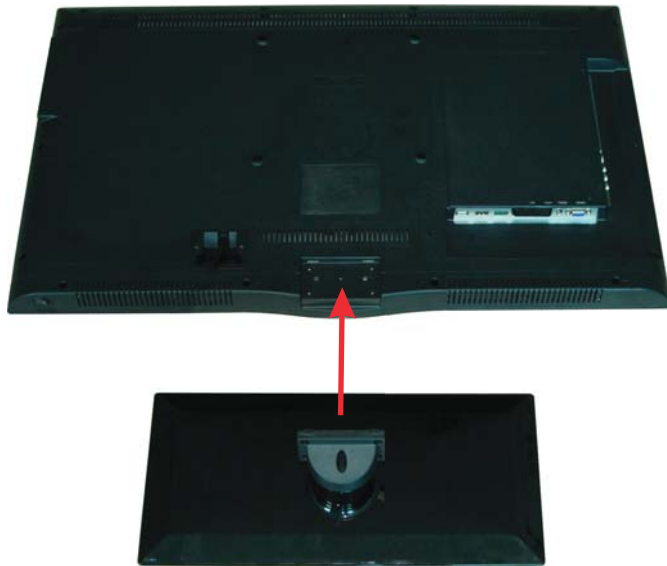

(5xM4x12).



Quick Start Guide

OKI

Insert batteries into the Remote Control



1. Open the cover.

2. Insert batteries.

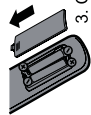

3. Close the cover.

Use 2 x AA size batteries.

TV Auto Scan

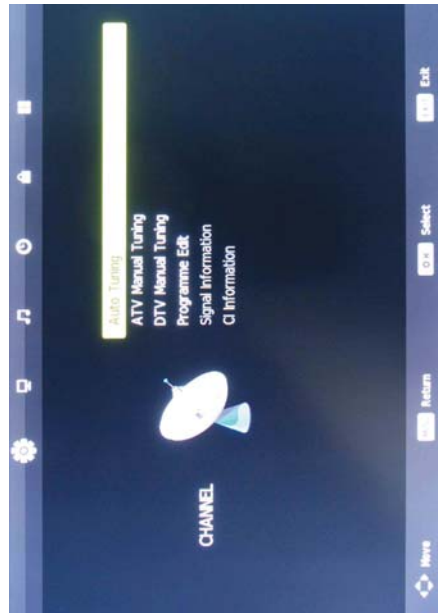

A press **MENU** key to display the main menu on the screen
B press **▶** key to select "TV" option, then press **▼** key to enter, and press **▶** key to select "Auto Tuning", press **OK** key to enter the Auto Tuning menu.

Then the TV will make channel scan automatically.

(For more details see "TV MENU", page 9 of User Manual.)

1. Switch on

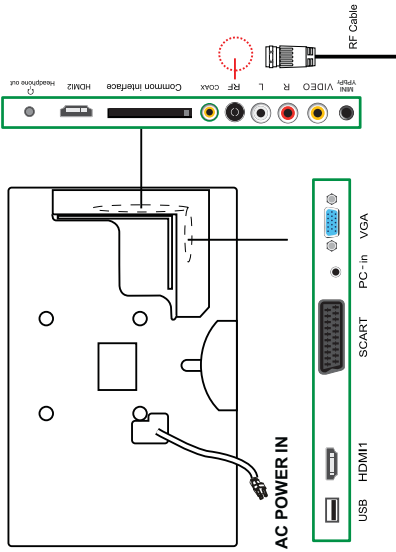

Connect your antenna to the RF port. Connect the power.

2. First time installation

A If TV is under standby mode, press **POWER** button on the remote control or on the TV, the indicator will switch from red to green.

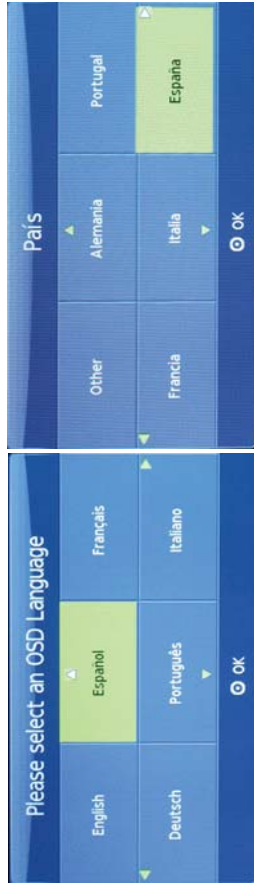

B to select OSD language

C to select country

Note: When the turning process has finished, the TV will automatically display the first channel that was found.

Important functions

FAV function

A Set the favorite channel

Press **MENU** key to select TV option, then select and enter **Program Edit** menu.



Press **▶** key to select the channel what you want, and press **▶** key again to select **FAV**, press **OK** key to sign.

Channel sort function

Delete: Select the program you want to delete, and press **RED** key, then select the other program you want it to be deleted and press **OK** key to delete.

Rename: Select the program you want to rename, and press **GREEN** key then select the other program you want it to be renamed and press **OK** key to rename.

Move: Select the program you want to move, and press **YELLOW** key, then select the position you want the program to be moved to and press **OK** key to move.

Skip: Select the program you want to skip, and press **BLUE** key, then select the position you want the program to be skip to and press **OK** key to skip.

Favorite list

Press the **FAV** key to enter the **Favorite List**.

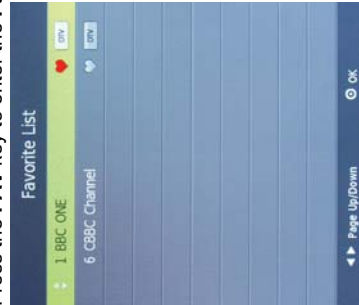

Add or erase favorite channel: Press **RED** key to add the current channel into Favorite list, press **RED** key again to erase the channel from the favorite list.

Contents

Caution	1
Safety Information	2
<hr/>	
Accessories	3
Technical Specification	3
<hr/>	
Product Introduction	4
Front View	4
<hr/>	
Connections	5
<hr/>	
Remote Control	6-7
<hr/>	
Basic Operation	8
<hr/>	
OSD Menu	9-15
1. Channel menu	9-10
2. Picture menu	11
3. Sound menu	12
4. Time menu	13
5. Lock menu	14
6. Setup menu	15
<hr/>	
Multimedia Operation	16-18
Recording Operation	19-20
EPG Menu	21
<hr/>	
Simple Troubleshooting	22
<hr/>	

Caution



The lightning flash with arrowhead symbol, within an equilateral triangle is intended to alert the user to the presence of un-insulated “dangerous voltage” within the products enclosure that may be of sufficient magnitude to constitute a risk of electric shock to the persons.



The exclamation point within an equilateral triangle is intend to alert the user to the presence of important operating and maintenance (servicing) instructions in the literature accompanying the appliance.



Correct disposal of this Product

(Waste Electrical & Electronic Equipment (WEEE))

Your product is designed and manufactured with high quality materials and components which can be recycled and reused.

This symbol means that electrical and electronic equipment, at their end-of-life should be disposed of separately from your household waste.

Please dispose of this equipment at your local community waste collection/ recycling center.

In the USA there are separate collection systems for used electrical and electronic products. Please help us to conserve the environment we live in!

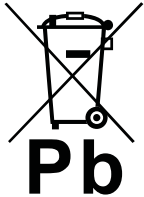

This unit complies with European safety and electrical interference directives.

Safety Information

To ensure reliable and safe operation of this equipment, please read carefully all the instructions in this user guide, especially the safety information below.

Electrical safety

- The TV set should only be connected to a mains supply which matches that stated on the label on the mains adaptor.
- To prevent overload, don't share the same mains supply socket with too many other items of equipment.
 - Do not place any connecting wires where they may be stepped on or tripped over.
 - Do not place heavy items on the leads, which may damage them.
 - Hold the Mains plug, not the wires, when removing from a socket.
 - During a thunderstorm or while leaving the TV for long periods, disconnect the aerial (if outdoor) and mains adaptor from the supply.
 - Do not allow water or moisture to enter the TV or mains adaptor. Do NOT use in wet or moist areas such as Bathrooms, steamy kitchens or near swimming pools.
- Pull the plug out immediately, and seek professional help if:
 - the mains plug or cable is damaged.
 - liquid is spilt onto the set, or if it is accidentally exposed to water or moisture.
 - anything accidentally penetrates the ventilation slots.
 - the set does not work normally.
 - Do NOT remove the safety covers. There are no user serviceable parts inside. You may invalidate the warranty. Qualified personnel only are permitted to service this apparatus.
 - To avoid battery leakage, remove exhausted batteries from the remote control handset, or when not using for a long period.
 - Do NOT break open or throw exhausted batteries on a fire.

Physical safety

- Do NOT block ventilation slots in the back cover. You may place the TV in a cabinet, but ensure at least 5cm (2") clearance all around the unit.
- Do NOT tap or shake the TV screen, you may damage the internal circuitry. Take good care of the remote control, do not drop it or allow it to come into contact with liquids.
- To clean the TV use a soft dry cloth. Do NOT use solvents or petrol based fluids. For stubborn stains, you may use a damp soft cloth with diluted detergent.

Accessories

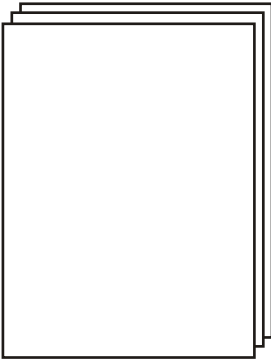

User's Manual



Remote control



Converter cable
for YPBPR video

* Note: The configuration of the components may look different from the following illustration

Technical Specification

- TV System	PAL BG/DK/I SECAM BG/DK
- Screen Size	31.5inch(diagonal)
- Resolution	1366x768
- Aerial input	75 Ω (unbalanced)
- Audio output power	2x8W
- Power Consumption	100-240V ~ 50/60Hz 120W

Remote Control

Type	infrared
Control distance	5m
Control angle	30 ⁰ (horizontal)

Product Introduction

Front View

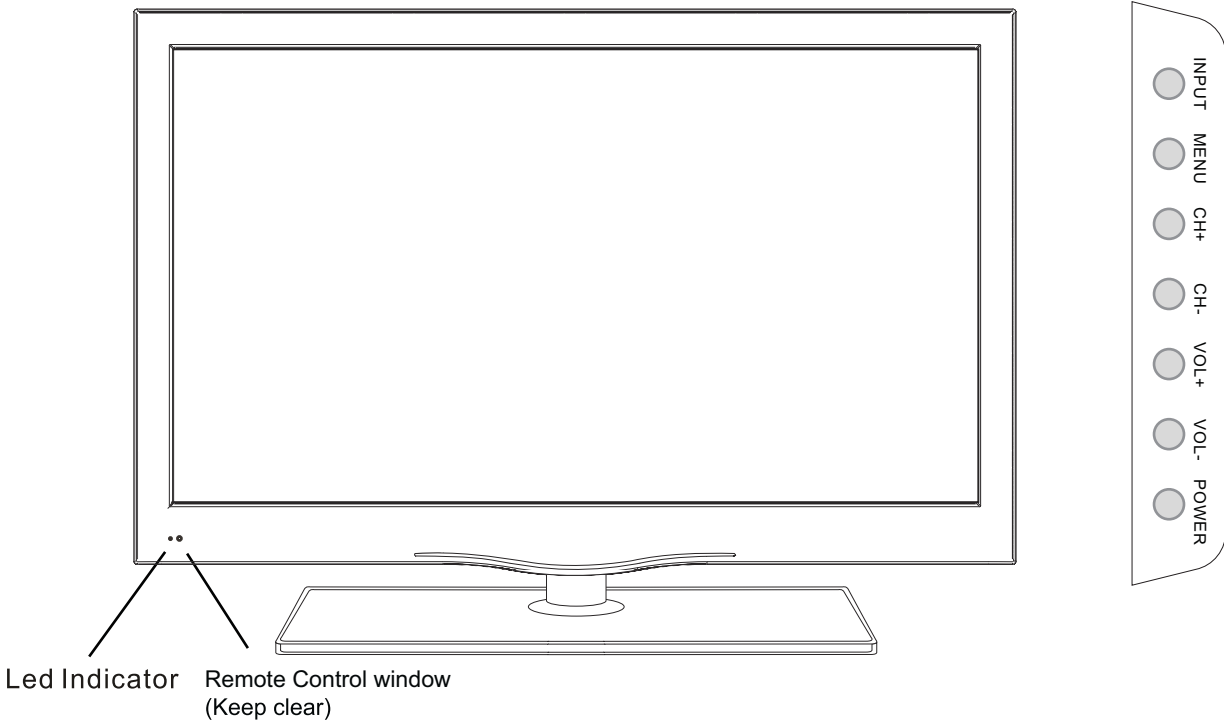

(IR) Infrared Receiver: Receives IR signals from the remote control.
 (Power on/Standby)LED Indicator: Press **POWER** to turn on and off.

Indicator on(Red)	Standby mode
Indicator on(Green)	Power on mode

The effective receiving range for the signal is 5-8 metres from the front of the remote control window, and 30° to the left or right side and 20° above or below the remote control window.

- INPUT:** Press to display the input source menu.
- MENU:** Press to display the OSD menu, press again to exit the menu.
- CH+/-:** Press to scan through channels.
- VOL+/-:** Press to adjust the volume.
- POWER:** Turn on/standby the TV set.

Connections

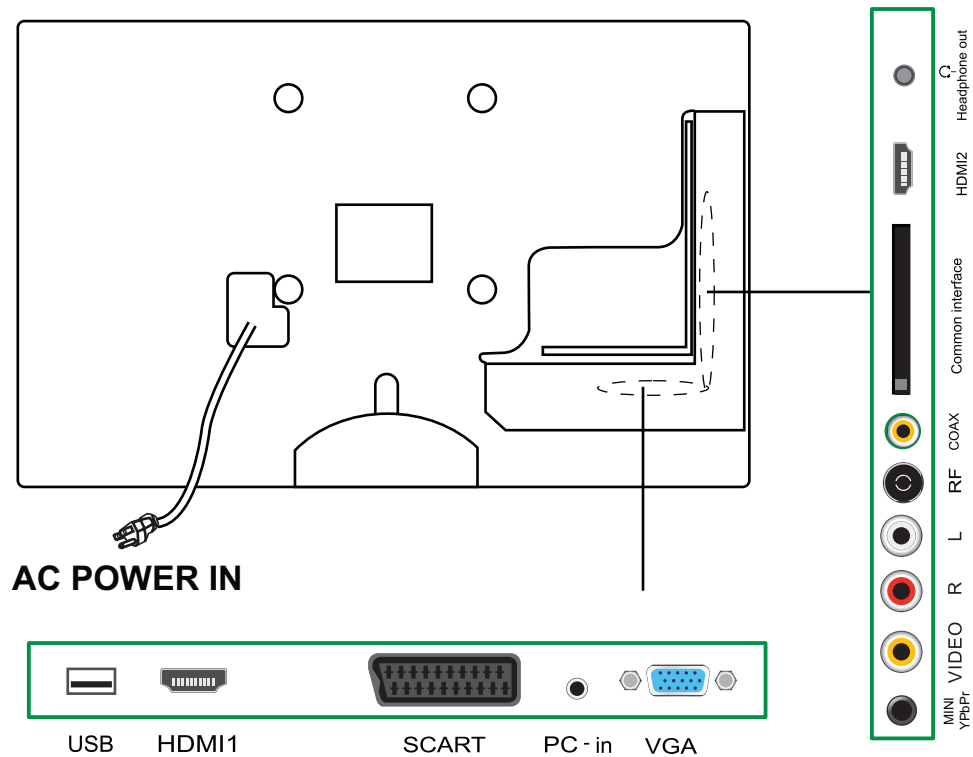

AC POWER IN: Connected to the power supply.

USB: USB for upgrade, media and PVR.

HDMI1/2: Connect it to the HDMI of DVD or other equipment.

SCART: Connect them to the SCART video output terminal of DVD.

PC-IN: Connect it to the audio output terminal of PC.

VGA: For PC display. Connect it to the D-Sub 15 pins analog output connector of the PC.

Mini YPbPr: Connect them to the YPbPr audio/video output terminal of DVD.

VIDEO: Connect it to video output terminal of DVD.

L/R in: Connect them to the audio output terminal of DVD (Shared with YPbPr).

RF: Connect antenna or cable 75 Ohm coaxial to receive TV signal.

Coax: Digital coaxial output.

Common interface: CI slot.

Headphone-out: Connect it to your headphone or other audio equipment.

Remote Control

The remote control is using Infra-Red(IR). Point it towards the front of the LCD TV. The remote control may not work correctly if it is operated out of range or out of angle.

Buttons for Basic operating MENU

Press to display the OSD menu.

CH+/-

Channel/Program +/-.

VOL+/-

Volume +/-.

EXIT

Press to exit the OSD menu.

CHANNEL LIST

Display the programs list.

MUTE

Press to mute the sound.
Press again or press VOL+ to unmute.

THUMBSTICK (▲/▼/◀/▶/OK)

Allows you to navigate the on-screen menus and adjust the system settings to your preference.

EPG

To show the Electronic Program Guide during no-menu state only.

INFO

Means information, to display brief information concerning the current channel or disc you are watching.



POWER

Turn the TV on/standby

INPUT

Display the input source menu.

Buttons for TELETEXT operating

You could use the functions of the buttons only in TELETEXT.

TV/TXT

Turn off/on the Teletext display.

CANCEL

Cancel the Teletext display.

REVEAL

Reveal any hidden text.

NICAM/A2

Nicam/A2 select.

HOLD

Hold or carry on the current subpage.

SIZE

Press to see top half of page double size, Press again to see the bottom half of page double size. Press again for normal size.

SUBPAGE

Press to subpage, again to cancel.

INDEX

Go to index.

Colour buttons

Short cuts-follow the coloured links in the text.

Remote Control

PICTURE

Press repeatedly to cycle through the available video picture modes.

SOUND

Press to cycle through the different sound settings.

SLEEP

Shutdown timer.

SUBTITLE

To switch the dialog at the bottom of the screen.

ASPECT

Cycles among screen display modes.

REC

Press to start record the program in DVB mode.

Buttons for USB operation The next functions are only available in USB mode:

- ◀◀ Fast reverse
- ▶▶ Fast forward
- |◀◀ Previous track
- ▶▶ Next track
- ▶ Play
- || Pause

LIST

Open the "Recordrd List" menu.

REPEAT

Play the title or chapter once again (in USB mode)

STOP

Press to stop record the program in DVB mode



NUMBER BUTTONS

Choose channel directly. Press number buttons and press OK button to play the channel.



Return to the previous channel viewed.

FAV

Display the favorite program list.

Basic Operation

Power on/off

1. Connect to the power supply with the power code .
2. -To turn on the TV
Press **POWER** button on the TV or remote control.
-To turn off theTV
Press **POWER** button on the TV or remote control.

Input Source select

Press **INPUT** button on the TV set or remote control to display input source menu, and use **CH+/-** button on the TV set or **^/∇** button on remote control to select the input source, press **OK** button on the remote control to enter.

Note: Before you select the input source, make sure the connections are prepared.

Input Source
ATV
DTV
Media
AV
PC
Component
SCART
HDMI1
HDMI2
OK

Basic OSD Menu operation

Press **MENU** button to display the OSD menu as below:

The screenshot shows the TV's OSD menu. On the left, a grey box labeled 'Main menu' lists: CHANNEL, PICTURE, SOUND, TIME, LOCK, and SETUP. The 'PICTURE' option is highlighted. In the center, a TV icon is shown next to the word 'PICTURE'. On the right, a grey box labeled 'Submenu (PICTURE menu for example)' lists: Picture Mode (Personal), Contrast (50), Brightness (50), Colour (50), Tint (50), Sharpness (30), Colour Temp (Normal), and Noise Reduction (Middle). At the bottom, a navigation bar includes: Move, MENU Return, OK Select, and EXIT Exit. Below the screenshot, a grey box contains the text: 'Hint---you should operate the OSD menu according to the hint.'

Use **</>** button to select the main menu, and press **∇** button to enter the submenu. In the submenu, use **^/∇** button to select the function item, press **</>** button to adjust/setup, or press **OK** button to enter the submenu.

* (Press **MENU** button to return to the upper menu.)

* (Press **EXIT** button to exit the menu display.)

Note1: Only when you input the suitable signal, the relevant items can be activated

Note2: Please operating the OSD menu according to hint on the bottom of the banner.

OSD Menu

1. CHANNEL menu



Description

Auto Tuning

Press **OK** button to enter the hint menu, and Press **</>** button to select the Tune Type, then press **∨** button, and use **</>** / **∨** / **∧** button to select the Country for the TV, then press **OK** button to start auto tuning.

DTV Manual Tuning

Press **OK** button to enter the DTV Manual Tuning menu, select a DTV channel, and press **OK** button to start searching.

ATV Manual Tuning

Press **OK** button to enter the ATV Manual Tuning menu.

Current CH: Select a Channel for storing the programme.

Color System: Select from PAL , AUTO and SECAM.

Sound System: Select from L, BG, DK

Search: Press **</>** button to manual search.

Fine Tune: Press **</>** button to fine-tune.

AFC: Automatic Frequency control ON/OFF.

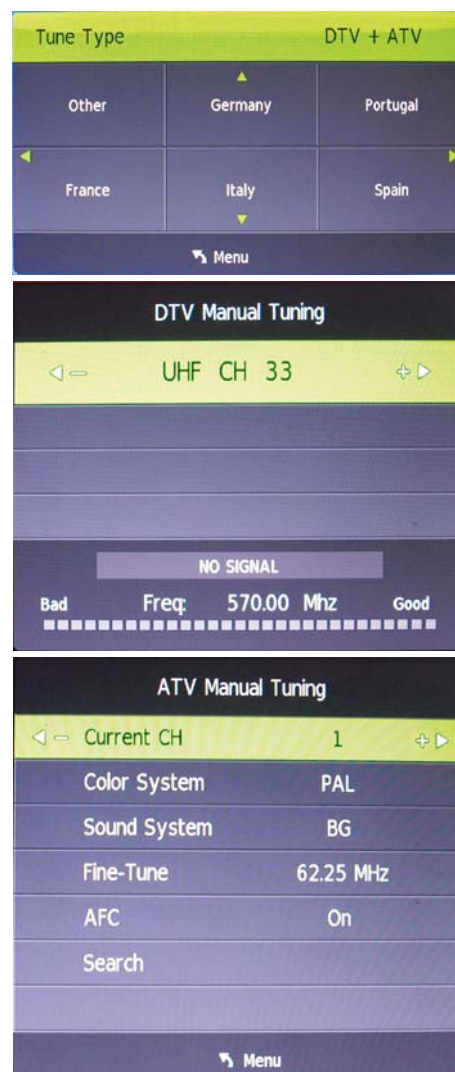

OSD Menu

Programme Edit

Press **OK** button to enter the Programme Edit menu as the following picture.

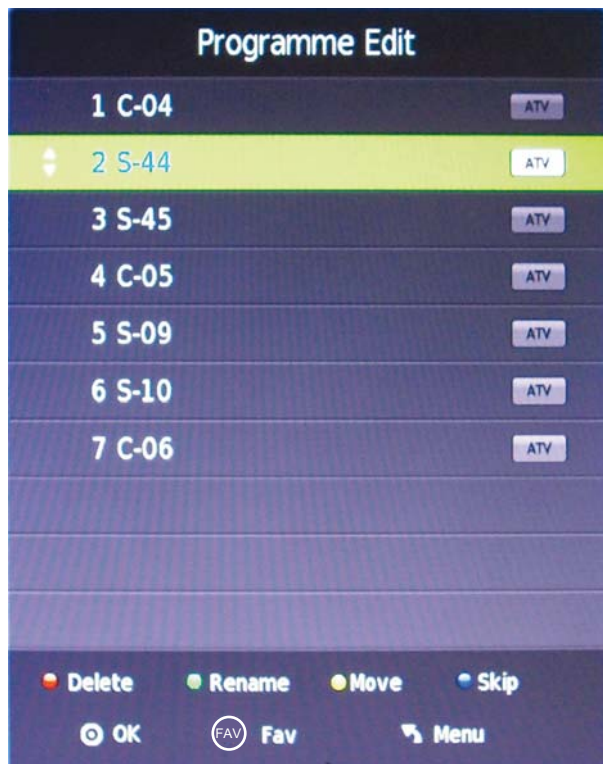

Delete: Select a channel and press **RED** button, the Program will be delete.

Rename: Select an ATV channel and press the **GREEN** button to change the name of the channel by \wedge \vee \lt \gt buttons.

Move: Select an ATV channel or DTV channel, and press **YELLOW** button, then you can use \wedge and \vee buttons to change the position of the program, press **YELLOW** again to confirm the change. Press menu to exit and it will automatically save the current set.

Skip: Select a channel and press the **BLUE** button to label the channel, as long as the channel has a skip label it will be skipped when searching through the channels with the CH+/- buttons.

Signal Information

Display the digital TV-signal information (DTV mode only).

CI Information

Please contact your “pay perview” provider who can supply a viewing card and cam unit with instructions for their use.

OSD Menu

2. PICTURE menu

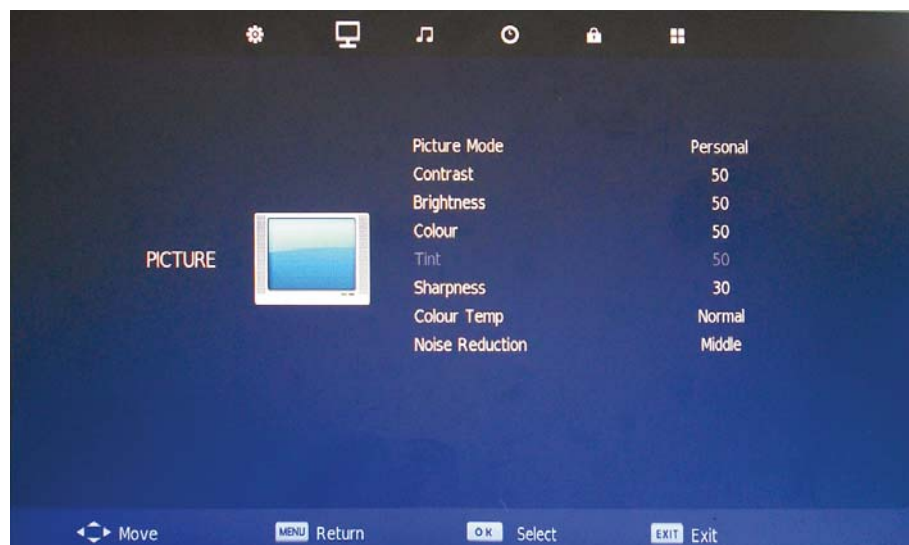

Description

Picture Mode: Choose from Dynamic, Standard, Mild and Personal.

Note: *Contrast, Brightness, Color, Tint and sharpness are only available and can be adjusted in the Personal mode option in the Picture Mode Settings.*

Contrast: Controls the difference between the brightest and darkest regions of the picture.

Brightness: Controls the overall brightness of the picture.

Color: Control the color.

Sharpness: Increase this setting to see crisp edges in the picture; decrease it for soft edges.

Tint: Controls the tint (NTSC mode only).

Color Temperature: Choose from Medium, Cool, User and Warm.

Noise Reduction: Choose interference noise modes from Off, Low, Middle, High and Default.

OSD Menu

3. SOUND menu



Description

Sound Mode: Allows you to select among: Standard, Music, Movie, Sports and Personal.

Treble(Can be adjusted when the sound mode is Personal): Controls the relative intensity of higher pitched sounds.

Bass (Can be adjusted when the sound mode is set to Personal) : Controls the relative intensity of lower pitched sounds.

Balance: To adjust the balance of the left and right sound track, or turn off the volume of the left and right sound track.

Auto Volume: Control the volume of the programme automatically when you turn on the function by selecting "On".

SPDIF MODE: Select the spdif mode.

AD Switch: Turn on/off the AD switch.

OSD Menu

4. TIME menu



Description

Clock: Display the time.

Time Zone: Allows you to select the time zone.

Sleep Timer: Allows you to setup the sleep timer among: 10min, 20min, 30min, 60min, 90min, 120min, 180min, 240min and off.

Auto Standby : Turn on/off the auto standby function when where's no signal.

OSD Timer: Allows you to select the time for OSD menu displays on the screen.

OSD Menu

5. LOCK menu



Description

Lock System: Turn on/off the Lock System function.

Note: You should enter the code to operate the menu.(original code is 0000)

Set Password: Set pin code. If the Pin code has been changed you must enter the present code.

New : Enter the new password.

Confirm: Enter the new password.

Block Program: You must enter the password to view channels that have been locked. Use ∇ and \wedge buttons to select the channel and press the GREEN button on the remote control to lock the channel.



Parental Guidance: Allows you to select the Parental Guidance mode.

Key Lock: Lock the buttons on the TV set when you turn on the function.

OSD Menu

6. SETUP menu



Description

OSD Language: Allows you to select menu language.

TT Language: Allows you to select teletext language.

Hearing Impaired: Turn on/off the Hearing Impaired function.

PVR File System: Setup the PVR file system.

Note: The options PVR File System are described on pages 29 -31.

Aspect Ratio: Choose from 4:3, 16:9, Zoom1, Zoom2, Just Scan and Panorama.

Blue Screen: Turn on/off the blue screen function when there's no signal.

First Time Installation: Display the First Time Installation menu.

Restore Factory Default: Press **OK** button to restore factory default.

Multimedia Operation

Basic Operation

1). Press the INPUT button on the remote control to display the input source menu, select Media source by the \wedge / \vee buttons, and press OK button to enter the Multimedia menu seen below.

Hints and informations of USB device

Hints and informations of SD Card device



MAINS MENU: PHOTO MUSIC MOVIE TEXT

2). Select the file type (mains menu) you want to view, and insert USB device, you will find the name of the device display on the screen.



3). Press \langle / \rangle button to select the USB device, and press OK button to enter.

Return to previous menu

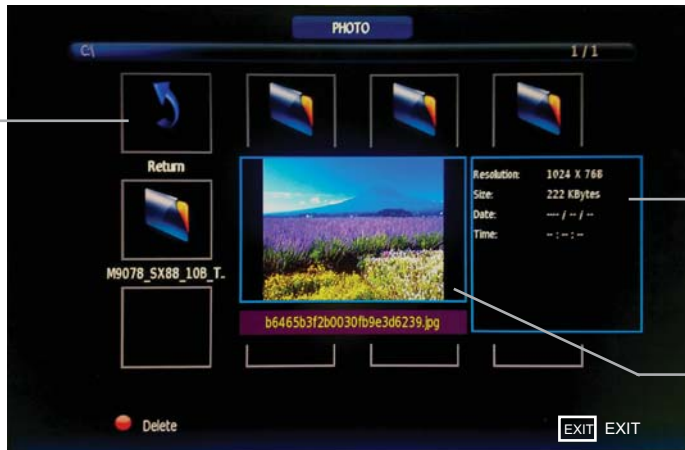

Information

Preview

Press $\langle / \rangle / \wedge / \vee$ buttons to select and the OK button to activate the file or open folder. Press **OK** button to play the files in full screen mode. When in full screen mode press the **OK** button to show the option menu on the bottom of the screen or press **■** stop button to return to files.
 Note: You can press **RED** button on the file to delete the file.

Multimedia Operation

1. Photo

Photo viewing



Press < / > button to select the option on the menu, and press **OK** button to change.

Pause: Play/pause the photo view.

Prev./Next: View the previous/next photo.

Stop: Stop the photo view.

Repeat: Select the repeat mode from Repeat All, Repeat 1, Repeat None.

Music: Play/Pause the music.

Playlist: Display the playlist on the screen and play the file by ^ / v button and OK button, you can press ► button to select "CANCEL", and press OK button to cancel the list displaying.

Info: Display the information of the file.

Rotate: Rotate the photo clockwise/counterclockwise.

Zoom Out/In: Zoom out/in the photo.

Move View: Move the photo in Zoom in mode.

2. Music

Play the music



Press < / > button to select the option on the menu, and press **OK** button to change.

Pause: Play/pause the music.

FB/FF: Fast backward/fast forward.

Prev./Next: Play the previous/next file.

Stop: Stop the music.

Repeat: Select the repeat mode from Repeat All, Repeat 1, Repeat None.

Mute: Mute the sound.

Playlist: Display the playlist on the screen and play the file by ^ / v button and OK button, you can press ► button to select "CANCEL", and press OK button to cancel the list displaying.

Info: Display the information of the file.

Goto Time: Play the music from the time you set.

Multimedia Operation

3. Movie

Play the movie



Press **< / >** button to select the option on the menu, and press **OK** button to change.

Pause: Play/pause the music.

FB/FF: Fast backward/fast forward.

Prev./Next: Play the previous/next file.

Stop: Stop the music.

Repeat: Select the repeat mode from Repeat All, Repeat 1, Repeat None.

Set A-B: Select and play the preferable part of the file by setting A and B at the beginning and end.

Press **OK** button to cancel.

Playlist: Display the playlist on the screen.

Info: Display the information of the movie.

Slow Forward: Play the movies at slow speed, press **▶** button to cancel.

Step Forward: Step quickly through the movie by using this option

Goto Time: Program the movie form the time you set.

Zoom out/in: Zoom out/in the movie screen.

Aspect Ratio: Select the aspect ratio of the screen display.

Move View: Move the photo in Zoom in mode.

4. Text

View the text

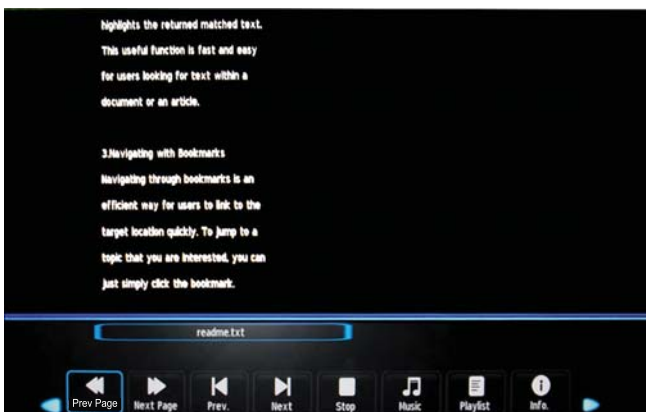

Press **< / >** button to select the option on the menu, and press **OK** button to change.

Previous/Next page: Turn to previous/next page of the text.

Prev./Next: Turn to previous/next file.

Stop: Stop auto turning pages.

Music: Play/pause the music programme.

Playlist: Display the playlist on the screen.

Info: Display the information of the text.

Recording Operation

PVR settings

1). PVR File System

Press the MENU button, select SETUP menu, and select “PVR File System”, then press OK button to enter the setting menu.

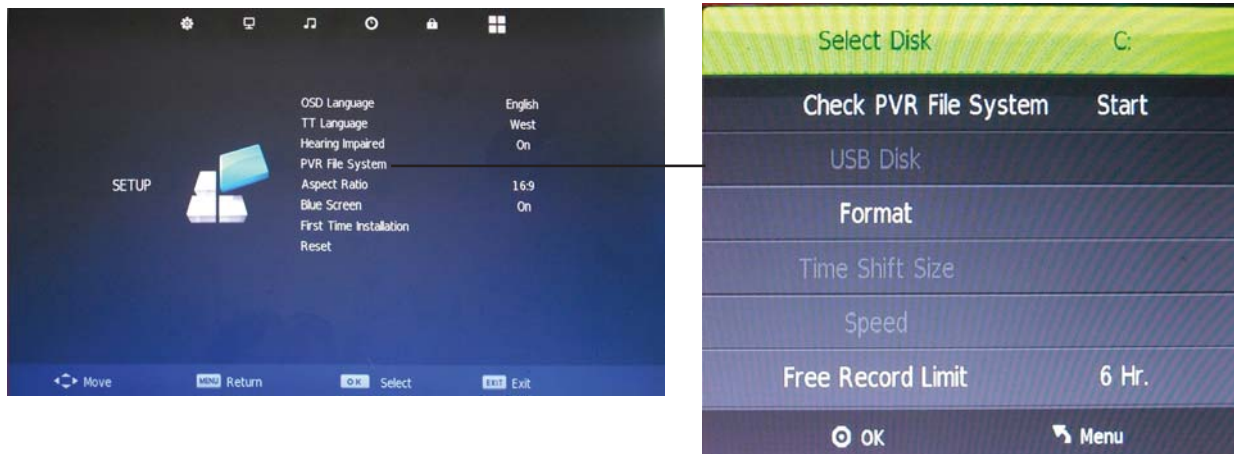

Select Disk: Select the device for the Record files.

Check PVR File System: Check the system.

USB Disc: Display the USB state.

Format: Format the USB device for PVR operating.

Time Shift Size: Display the size of the USB device (The device has been formatted).

Speed: Display the speed of the USB device (The device has been formatted).

Free Record Limit: Display the Free Record Limit state.

3). Recorder

Press **LIST** button on the remote control to display the recorder menu in DTV mode as below.

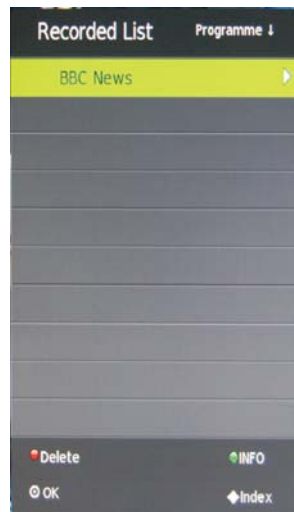

Note: You select a recorded programme, and press OK button to program.

Note: You can delete a recorded programme by pressing the **RED** button on the list.

Note: You can display the information of the recorded programme by pressing the **GREEN** button on the list.

Recording Operation

Recording

Record and Time shift function buttons

- REC:** Press to start recording.
- || PAUSE:** Press to enter the timeshift mode, press again to play the recording.
- Stop:** Press to stop recording or timeshift.
- LIST:** To display the recorder menu.

1) Recording menu

When you press “REC” button in DTV mode, the screen will display the recording menu as below:



- Note:
- a. display and exit the navigation menu by pressing the “REC” buttons.
 - b. Press STOP button to exit the recording mode.
 - c. Press PLAY button to play the programme you are recording from the beginning.

2) Timeshift menu

Press || PAUSE button to enter the Timeshift mode in DTV mode, and the picture will be paused, the recording will begin.

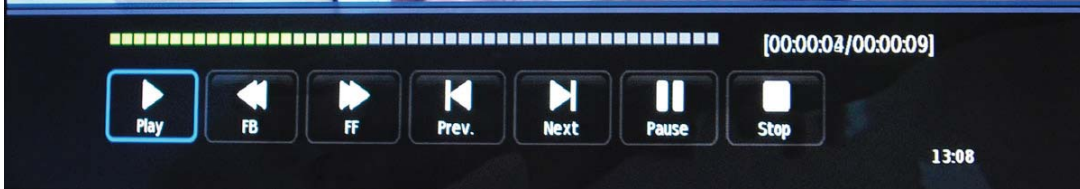

- Note:
- a. Press ■ STOP button to exit the Timeshift mode.
 - b. Press ► PLAY button to play the programme you are recording from the beginning.

EPG menu

Display the programme guide by pressing the **EPG** button.

Display the information of the programme

Channel list

Options



Display the programme name

Channel	Time	Programme Name
1 BBC ONE	12:55-13:50	Doktorn kan komma
2 BBC TWO	13:50-13:55	TV4Nyhetera
3 BBC THREE	13:55-14:55	Advokaterna
4 BBC NEWS 24	14:55-15:25	Inte helt perfekt
5 BBCi	15:25-15:55	Hope & Faith
6 CBBC Channel	15:55-16:25	That '70s show
7 TV4 Göteborg	16:25-16:30	Fredagsflex
8 CNN	16:30-17:05	Bygglov

You can select a programme for recording using the ▼ / ▲ / ◀ / ▶ buttons.

Record: Press **RED** button to display the Recorded Mode menu, and set the timer record. When the programme starts it will be recorded to the USB device.

Display: Press **GREEN** button to display the information of the program.

Schedule: Press **YELLOW** button to display the schedule list.

Remind: Press **BLUE** button to display the remind menu, and set the time. When the programme starts the TV will automatically switch to this programme.

Timer Recorder: Press "REC" button on the programme to display the Timer Recorder menu:

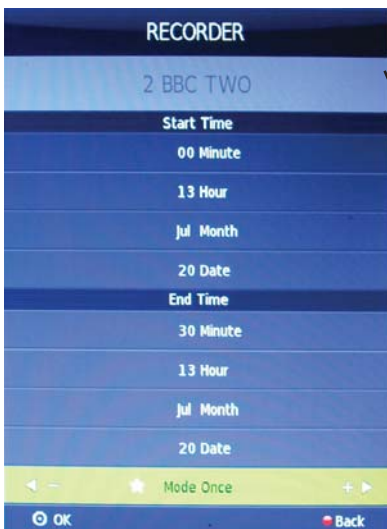

Recorder(Set the timer record)

The TV will record the programme automatically according to your settings.

Channel: Select the DTV channel you want to record.

Start Time: Select the start recording time.

End Time: Select the end recording time.

MODE: Select the record mode.

Press **OK** button to save the setting and exit the menu, and there will be a hint on the screen.

Simple Troubleshooting

If the display fails or performance dramatically deteriorates check the Display in accordance with the following instructions. Remember to check the peripherals topinpoint the source of the failure.

If the display still fails to perform as expected, connect your helpline for assistance.

No power

- Check all connections to the TV.
- Press either the power button or the Standby button on the Remote control.

No picture or sound

- Ensure that the TV is plugged in and the power is on.
- Ensure that the aerial is connected.
- Try a different program.

Poor picture quality

- Check the aerial connections.
- Check that the channel is tuned in properly.
- Adjust the picture settings: brightness, color, sharpness, contrast, hue.
- Make sure that the TV is not located close to electrical appliances that may emit radio frequency interference.

No colour

- Adjust the color setting.
- Check that the programme is broadcast in color.
- Check that the channel is tuned properly.

TV does not respond to remote control

- Check that there are no obstructions between the remote control and the unit.
- Check that the remote control is within range of the unit.
- Check that the batteries in the remote control are not weak or exhausted.

This LCD TV is for household use and registered as harmless on electromagnetic waves. Therefore, you can use it in every location as well as residential areas.

OKI

MODE D'EMPLOI

Français

Instructions pour fixer le support

Remarque: les illustrations ci-dessous ne servent que de référence

Fixez le support sur la partie arrière de la TV à l'aide des cinq vis de la plaque du support. (5xM4x12).

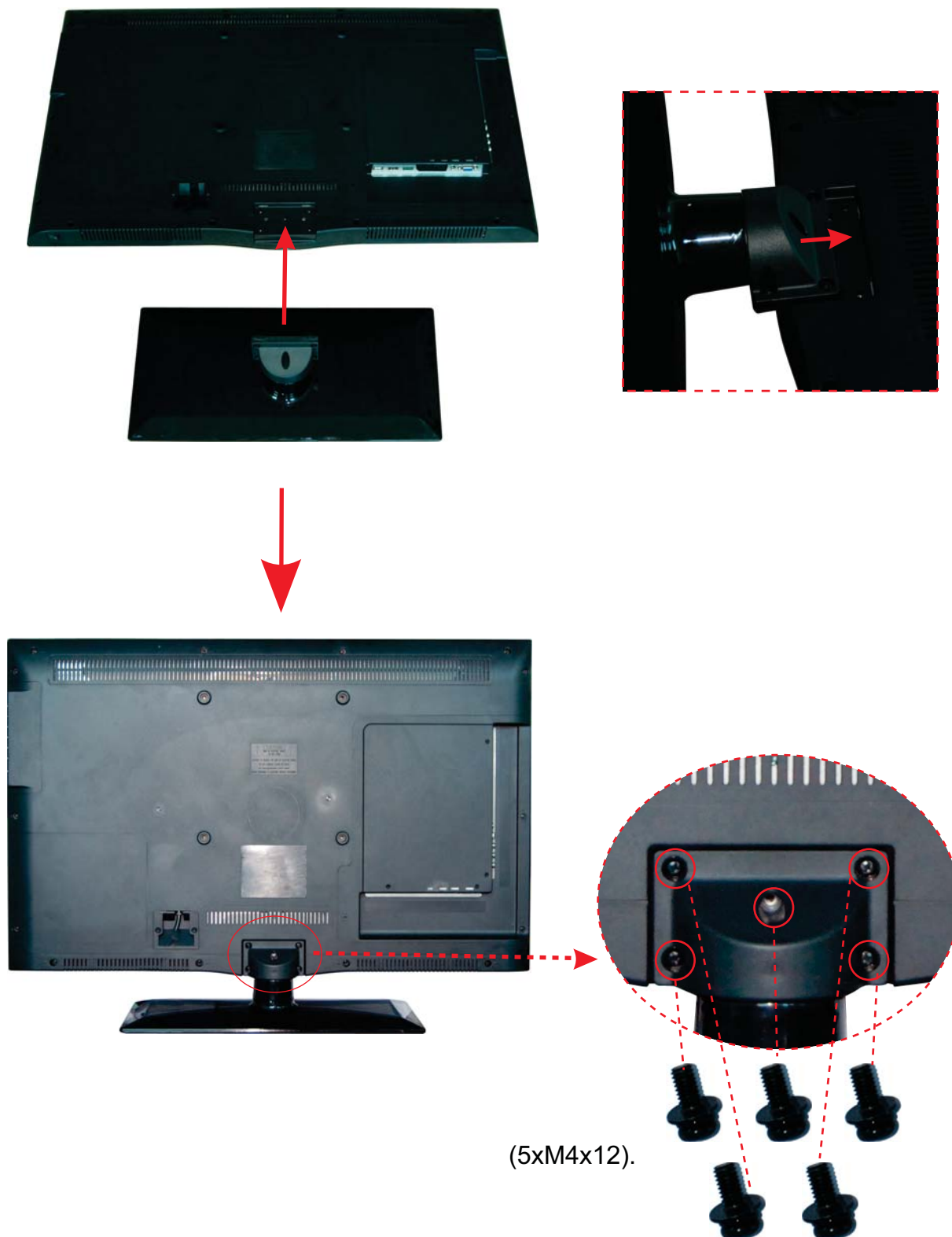

Guide de démarrage rapide

OKI

Insérez les piles dans la télécommande



1. Ouvrez le couvercle. 2. Insérez les piles.

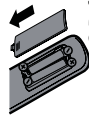

Utilisez 2 piles de type AA

3. Refermez le couvercle.

1. Branchement

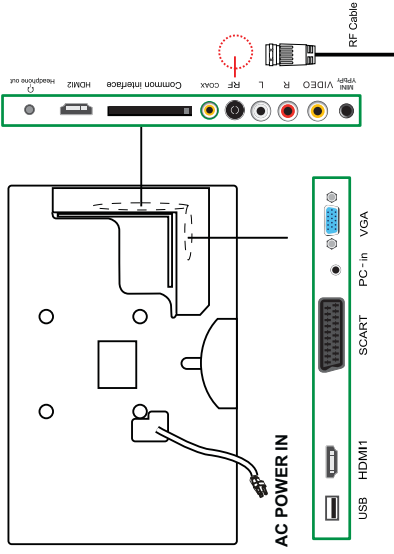

Connectez votre antenne au port RF.
Connectez au courant électrique.

2. Première installation

A. Si la TV est sous le mode de veille, appuyez sur le bouton de **MARCHE** de la télécommande ou de la TV; l'indicateur changera de la couleur rouge à la couleur verte.

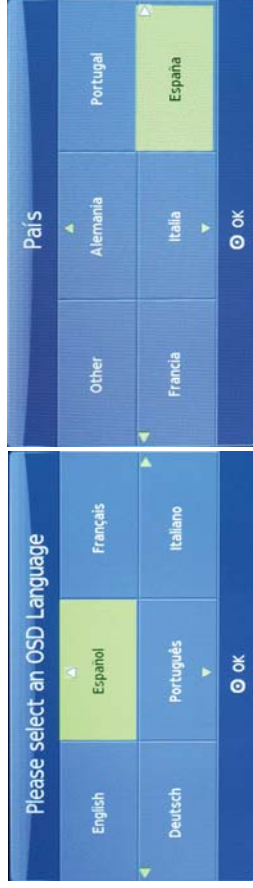

B. Pour sélectionner la langue **OSD** C. Pour sélectionner le pays

Remarque: Une fois le processus de transition terminé, la télévision affichera automatiquement la première chaîne trouvée.

Recherche TV automatique

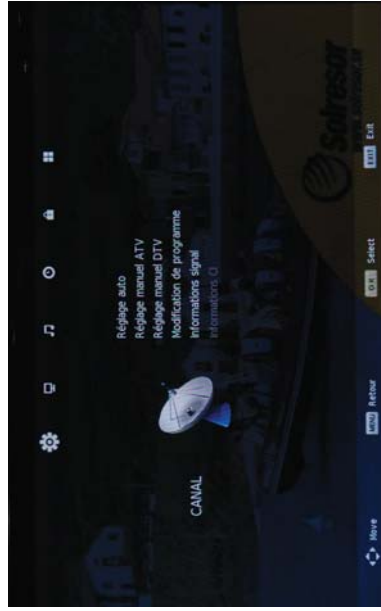

A Appuyez sur la touche **MENU** pour afficher le menu principal sur l'écran

B Appuyez sur la touche **▶** pour sélectionner l'option "TV", puis appuyez sur la touche **▶** pour entrer et appuyez sur la touche **▶** pour sélectionner " Transition automatique [Auto Turning]"; appuyez sur la touche **OK** pour entrer dans le menu Transition automatique [Auto Turning]. La TV procédera automatiquement à la recherche de chaînes.

(Pour plus de détails veuillez vous référer à la partie "MENU TV", page 9 de ce Manuel de l'utilisateur.)

Fonctions importantes

Fonction FAV

Paramétrer une chaîne comme favorite

Appuyez sur la touche **MENU** pour sélectionner l'option TV, puis sélectionnez et entrez dans le menu **Édition de programme [Program Edit]**.

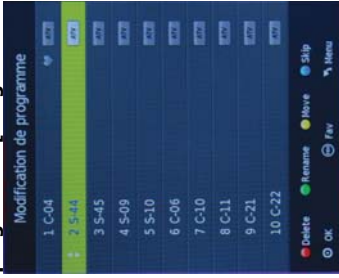

Appuyez sur la touche **▶** pour sélectionner la chaîne que vous souhaitez et appuyez à nouveau sur la touche **▶** pour sélectionner **FAV** ; appuyez sur la touche **OK** pour entrer.

Fonction classement des chaînes

Sélectionnez le programme que vous souhaitez supprimer puis appuyez sur la touche **ROUGE**; continuez à sélectionner les autres programmes que vous souhaitez supprimer et appuyez sur la touche **OK** pour supprimer.

Liste des favoris

Appuyez sur la touche **FAV** pour accéder à la Liste des favoris.



Renommer: Sélectionnez le programme que vous souhaitez renommer, puis appuyez sur la touche **VERTE**; continuez à sélectionner les autres programmes que vous souhaitez renommer et appuyez sur la touche **OK** pour renommer.

Déplacer: Sélectionnez le programme que vous souhaitez déplacer, puis appuyez sur la touche **JAUNE**; sélectionnez ensuite la position vers laquelle vous souhaitez déplacer le programme et appuyez sur la touche **OK** pour déplacer.

Omettre: Sélectionnez le programme que vous souhaitez omettre ou sauter, puis appuyez sur la touche **BLEUE**; sélectionnez ensuite la position vous souhaitez omettre ou sauter et appuyez sur la touche **OK** pour omettre.

Ajouter ou éliminer une chaîne favorite: Appuyez sur la touche **ROUGE** pour ajouter la chaîne actuelle à la Liste des Favoris, et appuyez à nouveau sur la touche **ROUGE** pour éliminer cette chaîne de la Liste des Favoris.

Table des matières

Précautions	1
Information de sécurité	2
Accessoires	3
Caractéristiques techniques	3
Présentation du produit	4
Vue de face	4
Connexions	5
Télécommande	6-7
Fonctionnement de base	8
Menu OSD	9-15
1. Menu CHAÎNE (CHANNEL)	9-10
2. Menu IMAGE (PICTURE)	11
3. Menu SON (SOUND)	12
4. Menu HORLOGE (TIME)	13
5. Menu VERROUILLER (LOCK)	14
6. Menu CONFIGURER (SETUP)	15
Fonctionnement Multimédia	16-18
Procédé d'enregistrement	19-20
Menu EPG	21
Dépannage rapide	22

Précautions



Le symbole éclair avec une flèche à l'intérieur d'un triangle équilatéral a pour but d'alerter l'utilisateur sur la présence de "tension dangereuse" non isolée au sein du boîtier du produit qui peut être d'une amplitude suffisamment élevée pour représenter un risque de choc électrique pour les personnes.



Le point d'exclamation à l'intérieur d'un triangle équilatéral est destiné à alerter l'utilisateur sur la présence de consignes d'utilisation et de maintenance (entretien) importantes dans la documentation jointe à l'appareil.

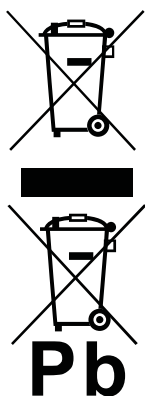

Elimination correcte du produit

(Déchets d'équipements électriques & électroniques (DEEE))

Votre produit est conçu et fabriqué avec des matériaux et des composants de haute qualité recyclables et réutilisables.

Ce symbole signifie que les équipements électriques et électroniques ne doivent pas être jetés avec les déchets ménagers à la fin de leur cycle de vie.

Veuillez mettre cet équipement au rebut dans le centre de collecte et de recyclage de votre municipalité locale.

Aux Etats-Unis, il existe des systèmes de tri et de collecte pour les produits électriques et électroniques usagés. Veuillez aider à préserver l'environnement dans lequel nous vivons!



Cet appareil est conforme aux directives européennes en matière de sécurité et d'interférence électrique.

Information de sécurité

Pour garantir une utilisation fiable et en toute sécurité de cet équipement, veuillez lire attentivement les instructions contenues dans ce mode d'emploi, en particulier les informations de sécurité ci-dessous. _____

Sécurité électrique

- Le téléviseur doit être connecté uniquement à une alimentation secteur qui correspond à celle indiquée sur l'étiquette de l'adaptateur secteur.
 - Pour prévenir toute surcharge, ne pas partager la même prise secteur avec un trop grand nombre d'autres équipements.
 - Ne pas placer les fils de connexion là où on peut marcher ou trébucher dessus.
 - Ne pas placer des éléments lourds sur les fils électriques au risque de les endommager.
 - Tenir la fiche secteur, et non les fils, lors du retrait de la prise de courant.
 - Pendant un orage ou en cas d'inutilisation prolongée de la TV, débrancher l'antenne (si extérieure) et l'adaptateur secteur de la prise de courant.
 - Ne pas laisser l'eau ou l'humidité s'infiltrer dans le téléviseur ou dans l'adaptateur secteur. NE PAS utiliser dans des endroits mouillés ou humides tels que les salles de bain, les cuisines enfumées ou à proximité des piscines.
 - Débrancher immédiatement et faire appel à un professionnel si :
 - la prise ou le câble secteur est endommagé(e).
 - du liquide est renversé sur le téléviseur, ou si ce dernier se trouve exposé à l'eau ou à l'humidité accidentellement.
 - quelque chose pénètre accidentellement dans les fentes d'aération.
 - le téléviseur présente un dysfonctionnement.
 - NE PAS retirer les couvercles de sécurité. Il n'y a aucune pièce utilisable pour l'utilisateur à l'intérieur.
- Vous risquez d'annuler la garantie. Seul un personnel qualifié est habilité à réviser cet appareil.
- Pour éviter une fuite de batterie, retirer les batteries usagées de la télécommande, ou en cas d'inutilisation prolongée.
 - NE PAS fendre ni jeter au feu les batteries usagées.

Sécurité physique

- NE PAS bloquer les fentes d'aération situées sur le couvercle arrière. Vous pouvez installer le téléviseur dans un meuble, mais s'assurer de laisser au moins un espace de 5 cm (2") tout autour de l'appareil.
- NE PAS tapoter ni secouer l'écran TV, vous pouvez abîmer la circuiterie interne. Prendre grand soin de la télécommande, ne pas la laisser tomber ni entrer en contact avec des liquides.
- Pour nettoyer le téléviseur, utiliser un chiffon doux et sec. NE PAS utiliser des solvants ou des liquides à base d'essence. Pour les taches tenaces, vous pouvez utiliser un chiffon doux et humide avec du détergent dilué.

Accessoires

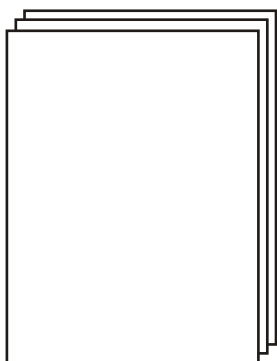

Mode d'emploi Télécommande Câble convertisseur pour vidéo YPBPR

Note : La configuration des composants peut différer de l'illustration suivante

Caractéristiques techniques

- Système TV	PAL BG/DK/I SECAM BG/DK
- Taille écran	31.5pouces (en diagonale)
- Résolution	1366x768
- Entrée antenne	75Ω (déséquilibré)
- Puissance sortie audio	2x8W
- Consommation électrique	100-240V~ 50/60Hz 120W

Télécommande

Type	infrarouge
Distance de contrôle	5 m
Angle de contrôle	30° (horizontal)

Présentation du produit

Vue de face

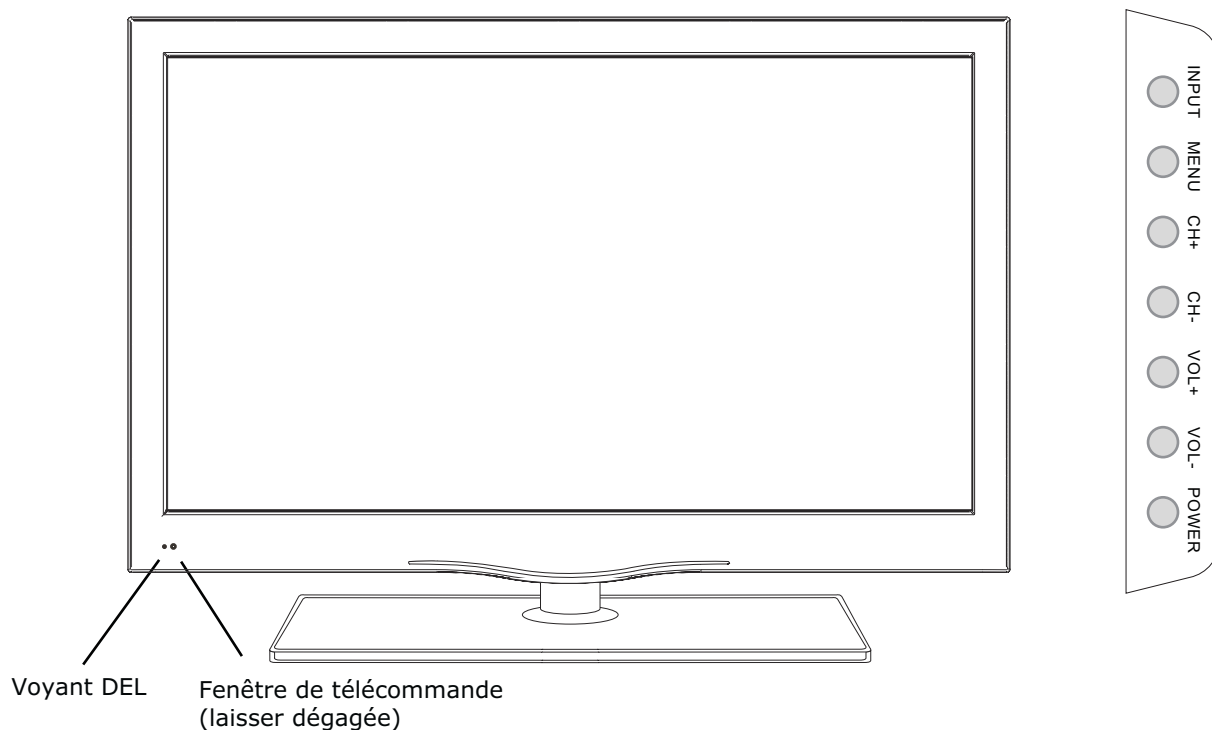

(IR) Récepteur à infrarouge : Reçoit les signaux IR de la télécommande.
(Allumage/Veille) Voyant DEL : Appuyer sur Marche/Arrêt (POWER) pour allumer et éteindre.

Voyant allumé (rouge) Mode Veille
Voyant allumé (vert) Mode allumage

La portée de réception effective des signaux est de 5 à 8 mètres de l'avant de la fenêtre de télécommande, de 30° à gauche ou à droite et 20° en-dessus ou en-dessous de la fenêtre de télécommande.

ENTRÉE (INPUT) : Appuyer pour afficher le menu de la source d'entrée.
MENU : Appuyer pour afficher le menu OSD, réappuyer pour quitter le menu.
CH+/- : Appuyer pour parcourir les chaînes.
VOL+/- : Appuyer pour régler le volume.
MARCHE/ARRÊT (POWER) : Allumer/Mettre en veille le téléviseur.

Connexions

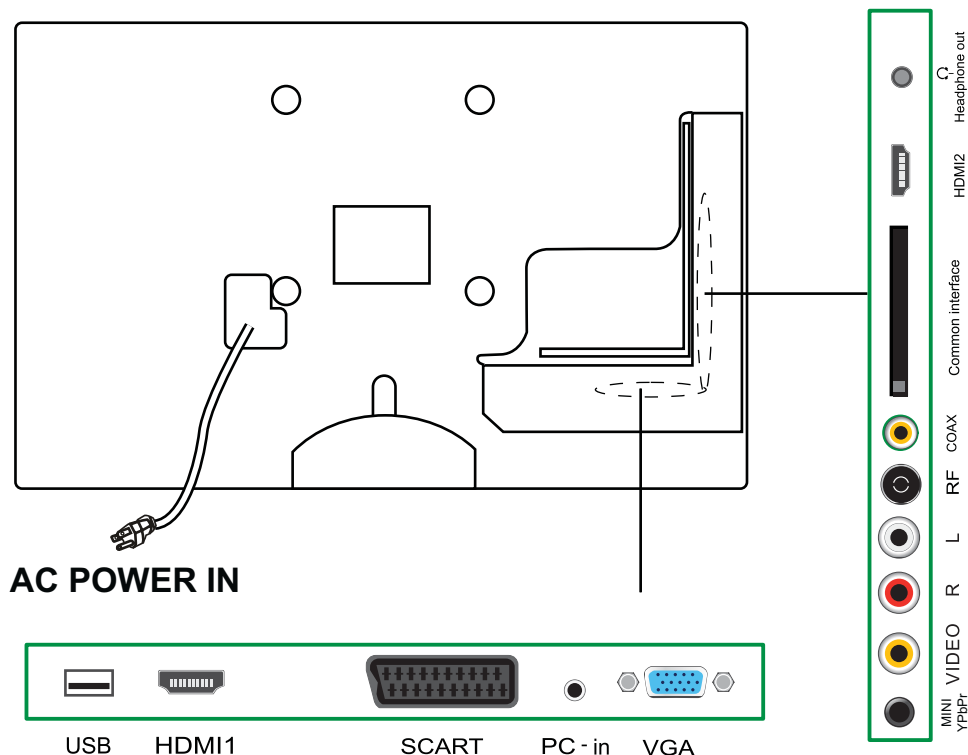

ENTRÉE ALIMENTATION CA (AC POWER IN) : Connecter à l'alimentation électrique.

USB : USB pour la mise à jour, le multimédia et RVP.

HDMI1/2 : Connecter à l'interface HDMI d'un appareil DVD ou autre équipement.

Péritel (SCART) : Connecter au terminal de sortie vidéo Péritel (SCART) d'un appareil DVD.

PC-IN : Connecter au terminal de sortie d'un PC.

VGA : Pour un affichage sur PC. Raccorder au connecteur de sortie analogique D-Sub à 15 broches du PC.

Mini YpbPr : Connecter au terminal de sortie audio/vidéo YPbPr d'un appareil DVD

VIDEO : Connecter au terminal de sortie vidéo d'un appareil DVD.

Entrée G/D (L/R in) : Connecter au terminal de sortie audio du DVD (partagé avec YPbPr).

RF : Connecter à l'antenne ou au câble coaxial 75 Ohm pour recevoir les signaux TV.

Coax : Sortie coaxiale numérique.

Interface commune (Common Interface) : Fente IC.

Sortie casque (Headphone-out) : Connecter à votre casque ou à un autre équipement audio.

Télécommande

La télécommande utilise l'infrarouge (IR). La pointer vers l'avant du téléviseur LCD. La télécommande peut ne pas fonctionner correctement si elle est mise en service hors de portée ou de l'angle prévu(e).



MARCHE/ARRÊT (POWER): Allumer/Mettre en veille le téléviseur.
ENTREE (INPUT) : Afficher le menu de la source d'entrée.

Boutons pour le fonctionnement TELETEXTE

Vous pouvez utiliser les fonctions des boutons uniquement pour le TELETEXTE

TV/TXT: Allumer/Eteindre l'affichage de télétexte.

ANNULER (CANCEL): Annuler l'affichage de télétexte.

REVELER (REVEAL): Révéler tout texte masqué.

NICAM/A2: Sélectionner NICAM/A2.

FIGER (HOLD): Figurer ou continuer la sous-page en cours.

TAILLE (SIZE): Appuyer pour voir la moitié supérieure d'une page en double dimension, Réappuyer pour visualiser la moitié inférieure d'une page en double dimension, Réappuyer pour un retour à la taille normale.

SOUS-PAGE (SUBPAGE): Appuyer pour accéder à la sous-page, réappuyer pour annuler.

INDEX : Aller à l'index.

Boutons en couleurs:

Raccourcis-suivre les liens en couleurs dans le texte.

Boutons pour le fonctionnement de base du MENU

Appuyer pour afficher le menu OSD.

CH+/-: Chaîne/Programme +/-

VOL+/-: Volume +/-

QUITTER (EXIT): Appuyer pour quitter le menu OSD.

LISTE DE CHAÎNES (CHANNEL LIST): Afficher la liste de programmes.

MUET (MUTE): Appuyer pour couper le son, réappuyer ou appuyer sur VOL+ pour rétablir le son.

MANETTE (▲/▼/◀/▶/OK): Vous permet de naviguer dans les menus affichés à l'écran et de régler les paramètres système selon vos préférences.

EPG: Pour afficher le Guide de programme électronique en absence de menu affiché uniquement.

INFO: Signifie information, affiche de courtes informations concernant la chaîne ou le disque en cours de visualisation.

Télécommande



TOUCHES NUMERIQUES

Choisir directement une chaîne.

Appuyer sur les touches numériques et appuyer sur la touche **OK** pour afficher la chaîne.

: Revenir à la chaîne visualisée précédemment.

FAV: Afficher la liste des programmes favoris.

IMAGE (PICTURE): Appuyer à plusieurs reprises pour parcourir les modes d'image vidéo disponibles.

SON (SOUND): Appuyer pour parcourir les différents paramètres son.

SOMMEIL (SLEEP): Programmer une extinction.

SOUS-TITRE (SUBTITLE): Pour changer le dialogue affiché en bas de l'écran

ASPECT : Parcourir les différents modes d'affichage de l'écran.

ENR (REC): Appuyer pour démarrer l'enregistrement d'un programme en mode DVB.

Touches pour l'utilisation de l'USB. Les fonctions suivantes sont uniquement disponibles en mode USB :

: Retour rapide.

: Avance rapide.

: Piste précédente

: Piste suivante

: Lecture

: Pause

LISTE (LIST): Ouvrir le menu "Liste d'enregistrement "

REPETER (REPEAT): Lire le titre ou le chapitre une nouvelle fois (en mode USB)

STOP : Appuyer pour arrêter l'enregistrement d'un programme en mode DVB

Fonctionnement de base

Allumer/Eteindre

1. Connecter à une alimentation électrique à l'aide du cordon d'alimentation .

-Pour allumer le téléviseur

Appuyer sur le bouton MARCHE/ARRÊT (POWER) du téléviseur ou de la télécommande.

-Pour éteindre le téléviseur

Appuyer sur le bouton MARCHE/ARRÊT (POWER) du téléviseur ou de la télécommande.

Sélectionner une Source d'entrée

Appuyer sur le bouton **ENTREE (INPUT)** du téléviseur ou de la télécommande pour afficher le menu de source d'entrée et utiliser le bouton CH+/- du téléviseur ou le bouton \wedge/\vee de la télécommande pour sélectionner la source d'entrée, appuyer sur le bouton OK de la télécommande pour accéder.

Note : Avant de sélectionner la source d'entrée, vérifier que les connexions sont bien établies.



Fonctionnement de base du Menu OSD

Appuyer sur le bouton MENU pour afficher le menu OSD comme ci-dessous :

Menu principal
CHAÎNE
IMAGE
SON
HORLOGE
VERROUILLER
CONFIGURER

Sous-menu (menu Image par exemple)

Conseil-vous devriez suivre le conseil d'utilisation du menu OSD.

Utiliser le bouton \langle / \rangle pour sélectionner le menu principal et appuyer sur le bouton \vee pour accéder au sous-menu.

Dans le sous-menu, utiliser le bouton \wedge / \vee pour sélectionner l'élément fonction, appuyer sur le bouton \langle / \rangle pour régler/configurer, ou appuyer sur le bouton **OK** pour accéder au sous-menu.

* (Appuyer sur le bouton **MENU** pour revenir au menu supérieur.)

* (Appuyer sur le bouton **QUITTER (EXIT)** pour quitter l'affichage du menu.)

Note1 : Les éléments voulus ne peuvent être activés que si vous entrez le signal approprié.

Note2 : Veuillez suivre les conseils figurant en bas du bandeau lors de l'utilisation du menu OSD.

Menu OSD

1. Menu CHAÎNE (CHANNEL)



Description

Recherche Auto (Auto Tuning)

Appuyer sur le bouton **OK** pour accéder au menu proposé, et presser le bouton \langle / \rangle pour sélectionner le Type de recherche (Tune Type), puis appuyer sur le bouton \vee et sélectionner le Pays (Country) pour la TV à l'aide du bouton $\langle / \rangle \wedge / \wedge$, puis appuyer sur le bouton **OK** pour démarrer la recherche automatique.

Recherche manuelle DTV (DTV Manual Tuning)

Appuyer sur le bouton **OK** pour accéder au menu Recherche manuelle DTV, sélectionner une chaîne de télévision numérique et appuyer sur le bouton **OK** pour lancer la recherche.

Recherche manuelle ATV (ATV Manual Tuning)

Appuyer sur le bouton **OK** pour accéder au menu Recherche manuelle ATV (TV analogique).

CH. en cours (Current CH) : Sélectionner une chaîne pour mémoriser le programme.

Système couleur (Color System) : Sélectionner parmi PAL et AUTO, SECAM

Système son (Sound System) : Sélectionner parmi L, BG, DK

Recherche (Search) : Appuyer sur le bouton \langle / \rangle pour une recherche manuelle.

Réglage fin (Fine Tune) : Appuyer sur le bouton \langle / \rangle pour effectuer un réglage fin.

AFC : Activer/Désactiver le Contrôle de fréquence automatique.

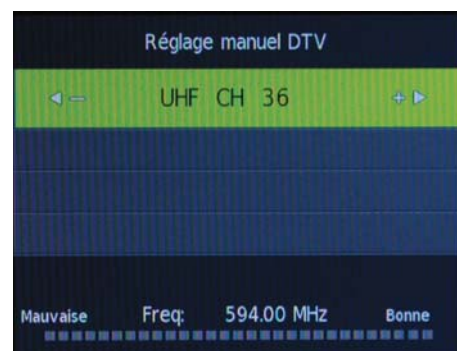

Menu OSD

Edition programme (Programme Edit)

Appuyer sur le bouton OK pour accéder au menu Edition programme comme dans l'image suivante.

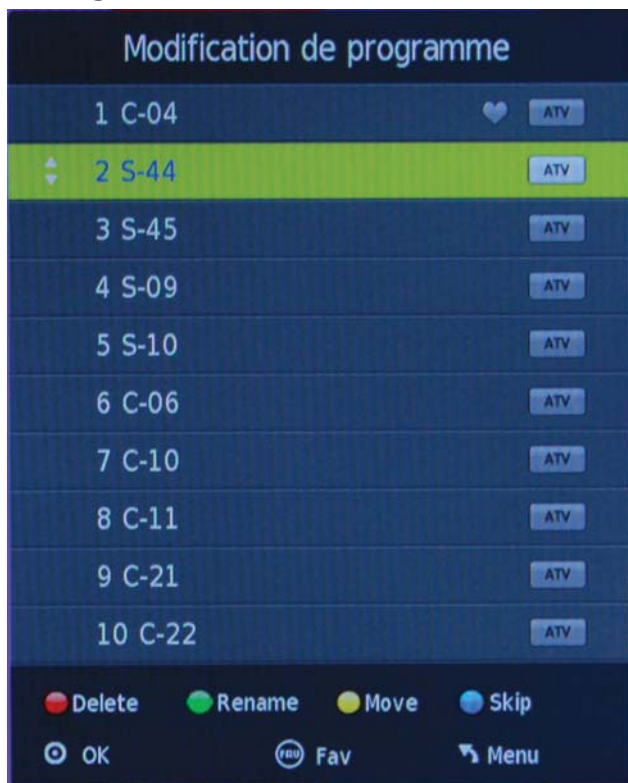

Supprimer (Delete) : Sélectionnez une chaîne et appuyez sur le bouton **rouge**, le programme sera supprimer.

Renommer (Rename) : Sélectionner une chaîne de TV analogique et appuyer sur le bouton **VERT** pour modifier le nom de la chaîne à l'aide des boutons **^/ V/ </ >**.

Déplacer (Move) : Sélectionner une chaîne de analogique channel et appuyer sur le bouton **JAUNE**, puis vous pouvez utiliser les boutons **^**et **V**pour modifier la position du programme, réappuyer sur le bouton **JAUNE** pour confirmer le changement.

Appuyer sur le Menu pour quitter et l'ordre courant sera automatiquement sauvegardé.

Sauter (Skip) : Sélectionner une chaîne et appuyer sur le bouton **BLEU** pour étiqueter la chaîne, aussi longtemps que la chaîne est marquée comme "sauter", elle sera sautée lors de la recherche de chaînes effectuée avec les boutons CH+/-.

Information signal (Signal Information):

Afficher les informations signal pour la TV numérique (en mode DTV uniquement).

Information CI (CI Information):

Veillez contacter votre fournisseur de VOD qui peut vous fournir une carte de visualisation et un module cam avec un mode d'emploi.

Menu OSD

2. Menu IMAGE (PICTURE)



Descripción

Mode Image (Picture Mode) : Choisir parmi les options Dynamique, Standard, Doux et personnels.

Note : Les options Contraste, Luminosité, Couleur et Netteté sont uniquement disponibles et peuvent être réglées si le Mode Utilisateur est choisi au niveau des paramètres Mode Image.

Contraste (Contrast) : Contrôle la différence entre les zones les plus claires et les plus sombres de l'image.

Luminosité (Brightness) : Contrôle la luminosité d'ensemble de l'image.

Couleur (Color) : Contrôle les couleurs.

Netteté (Sharpness) : Augmenter ce réglage pour voir des bords nets dans l'image ; le diminuer pour des bords atténués.

Teinte (Tint) : Contrôle la teinte (en mode NTSC uniquement).

Température de couleur (Color Temperature) : Choisir parmi Moyen (Medium), Froid (Cool), Utilisateur (User) et Chaud (Warm).

Réduction du bruit (Noise Reduction) : Choisir les modes de parasite parmi Désactivé (Off), Faible (Low), Moyen (Middle), Fort (High) et Par défaut (Default).

Menu OSD

3. Menu SON (SOUND)

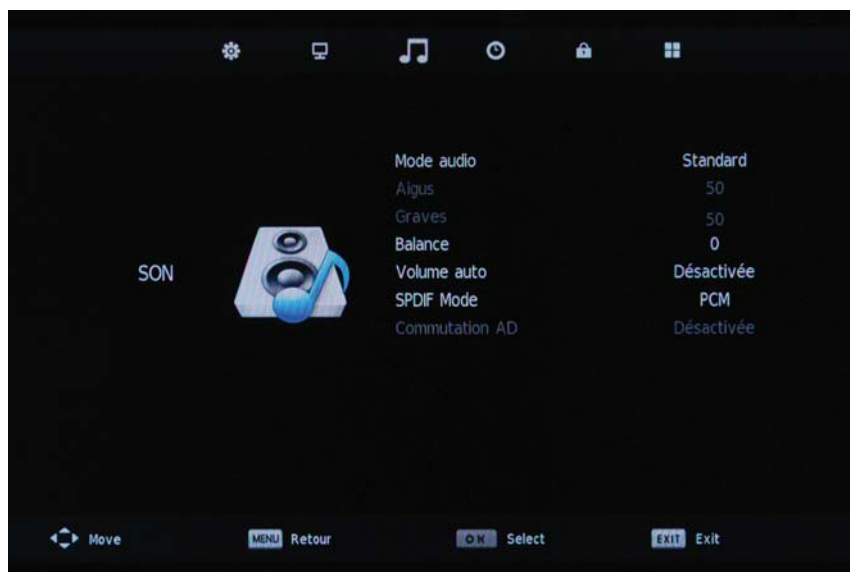

Description

Mode Son (Sound Mode) : Permet de sélectionner parmi les options : Standard, Musique (Music), Film (Movies), Sport (Sports) et Personnels(Personal).

Aigu (Treble) (réglable lorsque le mode Son est sur Personnels) : Contrôle l'intensité relative des sons aigus.

Grave (Bass) (réglable lorsque le mode Son est sur Personnels) : Contrôle l'intensité relative des sons graves.

Balance : Pour régler la balance de la piste sonore gauche et droite, ou éteindre le son de la piste sonore gauche et droite.

Volume Auto (Auto Volume) : Contrôle automatiquement le volume d'un programme lorsque vous activez la fonction en sélectionnant "Activé" ("On").

MODE SPDIF (SPDIF MODE) : Sélectionner le mode SPDIF.

Interrupteur AD (AD Switch) : Allumer/Eteindre l'interrupteur AD.

Menu OSD

4. Menú HORA



Description

Horloge (Clock) : Afficher l'heure.

Fuseau horaire (Time Zone) : Permet de sélectionner le fuseau horaire.

Délai veille (Sleep Timer) : Permet de configurer une mise en veille programmée parmi les options : 10 min, 20 min, 30 min, 60 min, 90 min, 120 min, 180 min, 240 min et Désactivé.

Veille Auto (Auto Standby) : Activer/Désactiver la fonction de mise en veille automatique en absence de signal.

Délai OSD (OSD Timer) : vous permet de sélectionner l'heure d'affichage du menu OSD à l'écran.

Menu OSD

5. Menu VERROUILLER (LOCK)

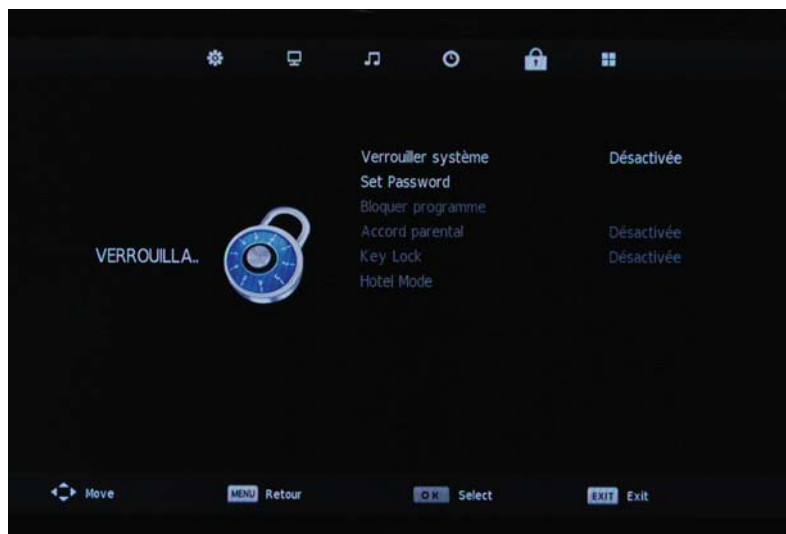

Description

Système verrouillage (Lock System) : Activer/Désactiver la fonction Système verrouillage.

Note : Vous devriez saisir un code pour utiliser le menu. (le code initial est 0000)

(Créer Mot de passe) Set Password : Définir un code PIN. Si le code PIN a été modifié, vous devez entrer le code actuel.

Nouveau (New) : Entrer le nouveau mot de passe.

Confirmer (Confirm) : Entrer le nouveau mot de passe.

Bloquer programme (Block Program) : Vous devez entrer un mot de passe pour visualiser les chaînes qui ont été verrouillées. Utiliser les boutons ∇ et \wedge pour sélectionner une chaîne et appuyer sur le bouton VERT de la télécommande pour verrouiller la chaîne.



Contrôle parental (Parental Guidance) : Permet de sélectionner le mode Contrôle parental.

Verrouillage Touches (Key Lock) : Verrouille les touches du téléviseur lorsque cette fonction est activée.

Menu OSD

6. Menu CONFIGURER (SETUP)



Description

Langue OSD (OSD Language) : Permet de sélectionner la langue du menu.

Langue TT (TT Language) : Permet de sélectionner la langue du télétexte.

Malentendant (Hearing Impaired) : Activer/Désactiver la fonction Malentendant.

Système Fichier PVR (PVR File System) : Configurer le système de fichier PVR.

Note : Les options du Système de fichiers PVR sont décrites aux pages 29 -31.

Rapport d'aspect (Aspect Ratio) : Choisir parmi Auto, 4:3, 16:9, Zoom1, Zoom2, Balayage seul (Just Scan) et Panorama.

Ecran bleu (Blue Screen) : Activer/Désactiver la fonction Ecran bleu en absence de signal.

Première installation (First Time Installation) : Affiche le menu Première installation.

Rétablir valeurs usine par défaut (Restore Factory Default) : Appuyer sur le bouton OK pour rétablir les paramètres usine par défaut.

Fonctionnement Multimédia

Fonctionnement de base

1). Appuyer sur le bouton ENTRÉE (INPUT) de la télécommande pour afficher le menu de la Source d'entrée (Input Source), sélectionner la source Média à l'aide des boutons \wedge/\vee , et appuyer sur le bouton OK pour accéder au menu Multimédia comme ci-dessous.

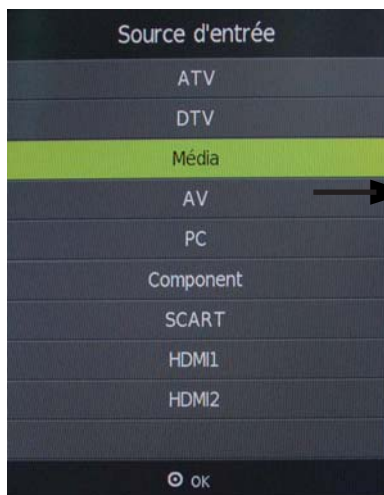

Conseils et informations sur l'appareil USB



MENU PRINCIPAL: PHOTO/MUSIQUE/FILM/TEXTE

2). Sélectionner le type de fichier (menu principal) que vous souhaitez visualiser et insérer un périphérique USB, le nom du périphérique s'affichera à l'écran.

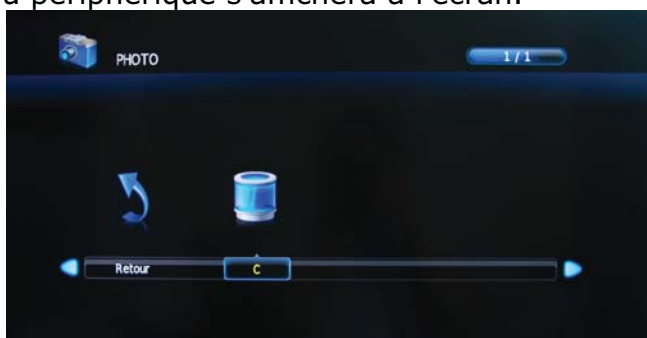

3). Appuyer sur le bouton \langle / \rangle pour sélectionner le périphérique USB et appuyer sur le bouton **OK** pour entrer.

Retour au menu précédent



Information

Prévisualisation

Appuyer sur les boutons $\langle / \rangle / \wedge / \vee$ pour sélectionner et sur le bouton **OK** pour activer le fichier ou ouvrir le répertoire.

Presser le bouton **OK** pour lire les fichiers en mode plein écran. En mode plein écran, appuyer sur le bouton **OK** pour afficher le menu des options en bas de l'écran ou appuyer sur le bouton Stop ■ pour revenir aux fichiers.

Note : Vous pouvez appuyer sur le bouton **ROUGE** du fichier pour supprimer le fichier.

Fonctionnement Multimédia

1.Photo

Visualisation de photo

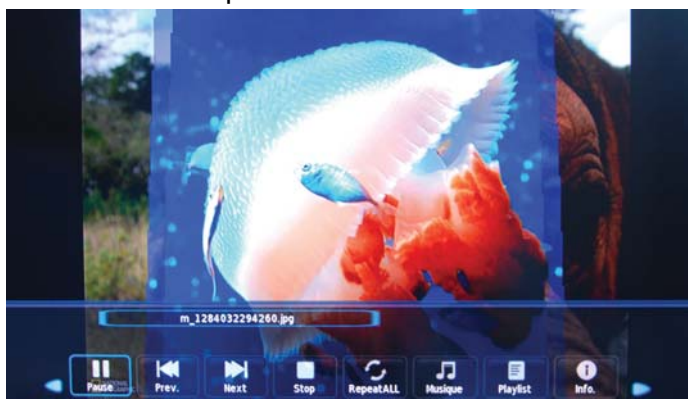

Appuyer sur le bouton < / > pour sélectionner une option du menu et appuyer sur le bouton **OK** pour changer.

Pause : Lire/Mettre en pause la visualisation de photo.

Préc./Suiv. (Prev./Next) : Visualiser la photo précédente ou suivante.

Stop : Interrompre la visualisation de photo.

Répéter (Repeat) : Sélectionner un mode de répétition parmi les options Répéter Tout (Repeat All), Répéter1 (Repeat 1), Répéter Aucun (Repeat None).

Musique (Music) : Lire/Mettre en pause la musique.

Liste de lecture (Playlist) : Afficher la liste de lecture à l'écran et lire un fichier à l'aide des boutons ^ / v et OK, vous pouvez appuyer sur le bouton ► pour sélectionner "ANNULER" ("CANCEL"), et appuyer sur le bouton OK pour annuler l'affichage de la liste.

Info : Afficher les informations concernant le fichier.

Pivoter (Rotate) : Faire pivoter la photo dans le sens des aiguilles d'une montre ou dans le sens contraire des aiguilles d'une montre.

Zoom Arrière/Avant (Zoom Out/In) : Effectuer un zoom arrière/avant sur la photo.

Déplacer vue (Move View) : Déplacer la photo en mode Zoom avant.

2.Musique (Music)

Lecture musicale

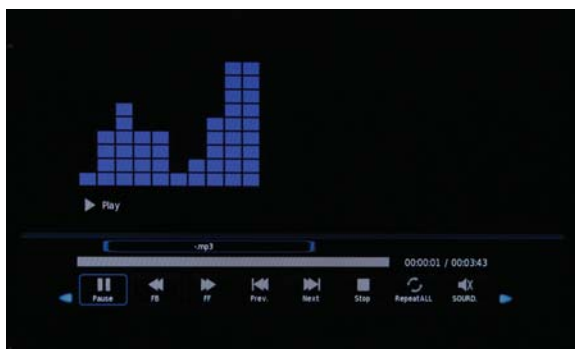

Appuyer sur le bouton < / > pour sélectionner une option du menu et appuyer sur le bouton **OK** pour changer.

Pause : Lire/Mettre en pause la musique.

Ret. Rap/Av. Rap (FB/FF) : Retour rapide/Avance rapide.

Préc./Suiv. (Prev./Next) : Lire le fichier précédent/suivant.

Stop : Interrompre la lecture musicale.

Répéter (Repeat) : Sélectionner un mode de répétition parmi les options Répéter Tout (Repeat All), Répéter1 (Repeat 1), Répéter Aucun (Repeat None).

Muet (Mute) : Couper le son.

Liste de lecture (Playlist) : Afficher la liste de lecture à l'écran et lire un fichier à l'aide des boutons et **OK**, vous pouvez appuyer sur le bouton ► pour sélectionner "ANNULER" ("CANCEL"), et appuyer sur le bouton **OK** pour annuler l'affichage de la liste.

Info : Afficher les informations concernant le fichier.

Aller au délai (Goto Time) : Lire la musique à partir d'un point que vous avez défini.

Fonctionnement Multimédia

3. Film (Movie)

Lecture de film



Appuyer sur le bouton < / > pour sélectionner une option du menu et appuyer sur le bouton OK pour changer.

Pause : Lire/Mettre en pause la musique.

Ret. Rap/Av. Rap (FB/FF) : Retour rapide/Avance rapide.

Préc./Suiv. (Prev./Next) : Lire le fichier précédent/suivant.

Stop : Interrompre la lecture musicale.

Répéter (Repeat) : Sélectionner un mode de répétition parmi les options Répéter Tout (Repeat All), Répéter1 (Repeat 1), Répéter Aucun (Repeat None).

Définir A-B (Set A-B) : Sélectionner et lire une partie favorite d'un fichier en définissant A comme point de départ et B comme point final. Appuyer sur le bouton OK pour annuler.

Liste de lecture (Playlist) : Afficher la liste de lecture à l'écran.

Info : Afficher les informations concernant le film.

Avance ralentie (Slow Forward) : Lire un film à une faible vitesse, appuyer sur le bouton ► pour annuler.

Avance (Step Forward) : Utiliser cette option pour avancer rapidement dans la lecture du film

Aller au délai (Goto Time) : Programmer le film à partir de l'heure que vous avez spécifié.

Zoom Arrière/Avant (Zoom out/in) : Effectuer un zoom arrière/avant sur l'écran du film.

Rapport d'aspect (Aspect Ratio) : Sélectionner le rapport d'aspect de l'affichage écran.

Déplacer vue (Move View) : Déplacer la photo en mode Zoom avant.

4. Texte (Text)

Visualisation de texte



Appuyer sur le bouton < / > pour sélectionner une option du menu et appuyer sur le bouton **OK** pour changer. >

Page précédente/suivante (Previous/Next page) : Passer à la page précédente /suivante du texte.

Préc./Suiv. (Prev./Next) : Passer au fichier précédent/suivant.

Stop : Arrêter le changement automatique de pages.

Musique (Music) : Lire/Mettre en pause un programme musical.

Liste de lecture (Playlist) : Afficher la liste de lecture à l'écran.

Info : Afficher les informations concernant le texte.

Procédé d'enregistrement

Paramètres PVR

1). Système de fichier PVR (PVR File System)

Appuyer sur le bouton MENU, sélectionner le menu CONFIGURER (SETUP) et sélectionner "Système Fichier PVR" ("PVR File System"), puis appuyer sur le bouton OK pour accéder au menu de configuration.

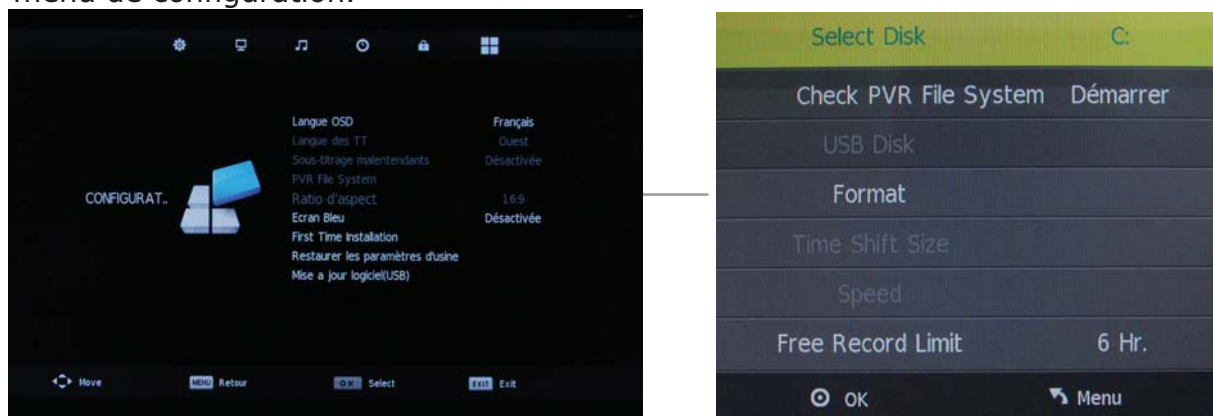

Sélectionner disque (Select Disk) : Sélectionner le périphérique pour les fichiers d'enregistrement.

Vérifier Système Fichier PVR (Check PVR File System) : Vérifier le système.

Disque USB (USB Disc) : Afficher le statut de l'USB.

Formater (Format) : Formater le périphérique USB pour l'utilisation PVR.

Taille direct différé (Time Shift Size) : Afficher la taille du périphérique USB (Le périphérique a été formaté).

Vitesse (Speed) : Afficher la vitesse du périphérique USB (Le périphérique a été formaté).

Limite d'enregistrement disponible (Free Record Limit) : Afficher l'état de l'espace d'enregistrement disponible.

2). Enregistreur (Recorder)

Appuyer sur le bouton LISTE (LIST) de la télécommande pour afficher le menu de l'enregistreur en mode DTV comme ci-dessous.

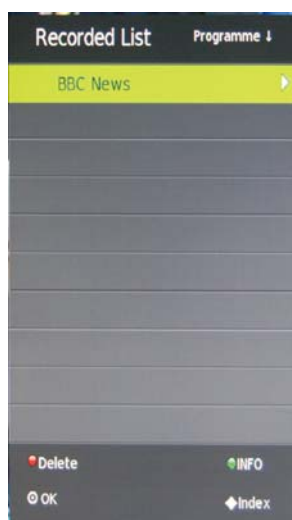

Note : Vous sélectionnez un programme enregistré et appuyez sur le bouton OK pour programmer.

Note : Vous pouvez supprimer un programme enregistré en appuyant sur le bouton ROUGE de la liste.

Note : Vous pouvez afficher les informations du programme enregistré en appuyant sur le bouton VERT de la liste.

Procédé d'enregistrement

Enregistrement (Recording)

Boutons de fonction Enregistrement et Direct différé

ENR (REC) : Appuyer pour démarrer l'enregistrement.

|| PAUSE : Appuyer pour entrer en mode direct différé (timeshift), réappuyer pour écouter l'enregistrement.

■ Stop : Appuyer pour arrêter l'enregistrement ou effectuer un direct différé.

LISTE (LIST) : Afficher le menu de l'enregistreur.

1) Menu Enregistrement (Recording)

Lorsque vous appuyez sur le bouton "ENR" ("REC") en mode DTV, l'écran affichera le menu d'enregistrement comme ci-dessous :

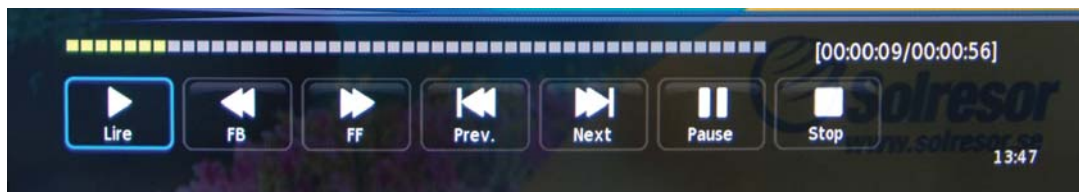

Note :

- Afficher et quitter le menu de navigation en appuyant sur les boutons "ENR" ("REC").
- Appuyer sur le bouton STOP pour quitter le mode enregistrement.
- Appuyer sur le bouton LECTURE (PLAY) pour lire à partir du début le programme enregistré.

2) Menu Direct différé (Timeshift)

Appuyer sur le bouton PAUSE || pour accéder au mode Direct différé en mode DTV, et l'image sera mise en pause, l'enregistrement va commencer.

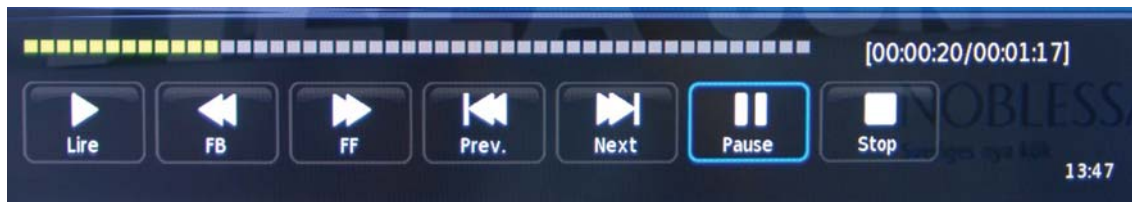

Note :

- Appuyer sur le bouton STOP ■ pour quitter le mode Direct différé.
- Appuyer sur le bouton LECTURE (PLAY) ► pour lire à partir du début le programme enregistré.

Menu EPG

Afficher le guide des programmes en appuyant sur le bouton EPG.

Afficher les informations sur le programme

Liste des chaînes

Options

Afficher le nom du programme

30 Mai	12:55-13:50	30 Mai 2008	13:48
Australisk dramaserie. Från 1986-1992. I 234 avsnitt. Om människor i Australiens obygder. Det är för deras skull som landets flygplansburna läkare finns. Läkarna flyger långa sträckor för att snabbt nå fram till landsbygdens invånare.			
1 BBC ONE	12:55-13:50	Doktorn kan komma	
2 BBC TWO	13:50-13:55	TV4Nyheter	
3 BBC THREE	13:55-14:55	Advokaterna	
4 BBC NEWS 24	14:55-15:25	Inte helt perfekt	
5 BBCI	15:25-15:55	Hope & Faith	
6 CBBC Channel	15:55-16:25	That '70s show	
7 TV4 Göteborg	16:25-16:30	Fredagsflex	
8 CNN	16:30-17:05	Bygglov	

Record Display Schedule Remind
 Move View Next Day Prec. jour OK

Afficher le guide des programmes en appuyant sur le bouton EPG.

Vous pouvez sélectionner un programme pour l'enregistrer à l'aide des boutons ▼ /▲/ ◀/ ▶

Enregistrer (Record) : Appuyer sur le bouton ROUGE pour afficher le menu du mode Enregistrement et définir l'heure d'enregistrement. Au démarrage du programme, l'enregistrement se fera vers le périphérique USB.

Affichage (Display) : Appuyer sur le bouton VERT pour afficher les informations concernant le programme.

Programmation (Schedule) : Appuyer sur le bouton JAUNE pour afficher la liste des programmations.

Rappel (Remind) : Appuyer sur le bouton BLEU pour afficher le menu de rappel et définir l'heure. Lorsque le programme commence, la télévision passera automatiquement à ce programme.

Heure enregistrement (Timer Recorder) : Appuyer sur le bouton "ENR" ("REC") du programme pour afficher le menu Heure enregistrement :

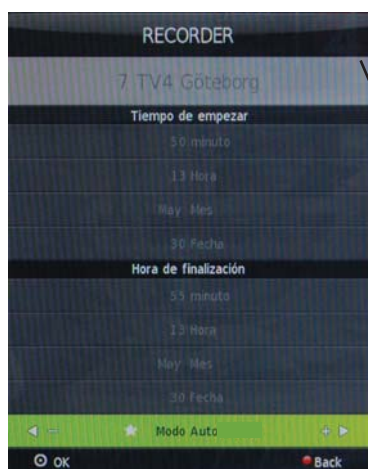

Enregistreur (Définir heure d'enregistrement)

Le téléviseur enregistrera le programme automatiquement en fonction de vos réglages.

Chaîne (Channel) : Sélectionner la chaîne de TV numérique que vous souhaitez enregistrer.

Heure de début (Start Time) : Sélectionner l'heure de début d'enregistrement.

Heure de fin (End Time) : Sélectionner l'heure de fin d'enregistrement.

MODE : Sélectionner le mode d'enregistrement.

Appuyer sur le bouton OK pour sauvegarder le paramétrage et quitter le menu, et un conseil s'affichera alors à l'écran.

Dépannage rapide

Si rien ne s'affiche ou si la qualité d'affichage est fortement détériorée, vérifier l'affichage conformément aux instructions suivantes. Ne pas oublier de vérifier l'état des périphériques pour localiser avec précision la source du problème.

Si l'affichage ne se fait pas comme prévu, demander de l'aide auprès de votre service d'assistance téléphonique.

Pas d'alimentation

- Vérifier toutes les connexions au téléviseur.
- Appuyer soit sur le bouton Marche/Arrêt soit sur le bouton Veille (Standby) de la télécommande.

Pas d'image ni de son

- S'assurer que le téléviseur est bien branché et mis sous tension.
- Vérifier que l'antenne est bien connectée.
- Essayer avec un autre programme.

Mauvaise qualité d'image

- Vérifier les connexions à l'antenne.
- Vérifier que la chaîne se capte comme il faut.
- Régler les paramètres d'image : luminosité, couleur, netteté, contraste, teinte.
- S'assurer que le téléviseur n'est pas placé à proximité d'appareils électriques pouvant émettre des perturbations radioélectriques.

Pas de couleur

- Régler les paramètres de couleurs.
- Vérifier que le programme est diffusé en couleur.
- Vérifier que la chaîne se capte comme il faut.

Le téléviseur ne répond pas à la télécommande

- Vérifier qu'il n'y a aucun obstacle entre la télécommande et l'appareil.
- S'assurer que la télécommande est à portée de l'appareil.
- Vérifier que les batteries de la télécommande ne sont pas faibles ni épuisées.

Ce téléviseur LCD est destiné à un usage ménager et homologué comme étant sans danger au niveau des ondes électromagnétiques.

Par conséquent, vous pouvez l'utiliser n'importe où, ainsi que dans des zones résidentielles.

OKI

BEDIENUNGSANLEITUNG

Deutsch

Montageanleitung Aufsteller

Hinweis: Die Abbildungen dienen nur als Referenz

Der Aufsteller wird mit 5 Schrauben (M4x12) an der Rückseite des Fernsehers montiert.

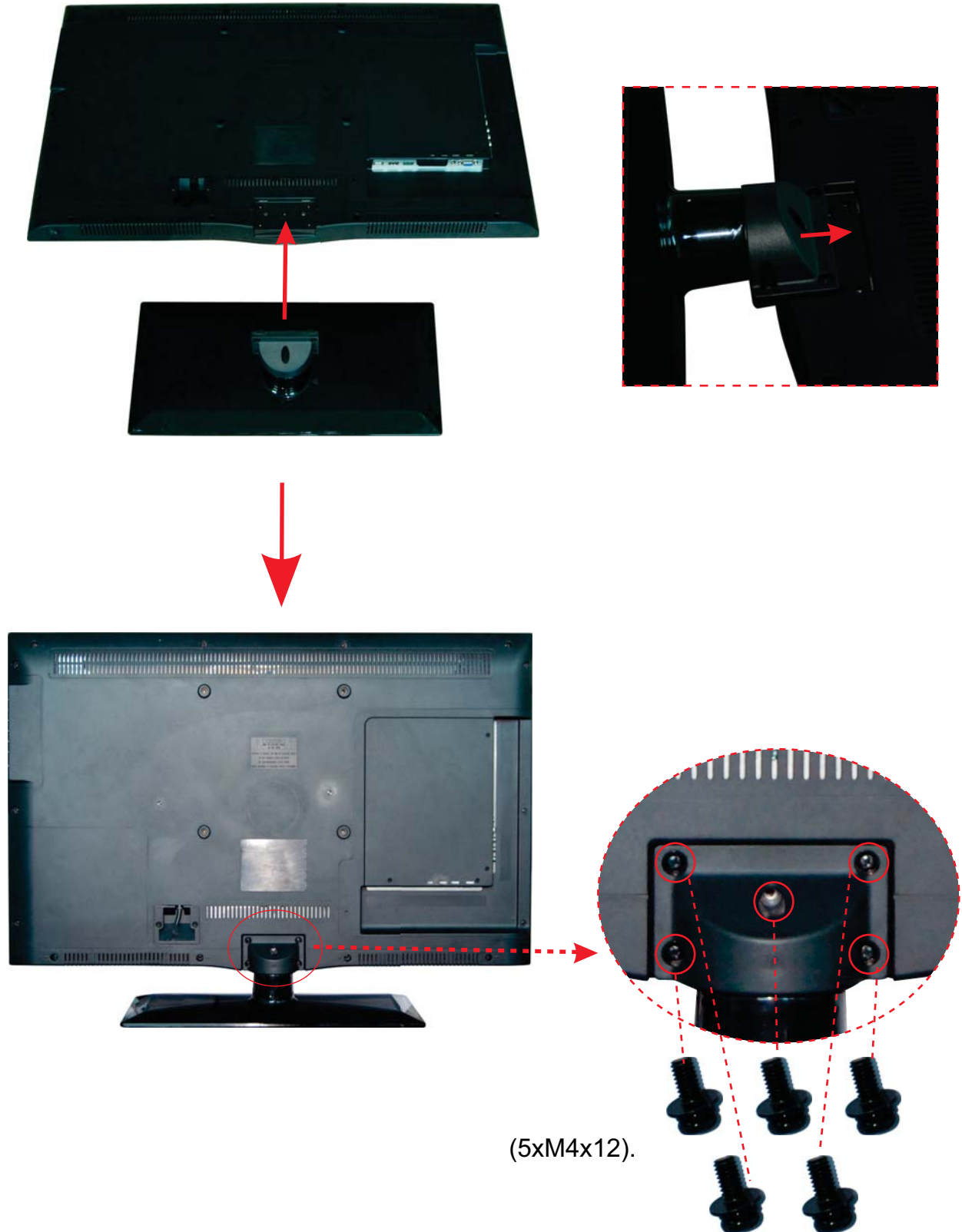

Kurzanleitung

OKI

Batterien in die Fernbedienung einsetzen

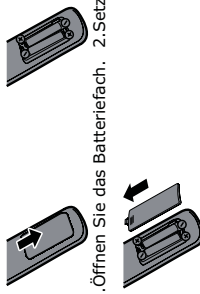

1. Öffnen Sie das Batteriefach. 2. Setzen Sie die Batterien ein.

Benutzen Sie
2 x AA-Batterien

3. Schließen Sie das Batteriefach wieder.

TV Automatische Kanalsuche



A Mit **MENU** rufen Sie das Hauptmenü auf.
B Mit **▶** wählen Sie „TV“, dann drücken Sie **▼** zum Aufrufen der Funktion. Drücken Sie **▶** zur Auswahl von „Auto Turning“, mit **OK** rufen Sie das Menü „Automatische Kanalsuche“ auf.
 Der Fernseher nimmt nun die automatische Kanalsuche vor.
(Weitere Einzelheiten siehe „TV-MENU“ auf Seite 9 der Bedienungsanleitung.)

1. Einschalten

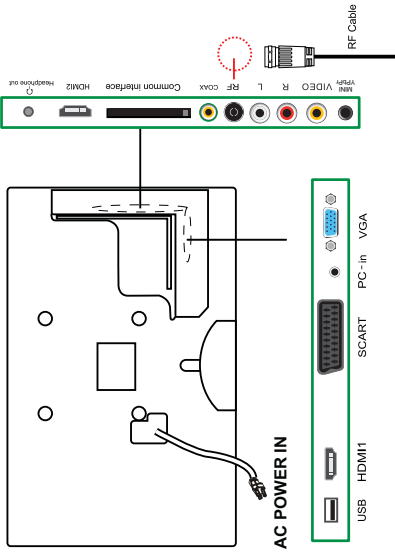

Schließen sie die Antenne am Anschluss RF an. Stecken Sie den Netzstecker in die Steckdose.

2. Erstinstallation

A. Drücken Sie im Stand-by-Modus POWER auf der Fernbedienung oder auf dem Fernseher, die Statusanzeige schaltet von rot auf grün um.

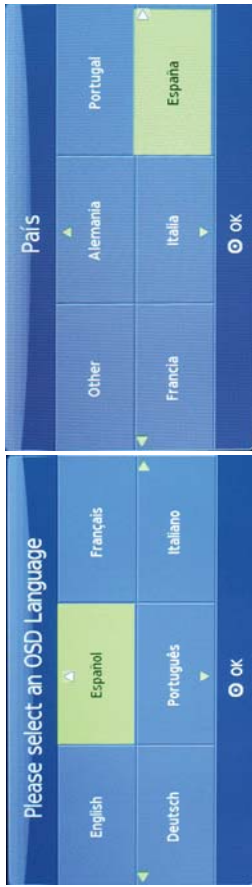

B. Wählen Sie die OSD-Sprache (Bildschirmsprache). **C. Wählen Sie Ihr Land.**

Hinweis: Nach der Kanalsuche stellt sich der Fernseher automatisch auf den ersten kanal ein.

Wichtige Funktionen

FAV

A Favoritenkanal einstellen

Drücken Sie MENU zur Auswahl von TV, dan rufen Sie das Menü **Kanalbearbeitung** auf.

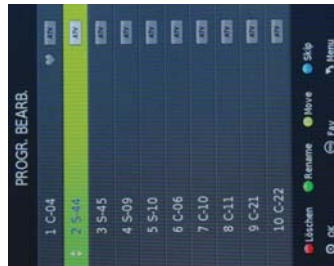

Mit **▶** wählen Sie den gewünschten Kanal, mit erneutem Tastendruck auf **▶** wählen Sie FAV, dann drücken Sie **OK** zum Aufrufen der Funktion.

Kanalbearbeitung

Löschen: Wählen Sie den zu löschenden Kanal, dann drücken Sie die **ROTE** Taste. Wählen Sie weitere zu löschende Kanäle und drücken Sie **OK** zum Löschen.

Umbenennen: Wählen Sie den umbenennenden Kanal, dann drücken Sie die **GRÜNE** Taste. Wählen Sie weitere umbenennende Kanäle und drücken Sie **OK** zum Umbenennen.

Verschieben: Wählen Sie den zu verschiebenden Kanal, dann drücken Sie die **GELBE** Taste. Wählen Sie die Position, in welche Sie den Kanal verschieben möchten und drücken Sie **OK** zum Verschieben.

Überspringen: Wählen Sie den zu überspringenden Kanal, dann drücken Sie die **BLAUE** Taste. Drücken Sie **OK** zum Überspringen.

Favoritenliste

Mit **FAV** rufen Sie die Favoritenliste auf.

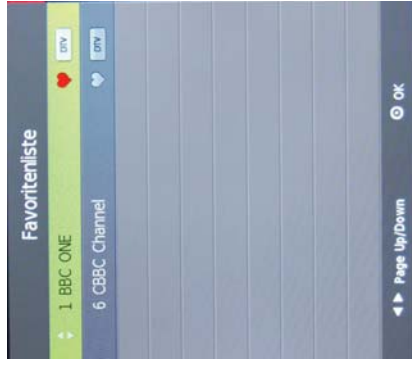

Favoritenkanal hinzufügen oder löschen:

Mit der **ROTE** Taste fügen Sie den aktuellen Kanal der Favoritenliste hinzu, mit erneutem Tastendruck auf die **ROTE** Taste löschen Sie einen Kanal in der Favoritenliste.

Inhalt

Vorsicht	1
Sicherheitsanweisungen	2
Zubehör	3
Technische Spezifikationen	3
Einführung in das Gerät	4
Vorderansicht	4
Anschlüsse	5
Fernbedienung	6-7
Allgemeine Bedienungshinweise	8
OSD-Menü	9-15
1. KANALMENÜ	9-10
2. BILDMENÜ	11
3. KLANGMENÜ	12
4. ZEITMENÜ	13
5. SPERRMENÜ	14
6. EINSTELLUNGSMENÜ	15
Multimedia	16-18
Aufnahme	19-20
EGP-Menü	21
Einfache Fehlersuche	22

Vorsicht



Das Blitzsymbol innerhalb eines gleichseitigen Dreiecks warnt den Benutzer vor nicht isolierter 'gefährlicher Spannung' im Innern des Produktgehäuses, die so stark sein kann, dass für Personen die Gefahr von Stromschlägen besteht.



Das Ausrufungszeichen innerhalb eines gleichseitigen Dreiecks weist den Benutzer auf wichtige Anleitungen zu Betrieb und Pflege (Wartung) in der mit dem Gerät gelieferten Literatur hin.

Sachgemäße Entsorgung des Geräts



(Entsorgung von elektrischen und elektronischen Geräten (WEEE))
Ihr Produkt wurde aus hochwertigen Materialien und Komponenten entwickelt und hergestellt, die recycelt und wiederverwendet werden können.

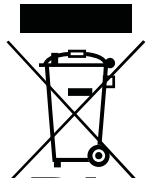

Dieses Symbol auf dem Produkt gibt an, dass Ihr nicht mehr funktionstüchtiges Elektronikgerät nach seiner Lebensdauer nicht mit dem Hausmüll entsorgt werden darf, sondern getrennt gesammelt werden muss.



Bitte entsorgen Sie dieses Produkt in einem Sammelbehälter in Ihrer Gemeinde für das Recycling von elektrischen und elektronischen Geräten. In den USA gibt es ein separates Sammelsystem für Elektroaltgeräte. Helfen Sie mit beim Umweltschutz!



Dieses Gerät entspricht den Richtlinien der Europäischen Gemeinschaft zur Sicherheit und zu elektrischen Störungen.

Sicherheitsanweisungen

Um einen zuverlässigen und sicheren Betrieb dieses Gerätes zu gewährleisten, lesen Sie bitte sorgfältig alle Anweisungen in dieser Bedienungsanleitung, besonders die Sicherheitshinweise unten.

Elektrische Sicherheit

- Schließen Sie den Fernseher nur an einer Stromversorgung an, wie auf dem Typenschild des Geräts oder auf dem Netzteil angegeben.
- Um eine Überlastung zu vermeiden, benutzen Sie nicht die gleiche Steckdose mit anderen Geräten.
 - Verlegen Sie Anschlusskabel trittsicher und so, dass sie nicht zur Stolperfalle werden.
 - Stellen Sie keine schweren Gegenstände auf den Kabeln ab, die sie beschädigen können.
 - Fassen Sie zum Ziehen des Netzsteckers stets am Stecker an, niemals am Kabel zu ziehen.
 - Ziehen Sie während eines Gewitters und bei längerer Nichtbenutzung den Antennenstecker (nur bei Außenantenne) und den Netzadapter.
 - Lassen kein Wasser und keine Feuchtigkeit in den Fernseher oder Netzadapter gelangen. Verwenden Sie das Gerät NICHT in nassen oder feuchten Umgebungen, wie z. B. in Badezimmern, dunstigen Küchen und in der Nähe von Swimming Pools.
- Ziehen Sie sofort den Netzstecker und wenden Sie sich an einen Fachmann, wenn:
 - der Netzstecker oder das Netzkabel beschädigt sind.
 - Flüssigkeiten auf dem Gerät verschüttet oder es zufällig Wasser oder Feuchtigkeit ausgesetzt wurde.
 - Gegenstände zufällig in die Lüftungsschlitze eingedrungen sind.
 - das Gerät nicht wie gewöhnlich funktioniert.
 - KEINE Schutzabdeckungen entfernen. Im Geräteinneren befinden sich keine zu wartenden Teile.

Dies kann die Garantie erlöschen lassen. Das Gerät darf nur von qualifizierten Mitarbeitern gewartet werden.

- Entnehmen Sie bitte erschöpfte Batterien oder bei längerer Nichtbenutzung die Batterien aus der Fernbedienung, um ein Auslaufen zu vermeiden.
- Erschöpfte Batterien NICHT gewaltsam öffnen und nicht in Feuer werfen.

Physische Sicherheit

- Achten Sie darauf, dass die Belüftungsschlitze auf der Rückseite STETS frei bleiben. Sie können den Fernseher in einen Schrank stellen, müssen aber mindestens 5 cm Abstand um das Gerät einhalten.
- Fassen Sie NICHT auf den Fernschirmschirm und schütteln Sie ihn nicht, es könnten interne Schaltkreise beschädigt werden. Achten Sie gut auf die Fernbedienung. Lassen Sie sie nicht fallen und nicht mit Flüssigkeiten in Berührung kommen.
- Reinigen Sie den Fernseher mit einem weichen, trockenen Tuch. KEINE Lösungsmittel und KEINE auf Benzin basierende Flüssigkeiten verwenden. Entfernen Sie hartnäckige Flecken mit einem feuchten, weichen Tuch und etwas verdünntem Spülmittel.

Zubehör

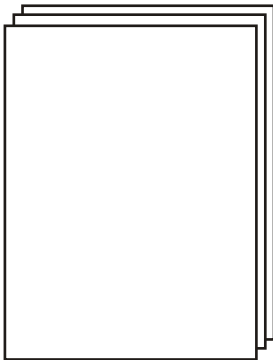

Bedienungsanleitung



Fernbedienung



Konverterkabel für YPBPR-Video

* Hinweis: Die Anordnung der Komponenten kann sich von folgender Abbildung unterscheiden.

Technische Spezifikationen

TV-System	PAL BG/DK/I SECAM BG/DK
- Bildschirmdiagonale	31.5 Zoll (diagonal)
- Auflösung	1366x768
- Antenneneingang	75Ω (unausgeglichen)
- Audio-Ausgangsleistung	2×8W
- Leistungsaufnahme	100-240V, ~ 50/60Hz 120W

Fernbedienung

Typ	Infrarot
Arbeitsbereich	5m
Arbeitswinkel	30° (horizontal)

Einführung in das Gerät

Vorderansicht

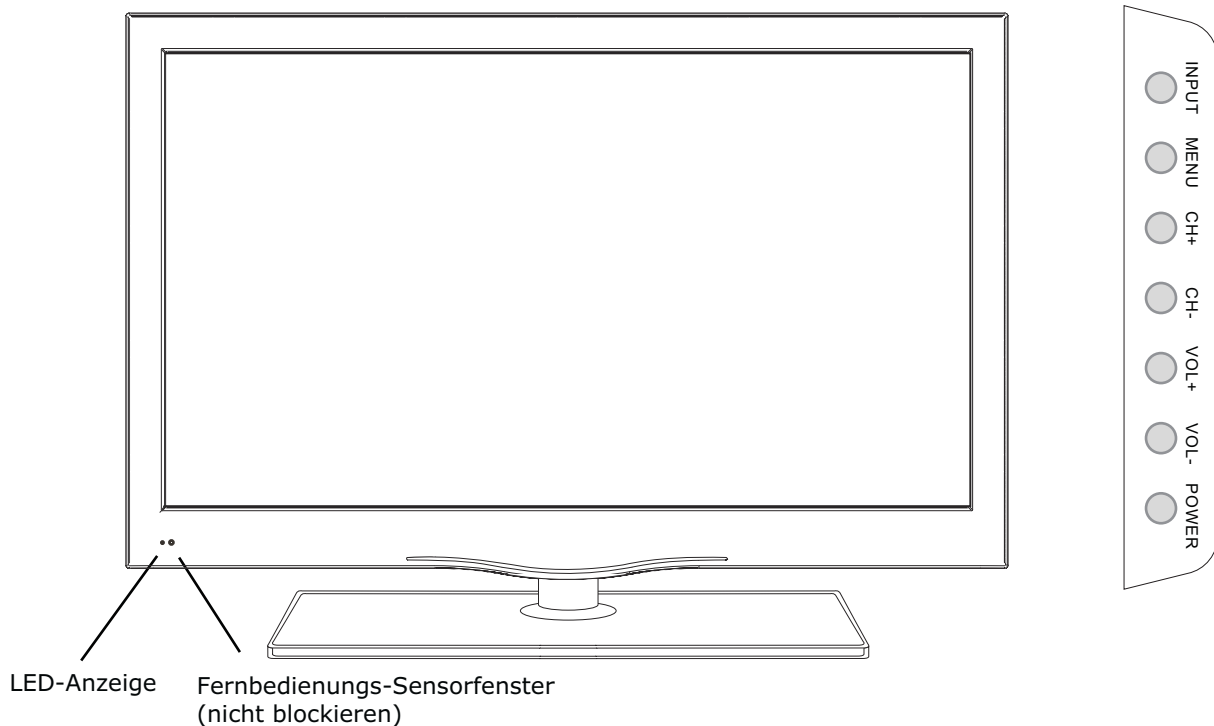

(IR) Infrarotempfänger: Empfangssensor für das Fernbedienungssignal.
(Eingeschaltet/Standby) LED-Anzeige: Mit **POWER** schalten Sie das Gerät ein oder aus.

Anzeige leuchtet (Rot) Standby
Anzeige leuchtet (Grün) Eingeschaltet

Der effektive Empfangsbereich des Signals beträgt 5-8 Meter zur Vorderseite des Fernbedienungs-Sensorfensters, 30° nach links oder rechts und 20° nach oben oder unten.

INPUT (Eingang): Anzeige der Menüs für die Eingangsquellen.

MENU: Anzeigen des OSD-Menüs, ein erneuter Tastendruck verlässt das Menü.

CH+/-: Kanal suchen.

VOL+/-: Einstellen der Lautstärke.

POWER (Ein-/Ausschalter): Einschalten/Standby-Modus des Fernsehers

Anschlüsse

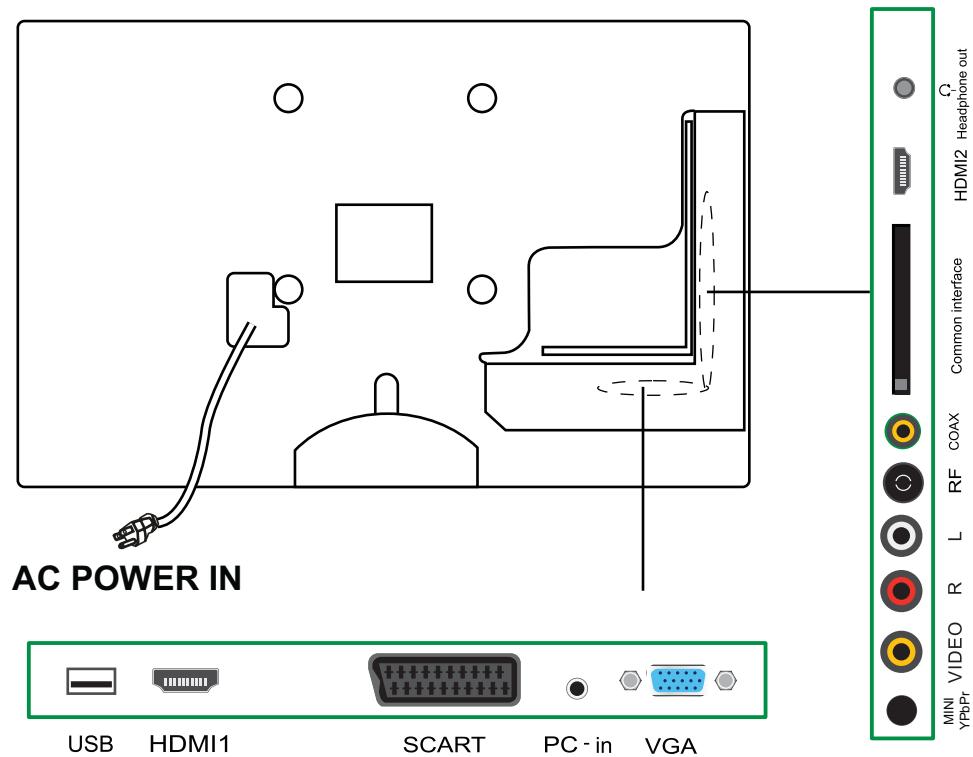

AC POWER IN (Netzspannung): Anschluss an eine Steckdose.

USB: USB für Aktualisierung, Medien und PVR.

HDMI1/2: Anschluss an den HDMI-Ausgang eines DVD-Players oder von anderen Geräten.

SCART: Anschluss an die SCART-Videoausgänge eines DVD-Players.

PC-IN: Anschluss des Audioausgangs eines PCs.

VGA: PC-Monitor. Anschluss des 15-polig D-Sub Analog-Ausgangs eines PC.

MINI YPbPr: Anschluss der YPbPr Audio-/Videoausgänge eines DVD-Players.

VIDEO: Anschluss am Videoausgang des DVD-Players.

L/R Eingang: Anschluss am Audioausgang des DVD-Players (gemeinsame Nutzung mit YPbPr).

RF: Anschluss einer Antenne oder eines 75 Ohm Koaxial-Kabels zum Empfang des Fernsehsignals.

Coax: Koaxialer, digitaler Ausgang

Common Interface: CI-Schlitz.

Headphone-out: Anschluss von Kopfhörern oder anderen Audiogeräten.

Fernbedienung

Die Fernbedienung verwendet Infrarot (IR). Richten Sie die Fernbedienung auf die Vorderseite des LCD-Fernsehers. Die Fernbedienung funktioniert möglicherweise nicht richtig, wenn sie sich außerhalb der Reichweite oder des Arbeitswinkels befindet.



Ein/Aus: Fernseher ein- und ausschalten (Stand-by-Modus).
INPUT: Menü der Eingangsquellen aufrufen.

Tasten für VIDEOTEXT

Diese Tasten haben nur für den VIDEOTEXT eine Funktion

TV/TXT: Videotext ein- und ausschalten.

CANCEL: Umschalten zwischen Videotext und Fernsehprogramm.

REVEAL: Verborgene Texte anzeigen.

NICAM/A2: NICAM/A2 umschalten.

HOLD: Unterseite halten (nicht umblättern).

SIZE: Vergrößert die obere Hälfte der Seite auf doppelte Größe. Ein erneuter Tastendruck vergrößert die untere Hälfte der Seite auf doppelte Größe.

Ein weiterer Tastendruck zeigt die Seite in normaler Größe an.

SUBPAGE: Unterseite aufrufen und wieder verlassen.

INDEX : Indexseite aufrufen.

Farbtasten: Schnellasten für die farbcodierten Links im Text.

Allgemeine Funktionstasten MENU

OSD-Menü (Bildschirmenü) anzeigen.

CH+/-: Kanalwahl +/-.

VOL+/-: Lautstärke +/-.

EXIT: OSD-Menü verlassen.

CHANNEL LIST: Kanalliste anzeigen.

MUTE: Schaltet den Ton stumm. Mit erneutem Tastendruck oder mit VOL+ Stummschaltung aufheben

NAVIGATIONSTASTEN (▲/▼/◀/▶ /OK):

Navigation der Bildschirmenüs und Einstellungen des Systems.

EPG: Elektronische Programmzeitschrift anzeigen (nicht im Menümodus).

INFO: Informationen zum aktuellen Kanal oder der Disc anzeigen.

Fernbedienung



Kanalnummer direkt eingeben.

Mit den Zifferntasten und OK einen Kanal direkt aufrufen.

Rückkehr zum vorherigen Kanal.

FAV:Liste der Lieblingskanäle anzeigen.

PICTURE:Mit mehrfachem Tastendruck Bildmodi durchlaufen.

SOUND:Mit mehrfachem Tastendruck Klangmodi durchlaufen.

SLEEP:Sleeptimer zur automatischen Ausschaltung aufrufen und einstellen.

SUBTITLE:Untertitel aufrufen und einstellen.

ASPECT:Mit mehrfachem Tastendruck Bildformate durchlaufen.

REC:Startet im DVB-Modus die Aufnahme eines Programms.

Tasten für USB-Betrieb. Diese Funktionen stehen Ihnen nur im USB-Modus zur Verfügung.

: Schneller Rücklauf.

: Schneller Vorlauf.

: Vorheriges Kapitel.

: Nächstes Kapitel.

: Wiedergabe

: Pause

LIST :Menü „Aufnahmeliste“ aufrufen.

REPEAT:Titel oder Kapitel wiederholen (nur USB-Modus).

STOP:Aufnahme beenden (nur DTV-Modus).

Allgemeine Bedienungshinweise

Ein-/Ausschalten

1. Stecken Sie den Netzstecker in die Steckdose .
2. -Einschalten des Fernsehers.

Drücken Sie POWER am Fernseher oder auf der Fernbedienung.
-Ausschalten des Fernsehers.

Drücken Sie POWER am Fernseher oder auf der Fernbedienung.

Auswahl der Eingangsquelle

Drücken Sie INPUT am Fernseher oder auf der Fernbedienung, um das Menü der Eingangsquellen anzuzeigen und wählen Sie mit CH+/- am Fernseher oder mit ^/∨ auf der Fernbedienung die Eingangsquelle. Zum Aufrufen drücken Sie OK auf der Fernbedienung.

Hinweis: Bevor Sie die Eingangsquelle wählen, achten Sie darauf, dass die Anschlüsse gemacht wurden.

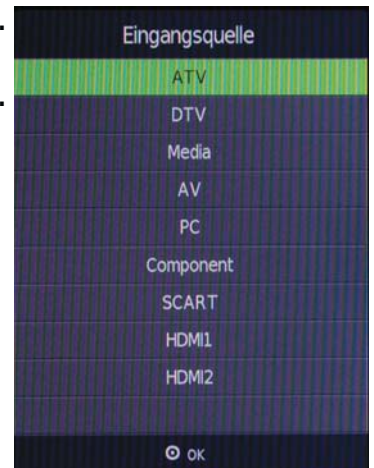

Grundlegende OSD-Menübedienung

Mit MENU zeigen Sie das **OSD-Menü** an:



Tip---Sie sollten das OSD-Menü entsprechend zu dem Hinweis bedienen.

Wählen Sie das Hauptmenü mit </> und rufen Sie mit ∨ das Untermenü auf.
Wählen Sie mit ^/∨ den Menüpunkt, dann drücken Sie </> zur Einstellung oder drücken Sie **OK**, um das Untermenü aufzurufen.

* Kehren Sie mit MENU zum höheren **Menü** zurück.

*(Verlassen Sie das angezeigte **Menü** mit EXIT).

Hinweis 1: Sie können die relevanten Elemente nur aktivieren, wenn ein geeignetes Signal vorhanden ist.

Hinweis 2: Bitte bedienen Sie das OSD-Menü entsprechend zu den Tipps am unteren Rand des Banners.

OSD-Menü

1. KANALMENÜ



Beschreibung

Automatische Kanalsuche

Mit **OK** rufen Sie das Menü auf, mit \langle / \rangle wählen Sie Suchtyp und mit \vee und $\langle / \rangle \vee / \wedge$ wählen Sie Ihr Land. Mit **OK** starten Sie die automatische Kanalsuche.

DTV Manuelle Kanalsuche

Mit **OK** rufen Sie DTV Manuelle Kanalsuche auf, dann wählen Sie einen DTV-Kanal und drücken Sie **OK**, um die Suche zu starten.

ATV Manuelle Kanalsuche

Mit **OK** rufen Sie ATV Manuelle Kanalsuche auf.
Aktueller Kanal: Wählen Sie die Kanalnummer.
Farbsystem: Wählen Sie PAL oder AUTO, SECAM
Klangsystem: Wählen Sie L, BG oder DK
Suche: Mit \langle / \rangle starten Sie die manuelle Kanalsuche.
Feinabstimmung: Mit \langle / \rangle nehmen Sie die Feinabstimmung vor.
AFC: Automatische Frequenzsteuerung aktivieren/deaktivieren.

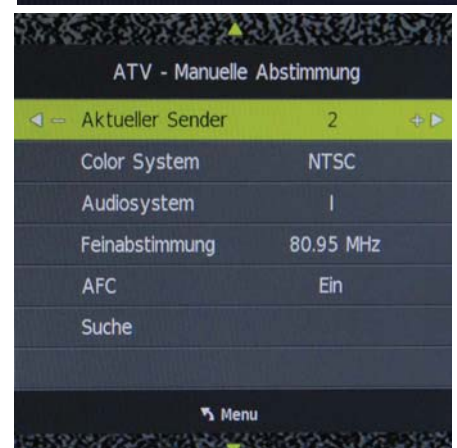
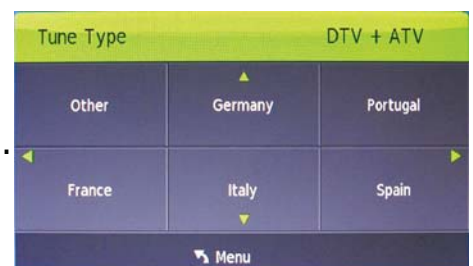

OSD-Menü

Kanal bearbeiten

Mit **OK** rufen Sie das Kanalbearbeitungsmenü auf.

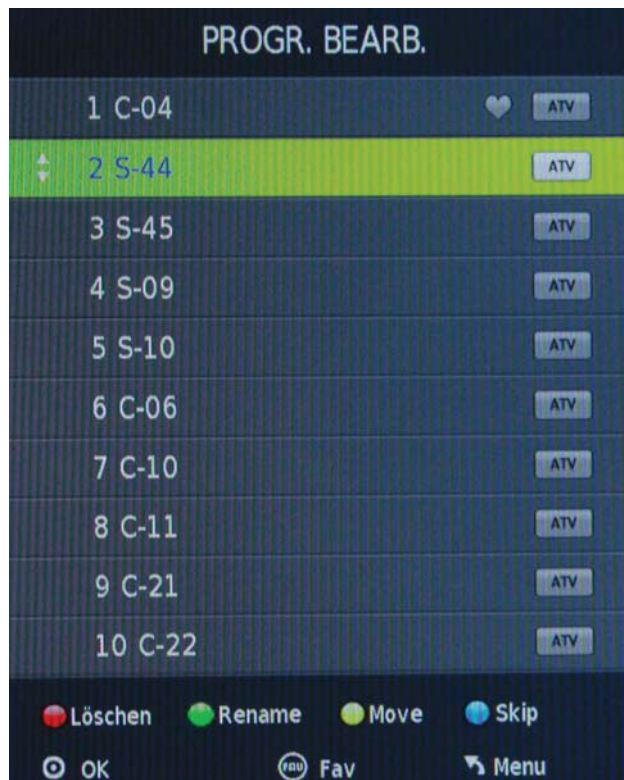

Löschen: Wählen Sie einen Kanal aus und drücken Sie die ROTE Taste, wird das Programm zu löschen.

Umbenennen: Wählen Sie einen ATV-Kanal und drücken Sie die GRÜNE Taste, um den Kanalnamen mit \wedge / \vee / \lt / \gt zu ändern.

Verschieben: Wählen Sie einen Kanal und drücken Sie die GELBE Taste.

Mit \wedge und \vee ändern Sie die Position des Kanals in der Liste, mit erneutem Tastendruck auf die GELBE Taste bestätigen Sie die Änderung. Mit MENU verlassen Sie die Funktion bei gleichzeitiger Speicherung der Änderung.

Überspringen: Wählen Sie einen Kanal und drücken Sie die BLAUE Taste, um den Kanal während der Kanalsuche mit CH+/- zu überspringen.

Signalinformationen:

Hier werden die Informationen zum Fernsehkanal angezeigt (nur DTV-Modus).

CI-Informationen:

Bitte wenden Sie sich an Ihren Anbieter für „Bezahlfernsehen“.

OSD-Menü

2. BILDMENÜ



Beschreibung

Bildmodus: Wählen Sie zwischen Dynamisch, Standard, Mild und Personal.

Bitte beachten Sie: Kontrast, Helligkeit, Farbe und Bildschärfe können nur im Benutzermodus eingestellt werden.

Kontrast: Hier stellen Sie den Kontrast des Bildes ein.

Helligkeit: Hier stellen Sie die Helligkeit des Bildes ein.

Farbe: Hier stellen Sie die Farbe ein.

Bildschärfe: Hier stellen Sie die Bildschärfe ein.

Farbton: Hier stellen Sie den Farbton ein (nur NTSC-Modus).

Farbtemperatur: Wählen Sie zwischen Mittel, Kühl, Benutzer und Warm.

Rauschunterdrückung: Wählen Sie zwischen Aus, Niedrig, Mittel, Hoch und Standard.

OSD-Menü

3. KLANGMENÜ

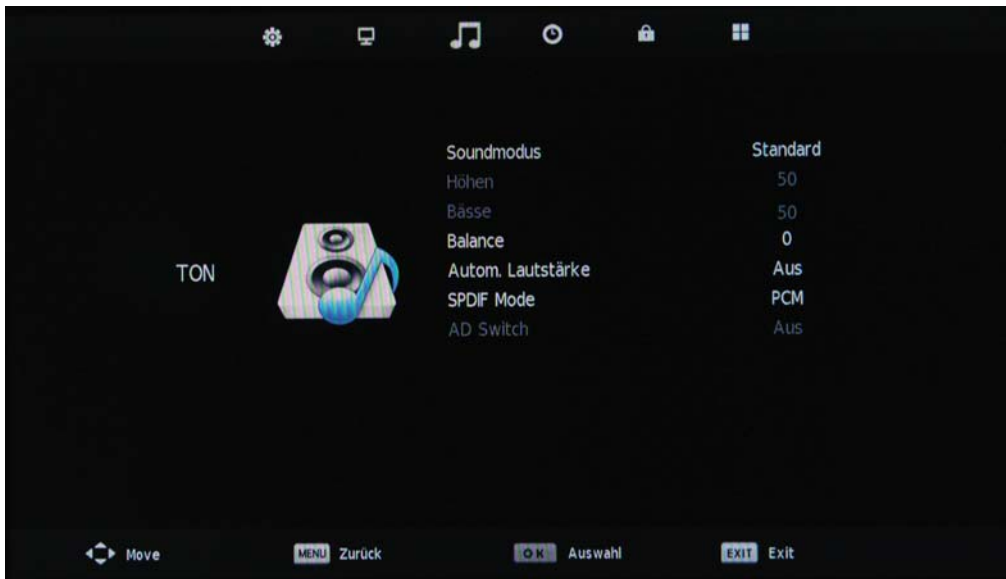

Beschreibung

- Klangmodus:** Wählen Sie zwischen Standard, Musik, Film, Sport und Benutzer.
- Höhen (nur im Benutzermodus Persönliche):** Hier stellen Sie die Höhen ein.
- Bässe (nur im Benutzermodus Persönliche):** Hier stellen Sie die Bässe ein.
- Balance:** Hier stellen Sie den Seitenabgleich zwischen linkem und rechtem Lautsprecher ein.
- Autom. Lautstärke:** Automatische Lautstärkeregelung, wenn die Funktion aktiviert ist.
- SPDIF-Modus:** Wählen Sie den SPDIF-Modus.
- AD-Umschaltung:** AD aktivieren/deaktivieren.

OSD-Menü

4. ZEITMENÜ



Beschreibung

Uhr: Uhrzeit anzeigen.

Zeitzone: Hier wählen Sie die Zeitzone.

Sleeptimer: Hier stellen Sie den Sleeptimer zur automatischen Ausschaltung des Geräts auf 10, 20, 30, 60, 90, 120, 180, 240 Minuten oder Aus ein.

Auto-Standby: Automatische Stand-by-Funktion aktivieren, wenn kein Signal anliegt.

OSD-Timer: Auswahl der Anzeigedauer des OSD-Menüs.

OSD-Menü

5. SPERRMENÜ



Beschreibung

Sperrsystem: Sperrfunktionsmenü aufrufen.

Bitte beachten Sie: Zur Aktivierung müssen Sie Ihr Passwort eingeben (das werksseitig eingestellte Passwort lautet 0000).

Passwort einstellen: Hier stellen Sie Ihr Passwort ein. Zur Änderung Ihres Passwortes müssen Sie zunächst das alte Passwort eingeben.

Neu: Neues Passwort eingeben.

Bestätigen: Neues Passwort erneut zur Bestätigung eingeben.

Kanal sperren: Zur Anzeige gesperrter Kanäle müssen Sie zunächst Ihr Passwort eingeben. Mit ∇ und \blacktriangle wählen Sie einen zu sperrenden Kanal, dann drücken Sie die GRÜNE Taste, um den Kanal zu sperren.



Kindersicherung: Hier wählen Sie die Bewertungsstufe der Programme, die Ihre Familie sehen darf.

Tastensperre: Bei Aktivierung sind alle Tasten der Fernsehers gesperrt.

OSD-Menü

6. EINSTELLUNGSMENÜ



Beschreibung

OSD-Sprache: Hier stellen Sie die Sprache des Bildschirmmenüs ein.

TT-Sprache: Hier stellen Sie die Videotextsprache ein.

Untertitel für Hörgeschädigte: Hier aktivieren/deaktivieren Sie die Untertitel für Hörgeschädigte.

PVR-Dateisystem: Hier stellen Sie das PVR-Dateisystem ein.

Bitte beachten Sie: Das PVR-Dateisystem ist auf den Seiten 29-31 beschrieben.

Bildformat: Wählen Sie zwischen Auto, 4:3, 16:9, Zoom1, Zoom2, Scan und Panorama.

Blauer Bildschirm: Hier aktivieren/deaktivieren Sie den blauen Bildschirm, wenn kein Signal anliegt.

Erst-Installation: Hier rufen Sie das Einstellungsmenü bei Erst-Installation auf.

Rückstellung: Mit OK stellen Sie den Fernseher zu den Werkseinstellungen zurück.

Multimedia

Allgemeine Bedienungshinweise

1). Mit INPUT auf der Fernbedienung rufen Sie das Menü der Eingangsquellen auf, hier wählen Sie mit Media, dann rufen Sie mit OK das Multimediamenü auf.

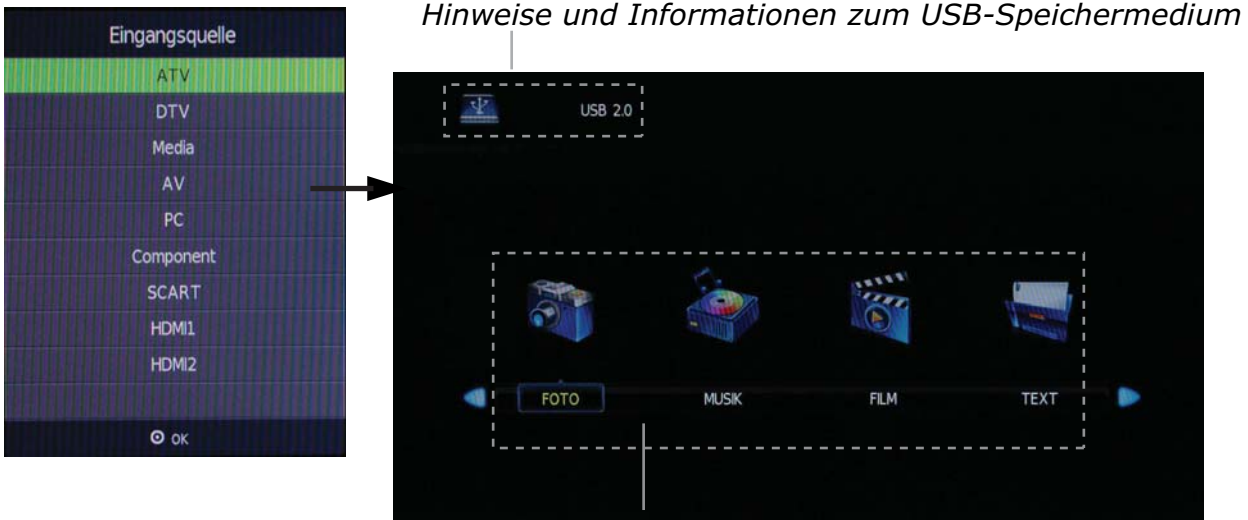

HAUPTMENÜ: FOTO/MUSIK/FILM/TEXT

2). Wählen Sie im Hauptmenü den wiederzugebenden Dateityp und schließen Sie ein USB-Speichermedium an. Informationen zum Gerät werden auf dem Bildschirm angezeigt.



3). Mit </> wählen Sie das USB-Speichermedium, mit OK rufen Sie es auf.

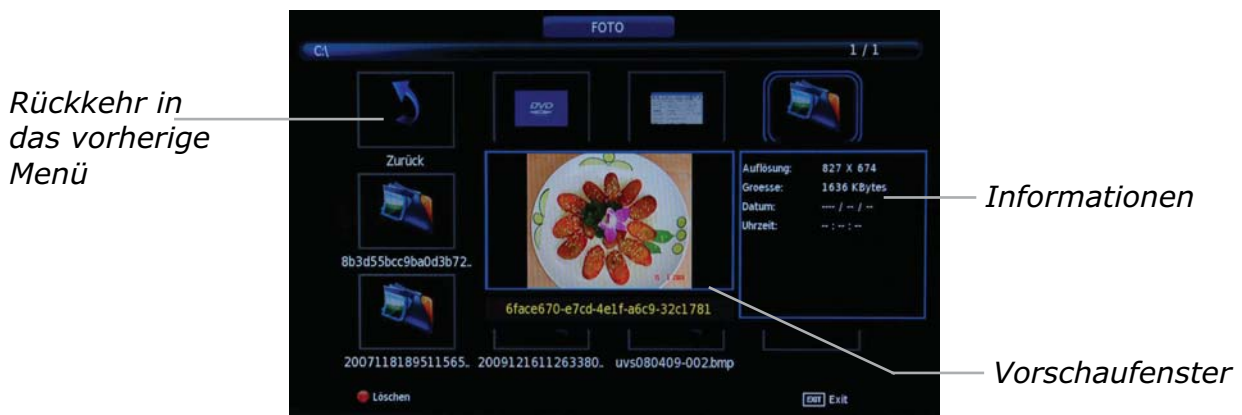

Mit </>/ ^/∨ treffen Sie Ihre Auswahl und mit **OK** spielen Sie die Datei ab oder öffnen Sie den Ordner. Mit **OK** wird die Datei im Vollbildmodus abgespielt. Im Vollbildmodus drücken Sie **OK** zur Anzeige des Optionsmenüs unten auf dem Bildschirm oder drücken Sie **■** (Stopp) zur Rückkehr zur Dateiübersicht.

Bitte beachten Sie: Mit der ROTEN Taste löschen Sie die Datei.

Multimedia

1. Foto

Fotos anzeigen



Mit < / > wählen Sie die Option im Menü, mit OK rufen Sie die Funktion auf.

Pause: Fotos anzeigen oder Wiedergabe unterbrechen.

Vorheriges/nächstes: Vorheriges/nächstes Foto anzeigen.

Stopp: Fotoanzeige beenden.

Wiederholung: Wählen Sie den Wiederholungsmodus zwischen Alle wiederholen, 1 wiederholen und Wiederholung aus.

Musik: Musikwiedergabe starten/unterbrechen (Pause).

Playlist: Playlist anzeigen und Datei mit ^ / v und **OK** abspielen, mit ► wählen Sie „ABBRECHEN“ und mit **OK** verbergen Sie die Liste wieder.

Info: Anzeige von Informationen zur aktuellen Datei.

Drehen: Bild nach rechts oder links drehen.

Zoom Out/In: Foto vergrößern/verkleinern.

Move View: Bild im Vergrößerungsmodus auf dem Bildschirm verschieben.

2. Musik

Musikwiedergabe

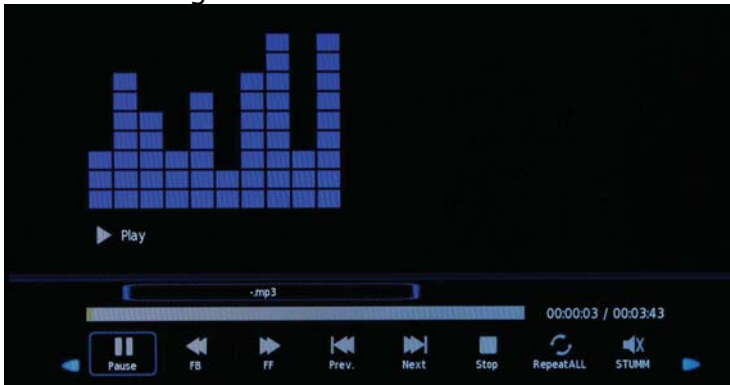

Mit < / > wählen Sie die Option im Menü, mit **OK** rufen Sie die Funktion auf.

Pause: Musikwiedergabe starten/unterbrechen (Pause).

FB/FF: Schneller Rücklauf/Vorlauf.

Vorherige/nächste: Vorherige/nächste Datei wiedergeben.

Stopp: Musikwiedergabe beenden.

Wiederholung: Wählen Sie den Wiederholungsmodus zwischen Alle wiederholen, 1 wiederholen und Wiederholung aus.

Stumm: Ton stummschalten.

Playlist: Playlist anzeigen und Datei mit ^ / v und **OK** abspielen, mit ► wählen Sie „ABBRECHEN“ und mit **OK** verbergen Sie die Liste wieder.

Info: Anzeige von Informationen zur aktuellen Datei.

Suche Zeit: Musikwiedergabe ab dem gewählten Zeitpunkt.

Multimedia

3.Film

Filmwiedergabe



Mit </> wählen Sie die Option im Menü, mit **OK** rufen Sie die Funktion auf.

Pause: Filmwiedergabe starten/unterbrechen (Pause).

FB/FF: Schneller Rücklauf/Vorlauf.

Vorherige/nächste: Vorherige/nächste Datei wiedergeben.

Stopp: Filmwiedergabe beenden.

Wiederholung: Wählen Sie den Wiederholungsmodus zwischen Alle wiederholen, 1 wiederholen und Wiederholung aus.

A-B einstellen: Markieren Sie eine Schleife zur Wiederholung, Punkt A ist der Startpunkt und Punkt B der Endpunkt. Mit **OK** beenden Sie die Funktion.

Playlist: Playlist anzeigen.

Info: Anzeige von Informationen zum Film.

Zeitlupe vorwärts: Filmwiedergabe in Zeitlupe, mit ► Funktion beenden.

Bildschritt vorwärts: Mit Tastendruck jeweils ein Bild vorwärts.

Suche Zeit: Filmwiedergabe ab dem gewählten Zeitpunkt.

Zoom Out/In: Bildausschnitt vergrößern/verkleinern.

Bildformat: Hier wählen Sie das Bildseitenverhältnis des Bildschirms.

Verschieben: Bild im Vergrößerungsmodus auf dem Bildschirm verschieben.

4.Text

Textanzeige

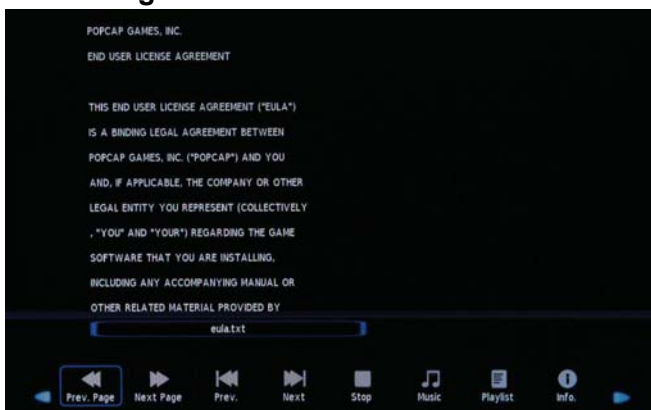

Mit </> wählen Sie die Option im Menü, mit **OK** rufen Sie die Funktion auf.

Vorherige/nächste Seite: Zur vorherigen/nächsten Seite im Text umblättern.

Vorherige/nächste: Vorherige/nächste Datei wiedergeben.

Stopp: Automatisches Umblättern der Seiten beenden.

Musik: Musikwiedergabe starten/unterbrechen (Pause).

Playlist: Playlist anzeigen.

Info: Anzeige von Informationen zum Text.

Aufnahme

PVR-Einstellungen

1). PVR-Dateisystem

Drücken Sie MENU und wählen Sie das EINSTELLUNGSMENÜ, hier wählen Sie „PVR-Dateisystem“. Mit OK rufen Sie das Einstellungsmenü auf.

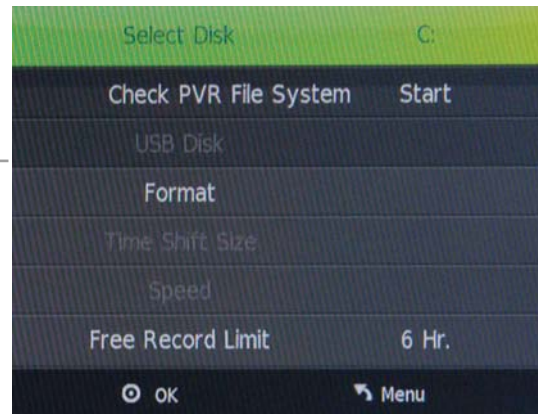

Laufwerk wählen: Wählen Sie das Laufwerk für die Aufnahme Dateien.

PVR-Dateisystem prüfen: Hier überprüfen Sie das System.

USB-Speichermedium: Anzeige des Status des USB-Speichermediums.

Formatieren: USB-Speichermedium für PVR-Betrieb formatieren.

Time Shift Größe: Kapazität des USB-Speichermediums anzeigen (nach der Formatierung).

Geschwindigkeit: Geschwindigkeit des USB-Speichermediums anzeigen (nach der Formatierung).

Freie Aufnahmekapazität: Anzeige der freien Aufnahmekapazität.

3). Rekorder

Drücken Sie LIST auf der Fernbedienung zur Anzeige des Aufnahmemenüs im DTV-Modus.



Bitte beachten Sie: Wählen Sie ein aufzunehmendes Programm und drücken Sie OK zur Programmierung.

Bitte beachten Sie: Löschen Sie ein aufgenommenes Programm mit der ROTEN Taste.

Bitte beachten Sie: Zeigen Sie Informationen zu einem aufgezeichneten Programm mit der GRÜNEN Taste an.

Aufnahme

Tasten für Aufnahme- und Time Shift

REC: Aufnahme beginnen.

|| PAUSE: Time Shift-Modus aufrufen, mit erneutem Tastendruck Aufnahme wiedergeben.

■ Stopp: Aufnahme oder Time Shift-Modus beenden.

LIST: Aufnahmemenü anzeigen.

1) Aufnahmemenü

Drücken Sie im DTV-Modus REC zur Anzeige des Aufnahmemenüs.

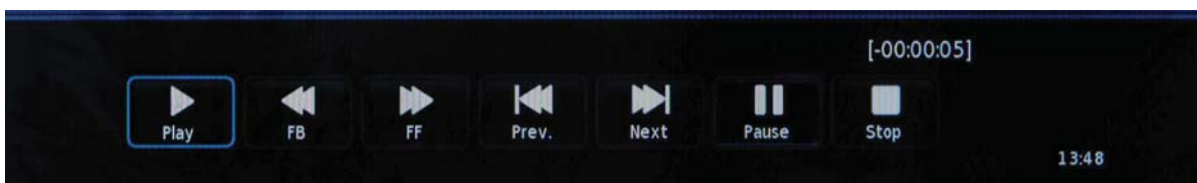

Bitte beachten Sie:

- Mit REC zeigen Sie das Menü an oder Sie verlassen es.
- Mit STOP verlassen Sie den Aufnahmemodus.
- Mit PLAY spielen Sie das aufgezeichnete Programm von Anfang an ab.

2) Time Shift-Menü

Mit **|| PAUSE** rufen Sie im DTV-Modus das Time Shift-Menü auf, das Bild bleibt stehen und die Aufzeichnung beginnt.

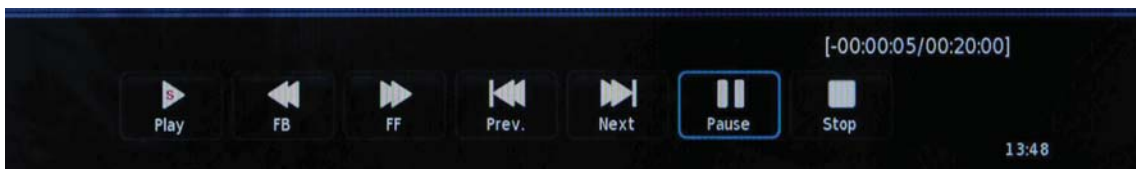

Bitte beachten Sie:

- Mit **■ STOP** verlassen Sie den Time Shift-Modus.
- Mit **▶ PLAY** spielen Sie das aufgezeichnete Programm von Anfang an ab.

EGP-Menü

Mit **EPG** rufen Sie die elektronische Programmzeitschrift auf.

Anzeige von Informationen zu den Programmen

Kanalliste

Optionen

30 Mai	12:55-13:50	30 Mai 2008	13:48
Australisk dramaserie. Från 1986-1992. I 234 avsnitt. Om människor i Australiens obygder. Det är för deras skull som landets flygplansburna läkare finns. Läkarna flyger långa sträckor för att snabbt nå fram till landsbygdens invånare.			
1 BBC ONE	12:55-13:50	Doktorn kan komma	
2 BBC TWO	13:50-13:55	TV4Nyhetera	
3 BBC THREE	13:55-14:55	Advokaterna	
4 BBC NEWS 24	14:55-15:25	Inte helt perfekt	
5 BBCI	15:25-15:55	Hope & Faith	
6 CBBC Channel	15:55-16:25	That '70s show	
7 TV4 Göteborg	16:25-16:30	Fredagsflex	
8 CNN	16:30-17:05	Bygglov	

Program

Mit **EPG** rufen Sie die elektronische Programmzeitschrift auf.

Mit **▼ /▲ / ◀ / ▶** wählen Sie einen Kanal zur Aufnahme.

Aufnahme: Mit der **ROTEN** Taste zeigen Sie das Aufnahmemenü an, hier stellen Sie die Aufnahmezeiten ein. Bei Programmstart wird es auf das USB-Speichermedium aufgezeichnet.

Display: Mit der **GRÜNEN** Taste zeigen Sie Informationen zum Programm an.

Planung: Mit der **GELBEN** Taste zeigen Sie die Aufnahmeliste an.

Erinnerung: Mit der **BLAUEN** Taste zeigen Sie das Erinnerungsmenü an und stellen Sie die Zeit ein. Bei Programmstart schaltet der Fernseher automatisch zu dem entsprechenden Programm um.

Timer-Aufzeichnung: Mit **REC** zeigen Sie das Timer-Aufzeichnungsmenü an:



Rekorder (Timer-Aufzeichnung einstellen)

Der Fernseher zeichnet das Programm automatisch entsprechend Ihrer Einstellungen auf.

Kanal: Wählen Sie den aufzuzeichnenden DTV-Kanal.

Startzeit: Wählen Sie den Beginn der Aufzeichnungszeit.

Endzeit: Wählen Sie das Ende der Aufzeichnungszeit.

MODUS: Wählen Sie den Aufnahmemodus.

Mit **OK** speichern Sie die Einstellungen und verlassen Sie das Menü, ein entsprechender Hinweis wird auf dem Bildschirm eingeblendet.

Einfache Fehlersuche

Wenn die Anzeige nicht funktioniert oder Leistung sich dramatisch verschlechtert hat, prüfen Sie das Display entsprechend zu folgenden Anweisungen. Vergessen Sie nicht, die Peripherie als höchstwahrscheinliche Fehlerquelle zu überprüfen.

Wenn die Anzeige immer noch nicht wie erwartet funktioniert, wenden Sie sich an unseren Support.

Keine Stromversorgung

- Überprüfen Sie alle Anschlüsse am Fernseher.
- Drücken Sie entweder die Taste Power oder Standby auf der Fernbedienung.

Kein Bild oder kein Ton

- Vergewissern Sie sich, dass der Fernseher angeschlossen und die Stromversorgung eingeschaltet wurde.
- Vergewissern Sie sich, dass die Antenne angeschlossen wurde.
- Wählen Sie ein anderes Programm.

Schlechte Bildqualität

- Überprüfen Sie die Antennenanschlüsse.
- Überprüfen Sie, ob der Kanal richtig abgestimmt wurde.
- Passen Sie die Bildeinstellungen an: Helligkeit, Farbe, Schärfe, Kontrast und Farbton.
- Vergewissern Sie sich, dass der Fernseher nicht in der Nähe elektrischer Geräte aufgestellt wurde, welche die Funkfrequenzen stören.

Keine Farbe

- Passen Sie die Farbeinstellungen an.
- Überprüfen Sie, ob das Programm in Farbe gesendet wird.
- Überprüfen Sie, ob der Kanal richtig abgestimmt ist.

Der Fernseher reagiert nicht auf die Fernbedienung

- Achten Sie darauf, dass sich keine Hindernisse zwischen Fernbedienung und Gerät befinden.
- Achten Sie darauf, dass sich die Fernbedienung in Reichweite des Geräts befindet.
- Kontrollieren Sie, ob Batterien in die Fernbedienung eingesetzt und diese nicht schwach oder erschöpft sind.

Dieser LCD-Fernseher ist für den Einsatz im Haushalt gedacht und bezüglich elektromagnetischer Wellen als unschädlich eingestuft.

Daher können Sie ihn an jedem Ort, sowie in Wohngebieten benutzen.

OKI

MANUAL

Portugues

Instruções para a Fixação do Suporte

Nota: As fotos abaixo são apenas para sua referência

Fixe o suporte na parte traseira da TV, através dos 5 parafusos na placa base. (5xM4x12).

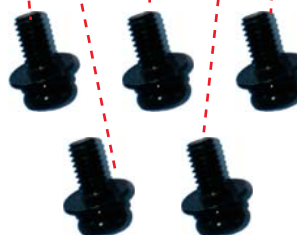
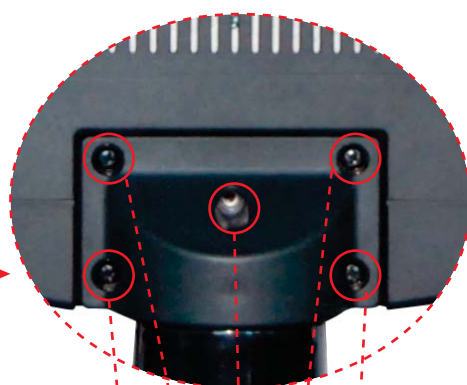
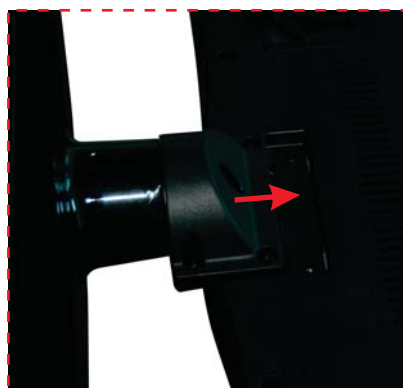

(5xM4x12).

Guia de Iniciação Rápida

OKI

Insira as pilhas no remote controle



1. Retire a tampa.



Use 2 baterias de tamanho AA

3. Feche com a tampa

1. Branchement

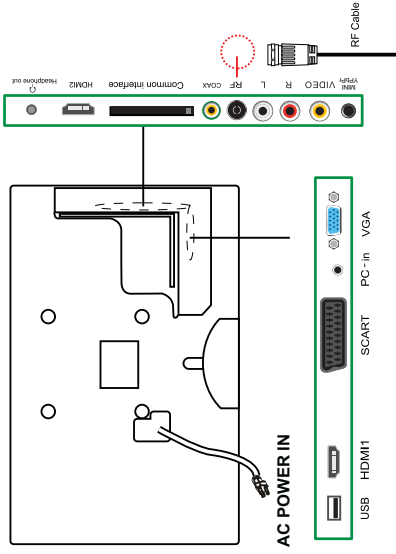

Ligue a antena à entrada RF. Conecte o cabo de energia.

2. Instalação pela primeira vez

A. Se a TV está em modo de espera, pressione o botão **POWER** no remote controle ou na TV, o indicador irá mudar de vermelho para verde.

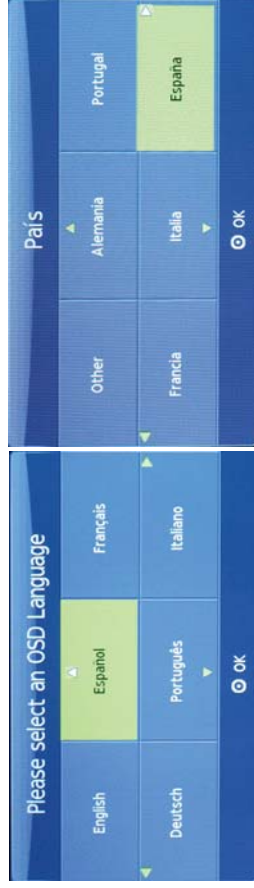

B. Seleccione **OSD de Língua**

C. Seleccione o país

Nota: Quando completar o processo de transformação, a TV exibirá automaticamente o primeiro canal que foi encontrado.

Busca Automática na TV

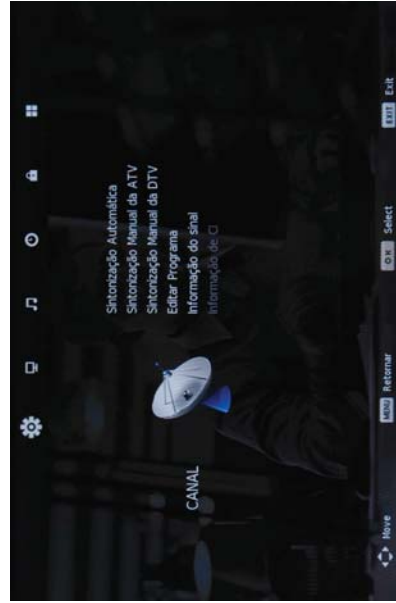

A pressione a tecla **MENU** para exibir o menu principal na tela.

B pressione ► para seleccionar opção "TV", em seguida, pressione a tecla ► para entrar e pressione a tecla ► para seleccionar "Busca Automática", pressione a tecla **OK** para entrar no menu Ligações Automáticas.

Em seguida, o canal de TV fará a busca automaticamente.

(Para mais detalhes ver "MENU DA TV", página 9 do Manual do Usuário).

Funções Importantes

Função FAV

Um conjunto de canais favoritos

Pressione a tecla **MENU** para seleccionar a opção TV, em seguida, selecione e entre no menu **Editar Programa**.

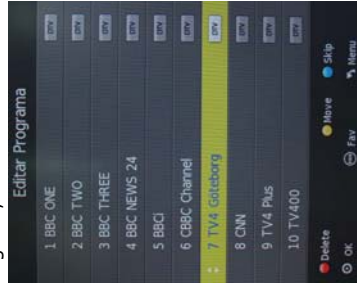

Pressione a tecla ► para seleccionar o canal que deseja e pressione a tecla ► novamente para seleccionar **FAV**, pressione a tecla **OK** para entrar

Função dos Tipos de Canal

Excluir: Seleccione o programa que deseja excluir e pressione a tecla **VERMELHA**, em seguida, selecione o programa que quer que seja excluído e pressione a tecla **OK** para apagar.

Lista de Favoritos

Pressione a tecla **FAV** para entrar na Lista de Favoritos

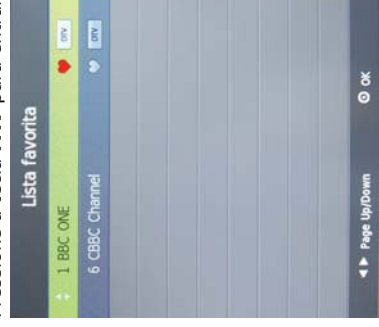

Adicione ou apague os canais favoritos: Pressione a tecla **VERMELHA** para adicionar o canal atual na Lista de Favoritos, pressione a tecla **VERMELHA** novamente para apagar o canal da lista dos favoritos.

Renomear: Seleccione o programa que deseja renomear e pressione a tecla **VERDE**, em seguida, selecione o programa que quer que seja renomeado e pressione a tecla **OK** para renomear.

Mover: Seleccione o programa que deseja mover e pressione a tecla **AMARELA**, em seguida, selecione a posição que deseja que o programa seja transferido para e pressione a tecla **OK** para mover.

Saltar: Seleccione o programa que deseja ignorar, e pressione a tecla **AZUL**, em seguida, selecione a posição que deseja que o programa seja ignorado e pressione a tecla **OK** para ignorar.

Conteúdo

Cuidado	1
Informações de Segurança	2
Acessórios	3
Especificação técnica	3
Introdução de produto	4
Visão frontal	4
Conexões	5
Controlo Remoto	6-7
Operação Básica	8
Menu OSD	9-15
1. Menu CANAL	9-10
2. Menu IMAGEM	11
3. Menu SOM	12
4. Menu HORARIO	13
5. Menu BLOQUEIO	14
6. Menu CONFIGURAÇÃO	15
Operação de Multimidia	16-18
Operação de Gravação	19-20
Menu EGP	21
Solução de Problemas Simples	22

Cuidado



O raio de luz com símbolo de ponta de flecha, dentro de um triângulo equilátero é para alertar o operador da presença de uma "voltagem perigosa" não isolada dentro do produto que pode ser de magnitude suficiente para risco de choque elétrico nas pessoas.



O ponto de exclamação dentro de um triângulo equilátero é para alertar o operador da presença de instruções importantes de operação e de manutenção (servicing) na literatura que acompanha o aparelho.

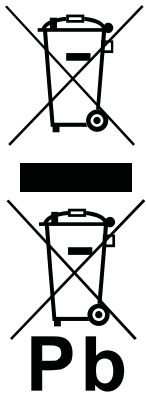

Descarte correto deste Produto

(Descarte de Equipamento Elétrico & Eletrônico (WEEE))

Seu produto é projetado e é fabricado com materiais de alta qualidade e componentes que podem ser reciclados e podem ser reutilizados. Este símbolo quer dizer que o equipamento elétrico e eletrônico, no seu final de vida útil, deve ser descartado separadamente de seu lixo doméstico.

Por favor, descarte este equipamento na coleta local da comunidade/centro de reciclagem.

Nos EUA há sistemas separados de coleta para produtos elétricos e eletrônicos usados. Por favor, ajude-nos a conservar o ambiente que em que vivemos!



Esta unidade está de acordo com a segurança europeia e diretrizes de interferências elétricas .

Informações de Segurança

Para assegurar uma operação de confiança e segura deste equipamento, por favor, leia cuidadosamente todas as instruções neste guia do operador, especialmente as informações de segurança abaixo.

Segurança eléctrica

O aparelho de TV só deve ser ligado aos cabos principais que combinam com os determinados na etiqueta dos cabos.

- Para prevenir sobrecarga, não compartilhe a mesma tomada com muitos outros itens de equipamento.

- Não coloque nenhum fio de conexão onde eles podem ser pisados ou que tropecem neles.

- Não coloque itens pesados sobre os condutores porque pode danificá-los.

- Não puxe pelos fios, ao retirar de uma tomada.

- Durante um temporal ou ao abandonar a TV por períodos longos, desconecte a antena (se ao ar livre) e os cabos da tomada.

- Não permita que água nem vapor entre na TV ou nos cabos. Não use em áreas molhadas nem úmidas tais como banheiros, cozinhas com vapor nem perto de piscinas.

- Retire da tomada imediatamente, e procure ajuda profissional se:

- Os cabos principais bloqueiam ou se o cabo está danificado.

- líquido é espalhado sobre o aparelho, ou se acidentalmente é exposto à água ou ao vapor.

- Algo acidentalmente penetre nas ranhuras de ventilação.

- o aparelho não funciona normalmente.

- Não retire as capas de segurança. Não há nenhuma parte a ser consertada pelo operador.

Você pode invalidar a garantia. Somente pessoal qualificado está autorizado para a manutenção deste aparelho.

- Para evitar vazamento de bateria, retire as baterias gastas do controlo remoto, ou quando fora de uso por um longo tempo.

- Não abra ou jogue fora no fogo as baterias gastas

Segurança física

Não bloqueie ranhuras de ventilação na tampa traseira. Você pode colocar a TV num gabinete, mas assegure-se de que haja ao menos 5cm (2") livres ao redor da unidade.

- Não bata e nem sacuda a tela de TV, você pode danificar os circuitos internos.

Cuide bem do controlo remoto, não o derrube e nem permita que entre em contato com líquidos.

- Para limpar a TV usar um pano seco macio. Não use solvente nem combustível com base de fluidos. Para manchas teimosas, você pode usar um pano macio úmido com detergente diluído.

Acessórios

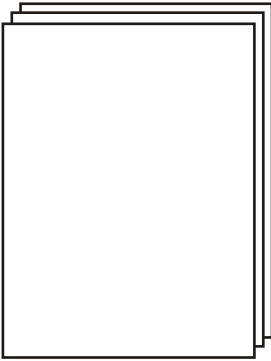

Manual do Operador



Controlo Remoto



Conversor de cabo para vídeo de YPBPR

* Nota: A configuração dos componentes pode parecer diferente da seguinte ilustração

Especificação técnica

- Sistema de TV	PAL BG/DK/I SECAM BG/DK
- Tamanho da Tela	31.5 polegadas (diagonal)
- Resolução	1366x768
- Entrada Antena	75Ω (Desequilibrado)
- Potência de saída de áudio	2x8W
- Consumo de energia	100-240V~ 50/60Hz 120W

Controlo Remoto

Tipo	infravermelho
Distância Controlo	5m
Ângulo de controlo	30° (horizontal)

Introdução de produto

Visão frontal

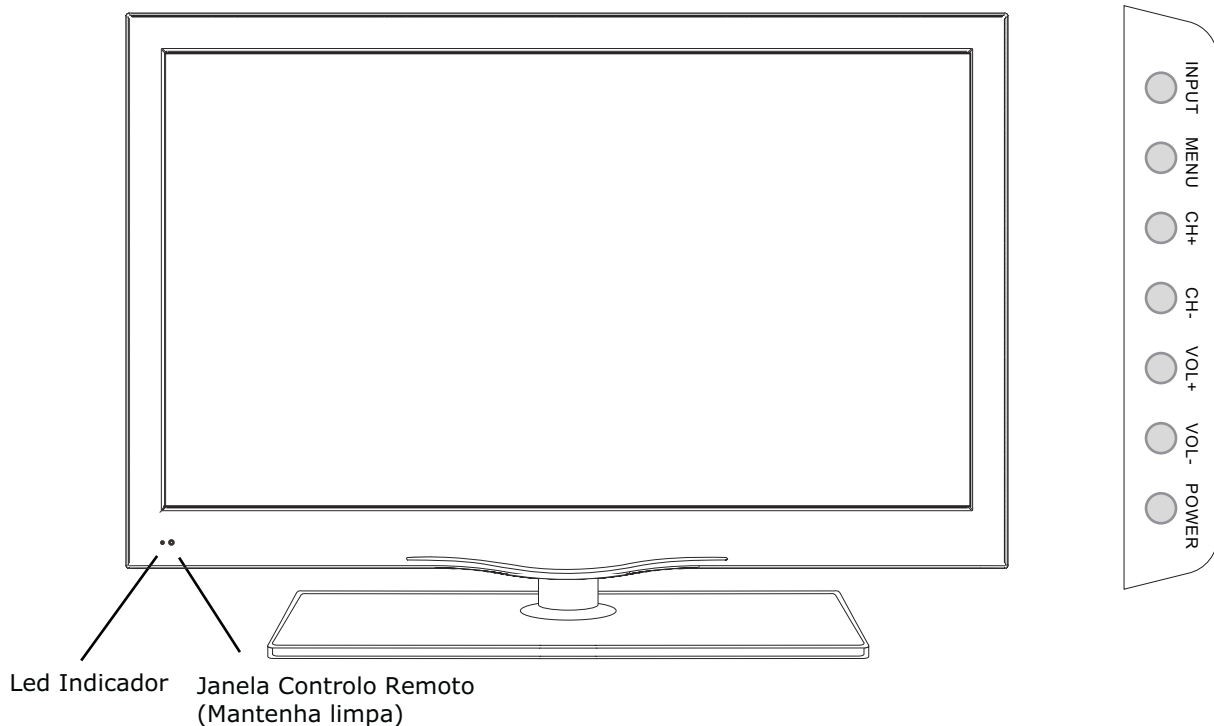

(RI) receptor Infra-vermelho: Recebe sinais de RI do controlo remoto.
(Ligar/Standby) LED Indicador: Pressione POWER para ligar ou desligar

Indicador de ligado (Vermelho) Modo Standby
Indicador de ligado (Verde) Modo de Ligado

O alcance eficaz de recepção para o sinal é 5-8 metros da frente da janela do controlo remoto, e 30° à esquerda ou à direita e 20° acima ou abaixo da janela do controlo remoto.

ENTRADA: Pressione para exibir o menu de fonte de entrada.

MENU: Pressione para exibir o menu de OSD, pressione outra vez para sair do menu.

CH+/-: Pressione para escanear os canais.

VOL+/-: Pressione para ajustar o volume.

ENERGIA: Ligar/standby o aparelho de TV.

Conexões

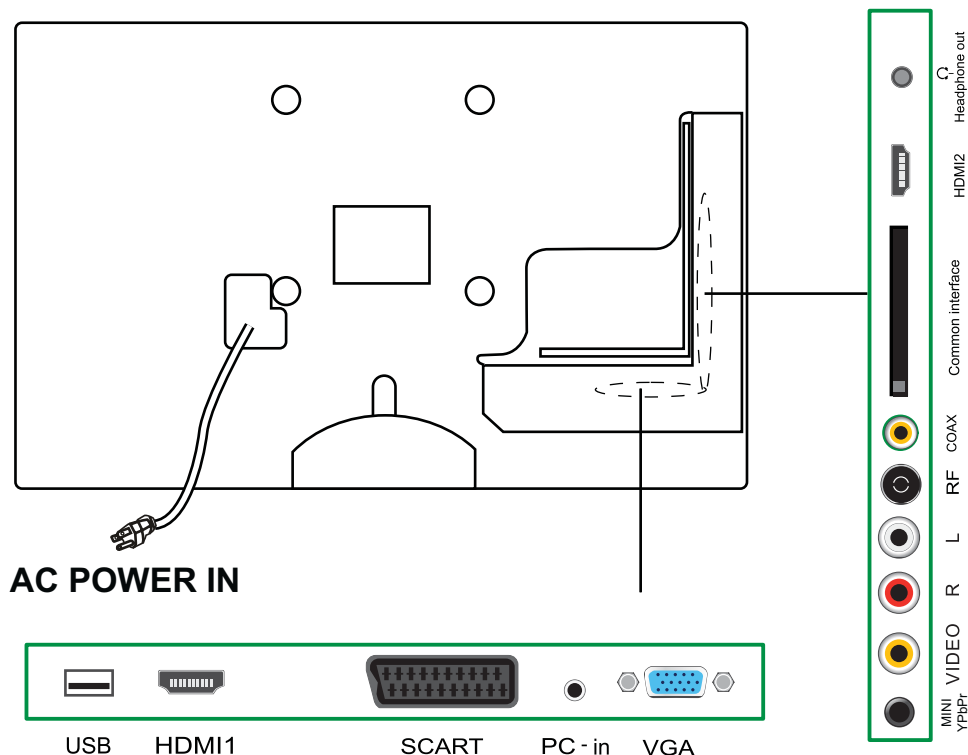

ENERGIA CA EM: Conectado à rede de energia.

USB: USB para atualizar, mídia e PVR.

HDMI1/2: Ligue-o ao HDMI do DVD ou outro equipamento.

SCART: Ligue-os ao terminal de saída de vídeo SCART de DVD.

ENTRADA PC: Ligue-o ao terminal de saída de áudio do PC.

VGA: Para exibição de PC. Ligue-o ao conector de saída analógica D-SUB de 15 pinos do PC.

Mini YPbPr: Ligue-os ao terminal de saída de áudio/vídeo de YPbPr de DVD

VIDEO: Ligue-o ao terminal de saída de vídeo de DVD.

Entrada D/E: Ligue-os ao terminal de saída de áudio de DVD (Compartilhado com YPbPr).

RF: Ligue a antena ou cabo 75 Ohm coaxial para receber sinal de TV.

Coax: Saída coaxial digital.

Interface comum: Ranhura de CI.

Saída de Fone de ouvido: Ligue-o ao seu fone de ouvido ou outro equipamento de áudio.

Controlo Remoto

O controlo remoto usa Infravermelho (IR). Aponte-o em direção à frente da TV DE LCD. O controlo remoto não pode funcionar corretamente se é operado fora do alcance nem fora do ângulo.



POTÊNCIA: Liga a TV /standby.
ENTRADA : Exibe o menu de fonte de entrada.

Botões para operação de TELETEXTO

Você podia usar as funções dos botões só em TELETEXTO.

TV/TXT: Desliga/liga a exibição de Teletexto.

CANCELAR: Cancele a exibição de Teletexto.

REVELAR: Revele qualquer texto escondido.

NICAM/A2: Selecionar NICAM/A2

SEGURAR: Segure ou continue na subpágina atual.

TAMANHO: Pressione para ver a metade superior da página de tamanho duplo, Pressione outra vez para ver a metade da base de página de tamanho duplo, Pressione outra vez para o tamanho normal.

SUBPÁGINA: Pressione a subpágina outra vez para cancelar.

ÍNDICE: Ir para o índice

Botões coloridos:

Atalhos seguem os links de cor no texto

Botões para operação Básica do

MENU: Pressione para exibir o menu de OSD.

CH+/-: Canal/Programa +/-

VOL+/-: Volume +/-

SAIR: Pressione para sair do menu de OSD.

LISTA DE CANAL: Exibe a lista de programas.

MUDO: Pressione para abafar o som, pressione outra vez ou pressione VOL+ para voltar o som

THUMBSTICK (▲/▼/◀/▶/OK)

Permite que você navegue nos menus da tela e ajuste as configurações de sistema na sua preferência.

EPG: Para mostrar o Guia Eletrônico de Programa somente durante estado de sem menu.

INFO : Significa informações, para exibir informações breves acerca do canal atual ou disco que você está assistindo.

Controlo Remoto



BOTÕES NUMÉRICOS

Escolha directamente o canal.

Prima os botões numéricos e prima OK para ler o canal.



Retorne ao canal anterior visualizado.

FAV:Exiba a lista favorita de programa.

IMAGEM:Prima repetidamente para passar pelos modos de vídeo de imagem disponíveis.

SOM:Prima para passar pelas diferentes configurações de som.

DORMIR:Feche o cronómetro.

LEGENDA:Para trocar o diálogo no fundo do ecrã.

ASPECTO :Ciclos entre os modos de ecrã.

GRAV:Prima para começar a gravação do programa em modo de DVB.

Botões para operação USB. As próximas funções só estão disponíveis em modo USB:

◀◀ : Inversão rápida

▶▶ : Avanço rápido

◀◀ : Trilha anterior

▶▶ : Próxima trilha

▶ : Ler

|| : Pausar

LISTA :Abra o menu "Lista de Gravação"

REPETIR:Leia o título ou capítulo mais uma vez (em modo USB)

PARAR:Prima para parar de gravar o programa em modo de DVD

Operação Básica

Ligado/Desligado

1. Ligue ao suprimento de energia com o código de energia.

2. -Para ligar a TV

Prima o botão POWER na TV ou no controlo remoto.

-Para desligar a TV

Prima o botão POWER na TV ou no controlo remoto.

Seleccção Fonte de entrada

Prima o botão INPUT no aparelho de TV ou no controlo remoto para exibir o menu de fonte de entrada, e use o botão CH+/- no aparelho de TV ou botão \wedge/\vee no controlo remoto para seleccionar a fonte de entrada, prima o botão OK no controlo remoto para entrar.

Nota: Antes de você seleccionar a fonte de entrada, assegure-se que as conexões estão preparadas.

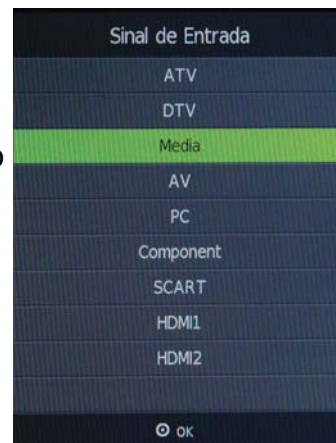

Operação Básica do menu OSD

Prima o botão MENU para exibir o menu OSD como embaixo:

Menu principal

- CANAL
- IMAGEM
- SOM
- HORA
- BLOQUEIO
- CONFIGURAÇÃO

Submenu (menu de IMAGEM por exemplo)

Item	Padrão
Modo de Imagem	
Contraste	50
Brilho	50
Cor	50
Matiz	50
Nitidez	50
Temperatura da Cor	Normal
Redução de Ruído	Média

Dica-você deve operar o menu de OSD de acordo com a dica.

Use o botão \langle / \rangle para seleccionar o menu principal, e prima o botão \wp para entrar no submenu.

No submenu, use o botão \wedge / \vee para seleccionar a função do item, prima o botão \langle / \rangle para o ajuste/configuração, ou prima o botão **OK** para entrar no submenu.

* (Prima o botão **MENU** para retornar ao menu superior)

* (Prima o botão **EXIT** para sair da exibição de menu)

Nota1: Só quando você entra com o sinal conveniente, os itens relevantes podem ser ativados

Nota2: Por favor, opere o menu OSD conforme as dicas no fundo da faixa.

Menu OSD

1. Menu CANAL



Descrição

Auto-sintonia

Prima o botão **OK** para entrar no menu de dica, e Prima o botão **</ >** para seleccionar o tipo de Sintonia, então prima o botão **v**, e use o botão **</>/v/^** para seleccionar o País para a TV, então prima o botão **OK** para iniciar a auto-sintonia.

Sintonia Manual DTV

Prima o botão **OK** para entrar no menu Sintonia Manual DTV, Selecciona um canal DTV, e prima o botão **OK** para iniciar a pesquisa.

Sintonia Manual ATV

Prima o botão **OK** para entrar no menu de Sintonia Manual ATV.

CL-Actual: Selecciona um Canal para guardar o programa

Sistema de Cor: Selecciona de PAL e AUTO, SECAM

Sistema de Som: Selecciona de L, BG, DK

Pesquisa: Prima o botão **</ >** para pesquisa manual.

Sintonia Fina: Prima o botão **</ >** para sintonia fina.

AFC: Controlo Automático de Frequência LIGA/DESLIGA



Menu OSD

Editar Programa

Prima o botão OK para entrar no menu Editar Programa como na seguinte imagem.



Delectar: Selecione um canal e pressione o botão vermelho, o Programa será apagar.

Renomear: Seleccione um canal de ATV e prima o botão **VERDE** para mudar o nome do canal pelos botões \wedge / \vee / \lt / \gt .

Mover: Seleccione um canal e prima o botão **AMARELO**, então você pode usar os botões \wedge e \vee para mudar a posição do programa, prima novamente o **AMARELO** para confirmar a mudança. Prima menu para sair e automaticamente salará o ajuste actual.

Saltear: Seleccione um canal e prima o botão **AZUL** para rotular o canal, uma vez que o canal tem uma etiqueta de salto ssalteará ao procurar pelos canais com os botões **CH+ / -**.

Informação de Sinal:

Exibir as informações digitais de **SINAL- TV** (Somente modo de DTV).

Informação-CI:

Por favor, contacte seu provedor "pay perview" que pode fornecer um cartão de visualização e unidade de cam com as instruções para seu uso.

Menu OSD

2. Menu IMAGEM



Descrição

Modo de Imagem: Escolha entre Dinâmico, Padrão, Suave e Pessoal.

Nota: Somente Contraste, Brilho, Cor e nitidez são disponíveis e podem ser ajustadas na opção modo de operador nas Configurações Modo de Imagem.

Contraste: Controla a diferença entre as regiões mais brilhantes e mais escuras da imagem.

Brilho: Controla o brilho total da imagem.

Cor: Controla a cor

Nitidez: Aumente esta configuração para ver bordas na imagem; diminua-a para bordas suaves.

Matiz: Controla o matiz (somente modo de NTSC)

Temperatura da Cor: Escolha entre Médio, Frio, Operador e Quente.

Redução de Barulho: Escolha modos de interferência de barulho de interferência Desligado, Baixo, Médio, Alto e Padrão.

Menu OSD

3. Menu SOM

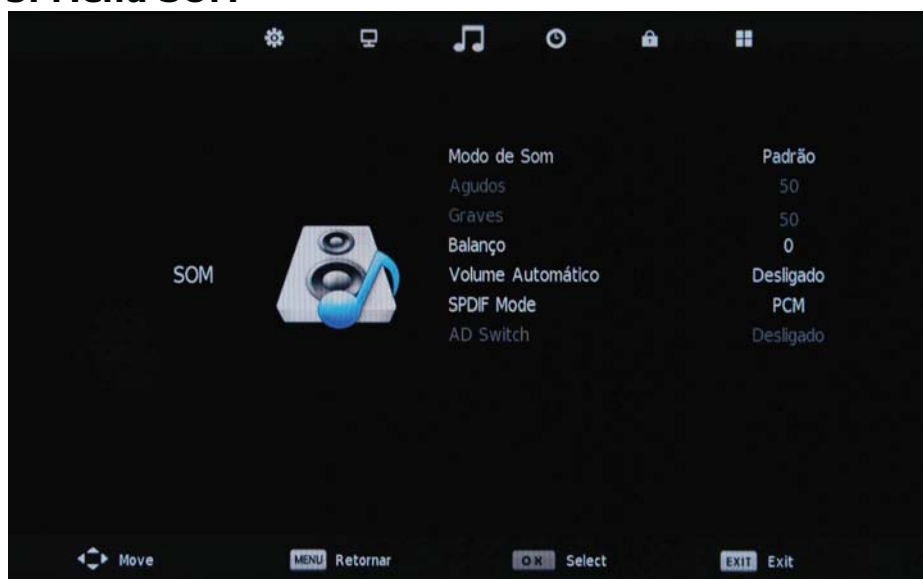

Descrição

Modo Som: Permite que você o selecione entre: Padrão, Música, Filme, Esportes e Pessoal.

Agudo(Pode ser ajustado quando o modo de som é Pessoal):

Controla a intensidade relativa de sons de frequência maior.

Baixo (Pode ser ajustado quando o modo de som é Pessoal):

Controla a intensidade relativa de sons de menor frequência.

Balanço: Para ajustar o equilíbrio do som da trilha esquerda e direita, ou desligar o volume do som da trilha da esquerda e da direita.

Auto Volume: Controla o volume do programa automaticamente quando você liga a função ao seleccionar "LIG".

Modo SPDIF: Seleccione o modo spdif.

Interruptor-AD : Liga/ desliga o interruptor AD.

Menu OSD

4. Menu HORARIO



Descrição

Clock: Exibe a hora.

Fuso Horário: Permite que você selecione o fuso horário.

Cronômetro Soneca: Permite ajustar o cronômetro de sono entre: 10 mín, 20 mín, 30 mín, 60 mín, 90 mín, 120min,180min, 240 mín e desligado.

Auto Standby : Liga/desliga a função de auto standby quando onde não tem sinal algum.

Cronômetro OSD : Permite que selecione a hora para exibições de menu OSD no ecrã.

Menu OSD

5. Menu BLOQUEIO

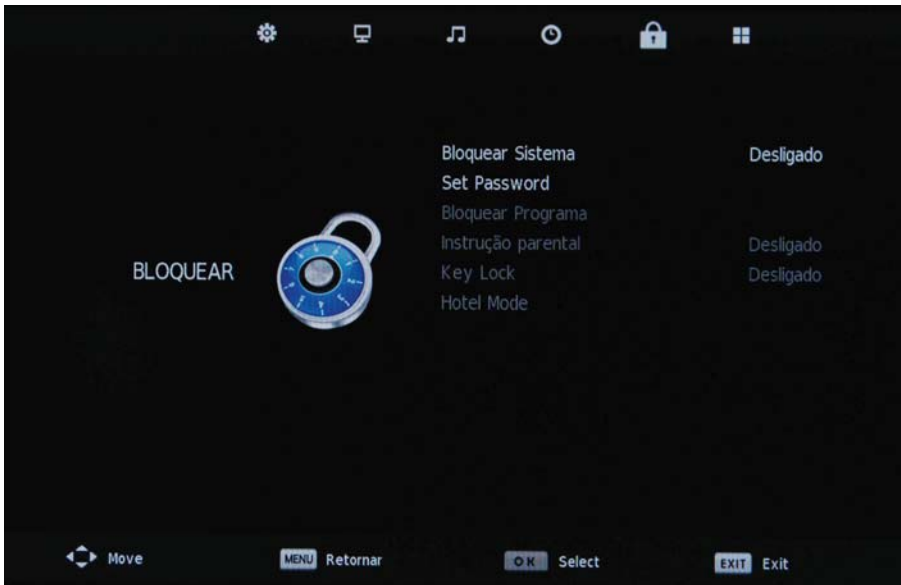

Descrição

Sistema de bloqueio: Liga/desliga a função de Sistema de Bloqueio.

Nota: Você deve entrar com o código para operar o menu.(código original é 0000)

Configurar a Senha: Configurar o Código Pin. Se o código PIN foi mudado você deve entrar com o código actual.

Nova : Entrar com a nova senha.

Confirmar: Entrar com a nova senha.

Bloqueio de Programa: Você deve entrar com a senha para ver os canais que foram bloqueados. Use os botões \wedge / \vee para seleccionar os canais e prima o botão **VERDE NO** controlo remoto para bloquear o canal.

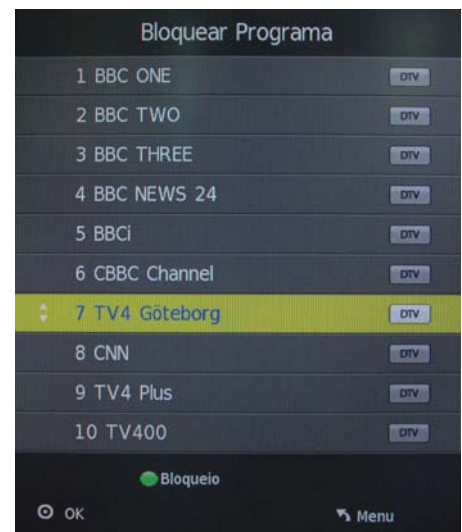

Guia dos Pais: Permite que seleccione o modo Guia dos Pais.

Bloqueio de chave: Bloqueia os botões no aparelho de TV quando você liga a função.

Menu OSD

6. Menu CONFIGURAÇÃO



Descrição

Idioma OSD: Permite que seleccione o idioma do menu.

Idioma-TT : Permite que seleccione idioma de teletexto.

Deficientes Auditivos: Liga/ Desliga a função de Deficiente Auditivo

Sistema de Ficheiro PVR: Configure o sistema de ficheiro PVR .

Nota: As opções do Sistema de Ficheiro PVR são descritas nas páginas 29 -31.

Proporção: Escolha de Auto, 4:3, 16:9, Zoom1, Zoom2, Apenas Scan e Panorama.

Ecrã Azul: Liga/desliga a função de ecrã azul quando não há nenhum sinal.

Primeira Instalação: Exibe o menu de Primeira Instalação.

Restaurar Padrão de Fábrica: Prima o botão OK para restaurar o padrão e fábrica.

Operação de Multimídia

Operação Básica

1). Prima o botão INPUT no controlo remoto para exibir para exibir o menu de fonte de entrada, seleccione fonte Mídia pelos botões e prima o botão OK para entrar no menu Multimedia visto embaixo.

A pasta Hits em informações de equipamento USB , aqui o texto para traduzir.

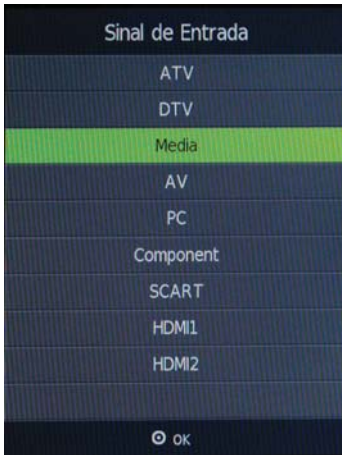

MENU PRINCIPAL: FOTO/MÚSICA/FILME/TEXTO

2). Seleccione o tipo de ficheiro (cabos principais) que você quer ver, e insira o dispositivo USB, você achará o nome da exibição do dispositivo no ecrã.



3). Prima o botão \wedge/\vee para seleccionar o o dispositivo USB, e prima o botão OK para entrar.

Retornar ao menu anterior



Informação

Apresentação

Prima os botões $\wedge/\vee/\wedge/\vee$ para seleccionar e o botão **OK** para activar o ficheiro ou abrir a pasta. Prima o botão **OK** para ler os ficheiros em modo de ecrã cheio. Quando em modo de ecrã cheio prima o botão **OK** para mostrar o menu de opção no fundo do ecrã ou prima o botão \blacksquare para retornar ao ficheiro.

Nota: Você pode primir o botão VERMELHO no ficheiro para delectar o ficheiro

Operação de Multimídia

1. Fotografia

Visualização de Fotografias

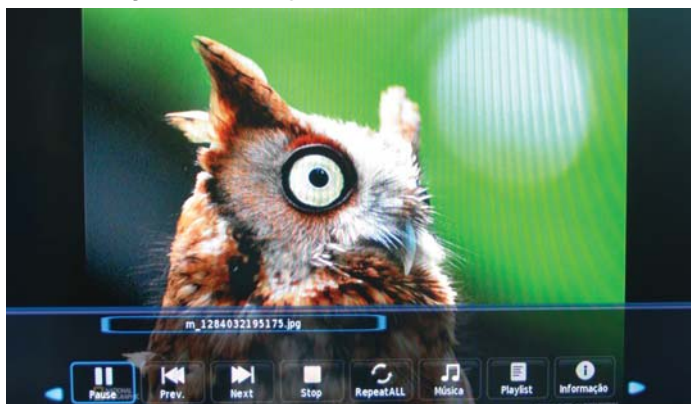

Prima o botão < / > para seleccionar a opção menu, e prima o botão **OK** para mudar.

Pausar: Ler/pausar a visualização de fotografia.

Anterior./Próximo: Visualizar a fotografia anterior/próxima.

Parar: Parar a visualização de fotografia

Repetir: Selecione o modo de repetição – Repetir Todos, Repetir 1, Não Repetir.

Música: Ler/Pausar a música.

Lista: Exiba a lista de música no ecrã e leia o ficheiro através do botão ^ / v e do botão **OK**, você pode primir o botão ► button para seleccionar “ **CANCEL**”, e prima o botão **OK** para cancelar a exibição de lista.

Informação: Exibe a informação do ficheiro.

Rotação: Rotacionar a fotografia no em sentido horário/sentido anti-horário

Zoom de Aproximação/Distanciamento: Aproximar/Distanciar a fotografia

Mover Visualização: Mover a fotografia no modo de Zoom.

2. Música

Ler a música



Prima o botão < / > para seleccionar a opção menu, e prima o botão **OK** para mudar

Pausar: Ler/Pausar a música.

FB/FF: Retrocesso rápido/Avanço rápido.

Anterior/Próxima: Ler o ficheiro anterior/ próximo

Parar: Parar a música

Repetir: Selecione o modo de repetição – Repetir Todos, Repetir 1, Não Repetir.

Mudo: Emuder o som

Lista: Exiba a lista de música no ecrã e leia o ficheiro através do botão e do botão **OK**, você pode primir o botão ► button para seleccionar “ **CANCEL**”, e prima o botão **OK** para cancelar a exibição de lista.

Informação: Exibe a informação do ficheiro.

Ir para Horário: Ler a música a partir da hora de ajuste.

Operação de Multimidia

3.Filme

Ler o filme



Prima o botão </> para seleccionar a opção menu, e prima o botão OK para mudar

Parar: Ler/pausar a música.

FB/FF: Retrocesso rápido/Avanço rápido

Anterior/Próximo: Ler ficheiro anterior/próximo

Parar: Parar a música.

Repetir: Selecciona o modo de repetição – Repetir Todos, Repetir 1, Não Repetir.

Ajustar A-B: Selecciona e leia a parte preferível do ficheiro ao ajustar A e B no começo e fim. Prima o botão OK para cancelar.

Lista: Exiba a lista de músicas no ecrã

Informação: Exiba as informações do filme.

Avanço Lento: Leia os filmes em velocidade lenta, prima o botão ► para cancelar

Passo a Frente: Pise rapidamente pelo filme com o uso desta opção

Ir para Horário: Programe o filme a partir do horário que você ajustar.

Zoom de aproximação/distanciamento: Aproxime/ afaste o ecrã do filme.

Proporção: Selecciona a proporção da exibição do ecrã

Modo de Visualização: Mova a foto no Modo de Zoom

4.Texto

Visualização do texto



Prima o botão </> para seleccionar a opção menu, e prima o botão **OK** para mudar

Página anterior próxima: Vá para a página de texto próxima/anterior

Anterior/ Próximo: Ir para o ficheiro anterior/próximo

Parar: Parar a auto mudança de páginas

Música: Ler/pausar o programa de música.

Lista: Exiba a lista de músicas no ecrã.

Informação: Exiba as informações do texto.

Operação de Gravação

Configurações PVR

1). Sistema de Ficheiro PVR

Prima o botão de MENU, seleccione menu de CONFIGURAÇÃO, e seleccione "Sistema de Ficheiro de PVR", então prima o botão **OK** para entrar no cardápio de configuração.



Selecionar Disco: Seleccione o dispositivo para os ficheiros de Gravação

Verificar o Sistema de Arquivo PVR: Verifiacar o Sistema

Disco-USB: Exibir o estado USB .

Formatar: Formatar o dispositivo USB para operação PVR.

Tamanho da mudança da Hora: Exibir o tamanho do dispositivo USB

(O dispositivo foi formatado).

Velocidade: Exibir a velocidade do dispositivo USB (O dispositivo foi formatado).

Limite de Gravação Livre: Exibir o estado de Limite de Gravação Livre.

2). GRAVADOR

Prima o botão **LISTA** no controlo remoto para exibir o menu de gravador em modo de DTV como abaixo.



Nota: Você selecciona um programa gravado, e prime o botão **OK** para programar.

Nota: Você pode delectar um programa gravado ao primir o botão **VERMELHO** na lista.

Nota: Você pode exibir as informações do programa gravado ao primir o botão **VERDE** na lista.

Operação de Gravação

Gravação

Botões das Funções de Gravação e de Time Shift

GRAV: Prima para começar a gravar.

|| PAUSA: Prima para entrar no modo de timeshift, prima outra vez para ler a gravação.

■ Parar: Prima para parar de gravar ou timeshift.

LISTA: Para exibir o menu de gravador.

1) Menu de gravação

Quando você prime o botão "GRAV" o ecrã exibirá o menu de gravação como abaixo:



Nota:

- exibir e sair do menu de navegação ao pressionar o botão "GRAV".
- Prima o botão **PARAR** para sair do modo de gravação.
- Prima o botão LER para ler o programa que você está a gravar bem desde o início.

2) Menu Timeshift

Prima || o botão PAUSAR para entrar no modo Timeshift no modo. e a imagem será pausada, a gravação começará.

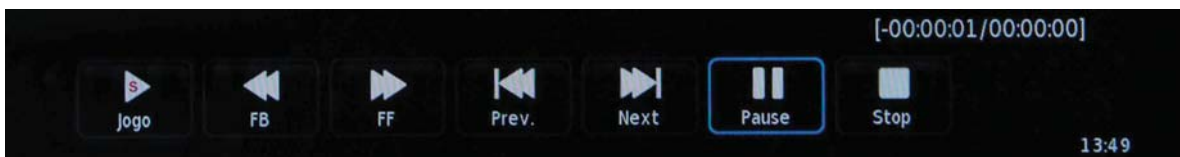

Nota:

- Prima o botão **■ PARAR** para sair do modo Timeshift.
- Prima o botão **▶ LER** para ler o programa que você está a graver bem do início.

Menu EGP

Exibe o guia de programa ao pressionar o botão EPG.

Exibe as informações do programa

Lista de Canais

Opções

Exibe o nome do programa



Você pode seleccionar um programa para gravar ao usar os botões ▼/▲/◀/▶.

Gravar: Prima o botão **VERMELHO** para exibir o menu de Modo de Gravação e ajustar o cronómetro de gravação. Quando o programa começa será gravado no dispositivo USB.

Exibição: Prima o botão **VERDE** para exibir as informações do programa

Horário: Prima o botão **AMARELO** para exibir a lista de horário.

Lembrete: Prima o botão **AZUL** para exibir o menu de lembrete e ajustar o horário. Quando o programa começa a TV automaticamente trocará para este programa.

Cronómetro do gravador: Prima o botão "GRAV" no programa para exibir o menu de Cronómetro do Gravador.

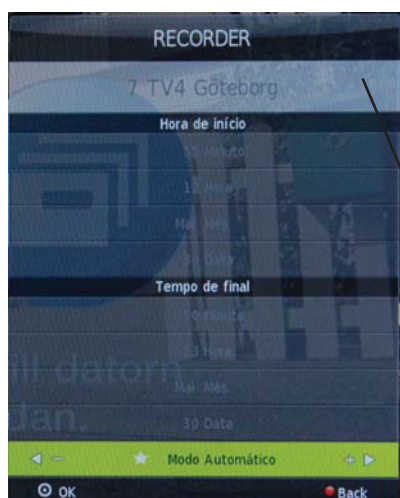

Gravador(Ajustar o cronómetro de gravação)

A TV gravará o programa automaticamente de acordo com suas configurações.

Canal: Selecciono o canal de **DTV** que você quer gravar.

Horário Inicial: Selecciono o tempo de gravação inicial

Horário Final: Selecciono o tempo de gravação final

MODO: Selecciono o modo de gravação.

Prima o botão **OK** para salvar a configuração e sair do menu, e haverá uma dica no ecrã.

Solução de Problemas Simples

Se a exibição falha ou o desempenho diminui drasticamente verifique a Exibição de acordo com as seguintes instruções. Lembre-se de verificar o periférico para identificar a razão da falha.

Se a exibição ainda falha para executar como é esperado, ligue para a sua linha de suporte para auxílio.

Nenhuma Energia

- Verifique todas as conexões à TV.
- Prima tanto o botão de energia como o botão de Standby no controlo remoto.

Nenhuma Imagem ou Som

- Assegure-se que a TV está conectada na tomada e a energia ligada.
- Assegure-se que a antena está ligada.
- Tente um programa diferente.

Qualidade de Imagem Pobre

- Verifique as conexões aéreas.
- Verifique se o canal está sintonizado adequadamente.
- Ajuste as configurações de imagem: brilho, cor, nitidez, contraste, matiz.
- Assegure-se que a TV não está localizada perto de electrodomésticos eléctricos que podem interferir na radiofrequência.

Sem cor

- Ajuste a configuração de cor.
- Verifique se o programa é transmitido em cor.
- Verifique se o canal está sintonizado adequadamente.

A TV não responde ao controlo remoto

- Verifique se não há nenhuma obstrução entre o controlo remoto e a unidade.
- Verifique se o controlo remoto está dentro do alcance da unidade.
- Verifique se as baterias no controlo remoto estão fracas ou gastas

Esta TV DE LCD é para uso doméstico e registrada como inofensiva com relação à ondas electromagnéticas.

Portanto, você pode usá-la em qualquer localização assim como em áreas residenciais.

OKI

MANUALE

Italiano

Istruzioni per il fissaggio del supporto

Nota: le immagini sottostanti servono solamente come riferimento

Fissaggio del supporto al retro del televisore tramite cinque viti da inserire nella piastra del supporto.(5xM4x12).

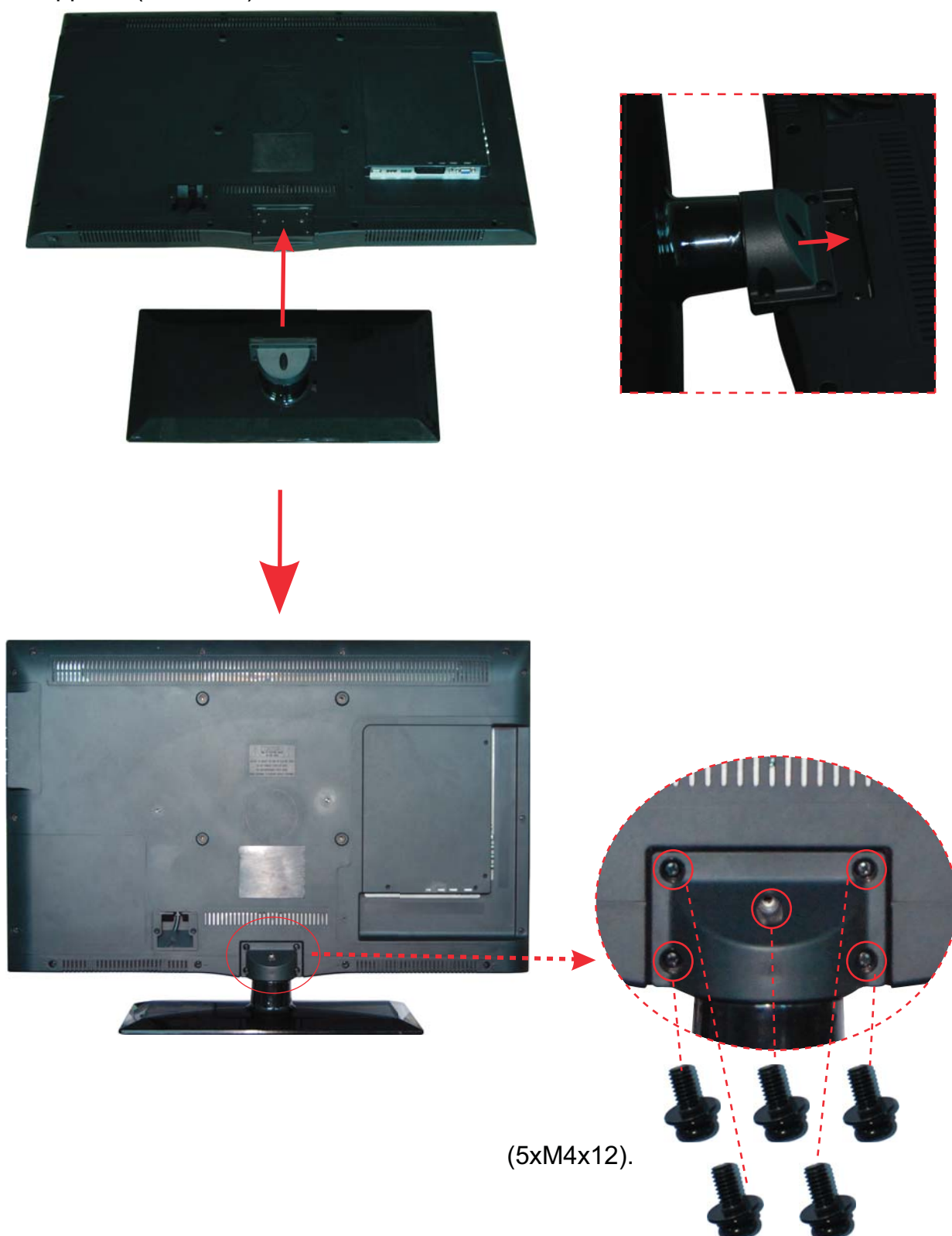

Guida rapida di avvio

OKI

Inserimento delle batterie nel telecomando



1. Aprite lo sportellino.

2. Inserite le batterie.

Usate 2 batterie di tipo AA

3. Chiudete lo sportellino.

1. Accensione

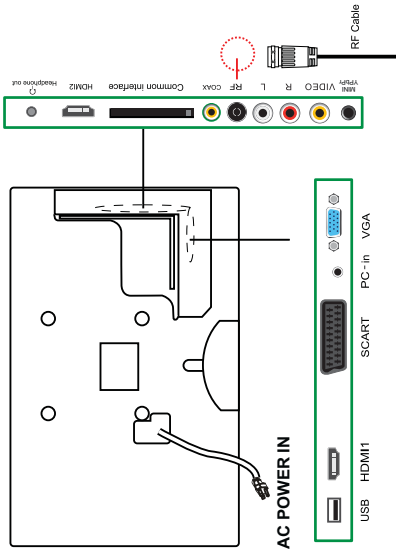

Collegate l'antenna alla porta RF. Collegate l'alimentazione.

2. Installazione iniziale

A. Se il televisore è in modalità stand-by, premete il tasto **POWER** (accensione) del telecomando o del televisore e l'indicatore luminoso passerà da rosso a verde.

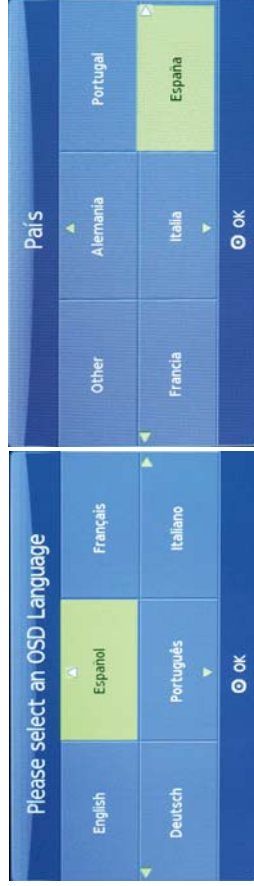

B. Per selezionare la lingua dello schermo (OSD)

C. Per selezionare la nazione

Nota: Quando il processo di sintonizzazione è terminato, il televisore visualizzerà automaticamente il primo canale trovato.

Ricerca automatica dei canali televisivi

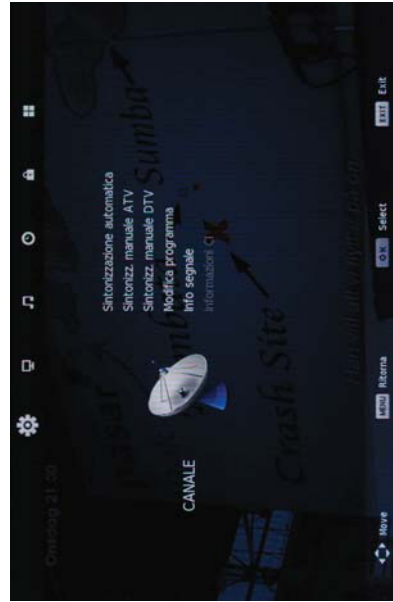

A Premete il tasto **MENU** per visualizzare il menù principale sullo schermo

B Premete il tasto **►** per selezionare l'opzione "TV", quindi premete il tasto **▼** per accedervi; premete il tasto **►** per selezionare (sintonizzazione automatica), quindi premete il tasto **OK** per accedere al menù di Auto Turning (sintonizzazione automatica).

Il televisore procederà quindi a ricercare i canali automaticamente. (Per ulteriori dettagli, vedasi "MENU TV", a pagina 9 del manuale dell'utente.)

Funzioni importanti

Funzione FAV (preferiti)

Impostazione del canale preferito

Premete il tasto **MENU** per selezionare l'opzione TV, quindi selezionate ed accedete al menù di Program Edit (modifica programmi).

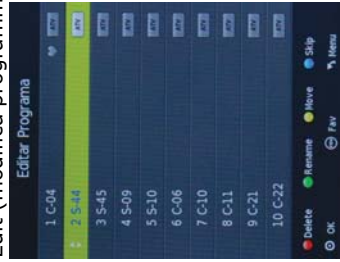

Premete il tasto **►** per selezionare il canale che desiderate e premete nuovamente il tasto **►** per selezionare **FAV** (preferiti); premete il tasto **OK** per inserirlo nell'elenco.

Funzione riordino canali

Delete (cancella): selezionate il programma che volete cancellare e premete il tasto **ROSSO**, quindi selezionate l'ulteriore programma che volete cancellare; premete **OK** per cancellarli.

Per aggiungere o eliminare i canali preferiti: premete il tasto **ROSSO** per aggiungere il canale attuale all'elenco dei preferiti; premete nuovamente il tasto **ROSSO** per cancellare il canale dall'elenco dei preferiti.

Elenco dei preferiti

Premete il tasto **FAV** per accedere a Favorite List (elenco dei preferiti).

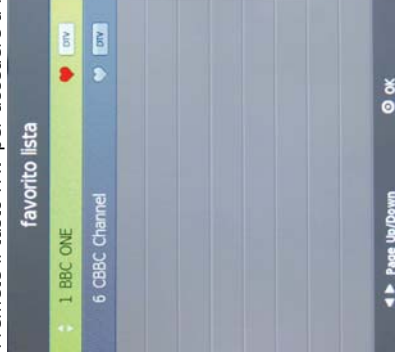

Rename (rinomina): selezionate il programma che volete rinominare e premete il tasto **VERDE**, quindi selezionate l'ulteriore programma che volete rinominare; premete **OK** per rinominarli.

Move (sposta): selezionate il programma che volete spostare e premete il tasto **GIALLO**, quindi selezionate la posizione dove volete spostare il programma e premete il tasto **OK** per spostarlo.

Skip (salta): selezionate il programma che volete escludere e premete il tasto **BLU**, quindi selezionate la posizione del programma che volete impostare come successivo e premete **OK** per confermare.

Contenuti

Cautela	1
Informazioni di sicurezza	2
Accessori	3
Specifiche tecniche	3
Introduzione del prodotto	4
Vista frontale	4
Collegamenti	5
Telecomando	6-7
Operazioni di base	8
Menù OSD	9-15
1. Menù CANALI	9-10
2. Menù VIDEO	11
3. Menù AUDIO	12
4. Menù Orario	13
5. Menù BLOCCO	14
6. Menù CONFIGURAZIONE	15
Operazioni Multimediali	16-18
Operazioni di registrazione	19-20
Menù EGP	21
Risoluzione dei problemi semplici	22

Cautela



Il simbolo del fulmine con la freccia all'interno del triangolo equilatero indica all'utente la presenza di "voltaggio pericoloso" non isolato all'interno del prodotto che può essere di potenza sufficiente per comportare rischio di shock elettrico alle persone.



Il punto esclamativo all'interno del triangolo equilatero indica all'utente la presenza di istruzioni di uso e manutenzione (riparazione) importanti nel manuale che accompagna l'apparecchio.

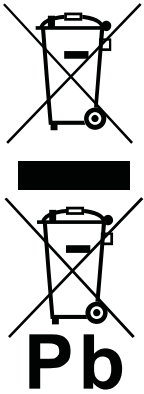

Smaltimento corretto del prodotto

Rifiuti di apparecchi elettrici ed elettronici

Il prodotto è progettato e realizzato con materiali di alta qualità e componenti che possono essere riciclati e riutilizzati.

Questo simbolo indica che gli apparecchi elettrici ed elettronici alla fine della loro vita utile, devono essere smaltiti separatamente dalla spazzatura domestica.

Portate l'apparecchio al punto di raccolta comunale dell'immondizia o al centro di riciclaggio.

Negli USA ci sono sistemi di raccolta differenti per prodotti usati elettrici ed elettronici. Aiutateci a conservare l'ambiente in cui viviamo!



Quest'unità corrisponde alle direttive sulle interferenze elettriche e la sicurezza Europee.

Informazioni di sicurezza

Per assicurare operazioni affidabili e sicure su questo apparecchio, leggete attentamente tutte le istruzioni in questo manuale, specialmente le informazioni sulla sicurezza qui sotto riportate.

Sicurezza elettrica

Il televisore dovrebbe essere collegato solo a prese elettriche che corrispondano a quanto riportato sull'etichetta dell'alimentatore principale.

- Per prevenire sovraccarichi, non attaccate alla stessa presa troppi dispositivi elettrici contemporaneamente.
 - Non posizionate i cavi di collegamento dove possano essere pestati o dove vi si possa inciampare.
 - Non posizionate oggetti pesanti sui cavi, poiché potrebbero danneggiarli.
 - Scollegandolo dalla presa, afferrate la spina e non il cavo.
 - Durante i temporali o lasciando il televisore spento per lunghi periodi, scollegate l'antenna (se esterna) e l'alimentatore dalla presa.
 - Non fate entrare acqua o umidità nel televisore o nell'alimentatore. Non usatelo in aree umide o bagnate come bagni, cucine poco areate o vicino alle piscine.
 - Staccate subito la spina e chiamate un tecnico professionista se:
 - La spina o il cavo sono danneggiati.
 - Cade del liquido sul televisore e se è stato accidentalmente esposto ad acqua o umido.
 - Se accidentalmente qualcosa entrasse nei fori di ventilazione.
 - Se l'apparecchio non funziona normalmente.
 - NON rimuovete le coperture di sicurezza. All'interno non sono presenti parti a cui l'utente possa fare manutenzione da solo. Potreste rendere nulla la garanzia. Solo personale qualificato è autorizzato a riparare quest'apparecchio.
 - Per evitare che le batterie perdano acido, rimuovete le batterie scariche dal telecomando, o quando non viene utilizzato per un lungo periodo.
 - NON aprite a forza e non tirate le batterie scariche nel fuoco.
-

Sicurezza Fisica

- NON bloccate i fori di ventilazioni sullo sportello posteriore. Potete posizionare il televisore in un mobile, ma assicuratevi che ci siano almeno 5 cm (2") liberi tutt'attorno all'unità.
- NON battete e non scuotete il televisore, potreste danneggiare il circuito interno. Abbiate buona cura del telecomando, non lasciatelo cadere e non fatelo entrare in contatto coi liquidi.
- Utilizzate un panno morbido e asciutto per pulire il televisore. Non utilizzate solventi o fluidi a base di benzina. Per macchie persistenti, utilizzate un panno morbido umido con del detergente diluito.

Accessori

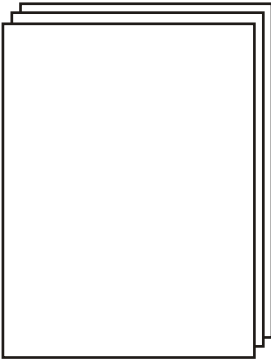

Manuale dell'utente

Telecomando

Cavo convertitore per video YPBPR

*Nota: La configurazione dei componenti può essere differente dalle seguenti illustrazioni

Specifiche tecniche.

Sistema TV	PAL BG/DK/I SECAM BG/DK
- Dimensioni dello schermo	31.5 pollici (diagonale)
- Risoluzione	1366x768
- Ingresso antenna	75Ω (non bilanciato)
- Potenza uscita audio	2x8W
- Consumo di energia	100-240V~ 50/60Hz 120W

Telecomando

Tipo	infrarosso
Distanza di controllo	5m
Angolo di controllo:	30° (orizzontale)

Introduzione del prodotto

Vista frontale

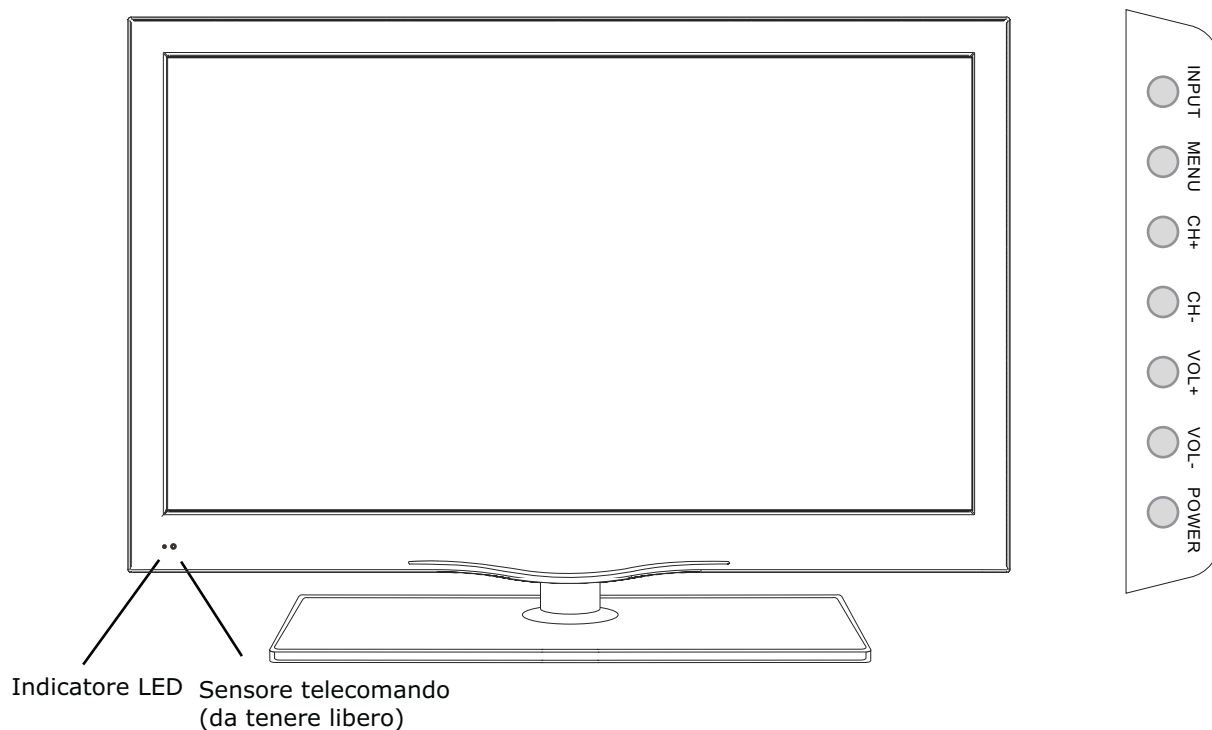

(IR) ricevitore infrarosso: Riceve il segnale infrarosso dal telecomando.
(Accensione/Standby) indicatore LED: Premete **POWER** per accendere e spegnere.

Indicatore acceso (Rosso) Modalità standby
Indicatore acceso (Verde) Dispositivo acceso

Il raggio effettivo di ricezione del segnale è 5-8 metri davanti al sensore del telecomando, 30° a destra o sinistra e 20° sopra o sotto il sensore stesso.

INPUT: Premete per visualizzare il menù delle sorgenti in ingresso.

MENU: Premete per visualizzare il menù OSD, premete di nuovo per uscire dal menù.

CH+/-: Premete per cercare tra i canali.

VOL+/-: Premete per regolare il volume.

POWER: Accende o mette in standby il televisore.

Collegamenti

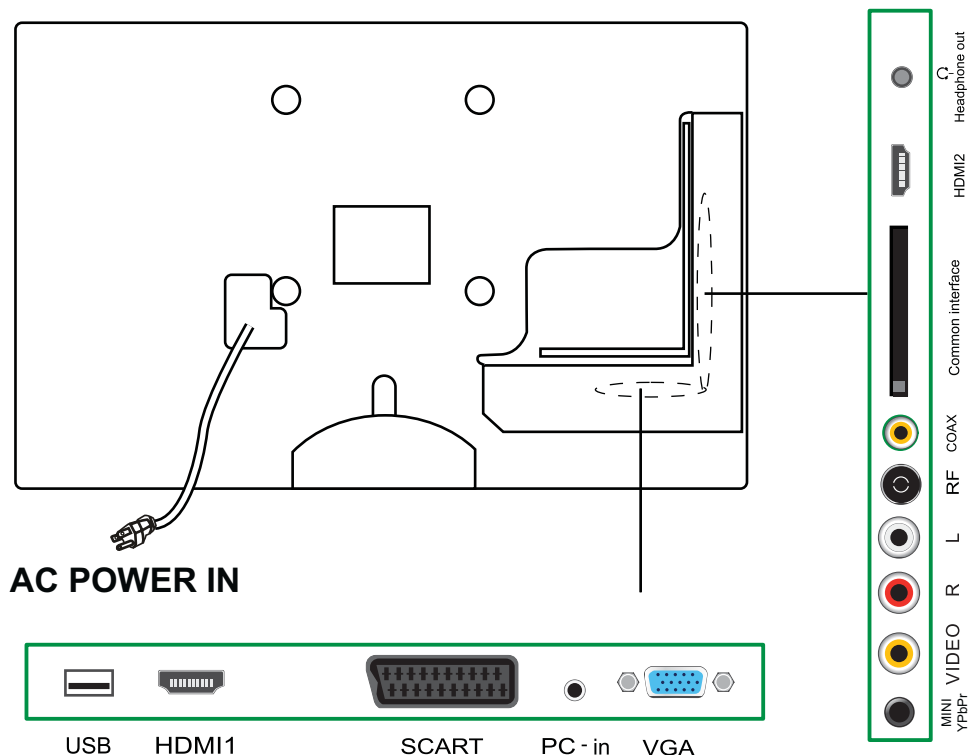

AC POWER IN: Collega alla corrente di alimentazione.

USB: Presa USB per aggiornamenti, file multimediali e PVR.

HDMI1/2: Collega alle prese HDMI del lettore DVD o di altri apparecchi.

SCART: Collega all'uscita video SCART del lettore DVD.

PC-IN: Collega all'uscita audio del PC.

VGA: Per la visualizzazione del PC. Collegatelo al connettore analogico a 15 pin D-Sub del PC.

Mini YPbPr: Collega all'uscita video/audio YPbPr del lettore DVD.

VIDEO: Collega al terminale in uscita Video del lettore DVD.

L/R in: Collegano al terminale in uscita Audio del lettore DVD (in comune con YPbPr).

RF: Collega all'antenna o al cavo coassiale da 75 Ohm per ricevere il segnale TV.

Coax: Uscita coassiale digitale.

Common Interface: Slot CI.

Uscita cuffie: Collega alle cuffie o ad altri apparecchi audio.

Telecomando

Il telecomando usa gli Infrarossi (IR). Puntatelo verso la parte anteriore del TV-LCD. Il telecomando potrebbe non funzionare correttamente se viene utilizzato fuori dal raggio o dall'angolazione corretta.



POWER: Accende o mette in standby il televisore.
INPUT : Visualizza le sorgenti in entrata.

Tasti per l'operatività TELEVIDEO

Potete usare le funzioni dei tasti solo in modalità TELEVIDEO.

TV/TXT: Attiva/disattiva la visualizzazione televideo.

CANCEL: Annulla la visualizzazione televideo.

REVEAL: Rivela il testo nascosto.

NICAM/A2: Seleziona NICAM/A2.

HOLD: Mantiene la sottopagina corrente.

SIZE: Premete per vedere la parte alta della pagina grande il doppio, premete di nuovo per vedere il fondo della pagina grande il doppio, premete di nuovo per vederlo in dimensioni normali.

SUBPAGE: Premete per accedere alla sottopagina, premete di nuovo per annullare.

INDEX : Va all'indice.

Tasti colorati: Tasti rapidi - seguite i collegamenti colorati sul testo.

Tasti per le operazioni di base sul MENU'

MENU': Premete per visualizzare il menù OSD.

CH+/-: Canale/Programma +/-

VOL+/-: Volume +/-

Exit: Premete per uscire dal menù OSD.

CHANNEL LIST: Visualizza la lista canali.

MUTE: premete il tasto per escludere l'audio, premetelo di nuovo o premete il tasto VOL+ per ripristinarlo.

Tasti direzionali (▲/▼/◀/▶/OK): Vi permettono di navigare sui menù a schermo e di effettuare le configurazioni di sistema secondo le vostre preferenze.

EPG: Visualizza la Guida elettronica alla programmazione esclusivamente se non sono visualizzati altri menù.

INFO (Informazioni): visualizza brevi informazioni sul canale corrente o sul disco che state guardando.

Telecomando



Scegliete direttamente il canale.

Premete i tasti numerici e premete il tasto OK per visualizzare il canale.

 Ritorna al canale visualizzato in precedenza.

FAV: visualizza la lista dei programmi preferiti.

PICTURE: Premetelo ripetutamente per girare tra le varie modalità video disponibili.

SOUND: Premetelo per girare tra le differenti modalità audio.

SLEEP: Timer di spegnimento.

SUBTITLE: Attiva o disattiva i sottotitoli in fondo allo schermo

ASPECT : Fa il giro tra le differenti modalità display.

REC: Premete per iniziare la registrazione del programma in modalità DVB.

Tasti per operatività USB. Le seguenti funzioni sono disponibili in modalità USB:

 : Riavvolgimento rapido.

 : Avanzamento rapido.

 : Traccia precedente

 : Traccia seguente

 : Riproduci

 : Pausa

LIST : Apre il menù "Lista registrazioni"

REPEAT: Riproduce di nuovo il titolo o il capitolo (in modalità USB)

STOP : Premete per interrompere la registrazione del programma in modalità DVB

Operazioni di base

Accensione/spengimento

1. Collegate l'apparecchio alla presa elettrica con il cavo.
2. Per accendere il televisore
 - Premete il tasto POWER sul televisore o sul telecomando.
- Per spegnere il televisore
 - Premete il tasto POWER sul televisore o sul telecomando.

Selezionate la sorgente in ingresso.

Premete il tasto INPUT sul televisore o sul telecomando per visualizzare il menù sorgenti, ed utilizzate i tasti CH+/- sul televisore o i tasti \wedge/\vee sul telecomando per selezionare la sorgente in ingresso, premendo il tasto OK sul telecomando per accedere.

Nota: Prima di selezionare la sorgente in ingresso, assicuratevi che siano stati effettuati tutti i collegamenti.

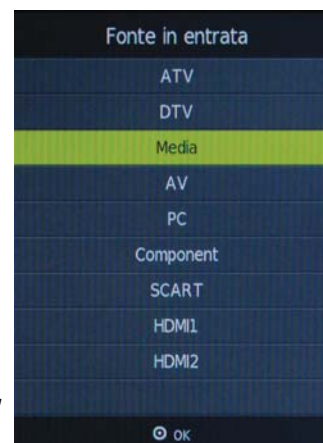

Operazioni di base sul menù OSD

Premete il tasto MENU per visualizzare il menù OSD come sotto:

Menù principale

- Canale
- Video
- Audio
- Ora
- Blocco
- Configurazione

Submenù (menù Video per esempio)

Modalità immagine	Standard
Contrasto	50
Luminosità	50
Colore	50
Tono	50
Nitidezza	50
Temperatura colore	Normale
Riduzione del disturbo	Medio

Suggerimento---dovete operare sul menù OSD secondo i suggerimenti.

Utilizzate i tasti \langle / \rangle per selezionare il menù principale, poi premete il tasto \vee per accedere al submenù.

Nel submenù, utilizzate i tasti \wedge / \vee per selezionare l'oggetto di funzione, premete i tasti \langle / \rangle per effettuare le regolazioni/le configurazioni, o premete il tasto **OK** per accedere al submenù.

* (Premete il tasto **MENU** per tornare al menù precedente).

* (Premete il tasto **EXIT** per uscire dalla visualizzazione del menù).

Nota 1: Solo quando è in ingresso il segnale giusto, si attivano gli oggetti specifici

Nota 2: Utilizzate il menù OSD secondo i suggerimenti in fondo al banner.

Menù OSD

1. Menù CANALI



Descrizione

Sintonizzazione Automatica

Premete il tasto OK per accedere al menù suggerimenti, e premete i tasti </> per selezionare il tipo di sintonizzazione, quindi premete il tasto </>/∨/∧ ed utilizzate i tasti ∨ per selezionare la nazione del televisore, quindi premete il tasto TV, e premete il tasto OK per avviare la sintonizzazione automatica.

Sintonizzazione manuale DTV

Premete il tasto OK per accedere al menù di sintonizzazione manuale DTV, selezionate un canale DTV, e premete il tasto OK per avviare la ricerca.

Sintonizzazione manuale ATV

Premete il tasto OK per accedere al menù di ricerca manuale ATV.

Canale corrente: Selezionate un canale per memorizzare il programma.

Sistema colori: Scegliete tra PAL e AUTO, SECAM.

Sistema Audio: Scegliete tra L, BG, DK

Ricerca: Premete i tasti </> per avviare la ricerca manuale.

Affina sintonizzazione: Premete i tasti </> per affinare la sintonizzazione.

AFC: Attiva o disattiva il controllo automatico di frequenza.

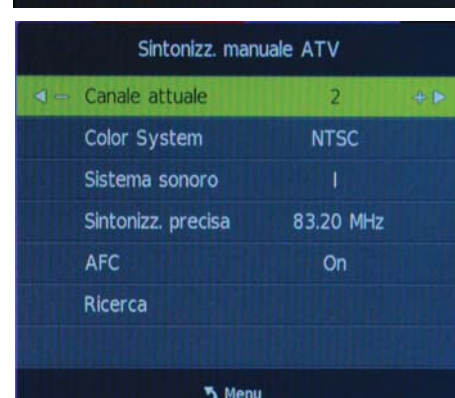

Menù OSD

Modifica programmi

Premete il tasto **OK** per accedere al menù di modifica dei programmi come nell'immagine seguente.



Cancella: Selezionare un canale e premere il tasto **ROSSO**, il Programma sarà eliminare.

Rinomina: Selezionate un canale ATV e premete il tasto VERDE per cambiare il nome del canale con i tasti $\wedge / \vee / < / >$.

Sposta: Selezionate un canale, e premete il tasto GIALLO, quindi potete usare i tasti \wedge e \vee per cambiare la posizione del programma, premete il tasto GIALLO per confermare il cambiamento. Premete il tasto menù per uscire e salvare automaticamente la configurazione corrente.

Salta: Selezionate un canale e premete il tasto BLU per etichettare il canale, finché il canale ha il l'etichetta esso sarà saltato durante la ricerca tra i canali con i tasti CH+/-.

Informazioni sul segnale:

Visualizza le informazioni sul segnale della televisione digitale (solo modalità DTV).

Informazioni CI:

Contattate il vostro fornitore dei servizi "pay per view" che vi fornirà una scheda per la visione ed un'unità decoder con le istruzioni per il loro uso.

Menù OSD

2. Menù VIDEO



Descrizione

Modalità Video: scegliete tra Dynamic, Standard, Mild e Personale.

Nota: Contrasto, Luminosità, Colore e nitidezza sono disponibili e configurabili solo in modalità USER nelle configurazioni della modalità Video.

Contrasto: Controlla la differenza tra le zone più luminose e più scure dell'immagine.

Luminosità: Controlla la luminosità generale dell'immagine.

Colore: Controlla il colore.

Nitidezza: Aumentate questo valore per vedere bordi più netti nell'immagine, diminuevitela per bordi più sfumati.

Tinta: Controlla la tinta (solo modalità NTSC).

Temperatura del Colore: Scegliete tra Media, Fredda, User e Calda.

Riduzione del rumore di fondo: Scegliere le modalità di regolazione delle interferenze tra spento, basso, medio, alto e Default.

Menù OSD

3. Menù AUDIO

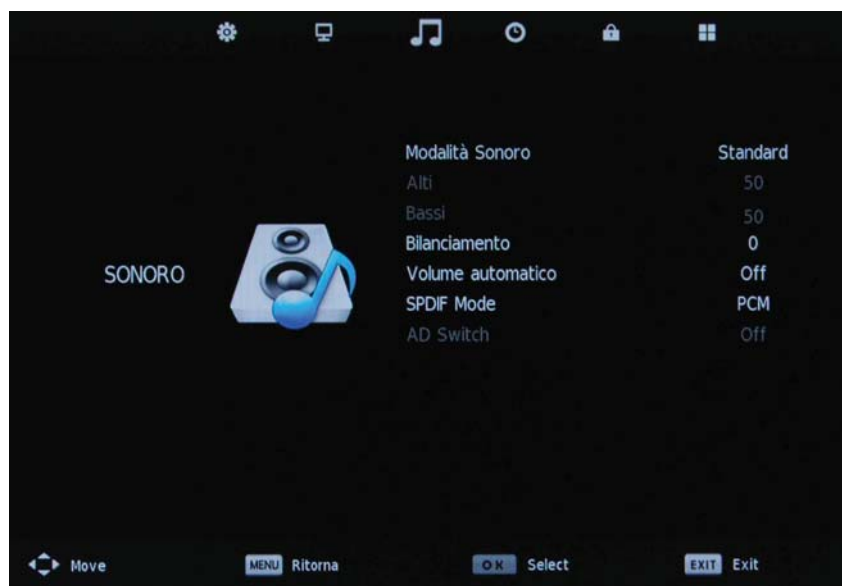

Descrizione

Modalità Audio: Vi permette di scegliere tra: Standard, Musica, film, Sport ed Persönliche.

Alti (può essere regolato quando la modalità audio selezionata è Persönliche):

Controlla l'intensità relativa dei suoni alti.

Bassi (può essere regolato quando la modalità audio selezionata è Persönliche):

Controlla l'intensità relativa dei suoni Bassi.

Bilanciamento: per regolare il bilanciamento destra/sinistra della traccia audio, o spegnere il volume della parte destra o sinistra della traccia audio.

Volume automatico: Controlla automaticamente il volume del canale quando attivate la funzione selezionando "On".

Modalità SPDIF: Seleziona la modalità SPDIF.

Interruttore AD: Attiva o disattiva l'interruttore AD.

Menù OSD

4. Menù Orario



Descrizione

Orologio: Visualizza l'ora.

Fuso orario: Vi permette di scegliere il fuso orario.

Timer spegnimento automatico: Vi permette di configurare il timer di spegnimento automatico tra: 10min, 20min, 30min, 60min, 90min, 120min, 180min, 240min e off.

Standby automatico: Attivate o disattivate lo standby automatico quando non c'è segnale.

Timer OSD: Vi permette di selezionare il tempo di visualizzazione del menù OSD sullo schermo.

Menù OSD

5. Menù BLOCCO

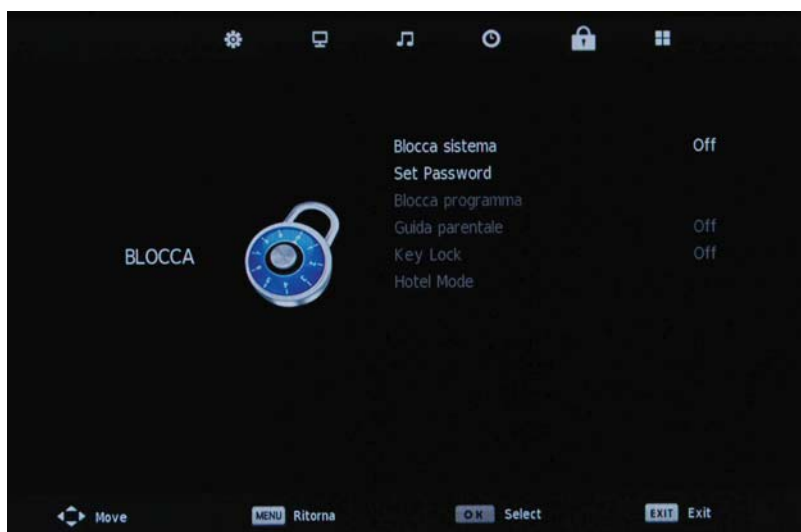

Descrizione

Sistema di blocco: Attiva o disattiva la funzione del sistema di blocco.

Nota: dovete inserire il codice per accedere al menù (il codice di fabbrica è 0000)

Configura password: Configurate il codice pin. Se il codice Pin è stato cambiato dovete inserire il codice corrente.

Nuovo : Inserite la nuova password.

Conferma: Inserite di nuovo la nuova password.

Blocco programma: dovete inserire la password per visualizzare i canali che sono stati bloccati. Usate i tasti \vee e \wedge per selezionare il canale e premete il tasto VERDE sul telecomando per bloccare il canale.



Parental Control: vi permette di selezionare la modalità Parental Control.

Blocca tasti: Blocca i tasti sul televisore quando attivate la funzione.

Menù OSD

6. Menù CONFIGURAZIONE



Descrizione

Lingua OSD: Vi permette di selezionare la lingua per il menù.

Lingua TT Language: Vi permette di selezionare la lingua per il televideo.

Non udenti: Attiva/disattiva la funzione Non Udenti.

Sistema file PVR : Configura il sistema di file PVR.

Nota: le opzioni sistema file PVR sono descritte da pagina 29 a 31.

Aspetto: Scegliete tra Auto, 4:3, 16:9, Zoom1, Zoom2, Anteprima e Panoramica.

Schermo blu: Attiva/Disattiva la funzione schermo blu quando non c'è segnale.

Prima installazione: visualizza il menù di prima installazione.

Ripristina configurazioni di fabbrica: Premete il tasto OK per ripristinare le configurazioni di fabbrica.

Operazioni Multimediali

Operazioni di base

1). Premete il tasto INPUT sul telecomando per visualizzare il menù sorgenti, selezionate la sorgente Media con i tasti \wedge/\vee , e premete il tasto OK per accedere al menù multimediale visualizzato sotto.

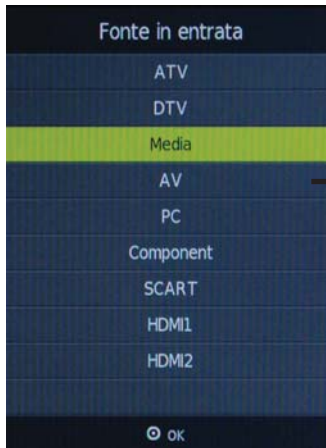

Suggerimenti ed informazioni sul dispositivo USB



MENU' PRINCIPALE: FOTO/MUSICA/FILM/TESTO

2). Selezionate il tipo di file (menù principale) che volete visualizzare, ed inserite il dispositivo USB, trovate il nome del dispositivo sullo schermo.

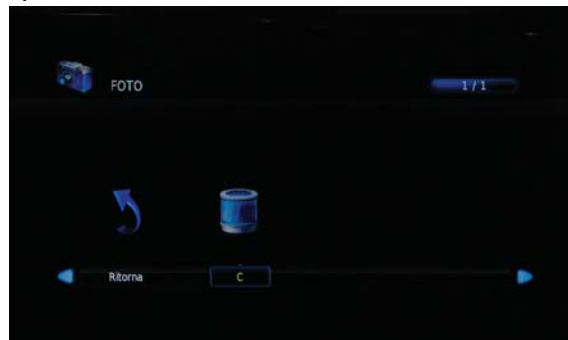

3). Premete il tasto \langle / \rangle per selezionare il dispositivo USB e premete il tasto OK per accedere.

Torna al menù precedente



Informazioni

Anteprima

Premete i tasti \langle / \rangle / \wedge/\vee per selezionare e il tasto **OK** per attivare il file o aprire la cartella. Premete il tasto **OK** per riprodurre i file a schermo intero. Quando siete in modalità schermo intero premete il tasto **OK** per visualizzare il menù opzioni sul fondo dello schermo o premete il tasto **■** stop per tornare ai file.

Nota: potete premere il tasto **ROSSO** sul file per cancellare il file.

Operazioni Multimediali

1. Foto

Visualizzazione foto



Premete i tasti < / > per selezionare l'opzione sul menù e premete il tasto OK per effettuare modifiche.

Pausa: riproduce o mette in pausa la visualizzazione foto.

Prev./Next: Visualizza la foto precedente/sequente.

Stop: Interrompi la visualizzazione foto.

Ripeti: Selezionate la modalità ripetizione tra Repeat All (ripeti tutti), Repeat 1 (ripeti 1), Repeat None (annulla ripetizione).

Musica: riproduce o mette in pausa la musica.

Playlist: visualizza la playlist sullo schermo e riproduce i file con i tasti ^ / v e il tasto OK, potete premere il tasto ► per selezionare "CANCEL", e premere il tasto OK per annullare la visualizzazione della lista.

Info: Visualizza le informazioni del file.

Rotazione: Ruotate la foto in senso orario/antiorario.

Zoom +/-: Effettua lo zoom on avanti o indietro nelle foto.

Sposta visuale: Sposta la foto in modalità Zoom.

2. Musica

Riproduce la musica

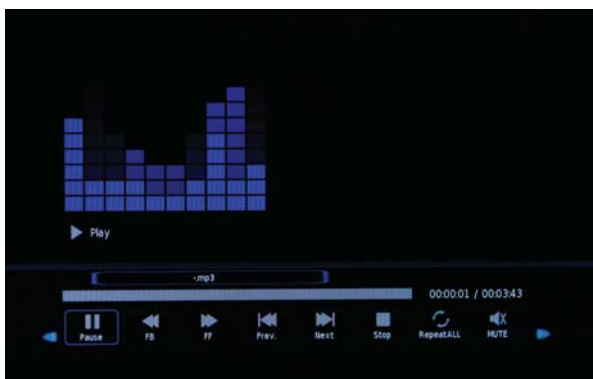

Premete i tasti < / > per selezionare l'opzione sul menù e premete il tasto OK per effettuare modifiche.

Pausa: riproduce o mette in pausa la musica

FB/FF: Riavvolgimento rapido/avanzamento rapido.

Prev./Next: Riproduce il file precedente/sequente.

Stop: Interrompe la musica.

Ripeti: Selezionate la modalità ripetizione tra Repeat All (ripeti tutti), Repeat 1 (ripeti 1), Repeat None (annulla ripetizione).

Muto: attiva la modalità muto.

Playlist: visualizza la playlist sullo schermo e riproduce i file con i tasti ^ / v e il tasto OK, potete premere il tasto ► per selezionare "CANCEL", e premere il tasto OK per annullare la visualizzazione della lista.

Info: Visualizza le informazioni del file.

Timer Goto: riproduce la musica dal momento selezionato.

Operazioni Multimediali

3.Film

Riproduci il film



Premete i tasti </> per selezionare l'opzione sul menù e premete il tasto OK per effettuare modifiche.

Pausa: riproduce o mette in pausa il filmato.

FB/FF: Riavvolgimento rapido/avanzamento rapido.

Prev./Next: Riproduce il file precedente/Sequente.

Stop: Interrompe il filmato.

Ripeti: Selezionate la modalità ripetizione tra Repeat All (ripeti tutti), Repeat 1 (ripeti 1), Repeat None (annulla ripetizione).

Set A-B: Seleziona e riproduce la parte preferita del file selezionando i punti A e B di inizio e fine. Premete il tasto **OK** per annullare.

Playlist: visualizza la playlist sullo schermo.

Info: Visualizza le informazioni sul film.

Avanti piano: riproduce il film a bassa velocità, premete il tasto ► per annullare.

Salta avanti: avanzate velocemente nel film utilizzando questa opzione

Timer Goto: Programma il film all'orario selezionato.

Zoom +/-: Avvicina o allontana lo zoom dello schermo.

Aspetto: Seleziona l'aspetto del display.

Sposta visuale: Muove l'immagine in modalità Zoom.

4.Testo

Visualizza i file di testo



Premete i tasti </> per selezionare l'opzione sul menù e premete il tasto OK per effettuare modifiche.

Prev/Next Pag: Va alla pagina seguente/precedente del testo.

Prev./Next: Va al file precedente/sequente.

Stop: Interrompe il passaggio automatico delle pagine.

Music: Riproduce/metete in pausa i programmi musicali.

Playlist: Visualizza la playlist sullo schermo.

Info: Visualizza l'informazione del testo.

Operazioni di registrazione

Impostazioni PVR

1). Sistema di file PVR

Premete il tasto MENU, selezionate il menù SETUP e selezionate "PVR File System", quindi premete il tasto OK per accedere al menù di configurazione.

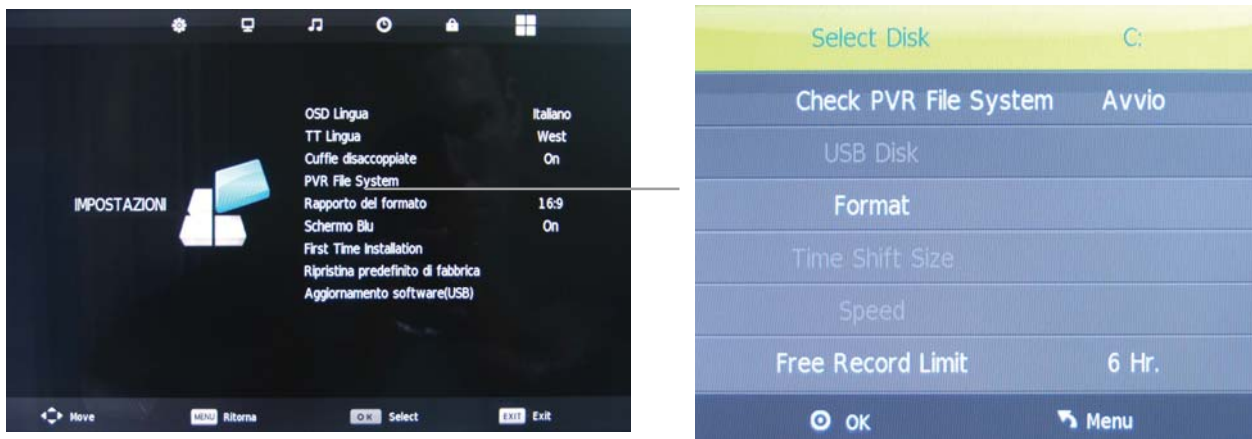

Select Disk: Seleziona il dispositivo per i file da registrare.

Check PVR File System: Controlla il sistema.

USB Disc: Visualizza lo stato USB.

Format: Formatta il dispositivo USB per l'operatività PVR.

Time Shift Size: Visualizza la dimensione del dispositivo USB (il dispositivo dev'essere formattato).

Speed: Visualizza la velocità del dispositivo USB (il dispositivo dev'essere formattato).

Free Record Limit: Visualizza lo stato del limite di registrazione libera.

2). Registrazione

Premete il tasto **LIST** sul telecomando per visualizzare il menù di registrazione nella modalità DTV come sotto.



Nota: Selezionate un programma registrato e premete **OK** per avviare la programmazione.

Nota: Potete cancellare un programma registrato premendo il tasto **ROSSO** sulla lista.

Nota: Potete visualizzare le informazioni sul programma registrato premendo il tasto **VERDE** sulla lista.

Operazioni di registrazione

Registrazione

Tasti di registrazione e di funzione di differita

REC: Premete per iniziare la registrazione.

|| PAUSE: Premete per accedere alla modalità differita, premete di nuovo per riprodurre la registrazione.

■ Stop: Premete per interrompere la registrazione o la differita.

LIST: Per visualizzare il menù del registrazione.

1) Menù di registrazione

Quando premete il tasto "REC" in modalità DTV, lo schermo visualizzerà il menù di registrazione come sotto:

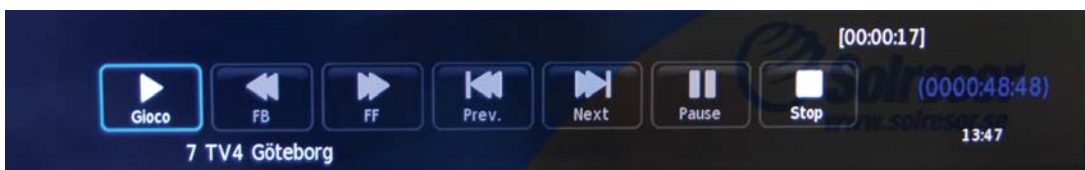

Nota:

- Visualizzate ed uscite dal menù di navigazione premendo i tasti "REC" tasto.
- Premete il tasto STOP per uscire dalla modalità di registrazione.
- Premete il tasto PLAY per riprodurre il programma che state registrando dall'inizio.

2) Menù differita

Premete il tasto || PAUSE per accedere alla modalità differita in modalità DTV, e l'immagine sarà messa in pausa mentre inizierà la registrazione.

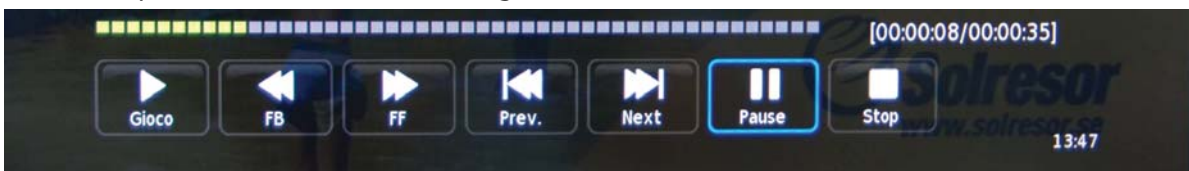

Nota:

- Premete il tasto ■ **STOP** per uscire dalla modalità differita.
- Premete il tasto ► **PLAY** per riprodurre il programma che state registrando dall'inizio.

Menù EGP

Visualizzate la guida programmi premendo il tasto EPG.

Visualizza le informazioni del programma

Lista canali

Opzioni

Visualizza il nome del programma

Canale	Orario	Nome Programma
1 BBC ONE	12:55-13:50	Doktorn kan komma
2 BBC TWO	13:50-13:55	TV4Nyhetera
3 BBC THREE	13:55-14:55	Advokaterna
4 BBC NEWS 24	14:55-15:25	Inte helt perfekt
5 BBCI	15:25-15:55	Hope & Faith
6 CBBC Channel	15:55-16:25	That '70s show
7 TV4 Göteborg	16:25-16:30	Fredagsflex
8 CNN	16:30-17:05	Bygglov

Visualizzate la guida programmi premendo il tasto EPG.

Potete selezionare un programma da registrare utilizzando i tasti ▼/▲/ ◀/ ▶ .

Registrazione: Premete il tasto **ROSSO** per visualizzare il menù della modalità registrazione, e configurare il timer di registrazione. Quando il programma inizia esso sarà registrato sul dispositivo USB.

Display: Premete il tasto **VERDE** per visualizzare le informazioni del programma.

Programmazione: Premete il tasto **GIALLO** per visualizzare la lista di programmazione.

Promemoria: Premete il tasto **BLU** per visualizzare il menù promemoria e configurare l'orario. Quando il programma inizia, il televisore cambierà automaticamente canale.

Timer di registrazione: Premete il tasto "REC" sul programma per visualizzare il menù del timer di registrazione:



Registratore (configura il timer di registrazione)

Il televisore registrerà automaticamente il programma secondo le vostre configurazioni.

Canale: Selezionate il canale DTV che volete registrare.

Ora di inizio: Selezionate l'orario per l'inizio della registrazione.

Ora di fine: Selezionate l'orario per la fine della registrazione.

MODE: Selezionate la modalità di registrazione.

Premete il tasto **OK** per salvare la configurazione ed uscire dal menù, e ci sarà un suggerimento sullo schermo.

Risoluzione dei problemi semplici

Se il display non si vede o le performance peggiorano di colpo, controllate lo schermo secondo le seguenti istruzioni. Ricordate di controllare le periferiche per trovare la sorgente del problema.

Se lo schermo ha ancora problemi, chiamate la linea aiuto per avere assistenza.

Non c'è alimentazione

- Controllate tutti i collegamenti alla TV.
- Premete il tasto di accensione o il tasto di Standby sul telecomando.

Nessun video o audio

- Assicuratevi che il televisore sia collegato e acceso.
- Assicuratevi che l'antenna sia collegata.
- Provate un canale diverso.

Video di scarsa qualità

- Controllate i collegamenti all'antenna.
- Controllate che il canale sia sintonizzato correttamente.
- Regolate le configurazioni video: luminosità, colore, nitidezza, contrasto, sfumatura.
- Assicuratevi che il televisore non sia posizionato vicino ad apparecchiature elettriche che emettano interferenze sulle frequenze radio.

Nessun colore

- Regolate le configurazioni colore.
- Controllate che il programma sia trasmesso a colori.
- Controllate che il canale sia sintonizzato correttamente.

Il televisore non risponde al telecomando

- Controllate che non ci siano ostacoli tra il telecomando e l'unità.
- Controllate che il telecomando sia all'interno del raggio dell'unità.
- Controllate che le batterie nel telecomando non siano quasi o del tutto scariche.

Il TV-LCD è solo per uso domestico ed è registrato come innocuo per le onde elettromagnetiche.

Quindi, potete utilizzarlo in ogni luogo come anche nelle aree residenziali.

