

# **OKI**

**MANUAL DE INSTRUÇÕES  
INSTRUCCIONES DE MANEJO**

## **V16A**

**TV A CORES COM REMOTE CONTROLE  
TELEVISIÓN COLOR**

# Índice

Características.....	3	Teletexto digital (**Só para UK).....	20
Acessórios.....	3	Ecrã largo.....	20
Introdução.....	4	Sistema de Menu IDTV.....	20
Preparação.....	4	Lista de canais.....	20
Precauções de segurança.....	4	Navegar em toda a lista de canais.....	21
Fonte de Alimentação.....	4	Mover os canais na lista de canais.....	21
Fio de alimentação.....	4	Eliminar os canais na lista de canais.....	21
Humidade e água.....	4	Atribuir um nome aos canais.....	22
Limpeza.....	4	Adicionar bloqueios aos canais.....	22
Ventilação.....	4	Ajustar os favoritos.....	22
Calor e chamas.....	4	Como adicionar um canal à lista de favoritos.....	23
Raios.....	4	Remover um canal da Lista de Favoritos.....	23
Peças de substituição.....	5	Ajuda no ecrã.....	23
Serviço.....	5	Guia de programas.....	23
Instruções para a eliminação.....	5	Temporizadores.....	23
Informações aplicáveis aos utilizadores dos países da União Europeia.....	5	Interface comum.....	23
Desligar o dispositivo.....	5	Configuração da TV.....	24
Volume dos auscultadores.....	5	Configuração.....	24
Instalação.....	5	Configuração.....	24
Ecrã LCD.....	5	Áudio AC3 (**só para os países da EU).....	24
Atenção.....	5	Problemas auditivos (**só para os países da EU).....	24
Descrição do controlo remoto.....	6	Modo favoritos.....	25
TV LCD e botões de operação.....	7	Lista de canais.....	25
Visualizar as ligações – Conectores traseiros.....	8	Actualização do receptor.....	25
Visualizar as ligações – Conectores laterais.....	10	OAD (download over the air).....	25
Selector de tensão.....	11	Controlo parental.....	25
Ligação da antena.....	11	Bloqueio maturidade.....	26
Ligar a um leitor de DVD.....	12	Bloqueio de menu.....	26
Utilizar os conectores AV laterais.....	13	Ajustar PIN.....	26
Utilizar outros conectores.....	14	Definição da hora.....	26
Ligar um outro equipamento através do Scart.....	15	Idioma.....	26
Inserir as pilhas no controlo remoto.....	16	Preferido.....	26
Operação do controlo remoto.....	16	Actual.....	27
Ligar/Desligar a TV.....	16	Instalação.....	27
Para acender a TV.....	16	Leitura automática de canais.....	27
Para apagar a Televisão.....	16	Leitura manual de canais.....	27
Seleccção da entrada.....	17	Primeira instalação.....	28
Operações básicas.....	17	Navegar no Sistema de Menu TV analógico.....	29
Pôr em funcionamento com os botões situados na TV.....	17	Sistema de Menu TV Analógico.....	29
Ajuste do volume.....	17	Menu imagem.....	29
Seleccção de programas.....	17	Modo.....	29
Ver o menu principal.....	17	Clareza/Contraste /Cor /Agudeza /Matiz ..	29
Modo AV.....	17	Temperatura da cor.....	29
Operar com o controlo remoto.....	17	Redução de Ruído.....	29
Ajuste do volume.....	17	Modo de Filme.....	29
Seleccção do Programa (Programa anterior ou seguinte).....	17	Modo Jogo (Opcional).....	29
Seleccionar o Programa (acesso directo).....	17	zoom de imagem.....	30
Ajustes Iniciais.....	18	Reset.....	30
Operação geral.....	18	Guardar.....	30
Banda de Informação.....	18	Menu de som.....	30
Guia electrónico de programas (EPG).....	19	Volume.....	30
Visualização legendas.....	20	Equalizador.....	30

Balço	30	Som	37
Auscultadores	30	Controlo remoto	37
Nota: Os auscultadores não estarão activos quando a opção SPDIF estiver activa.	30	Fontes de entrada	37
Volume	30	Apêndice A: Compatibilidade do sinal AV (Tipos de sinais de entrada)	38
Modo Som: (Opcional)	31	Apêndice B: Especificações do Pino	39
AVL	31	Especificações do pino do conector SCART	39
Saída SPDIF	31	Especificações	40
Efeitos	31		
Guardar	31		
Menu características	31		
Temporizador	31		
Bloqueio crianças	31		
Idioma	31		
Zoom por Defeito	31		
Fundo Azul	32		
Menu De Fundo	32		
Luz de fundo	32		
OSD Fora De Tempo	32		
Idioma do teletexto	32		
Alimentação da antena (opcional)	32		
Saída Ext	32		
Modo inteiro HDMI PC (opcional)	32		
Menu instalação	32		
Programa	32		
Banda	32		
Canal	32		
Sistema de cor	32		
Sistema Som	33		
Sintonia fina	33		
Procura	33		
Guardar	33		
Menu instalação nos modos AV	33		
Sistema de cor	33		
Guardar	33		
Tabela de programas	33		
Nome	33		
Inserir	33		
Apagar	33		
APS (sist. Auto. Program)	34		
País	34		
Visualização da Informação TV	35		
Função cortar o som	35		
Seleção do modo imagem	35		
Imagem parada	35		
Modos Zoom	35		
16:9	35		
4:3	35		
Panorâmico	35		
14:9	35		
Legendas	36		
Teletexto	36		
Dados técnicos	37		
O ecrã	37		
Imagem persistente	37		
Sem alimentação	37		
Imagem com pouca qualidade	37		
Falta de Imagem	37		

## Características

- TV LCD a cores com controlo remoto.
- TV digital totalmente integrada (DVB-T).
- 200 programas a partir de VHF, UHF.
- Sistema de menu no ecrã.
- Tem tomadas scart para dispositivos externos (como um vídeo, jogos de vídeo, conjunto áudio, etc.).
- Sistema de som estéreo . (German+Nicam)
- Teletexto, fastext, TOP text.
- Ligação dos auscultadores.
- Sistema de programação automático.
- Sintonização automática para a frente e para trás.
- Temporizador.
- Bloqueio Crianças.
- Corta automaticamente o som quando não há nenhuma transmissão.
- Leitura NTSC.
- AVL – (Limite Automático de Volume).
- Quando nenhum sinal válido é detectado, após 5 minutos a TV permuta automaticamente para o modo stand-by.
- PLL (Busca de frequência).
- Saída de linha áudio.
- Modo Jogo (Opcional).
- Alimentação da antena activa (Opcional).

## Acessórios

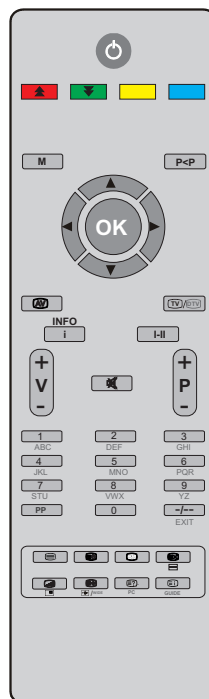

Controlo remoto

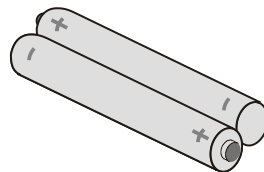

2 pilhas  
2 X AAA

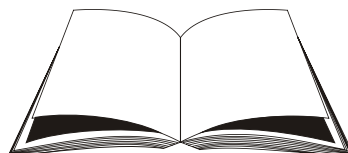

Manual de Instruções

## Introdução

Agradecemos a escolha deste produto. Este manual ajudá-lo-á a utilizar correctamente a sua TV. Antes de utilizar a TV, leia este manual com atenção.

Guarde este manual num lugar seguro para referências futuras.



## Preparação

Para a ventilação, deixe um espaço de pelo menos 10 cm à volta do aparelho. Para prevenir qualquer falha ou situações perigosas, não coloque nenhum objecto sobre o aparelho.

Utilize este aparelho num clima moderado.

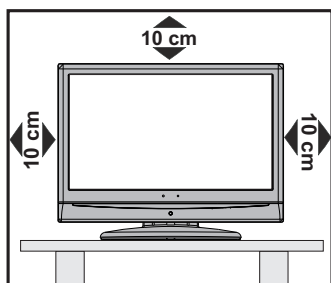

## Precauções de segurança

Leia as recomendações de segurança seguintes com atenção para a sua segurança.

### Fonte de Alimentação

Esta televisão só funciona com uma ficha 220-240 V AC, 50 Hz. Certifique-se de que seleccionou o ajuste correcto da voltagem.

### Fio de alimentação

Não coloque a unidade, um móvel, etc., em cima do fio de alimentação (fio do sector), nem dobre o fio. Segure o fio de alimentação pela tomada. Não retire da ficha puxando pelo fio e nunca mexa no fio de alimentação quando tiver as mãos molhadas porque poderá provocar um curto-circuito ou um choque eléctrico. Não faça nenhum nó no fio nem o ate com outros fios. O fio de alimentação deve ser colocado de maneira a não ser pisado. Um fio de alimentação danificado pode causar um incêndio ou um choque eléctrico. Quando o fio de alimentação estiver danificado e precisar de

ser mudado, isto só poderá ser efectuado por um técnico qualificado.

## Humidade e água

Não utilize este equipamento num lugar húmido e molhado (evite a casa de banho, a banca de uma cozinha, e a proximidade de uma máquina de lavar). Não exponha este equipamento à chuva ou à água, porque pode ser perigoso e não coloque objectos com água em cima do aparelho.

Evite líquidos a correr ou a salpicar.

No caso de cair um objecto sólido ou líquido no compartimento, desligue o aparelho e contacte uma pessoa qualificada para verificar o aparelho antes de qualquer ligação.



## Limpeza

Antes de efectuar a limpeza desligue a TV e remova a tomada da ficha da parede. Não utilize produtos de limpeza líquidos nem aerossóis. Utilize um pano suave e seco.



## Ventilação

As fendas e as aberturas da TV servem para a ventilação e asseguram um funcionamento seguro. Para prevenir um sobreaquecimento, estas aberturas não devem estar obstruídas nem cobertas.

## Calor e chamas

O aparelho não deve ser colocado na proximidade de chamas nuas e fontes de calor intenso, como um radiador eléctrico. Certifique-se de que nenhuma chama nua, como velas acesas, são colocadas em cima do dispositivo. As pilhas não devem ser expostas a um calor excessivo como o sol ou um lume.



## Raios

Em caso de trovoadas e de relâmpago ou quando vai de férias, desligue o fio de alimentação da tomada do sector.

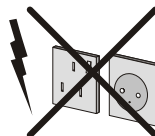

## Peças de substituição

Quando peças de substituição são necessárias, certifique-se de que o técnico utilizou as peças de substituição especificadas pelo fabricante ou que têm as mesmas especificações de que as peças originais. Substituições não autorizadas podem causar um incêndio, um choque eléctrico ou outros danos.

## Serviço

Contacte um técnico qualificado para todos os serviços de assistência. Não remova nenhuma tampa porque pode resultar num choque eléctrico.



## Instruções para a eliminação

Instruções para a eliminação:

- A embalagem e os elementos que ajudam na embalagem são recicláveis e devem ser reciclados. Os materiais de embalagem, como o saco de alumínio devem ser guardados fora do alcance das crianças.
- As pilhas, incluindo aquelas que não contêm nenhum metal pesado, não podem ser eliminadas como o lixo doméstico. Deite fora as pilhas usadas de uma maneira ecológica. Siga os regulamentos legais em vigor na sua área de residência.
- A lâmpada fluorescente catódica fria no PAINEL LCD contém uma pequena quantidade de mercúrio. Siga as leis do governo local ou as regulamentações para a sua eliminação.

## Informações aplicáveis aos utilizadores dos países da União Europeia

Este símbolo situado no produto ou na respectiva embalagem significa que o seu equipamento eléctrico ou electrónico não deve ser descartado no fim da sua vida útil com o lixo doméstico. Existem sistemas de recolha separados dentro da UE para efectuar a respectiva reciclagem.



Para mais informações contacte as autoridades locais ou o fornecedor onde comprou o produto.

## Desligar o dispositivo

A tomada do sector é utilizada como aparelho de desligação e deve permanecer operacional.

## Volume dos auscultadores

Um volume excessivo proveniente dos auscultadores pode causar problemas auditivos.



## Instalação

Por forma a prevenir danos, este aparelho deve estar correctamente fixado de acordo com as instruções de instalação, quando colocado numa parede (se a opção estiver disponível).

## Ecrã LCD

“O ecrã LCD é um produto de alta tecnologia com cerca de um milhão de transístores de filmes claros que lhe fornecem uma óptima qualidade de imagem. Por vezes, alguns pixels não activos podem aparecer no ecrã como um ponto azul, verde ou vermelho fixo. Isto não afecta o desempenho do seu produto.

## Atenção

Não deixe a sua TV em stand-by ou em funcionamento quando sai de casa.

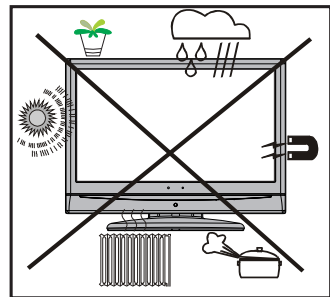

## Descrição do controlo remoto

1. Standby
2. Características
3. Instalação
4. Programa anterior
5. Cursor para cima
6. Cursor para a direita
7. Cursor para Baixo
8. TV / Digital TV
9. Mono/Estéreo - Dual I-II
10. Programa seguinte/anterior
11. Botões numéricos
12. Sair (no modo DTV)
13. Manter (no modo TXT)
14. Actualizar (no modo TXT)
15. Página de índice / Guia (no modo DTV)
16. Revelar (no modo TXT)
17. Verde / menu Imagem/ Página para baixo (no modo DTV)
18. Vermelho / menu Som/ Página para cima (no modo DTV)
19. Menu Activar/Desactivar
20. Ok - Confirmar
21. Cursor para a esquerda
22. AV / Fonte
23. Info
24. aumentar / reduzir o volume
25. Sem som
26. Preferências Pessoais
27. Hora / ligar-desligar as legendas (no modo DTV)
28. Teletexto
29. Misturar (no modo TXT)
30. Expandir (no modo TXT) / Tamanho da imagem

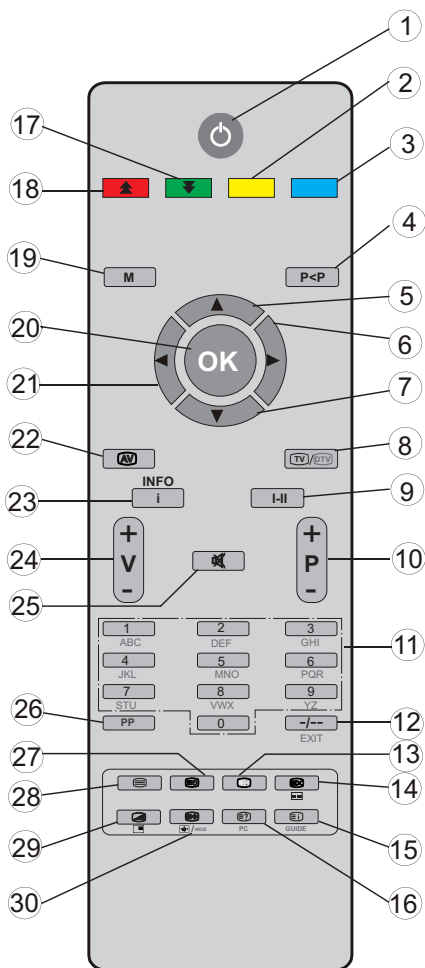

## TV LCD e botões de operação

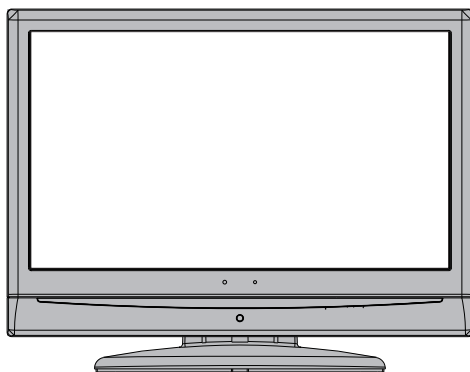

VISUALIZAÇÃO DIANTEIRA

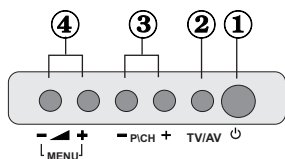

1. Botão Standby
2. Botão TV/AV
3. Botões de Programa seguinte/ anterior
4. Botões para Aumentar/Reduzir o volume

**Nota:** Carregue nos botões “▲+” / “-▲” ao mesmo tempo para visualizar o menu principal.

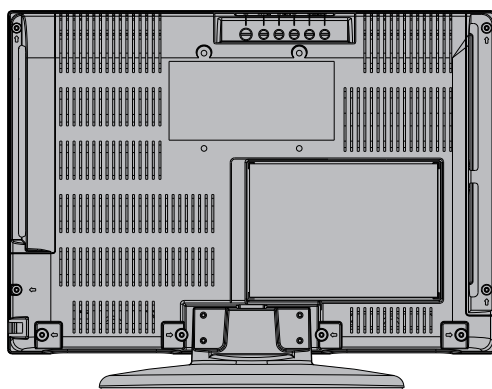
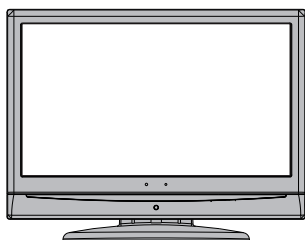

VISUALIZAÇÃO TRASEIRAL



## Visualizar as ligações – Conectores traseiros

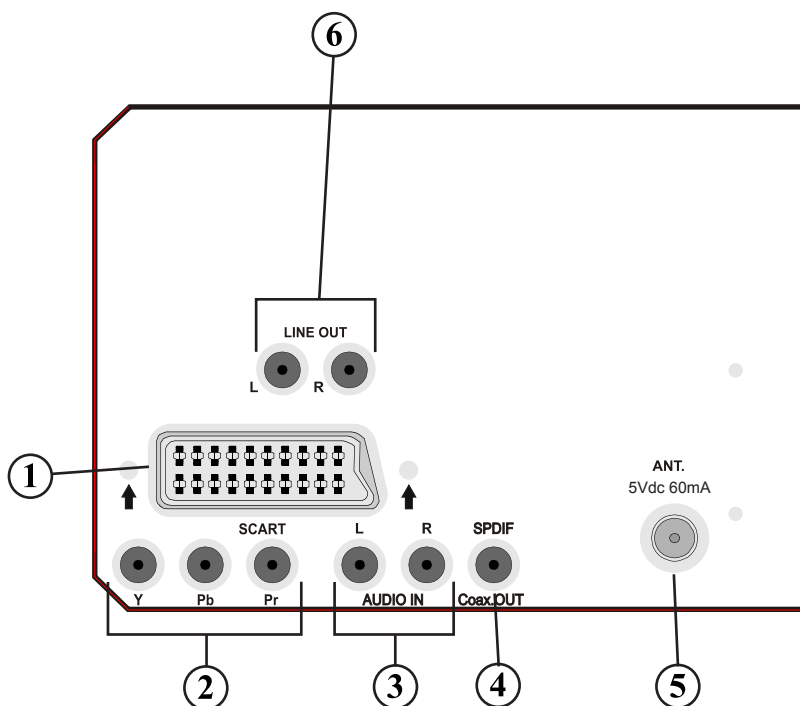

- 1.** Tomadas de entrada e **saída SCART** para os dispositivos externos.  
Ligue o cabo **SCART** entre a tomada **SCART** situada na TV e a tomada **SCART** situada no seu dispositivo externo (como um decodificador, um VCR ou um leitor de DVD).  
**Nota:** Se ligar um aparelho externo através da tomada **SCART** a TV permutará automaticamente para o modo AV.  
**Nota:** Deve ligar o decodificador ao EXT-1, se quer ver um canal codificado. O decodificador pode não funcionar correctamente se não ligar o decodificador à tomada Scart 1 (Ext-1).
- 2.** As **entradas de componente vídeo (YPbPr)** são utilizadas para ligar os componentes vídeo.  
Pode ligar o componente vídeo e as tomadas áudio com um dispositivo que tenha uma saída de componente. Ligue os cabos de componente vídeo entre as **ENTRADAS DE COMPONENTE VÍDEO** situadas na TV e as tomadas de saída de componente vídeo situadas no seu dispositivo. Ao efectuar a ligação, verifique se as letras na sua TV “**Y**”, “**Pb**”, “**Pr**” correspondem aos conectores do dispositivo.
- 3.** As **entradas áudio YPbPr** são utilizadas para ligar sinais áudio de um PC ou de um dispositivo ligado à TV através do YPbPr.  
Ligue o cabo áudio entre as **ENTRADAS ÁUDIO** situadas na TV e as saídas áudio situadas no seu dispositivo por forma a permitir o áudio do componente.
- 4.** A **Saída S/PDIF** emite sinais digitais áudio da fonte visualizada actualmente.  
Utilize um **cabo coaxial SPDIF** para transferir os sinais áudio para um dispositivo com uma entrada S/PDIF.

5. A **entrada RF** permite ligar a uma antena ou cabo.  
Se está a utilizar um descodificador ou um gravador media, deve ligar o cabo de antena mediante o dispositivo para a televisão com um cabo de antena apropriado, como indicado na figura seguinte.
6. As **saídas de linha áudio** servem para fazer sair um sinal áudio de um dispositivo externo como um sistema de som opcional.  
Para ligar os altifalantes externos à sua TV, utilize as **SAÍDAS DE LINHA ÁUDIO** situadas na TV com um cabo áudio. *Nota: A função saída de linha não pode ser utilizada quando está na fonte HDMI. Pode utilizar SPDIF.*

## Visualizar as ligações – Conectores laterais

1. A porta CI é utilizada para inserir uma placa CI. Uma placa CI permite visualizar todos os canais aos quais subscreveu. Para mais informações sobre este processo, consulte a secção “Interface Comum”.
2. A tomada dos auscultadores é utilizada para ligar auscultadores externos ao sistema. Ligue à tomada AUSCULTADORES para ouvir o som da TV nos auscultadores (opcional).
3. A entrada vídeo é utilizada para ligar sinais vídeo dos dispositivos externos. Ligue o cabo vídeo entre a tomada ENTRADA VÍDEO situada na TV e a tomada SAÍDA VÍDEO situada no dispositivo.
4. As entradas áudio são utilizadas para ligar os sinais áudio dos dispositivos externos. Ligue o cabo áudio entre as ENTRADAS ÁUDIO situadas na TV e as tomadas de SAÍDA ÁUDIO situadas no seu dispositivo. Nota: Se ligar um dispositivo à TV através da ENTRADA VÍDEO, deve também ligar o dispositivo com um cabo áudio às ENTRADAS ÁUDIO da TV por forma a permitir o áudio.

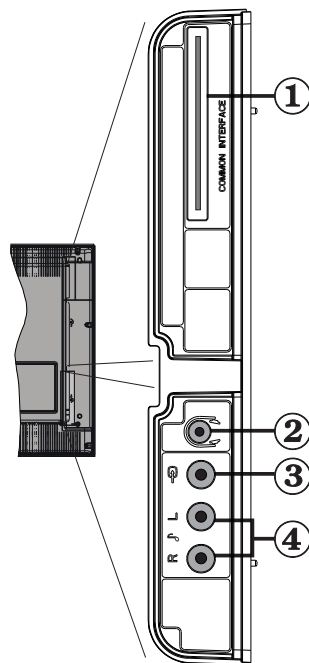

## Selector de tensão

**IMPORTANTE:** A TV foi concebida para operar em 220-240V CA, 50 Hz

- Depois de desembalar, deixe a TV durante alguns momentos, à temperatura ambiente antes de ligar a TV à alimentação eléctrica da rede.
- Ligue o cabo de alimentação à tomada do sector.

## Ligação da antena

- Ligue a tomada de antena ou a tomada da TV cabo à tomada ENTRADA DE ANTENA situada na parte traseira da TV.

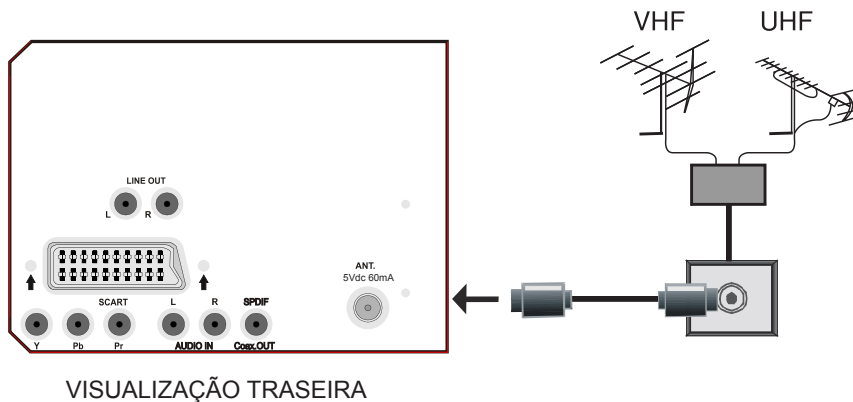

## Ligar a um leitor de DVD

Se quer ligar um leitor de DVD à sua TV LCD, pode utilizar os conectores da sua TV. Os leitores de DVD podem ter conectores diferentes. Consulte o manual de instruções do leitor de DVD para mais informações. Desligue a TV e o dispositivo antes de fazer as ligações.

**Nota:** Os cabos visualizados na figura não são fornecidos.

- A maioria dos leitores de DVD é ligada através das TOMADAS DE COMPONENTES. Utilize um cabo de componente vídeo para ligar à entrada vídeo. Para activar o áudio, utilize um cabo de componente áudio como indicado abaixo. Quando a ligação é efectuada, permute para a fonte YPbPr. Consulte a secção “Seleccção da entrada”.
- Pode também efectuar a ligação através do SCART. Utilize o cabo SCART como indicado abaixo.

**Nota:** Estes três métodos de ligação têm a mesma função mas com vários níveis de qualidade. Não é necessário ligar todos estes métodos.

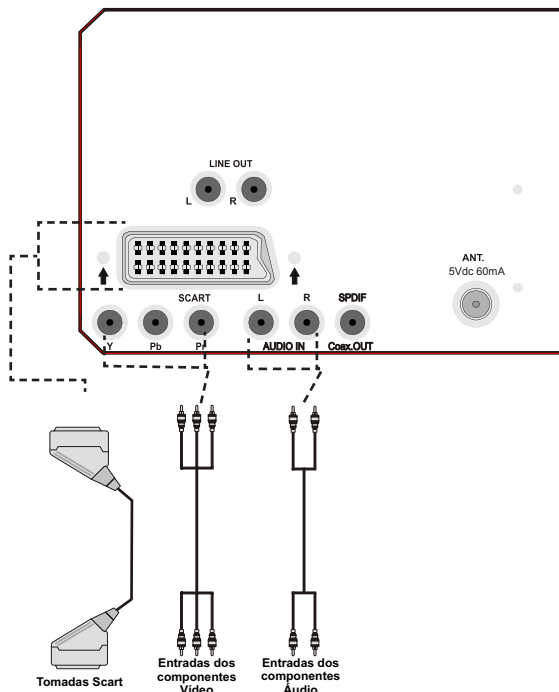

## Utilizar os conectores AV laterais

Pode ligar uma vasta gama de equipamentos opcionais à sua TV LCD. As ligações possíveis estão indicadas abaixo. Os cabos visualizados na figura não são fornecidos.

- Para ligar uma câmara de filmar, ligue a uma tomada ENTRADA VÍDEO e às TOMADAS ÁUDIO. Para seleccionar a fonte adequada, consulte a secção “selecção da entrada” nas partes seguintes.
- Para ouvir o som da TV nos auscultadores, ligue à tomada AUSCULTADORES da TV.

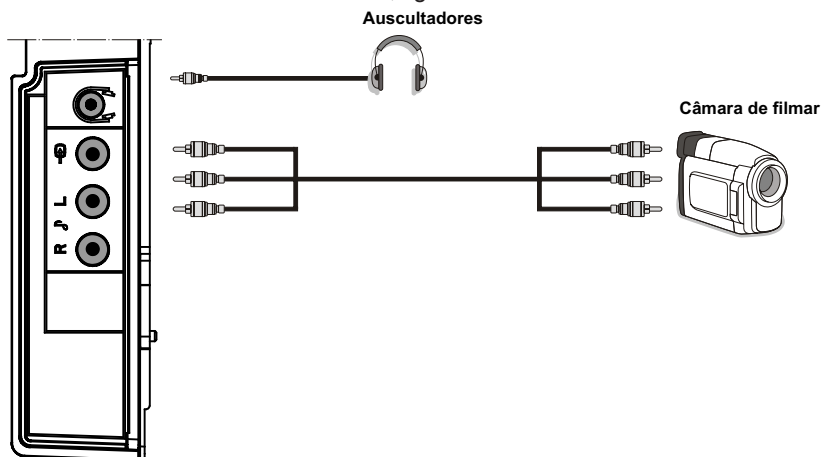

VISUALIZAÇÃO LATERAL

## Utilizar outros conectores

Pode ligar uma vasta gama de equipamentos opcionais à sua TV LCD. As ligações possíveis estão indicadas abaixo. Os cabos visualizados na figura não são fornecidos.

- Para ligar os altifalantes externos, utilize um cabo áudio. Não inverta as tomadas ÁUDIO ESQUERDO e ÁUDIO DIREITO. Ligue a TV LCD e o altifalante externo após ter efectuado todas as ligações. Consulte o manual dos altifalantes para mais informações.
- Para ligar a um dispositivo que suporte o SPDIF, utilize um cabo SPDIF apropriado para activar a ligação do som.

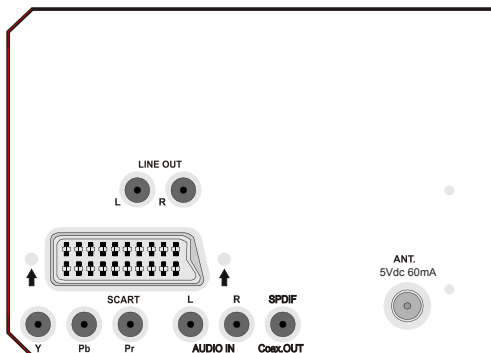
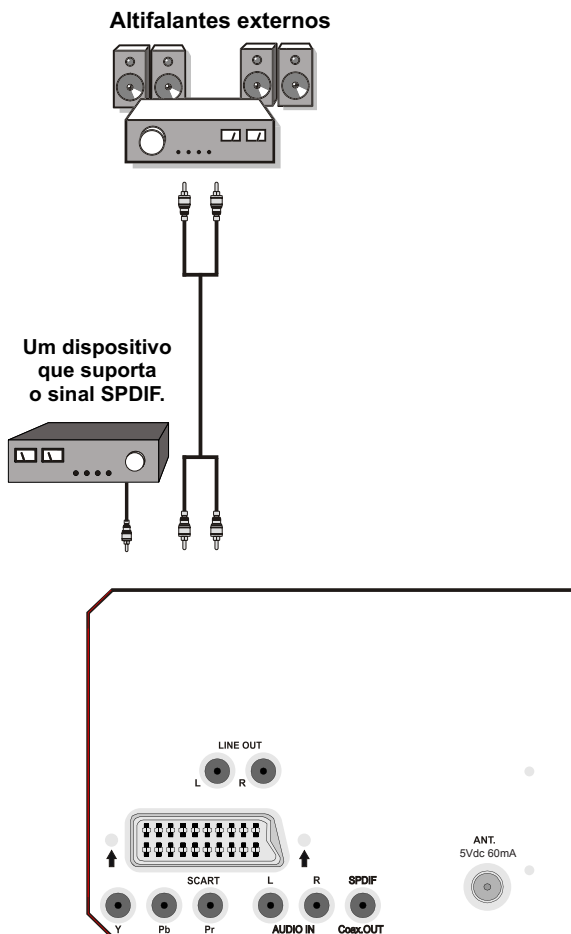

VISUALIZAÇÃO TRASEIRA

## Ligar um outro equipamento através do Scart

A maioria dos dispositivos suporta a ligação SCART. Pode ligar um gravador de DVD, um VCR ou um descodificador à sua TV LCD utilizando as tomadas SCART. Os cabos visualizados na figura não são fornecidos.

Desligue a TV e o dispositivo antes de fazer as ligações.

Para mais informações, consulte o manual de instruções do dispositivo.

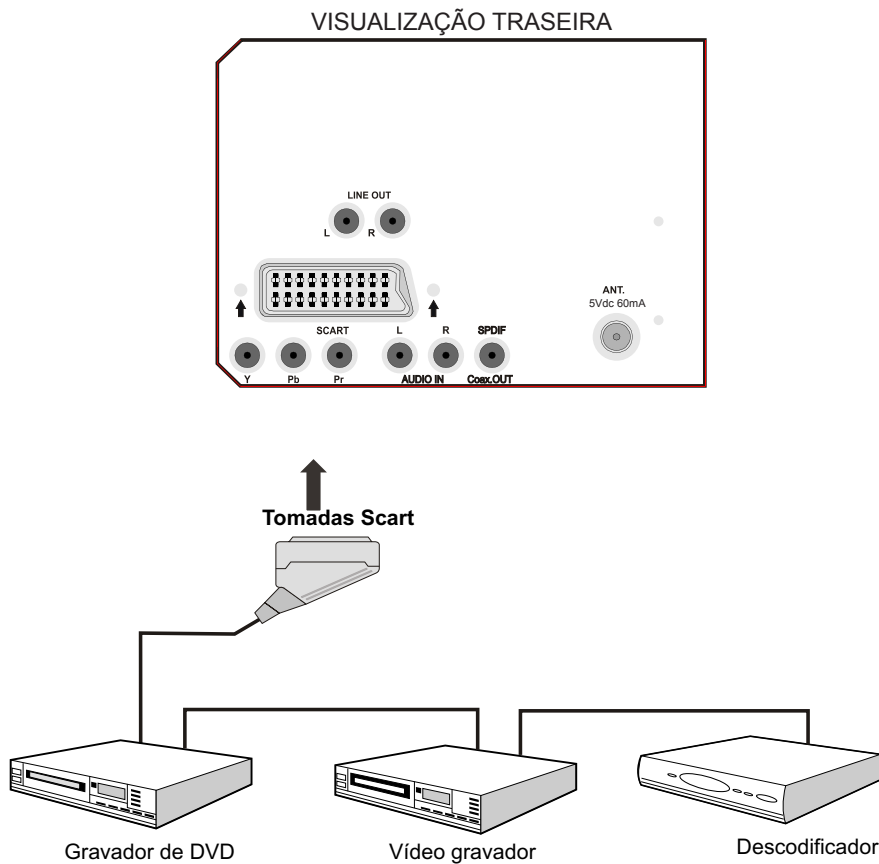



## Inserir as pilhas no controlo remoto

- Retire a tampa do compartimento das pilhas situada na parte traseira do conjunto, carregando com cuidado na parte indicada.
- Coloque duas pilhas **AAA/R3** ou pilhas de tipo equivalente. Coloque as pilhas na posição correcta e coloque novamente a tampa.

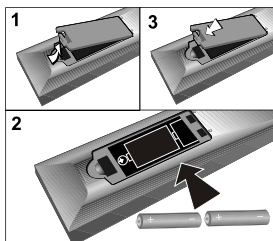

**Nota:** Remova as pilhas do controlo remoto quando não o utilizar durante um longo período de tempo. Senão este pode ficar danificado devido a uma possível fuga das pilhas.

## Operação do controlo remoto

- Posicione o controlo remoto em direcção ao LED do sensor remoto da TV LCD quando carregar num botão.



A gama de alcance é aproximadamente de 7m/23ft.

## Ligar/Desligar a TV

### Para acender a TV

- Ligue à corrente eléctrica 220-240V CA, 50 Hz.
- Carregue no botão **STANDBY**. O LED standby acende-se.
- Para ligar a TV a partir do modo stand-by:
- Carregue no botão “**⏻**”, **P+ /-P** ou num botão numérico do controlo remoto.
- Carregue no botão **-P/CH** ou **P/CH+** na TV. A TV acender-se-á.

**Nota:** Se ligar a TV através dos botões **PROGRAMA SEGUINTE/ANTERIOR** no controlo remoto ou na TV, o último programa seleccionado será novamente seleccionado.

Ambas as maneiras permitem a ligação da TV.

### Para apagar a Televisão

- Carregue no botão “**⏻**” no controlo remoto ou carregue no botão **STANDBY**, assim a TV permutará para o modo stand-by.

**Nota:** Caso tenha desligado a TV a partir do botão standby e não através do controlo remoto, da próxima vez que premir o botão standby, a TV ligar-se-á sem passar pelo modo stand-by.

- **Para desligar completamente a TV, retire o fio de alimentação da tomada do sector.**

## Seleccção da entrada

Após ter ligado os sistemas externos à sua TV, pode permutar para várias fontes de entrada.

- Carregue no botão “**AV**” no seu controlo remoto para mudar directamente as fontes.

ou,

- Seleccione a opção “**Source**” no menu principal utilizando o botão “◀” ou “▶”. Utilize o botão “▼” ou “▲” para realçar uma entrada e carregue no botão “▶” para efectuar a selecção.

*Nota: Pode seleccionar a opção desejada carregando no botão **OK** Quando o botão “**AV**” é premido, só a opção seleccionada estará disponível (excepto para a fonte TV).*



## Operações básicas

Poderá operar com a TV tanto utilizando o controlo remoto, como os próprios botões do aparelho.

**Pôr em funcionamento com os botões situados na TV**

### Ajuste do volume

- Carregue no botão “-▲” para reduzir o volume e no botão “▲+” para aumentar o volume, assim uma escala de volume (deslizar) aparecerá no ecrã.

### Seleccção de programas

- Carregue no botão “**P/CH +**” para seleccionar o programa seguinte ou no botão “**P/CH -**” para seleccionar o programa anterior.

### Ver o menu principal

- Carregue nos botões “-▲+”/“-▲” ao mesmo tempo para visualizar o menu principal. No menu Principal, seleccione o submenu através dos botões “**P/CH -**” ou “**P/CH +**” e entre no mesmo através dos botões “-▲”

ou “-▲+” Para saber como utilizar os menus, consulte a secção Sistema de Menu.

### Modo AV

- Carregue no botão “**TV/AV**” no painel de controlo situado na TV para permutar entre os modos AV.

### Operar com o controlo remoto

- Este controlo remoto foi concebido para poder controlar todas as funções da sua TV. As funções serão descritas de acordo com o sistema de menu da sua TV.

- As funções do sistema de menu estão descritas nas secções seguintes.

### Ajuste do volume

- Carregue no botão “**V+**” para aumentar o volume. Carregue no botão “**V-**” para reduzir o volume. Uma escala de nível de volume (deslizar) aparecerá no ecrã.

### Seleccção do Programa (Programa anterior ou seguinte)

- Carregue no botão “**P-**” para seleccionar o programa anterior.
- Carregue no botão “**P+**” para seleccionar o programa seguinte.

### Seleccionar o Programa (acesso directo)

- Carregue nos botões numéricos no controlo remoto para seleccionar canais entre 0 e 9. A TV mudará para o canal seleccionado. Para seleccionar programas entre 10 – 299 (para IDTV) ou 10-199 (para analógico), carregue nos botões numéricos consecutivamente (i.e. para o programa 27, carregue primeiro em 2 e em 7). Quando é demasiado tarde para carregar no segundo dígito, o programa correspondente ao primeiro dígito será visualizado. O tempo limite é de 3 segundos.
- Carregue directamente nos números do programa para seleccionar novamente programas de um dígito.

## Ajustes Iniciais

Quando ligar a TV pela primeira vez, a IDTV aparece primeiro.

Porque é a primeira vez que a TV é utilizada, não há nenhum canal memorizado.

Quando ligar a TV pela primeira vez, o menu para a selecção do idioma aparece no ecrã. A mensagem “ Bem-vindo, seleccione o seu idioma!” aparece escrito em todas as línguas no menu do ecrã:

Ao carregar nos botões “▼” ou “▲” realce o idioma que quer e carregue no botão OK. O ecrã de menu “Primeira Instalação” aparecerá no ecrã. Ao carregar nos botões “◀” ou “▶” realce o país que quer e carregue no botão OK.

Após ter executado a “Primeira Instalação”, a mensagem seguinte aparece no ecrã:

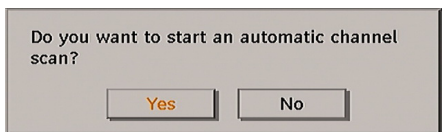

Para iniciar a procura automática, seleccione “Sim”, para cancelar seleccione “Não”.

- Para seleccionar a opção “Sim ou Não”, realce o item utilizando os botões “◀” ou “▶” e carregue no botão OK.

A IDTV sintonizar-se-á automaticamente nos canais de transmissão UHF 21 a 68 procurando as transmissões TV terrestres digitais e apresentando os nomes dos canais encontrados. Este processo irá durar cerca de cinco minutos. Para cancelar a procura, pode carregar no botão “M” a qualquer momento durante este processo.

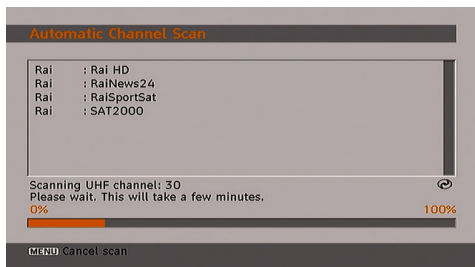

Após o processo Procura Automática ter terminado, a mensagem seguinte pedindo uma

procura de canais analógicos será visualizada no ecrã:

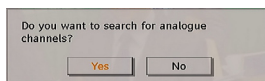

Para efectuar a procura de canais analógicos, seleccione “Sim”. A TV permutará para o modo TV analógico. O menu seguinte aparece para procurar canais analógicos:



Selecione o País, Idioma e Idioma do teletexto, utilizando os botões “◀” ou “▶” e “▼” ou “▲”. Carregue no botão OK ou VERMELHO para continuar. Para cancelar, carregue no botão AZUL.

Para mais informações sobre este processo, consulte a secção “Menu Instalação”.

**Nota:** Para um funcionamento correcto do teletexto digital no modo DTV, deve ajustar o país em UK no PROGRAMA AUTO (Somente para a Inglaterra) analógico.

Não desligue a TV quando iniciar a primeira instalação.

## Operação geral

Ao carregar no botão “TV/DTV” a qualquer momento quando está a ver programas TV, a sua TV permutará entre a transmissão digital terrestre e a transmissão analógica.

### Banda de Informação

- Cada vez que mudar de canal utilizando os botões **P+** / **-P** ou os botões numéricos, a TV apresentará a imagem do canal com uma banda de informação na parte inferior do ecrã (disponível no modo DTV). Esta permanecerá no ecrã cerca de três segundos.
- A banda de informação também pode ser visualizada a qualquer momento quando

está a ver TV carregando no botão INFO no controlo remoto:

1	Now	Next
	Now: 23:35-00:20	Next: 00:20-00:25
	This Week (News/CA)	Holiday Weather (News/CA)

A banda de informação apresenta dados sobre o canal seleccionado e os respectivos programas. O nome do canal é visualizado, bem como o respectivo número na lista de canais e uma indicação sobre a força do sinal recebido.

*Nota: Nem todos os canais difundem dados sobre o programa. Se o nome e a hora do programa não estão disponíveis, então "Nenhuma Informação Disponível" aparece na banda de informação.*

- Ícones são também visualizados na banda de informação e se o canal for um canal favorito, o ícone canal favorito será também visualizado.

Se o canal seleccionado estiver bloqueado, deve introduzir o código de quatro dígitos correcto para ver o canal. "Introduzir código de bloqueio" será visualizado no ecrã:

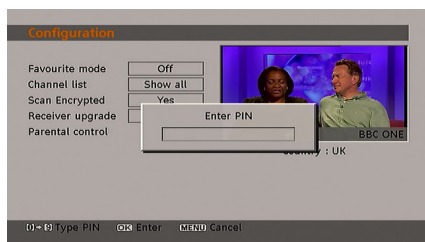

## Guia electrónico de programas (EPG)

- Alguns, mais nem todos os canais enviam informações sobre a ocorrência actual e seguinte.
- A informação da ocorrência é actualizada automaticamente. Se não houver nenhum dado de informação da ocorrência disponível nos canais, somente os nomes dos canais serão visualizados com "sem informação disponível" a aparecer.
- Carregue no botão **GUIDE** para ver o menu EPG.
- O Guia Electrónico de Programas aparece no ecrã. Permite obter a informação do canal – programas semanalmente numa base de 7 DIAS – EPG. Todos os programas dos

canais são visualizados. O programa actual é realçado e aparece uma informação breve sobre os programas do canal, como: O nome, descrição curta/extensa da ocorrência, hora de início e de término. A escala de tempo pode mudar premindo os botões esquerdo e direito. Se houver dados de informação sobre a ocorrência disponíveis, só os nomes e datas dos programas são visualizados. Na parte inferior do ecrã, uma barra de informação indica os comandos disponíveis, os quais estão listados abaixo.

Programme Guide	00:00	01:00	02:00
1. BBC ONE	Fits We	Panorama	Jonathan Meades: Abr Natur
2. BBC TWO	Wedd	Springwatch: Nightshift	
7. BBC THREE	Two Pints of Filthy Rich and Homeles	Gavin and St B	
70. CBBC Channel	This is CBBC!		
80. BBC NEWS 24	BBC News	World Busin	BBC News World News
105. BBC1	BBC1		
800. Rai HD			
801. RaiNews24			
802. RaiSportSat			
803. SAT2000			
804. ColorBar10...			

**Botão VERMELHO (Reduzir):** torna a caixa de informação mais pequena.

**Botão VERDE (Expandir):** torna a caixa de informação maior.

**Botão AMARELO (Dia anterior):** Apresenta os programas do dia anterior.

**Botão AZUL (Dia seguinte):** Apresenta os programas do dia seguinte.

**INFO (Detalhes):** Apresenta os detalhes dos programas.

**Botões numéricos (Saltar):** permitem seleccionar directamente o canal preferido.

**OK:** Permite visualizar as opções dos programas futuras.

**P<P:** Permite saltar para a transmissão actual.

- Carregue no botão **TELETEXT** para visualizar o menu Procura do Guia. Utilizando esta característica, pode procurar a base de dados do guia dos programas de acordo com o género seleccionado. A informação disponível no guia dos programas será procurada e os resultados serão listados.

*Nota: O processo de procura será executado com base na data ou no canal.*

## Visualização legendas

Com a transmissão terrestre digital (DVB-T), alguns programas são transmitidos com legendas. As legendas podem ser visualizadas ao ver estes programas.

Carregue no botão “M” para visualizar o menu principal, e realce o menu **Configuração e Idioma** utilizando os botões “▼” ou “▲” e carregue no botão **OK** para visualizar o menu “ajustes do idioma”.

Realce o item “Legendas” no menu “Ajustes do idioma” e utilize os botões ◀ ou ▶ para ajustar as Legendas no idioma desejado.

Se as “Legendas” estão activas e se a opção do idioma está ajustada, se premir o botão , a mensagem de aviso seguinte será visualizada no ecrã:

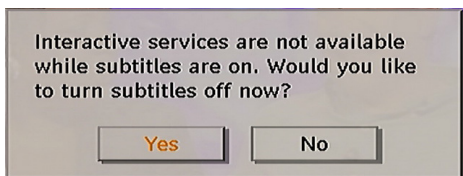

## Teletexto digital (\*\*Só para UK)

Com a transmissão digital terrestre (DVB-T), além das imagens e do som, pode também ver o teletexto digital.

O teletexto digital é por vezes transmitido ao mesmo tempo que a transmissão normal.

- Carregue no botão .
- As informações do teletexto digital aparecem.
- Utilize os botões coloridos, os botões do cursor e o botão OK.

O método de operação pode diferir de acordo com os conteúdos do teletexto digital.

Siga as instruções visualizadas no ecrã. do teletexto digital.

- Quando “Carregar em “SELECCIONAR” ou uma mensagem similar aparecer no ecrã, carregue no botão OK.
- Quando o botão  é premido, a TV retoma a transmissão TV.
- Com a transmissão digital terrestre (DVB-T), além da transmissão do teletexto digital ao mesmo tempo que a transmissão normal,

há também canais só com a transmissão do teletexto digital.

- O rácio de aspecto (forma da imagem) quando visualizar um canal só com a transmissão do teletexto digital é o mesmo que o rácio de aspecto da imagem visualizada previamente.
- Quando carregar novamente no botão , o ecrã do teletexto digital será visualizado.

## Ecrã largo

De acordo com o tipo de difusão emitida, os programas podem ser visualizados num certo número de formatos. Carregue no botão  repetidamente para seleccionar entre Auto, 16:9, 4:3, Panorâmico, 14:9, Cinema, Zoom ou Legendas.

Quando Auto é seleccionado, o formato visualizado é determinado pela imagem difundida.

**NOTA:** O tamanho do menu muda de acordo com o tamanho da imagem escolhida.

## Sistema de Menu IDTV

O menu IDTV só pode ser visualizado quando visualizar uma transmissão digital terrestre. Utilize o botão “AV” para seleccionar o modo DTV.

Carregue no botão “M”. O menu seguinte aparece no ecrã:



## Lista de canais

Utilizando o botão “▼” ou “▲” button on the remote control, make sure that no controlo remoto, verifique se o primeiro item, Lista de Canais, está realçado e carregue no botão OK para visualizar a Lista de Canais.

As operações seguintes podem ser desempenhadas neste menu:

- Navegar em toda a lista de canais
- Eliminar canais
- Atribuir um nome aos canais
- Adicionar bloqueios aos canais
- Ajustar os favoritos
- Mover os canais

A lista de canais é o lugar onde os canais são geridos.



### Navegar em toda a lista de canais

Carregue nos botões “▼” ou “▲” para seleccionar o canal anterior ou seguinte. Pode carregar nos botões **VERMELHO** ou **VERDE** para mover a página para cima ou para baixo.

Para ver um canal específico, realce-o utilizando os botões “▼” ou “▲” e carregue no botão “OK” quando o item “Seleccionar” ou o menu Lista de canais é realçado utilizando os botões “◀” ou “▶”.

O nome e o número do canal seleccionado serão visualizados no canto superior esquerdo e direito do ecrã, respectivamente.

### Mover os canais na lista de canais

- Carregue nos botões “▼” ou “▲” para seleccionar o canal que vai ser movido.
- Carregue nos botões “◀” ou “▶” para seleccionar o item “Mover” no menu Lista de Canais.

O ecrã seguinte será visualizado ao lado do item “OK” para indicar que deve introduzir um número com os botões numéricos do controlo remoto e carregue em “OK” para confirmar.

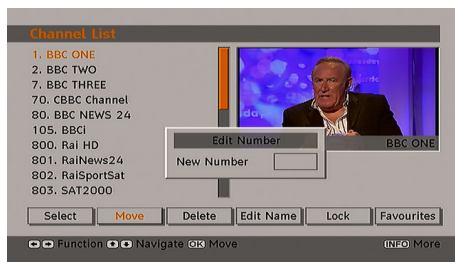

*Nota: Se introduziu o mesmo número de programa que o canal que quer mover, “...os serviços do canal serão substituídos. Tem a certeza que pretende continuar?” Um ecrã será visualizado. Carregue em OK para confirmar ou seleccione “Não” para cancelar.*

### Eliminar os canais na lista de canais

Carregue nos botões “▼” ou “▲” para seleccionar o canal que vai ser eliminado.

Carregue nos botões “▼” ou “▲” para seleccionar o item “Eliminar” no menu Lista de Canais. Como visualizado no menu Lista de Canais, **SELECIONAR** é visualizado ao lado do item Eliminar na parte inferior do ecrã para indicar que deve carregar no botão **OK** para eliminar o canal realçado na lista de canais.



Carregue no botão **OK** para apagar o canal realçado na lista de canais. A mensagem seguinte aparece no ecrã:

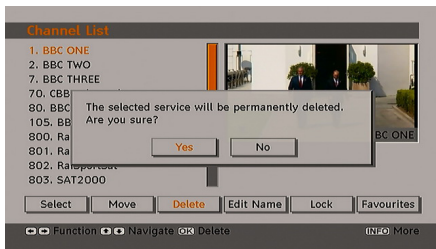

Carregue no botão “◀” ou “▶” para realçar a opção desejada. Se o botão **OK** é premido quando “Sim” é realçado, o canal realçado é apagado. Se seleccionar “Não” a operação de eliminação é cancelada.

### Atribuir um nome aos canais

Para atribuir um nome a um canal específico, o canal deve ser realçado com os botões “▼” ou “▲” Realce o item **Editar nome** carregando nos botões “◀” ou “▶” como indicado abaixo. Carregue no botão **OK** “◀” or “▶”.

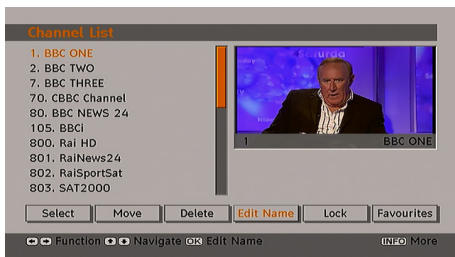

Agora carregando nos botões “◀” ou “▶” desloque-se para o carácter anterior/seguinte. Carregando nos botões “▼” ou “▲” o carácter actual é alterado, i.e. o carácter ‘b’ torna-se “▼” e ‘c’ “▲”. Ao pressionar os botões numéricos ‘0...9’, estes substituem o carácter realçado pelos caracteres impressos acima do botão um por um quando o botão é premido.

Carregue no botão “M” para cancelar a edição ou no botão **OK** para memorizar o novo nome.

### Adicionar bloqueios aos canais

O bloqueio de canais fornece um acesso protegido por uma senha aos canais seleccionados pelos pais. Para bloquear um canal, deve conhecer a senha do Bloqueio parental (ajustado em 0000 na fábrica e só pode ser mudado no Menu Configuração).

Selecione o canal que quer bloquear realçando-o e selecione a opção Bloqueio premindo os botões “◀” ou “▶”. Quando o botão **OK** é premido, uma caixa de diálogo solicitando a senha será visualizada.

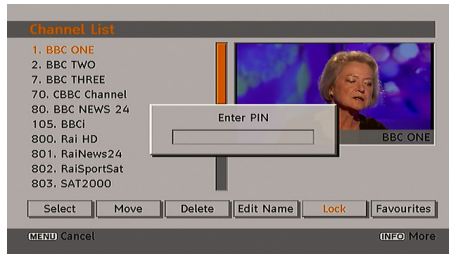

Pode introduzir a senha com os botões numéricos do controlo remoto. O icone de bloqueio “🔒” será visualizado ao lado do canal seleccionado. Repita a mesma operação para cancelar o Bloqueio.

### Ajustar os favoritos

Pode ajustar vários canais como favoritos para navegar somente entre os canais favoritos. Para ajustar os favoritos, deve realçar o item “Favoritos” na parte inferior do menu Lista de Canais.

Para ajustar os favoritos, deve realçar o item “Favoritos” na parte inferior do menu Lista de Canais Carregue no botão **OK** e o menu Editar listas de favoritos aparece no ecrã.

Pode listar os seus canais favoritos utilizando Lista 1, Lista 2, Lista 3, Lista 4 ou Lista 5.

Utilizar as 5 listas permite listar os canais em 5 categorias diferentes (desporto, música etc.). E ao activar o número da lista de favoritos pretendido no submenu Modo Favoritos do menu Configuração, só pode navegar entre os canais da lista seleccionada.

O ecrã da lista de canais está indicado abaixo:



## Como adicionar um canal à lista de favoritos

- Ao carregar nos botões “▼” ou “▲” realce o canal que quer adicionar à lista de favoritos.
- Selecciono o número da lista carregando nos botões “◀” ou “▶”.
- Carregando no botão OK, o canal realçado é adicionado ao número da lista seleccionado.
- Para cada canal, um ícone indica em que lista de favoritos está o canal. (i.e Na figura acima, o ícone indica que BBC ONE está na lista 1)

## Remover um canal da Lista de Favoritos

- Realce o canal que quer remover da lista de favoritos.
- Realce o número da lista no qual está o canal que vai ser eliminado, e carregue no botão OK. O ícone indica que o número adicionado à lista desapareceu do menu.

**Nota:** Um canal pode ser adicionado a mais de uma lista de favoritos.

- Para activar Favoritos, desloque-se para o menu Configuração e seccione o número da lista no Modo Favoritos que quer activar carregando nos botões “◀” ou “▶”. Para cancelar Favoritos, ajuste o Modo Favoritos em Desligado.

## Ajuda no ecrã

Para todos os menus, carregue no botão **INFO** para visualizar as informações de ajuda sobre as funções do menu. Para o menu Lista de canais a mensagem seguinte aparece no ecrã:

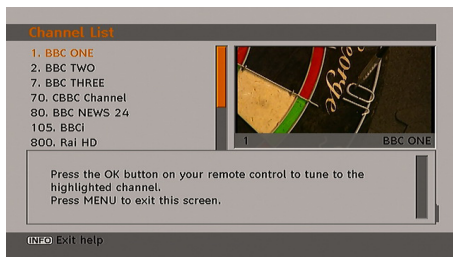

## Guia de programas

Esta secção é a mesma que as instruções dadas na página Operações Gerais. Consulte a secção Guia Electrónico de Programas (EPG) na parte Operações Gerais.

## Temporizadores

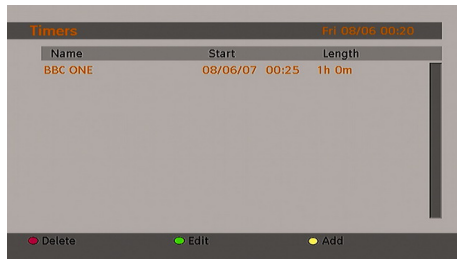

Para visualizar a janela dos temporizadores, active o item no menu principal. Para adicionar um temporizador, carregue no botão **AMARELO** no controlo remoto. A janela “Adicionar temporizador” aparece.

**Canal:** Os botões “◀” ou “▶” permitem navegar entre a lista TV ou Rádio.

**Data:** A data de início é introduzida com os botões Esquerda/Direita ou os botões numéricos.

**Início:** A hora de início é introduzida com os botões Esquerda/Direita ou os botões numéricos.

**Término:** A hora de término é introduzida com os botões Esquerda/Direita ou os botões numéricos.

**Mudar /Apagar:** autoriza ou bloqueia modificações efectuadas por outros utilizadores.

Pode guardar os ajustes premindo o botão VERDE ou cancelar o processo premindo o botão VERMELHO. Pode editar a lista com o botão VERDE e apagar com o botão VERMELHO.

## Interface comum

- Carregue no botão “M” para visualizar o menu principal e utilize os botões “▼” ou “▲” para realçar a linha “Interface Comum” e carregue no botão **OK**:





Alguns canais digitais terrestres funcionam numa base pagamento por visualização. Este processo necessita de uma subscrição e de um decodificador de hardware.

Pode obter o Módulo de Acesso Condicional (CAM) e o cartão de Visualização fazendo a subscrição numa companhia que fornece os canais pagos, e insira-os na sua Televisão respeitando o processo seguinte.

- Desligue a TV e retire a ficha do sector.
- Insira o CAM, e o Cartão de Visualização na fenda situada na tampa do terminal na parte lateral esquerda da TV (a partir da visualização dianteira).
- O CAM deve estar correctamente inserido, se estiver no sentido inverso então este não poderá ser completamente inserido. O CAM e o terminal TV podem ser danificados se forçar o CAM a entrar.
- Ligue a TV à alimentação do sector, ligue-a e aguarde um instante até que o cartão esteja activado.
- Alguns CAM podem necessitar da configuração seguinte. Ajuste o CAM entrando no menu IDTV, Interface Comum e carregando no botão OK. (o menu configuração CAM não é visualizado quando não é solicitado.)
- Para ver as informações do contrato: Entre no IDTV, carregue no botão "M" realce Interface Comum e carregue no botão **OK** button.
- Quando nenhum módulo é inserido, a mensagem "Nenhum módulo de Interface Comum detectado" aparece no ecrã.
- Consulte o manual de instruções do módulo para mais informações sobre os ajustes.

## Configuração da TV

Para navegar entre as funções TV, pode utilizar este item.

Pode entrar no Menu Configuração TV a partir do menu principal. Carregue no botão "M" para visualizar o menu principal, e utilize os botões "▼" ou "▲" para realçar "Configuração TV", carregue no botão **OK** para visualizar o menu Configuração TV.



Informações detalhadas para todos os itens de menu estão na secção "Sistema de Menu TV Analógico".

## Configuração

Os ajustes neste menu são:

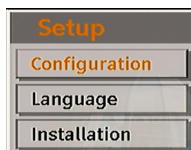

## Configuração

Pode configurar os ajustes da sua TV. Selecciona Configuração no Menu Configuração e carregue em **OK** para entrar neste menu. Prima o botão **EXIT** no controlo remoto para sair.

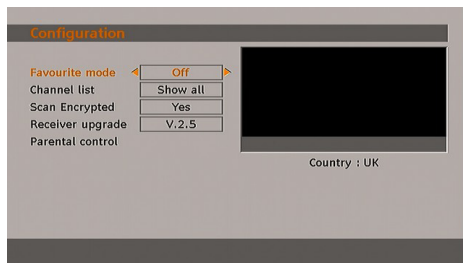

## Áudio AC3 (\*\*só para os países da EU)

No menu Configuração, realce o item Áudio AC3 carregando nos botões "▼" ou "▲". Utilize os botões "◀" ou "▶" para Ligar ou Desligar o Áudio AC3.

Se o canal que está a visualizar suporta o áudio AC3, ligue este ajuste.

## Problemas auditivos (\*\*só para os países da EU)

Utilize os botões "▼" ou "▲" para seleccionar problemas auditivos e carregue nos botões "◀" ou "▶" para seleccionar Ligado ou Desligado.

Se a estação de transmissão permitir certos sinais especiais sobre o áudio, pode Ligar este ajuste para receber tais sinais.

### Modo favoritos

Esta função permite activar ou desactivar as 5 listas de canais favoritos premindo os botões “◀” ou “▶” e premindo **OK**. Se existir uma lista de favoritos, o dispositivo permutará para o número da lista seleccionado. Se não houver nenhuma lista de favoritos, uma mensagem de aviso será visualizada.

### Lista de canais

Utilize os botões “▼” ou “▲” para ir para a opção Lista de Canais. Utilize os botões “◀” ou “▶” para permutar para o Modo Lista de Canais. Se seleccionar “Só TV” com os botões “◀” ou “▶”, só poderá navegar entre os canais TV. Se seleccionar “Só Rádio” com os botões “◀” ou “▶” X, só poderá navegar entre os canais rádio. Se seleccionar “Só Texto” com os botões “◀” ou “▶”, só poderá navegar entre os canais de texto. Se escolher “Ver tudo”, pode navegar em todos os canais com os botões “◀” ou “▶”. Para guardar as alterações recentes e sair, carregue no botão “M”.

### Actualização do receptor

#### OAD (download over the air)

Para que a sua TV tenha sempre a informação actualizada, utilize este ajuste. Verifique se o receptor está no modo standby. O receptor liga-se todos os dias automaticamente às 3h00 da manhã e procura qualquer nova informação que possa ser transmitida e transferida para o seu receptor automaticamente. Esta operação vai demorar cerca de 30 minutos. Se tiver uma gravação importante às 3h00 da manhã, e se não quiser interrompê-la, desactive a procura OAD auto da forma seguinte:

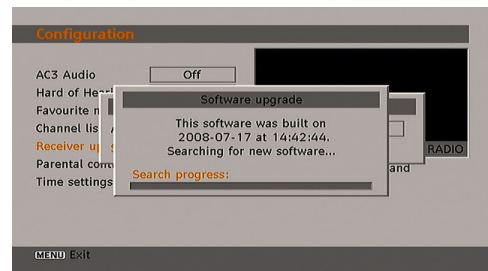

- Carregue no botão “MENU” utilizando os botões “▼” ou “▲” para escolher Configuração e carregue em **OK**.
- Realce o menu Configuração com os botões “▼” ou “▲” e carregue em **OK**.
- Utilize os botões “▼” ou “▲” para escolher “ACTUALIZAR RECEPTOR” e carregue no botão **OK**.

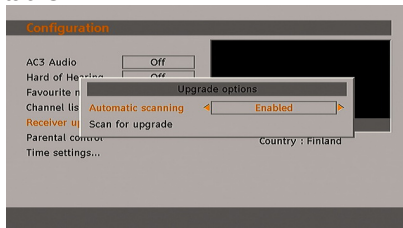

- Os botões “◀” ou “▶” permitem mudar entre activar ou desactivar a “Leitura automática”.
- Realce o menu “Leitura para actualização” com os botões “▼” ou “▲” e carregue em **OK** para iniciar a actualização.
- Após ter terminado a procura, a mensagem “A procura da actualização está concluída. Nenhum novo software foi encontrado” aparece no ecrã se nenhum novo software for encontrado.
- Não se esqueça de reactivar a função OAD automático após ter efectuado a gravação repetindo as instruções acima mas desta vez seleccionando **ACTIVAR**.

### Controlo parental

Utilize os botões “▼” ou “▲” para ir para a opção Bloqueio Parental. Carregue no botão **OK** para entrar no menu. Uma caixa pedindo o código de bloqueio é visualizada. O código é ajustado em “0000” inicialmente. Introduza o código do bloqueio. Se estiver incorrecto, “Pin incorrecto” é visualizado. Se estiver correcto, o menu Controlo Parental será visualizado:



## Bloqueio maturidade

(\* Se ajustar a opção País em UK aquando da primeira instalação, o Bloqueio Maturidade não será visível.

Quando é ajustada, esta opção obtém a informação de maturidade da difusão e se o nível de maturidade estiver desactivado, o vídeo-áudio não será visualizado.

## Bloqueio de menu

No menu bloqueio pode ajustar um bloqueio a todos os menus, ou ao Menu Instalação para restringir o acesso a estes menus. Se o bloqueio de menu não estiver disponível, haverá um acesso livre ao sistema de menu. Utilize os botões “▼” ou “▲” para ir para a opção Bloqueio de Menu. Utilize os botões “◀” ou “▶” para escolher o Modo Bloqueio de menu.

**DESACTIVADO** : Todos os menus estão desbloqueados.

**TODOS OS MENUS** : Pode aceder a todos os menus com o código de bloqueio correcto. Assim o utilizador não pode adicionar, eliminar, denominar de novo, mover canais, nem ajustar os temporizadores.

**MENU DE INSTALAÇÃO**: O menu Instalação está bloqueado, assim o utilizador não pode adicionar canais. As mudanças serão atualizadas quando sair do ‘Menu Configuração’.

## Ajustar PIN

Utilize os botões “▼” ou “▲” para ir para a opção “Ajustar PIN”. Carregue em **OK** para visualizar a janela “Ajustar PIN”. Utilize os botões numéricos para introduzir o novo código pin. Deve introduzir o código pin uma segunda vez para verificação. Se ambas os códigos pin tiverem quatro dígitos e forem idênticos, o pin será alterado. O pino definido na fábrica é 0000, se mudar o código pino, escreva-o num lugar seguro.

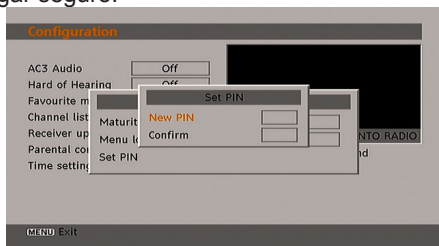

## Definição da hora

No menu Configuração, realce o item Definição da Hora carregando nos botões “▲” ou “▼”.

Carregue em OK e o submenu de definição da hora será visualizado no ecrã. Hora actual, Ajuste da zona da hora e zona da hora estarão disponíveis.

Utilize os botões “▲” ou “▼” para realçar Definição da Zona da Hora. A definição da zona da hora é efectuada com os botões “◀” ou “▶”. Pode ajustar em AUTO ou MANUAL.

Quando AUTO é seleccionado, a Hora Actual e as opções da Zona da Hora não estarão disponíveis. Se a opção MANUAL é seleccionada na Definição da Zona da Hora, a Zona da Hora pode ser alterada:

- Carregando nos botões “▲” ou “▼” seleccione Zona da Hora.

Utilize os botões “◀” ou “▶” para mudar a zona da hora entre GMT-12 ou GMT +12. A hora actual no topo da lista de menu mudará de acordo com a zona da hora seleccionada.

## Idioma

Neste menu o utilizador pode ajustar o idioma pretendido. O idioma muda quando premir o botão OK.

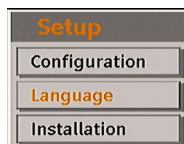

**Menu**: apresenta o idioma do sistema

## Preferido

Estes ajustes serão utilizados se estiverem disponíveis. Caso contrário os ajustes actuais serão utilizados.

- **Áudio**: Os botões “◀” ou “▶” permitem mudar a linguagem áudio.

- **Legendas:** Os botões “◀” ou “▶” permitem alterar o idioma das legendas. O idioma escolhido será visualizado nas legendas.
- **Guia:** Os botões “◀” ou “▶” permitem mudar o idioma do guia.

### Actual

- **Áudio:** Se a linguagem áudio for suportada, pode mudar a linguagem áudio com os botões “◀” ou “▶”.
- **Legendas:** Se as legendas estiverem salvas guardadas, pode alterar o idioma das legendas com os botões “◀” ou “▶”. O idioma escolhido será visualizado nas legendas.

### Instalação

O menu Instalação pretende principalmente ajudá-lo a construir um Índice de Canais de uma maneira mais eficaz. Selecione Instalação no menu Configuração carregando nos botões “▼” ou “▲”.

O Menu inclui os itens seguintes:

- Leitura automática de canais
- Leitura manual de canais
- Primeira instalação

### Leitura automática de canais

A leitura automática é iniciada quando carregar no botão OK quando o item Leitura automática de canais estiver realçado.

A mensagem seguinte aparece no ecrã:

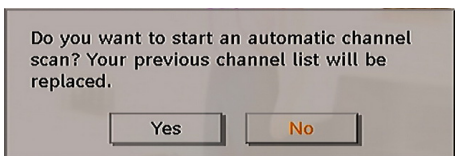

Realce Sim ou Não utilizando os botões “◀” ou “▶” e carregue no botão **OK** para confirmar.

Se “Sim” for seleccionado, a Procura Automática é iniciada.

Se seleccionar “Não” a Procura Automática é cancelada.

Após a procura dos canais digitais ter terminado, uma mensagem pedindo uma procura de canais analógicos será visualizada no ecrã:

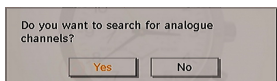

Carregue no botão OK para procurar canais analógicos. O menu seguinte aparece no ecrã para a procura de canais analógicos:



Selecione o **País**, **Idioma** e **Idioma do teletexto** utilizando os botões “▼” ou “▲” e “◀” ou “▶”. Carregue no botão **OK** ou **VERMELHO** para continuar. Para cancelar, carregue no botão **AZUL** O menu seguinte será visualizado durante a procura automática:

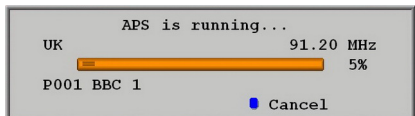

Quando a sintonização APS terminar, a tabela de programas aparecerá no ecrã. Na tabela de programas poderá visualizar os números e os nomes atribuídos aos programas.

Se não aceitar as localizações e/ou os nomes dos programas, poderá mudá-los na tabela de programas.

### Leitura manual de canais

Numa busca manual, o número do multiplex é introduzido manualmente e somente este multiplex é procurado para os canais. Para cada número de canal válido, informações sobre o nível de sinal, a qualidade de sinal e o nome de rede são visualizadas na parte inferior do ecrã.

Na procura manual e automática, qualquer canal já existente na base de dados não é novamente guardado para evitar duplicações redundantes deste canal.

## Primeira instalação

O utilizador pode utilizar este item para carregar ajustes por defeito, os quais foram carregados no receptor na fábrica.

Para instalar os ajustes da fábrica, realce o menu “Primeira Instalação” e carregue no botão **OK** então ser-lhe-á pedido se quer ou não apagar os ajustes. Ao seleccionar “Sim” carregando no botão **OK** quando “Sim” está realçado, o índice de canais será apagado.

Ser-lhe-á pedido para confirmar se quer apagar todos os canais e ajustes:

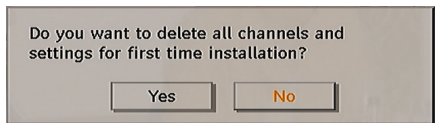

Ao seleccionar Sim e carregando no botão **OK** o índice de canais será apagado.

Depois dos ajustes da fábrica serem carregados, o menu ‘Primeira instalação’ será visualizado.

Quando ligar a TV pela primeira vez, o menu para a selecção do idioma aparece no ecrã. Utilizando os botões “▼” ou “▲” seleccione a opção de idioma desejada, e carregue no botão **OK** para activá-la.

O ecrã de menu “Primeira Instalação” aparecerá no ecrã. Ao carregar nos botões “◀” ou “▶” realce o **País** que quer e carregue no botão **OK**.

Após ter seleccionado o país, a mensagem pedindo o início da procura automática será visualizado no ecrã:

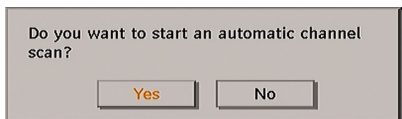

Carregue no botão **OK** para iniciar a instalação. Após a procura dos canais digitais ter terminado, uma mensagem pedindo uma procura de canais analógicos será visualizada no ecrã:

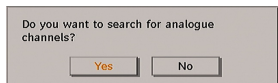

Carregue no botão **OK** para procurar canais analógicos. O menu seguinte aparece no ecrã para a procura de canais analógicos:



Selecione o **País**, **Idioma** e **Idioma do teletexto** utilizando os botões “▼” ou “▲” e “◀” ou “▶”. Carregue no botão **OK** ou **VERMELHO** para continuar. Para cancelar, carregue no botão **AZUL**. O menu seguinte será visualizado durante a procura automática:

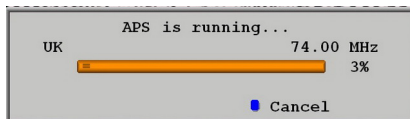

Quando a sintonização APS terminar, a tabela de programas aparecerá no ecrã. Na tabela de programas poderá visualizar os números e os nomes atribuídos aos programas.

Se não aceitar as localizações e/ou os nomes dos programas, poderá mudá-los na tabela de programas.

## Navegar no Sistema de Menu TV analógico

Para visualizar as opções de menu

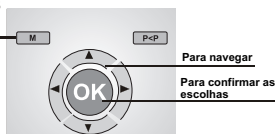

- Carregue em “M” para visualizar o menu principal.
- Carregue nos botões “◀” ou “▶” para seleccionar um item.
- Utilize o botão “▼” ou “▲” para realçar.
- Utilize os botões “◀” ou “▶” para mudar os ajustes.
- Carregue em “▶” para mais opções.
- Carregue em OK para guardar.
- Para sair do menu ou voltar do ecrã submenu, carregue no botão “M”.

*Nota: Estas explicações são válidas para navegar no Sistema de Menu TV Analógico. Para seleccionar opções descritas nas secções seguintes, consulte “Navegar no Sistema de Menu TV analógico”.*

## Sistema de Menu TV Analógico

### Menu imagem

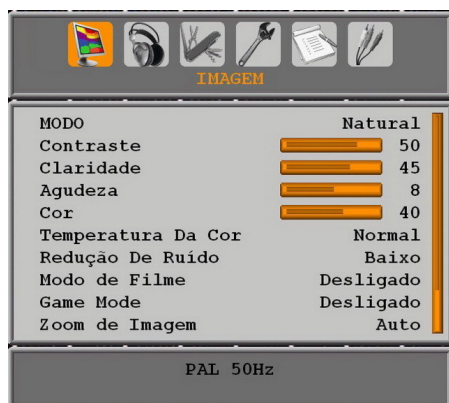

### Modo

Para obter a visualização necessária, pode ajustar a respectiva opção de modo.

Carregue nos botões “▼” ou “▲” para seleccionar **Modo**. Carregue no botão “◀” ou “▶” para escolher uma destas opções: **Cinema**, **Dinâmico** e **Natural**.

### Clareza/Contraste /Cor /Agudeza /Matiz

Carregando no botão “▼” ou “▲” seleccione a opção desejada. Carregue no botão “◀” ou “▶” para ajustar o nível.

*Nota: A opção **Matiz** só é visível quando a TV recebe um sinal NTSC.*

### Temperatura da cor

Carregue nos botões “▼” ou “▲” para seleccionar **Temperatura da cor**. Carregue em “◀” ou “▶” para escolher uma destas opções: Frio, Normal e Quente.

**Nota:**

- O ajuste da opção **Frio** dá cores brancas ligeiramente azuis.
- O ajuste da opção **Quente** dá cores brancas ligeiramente vermelhas.
- Para as cores normais, seleccione a opção **Normal**.

### Redução de Ruído

Se o sinal de transmissão for fraco e a imagem tiver ruído, utilize o ajuste **Redução de Ruído** para reduzir o ruído.

Carregue nos botões “▼” ou “▲” para seleccionar **Redução de Ruído**. Carregue em “◀” ou “▶” para escolher uma destas opções: **Baixo**, **Médio**, **Alto** ou **Desligado**.

### Modo de Filme

Os filmes estão gravados com num número diferente de imagens por segundo para os programas normais de televisão.

Carregue nos botões “▼” ou “▲” para seleccionar **Modo de Filme**.

Carregue nos botões “◀” ou “▶” para seleccionar **Ligado** ou **Desligado**.

Ligue esta função para ver claramente cenas de filmes com movimentos rápidos.

### Modo Jogo (Opcional)

Selecione o **Modo Jogo** carregando no botão “▼” ou “▲”. Utilize os botões “◀” ou “▶” para **ligar** ou **desligar** o modo Jogo. Quando o Modo jogo está activado, ajustes específicos do modo jogo, os quais estão optimizados para uma melhor qualidade vídeo, serão carregados.

Os ajustes do Modo Imagem, Contraste, Clareza, Agudeza, Cor e Temperatura da Cor

não serão visíveis nem activos quando o Modo jogo estiver ligado.

#### Nota:

O botão de selecção do modo imagem no controlo remoto não terá nenhuma função quando o Modo Jogo estiver activado.

Se a sua TV permutar para o modo PIP/PAP, o ajuste do Modo Jogo estará desactivo e será removido do menu imagem.

### zoom de imagem

Ao carregar no botão “▼” ou “▲” seleccione **Zoom de imagem**.

Utilize os botões “◀” ou “▶” para mudar o zoom de imagem para **Auto, 16:9, 4:3, Panorâmico, 14:9, Cinema, Legendas** ou **Zoom**.

### Reset

Carregue nos botões “▼” ou “▲” para seleccionar **Reset**. Carregue nos botões “◀” ou “▶” ou **OK** para retomar os parâmetros iniciais dos modos de imagem.

### Guardar

Carregue nos botões “▼” ou “▲” para seleccionar **Guardar**. Carregue no botão “▶” ou no botão **OK** para guardar os ajustes. “Guardado...” aparecerá no ecrã.

### Menu de som



### Volume

Carregue nos botões “▼” ou “▲” para seleccionar **Volume**. Carregue no botão “◀” ou “▶” para mudar o nível do volume.

### Equalizador

Carregue nos botões “▼” ou “▲” para seleccionar **Equalizador**. Carregue no botão “▶” para visualizar o menu equalizador.



Carregue nos botões “◀” ou “▶” para mudar a predefinição. No menu equalizador, o modo de som pode ser alterado entre **Música, Filme, Discurso, Achatado, Clássica** e **Usuário**.

Selecione a frequência desejada com o botão “▼” ou “▲” e aumente ou diminua a ampliação de frequência pressionando o botão “◀” ou “▶”.

Carregue no botão “M” para voltar ao menu anterior.

**Nota:** Os ajustes no menu equalizador podem ser alterados só quando o **Modo Equalizador** está em **Usuário**.

### Balanço

Este ajuste é utilizado para enfatizar o balanço do altifalante esquerdo ou direito.

Carregue nos botões “▼” ou “▲” para seleccionar **Balanço**. Carregue no botão “◀” ou “▶” para mudar o nível do balanço. O nível de balanço pode ser ajustado entre **-32** e **+ 32**.

### Auscultadores

Carregue nos botões “▼” ou “▲” para seleccionar **Auscultadores**. Carregue no botão “▶” para visualizar o menu auscultadores.

**Nota:** Os auscultadores não estarão activos quando a opção SPDIF estiver activa.

As opções do sub-menu Auscultadores estão descritas abaixo:

#### Volume

Carregue nos botões “▼” ou “▲” para seleccionar **Volume**. Carregue no botão “▶” para aumentar

o volume dos auscultadores. Carregue no botão “◀” para reduzir o volume dos auscultadores. O nível de volume dos auscultadores pode ser ajustado entre 0 e 63.

### Modo Som: (Opcional)

Carregue nos botões “▼” ou “▲” para seleccionar **Modo Som**. Carregue no botão “◀” ou “▶” poderá escolher entre os modos Mono, Stereo, Dual-I ou Dual-II, apenas se o canal seleccionado suporta esse modo.

### AVL

A função Limite Automático de Volume (AVL) permite ajustar o som por forma a obter um nível de saída fixo entre os programas (actualmente, o nível de volume das publicidades tem tendência a ser mais alto que o nível de som dos programas).

Carregue nos botões “▼” ou “▲” para seleccionar **AVL**. Carregue no botão “◀” ou “▶” para **ligar** ou **desligar** o AVL.

### Saída SPDIF

Carregue nos botões “▼” ou “▲” para seleccionar **Saída Spdif**. Carregue nos botões “◀” ou “▶” para ajustar a **Saída Spdif**. em **Ligado** ou **Desligado**.

*Nota: Se a Saída Spdif estiver em ligado, os auscultadores estarão desactivos.*

### Efeitos

Se está a visualizar uma transmissão em mono, ajuste os Efeitos em ligado por forma a obter um efeito de som melhor como o som estéreo. Se o som actual é stereo, ao ligar esta função provocará um som mais profundo.

Carregue nos botões “▼” ou “▲” para seleccionar Efeitos. Carregue no botão “◀” ou “▶” para ligar ou desligar esta função.

### Guardar

Carregue nos botões “▼” ou “▲” para seleccionar Guardar. Carregue no botão “▶” ou no botão **OK** para guardar os ajustes. “Guardado...” will aparecerá no ecrã.

## Menu características

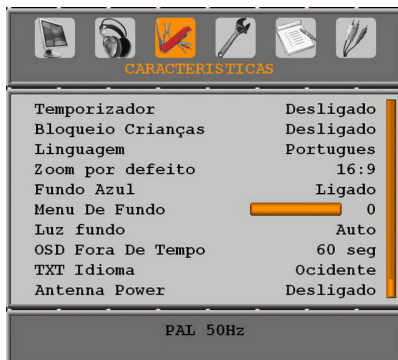

### Temporizador

Carregue nos botões “▼” ou “▲” para seleccionar **Temporizador**. Carregue no botão “◀” ou “▶” para ajustar o **Temporizador**.

O temporizador pode ser programado entre **desligado** e **120 minutos** com etapas de **10 minutos**.

Se o **Temporizador** estiver activo, após o tempo seleccionado, o televisor passa automaticamente para o modo de espera.

### Bloqueio crianças

Carregue nos botões “▼” ou “▲” para seleccionar **Bloqueio Crianças**.

Carregue nos botões “◀” ou “▶” para **ligar** ou **desligar** o Bloqueio Crianças. Quando **Ligado** é seleccionado, a TV apenas poderá ser controlada pelo controlo remoto. Neste caso, os botões do painel de controlo (com excepção do botão **STANDBY** não funcionarão).

Se carregar num destes botões **Bloqueio Crianças Ligado** aparecerá no ecrã quando o ecrã de menu não estiver visível.

### Idioma

Carregue nos botões “▼” ou “▲” para seleccionar **Idioma**. Utilize os botões “◀” ou “▶” para seleccionar **Idioma**.

### Zoom por Defeito

Quando o modo zoom está ajustado em **AUTO**, a TV definirá o modo zoom de acordo com o sinal da transmissão. Se não houver nenhum **WSS** ou informação sobre o rácio de aspecto, a TV adoptará este ajuste. Carregue nos botões “▼” ou “▲” para seleccionar **Zoom por Defeito**. Pode ajustar o **Zoom por Defeito** em



Panorâmico, **16:9**, **4:3** ou **14:9** pressionando o botão “◀” ou “▶” .

## Fundo Azul

Se o sinal estiver fraco ou ausente, a TV permutará automaticamente para um ecrã azul. Para activar este processo, ajuste o **Fundo azul** em **Ligado**.

Utilizando os botões “▼” ou “▲” seleccione **Fundo azul**. Carregue no botão “◀” ou “▶” para **ligar** ou **desligar** o **Fundo Azul**.

## Menu De Fundo

Carregue nos botões “▼” ou “▲” para seleccionar **Menu de Fundo**. Pode ajustar o nível do menu de fundo carregando no botão “◀” ou “▶” .

## Luz de fundo

Este ajuste permite controlar o nível da luz de fundo. Carregando no botão “▼” ou “▲” seleccione **luz de fundo** Carregue nos botões “◀” ou “▶” para ajustar a **luz de fundo** em **Médio**, **Máximo** ou **Mínimo**.

## OSD Fora De Tempo

Para definir um OSD fora de tempo específico para os ecrãs de menu, ajuste um valor para esta opção.

Carregue nos botões “▼” ou “▲” para seleccionar **OSD Fora de Tempo**. Carregue nos botões “◀” ou “▶” para mudar o menu fora de tempo para **15 seg**, **30 seg** ou **60 seg**.

## Idioma do teletexto

Carregue nos botões “▼” ou “▲” para seleccionar **Idioma do Teletexto**. Carregue nos botões “◀” ou “▶” para mudar o **Idioma do Teletexto** para **Ocidente**, **Oriente**, **Cirílico**, **Turco/Grego** ou **Árabe**.

## Alimentação da antena (opcional)

Quando a opção alimentação de antena está em **Ligado**, +5V serão transmitidos à saída de antena.

Esta característica permite a utilização de antenas activas.

*Nota: A alimentação de antena deve estar em “Desligado” quando uma antena standard é utilizada em vez de uma antena activa.*

## Saída Ext

Carregue nos botões “▼” ou “▲” para seleccionar Saída Ext. Utilize os botões “◀” ou “▶” para **Ligar** ou **Desligar** a saída Ext.

## Nota:

Para copiar a partir de um DVD ou de um dispositivo VCR, deve escolher a fonte desejada no menu fonte e “Ligar” a saída EXT no menu características.

A saída Ext deve estar **Ligada** para utilizar a função **Temporizadores no modo DTV**.

## Modo inteiro HDMI PC (opcional)

Se quiser visualizar o ecrã PC no modo HDMI através de uma ligação externa, a opção **MODO INTEIRO PC HDMI (HDMI PC FULL MODE)** deve estar em **Ligado** para ajustar o rácio de ecrã correctamente. Este item pode estar inactivo em algumas resoluções.

## Menu instalação

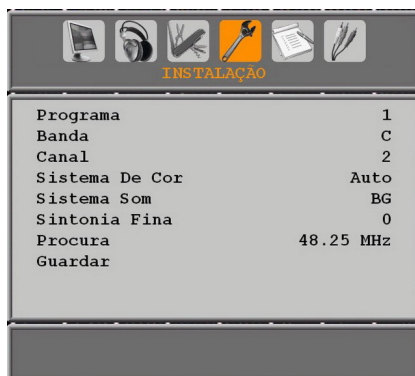

## Programa

Carregue nos botões “▼” ou “▲” para seleccionar Programa. Utilize os botões “◀” ou “▶” para seleccionar o número do programa. Pode introduzir um número com os botões numéricos do controlo remoto. Pode guardar até 200 programas entre 0 e 199.

## Banda

A banda pode ser escolhida entre C ou S. Carregue no botão “◀” ou “▶” para ajustar a Banda.

## Canal

O canal pode ser mudado com os botões “◀” ou “▶” ou os botões numéricos.

## Sistema de cor

Carregue nos botões “▼” ou “▲” para seleccionar Sistema de cor. Carregue no botão “◀” ou “▶” para mudar o sistema de cor para **PAL**, **PAL60**, **SECAM** ou **AUTO**.

## Sistema Som

Carregue nos botões “▼” ou “▲” para seleccionar Sistema som. Carregue nos botões “◀” ou “▶” para mudar o sistema som para BG, DK, I, L ou L’.

## Sintonia fina

Carregue nos botões “▼” ou “▲” para seleccionar Sintonia fina. Carregue no botão “◀” ou “▶” para ajustar a sintonia.

## Procura

Carregue nos botões “▼” ou “▲” para seleccionar Procura. Utilize o botão “◀” ou “▶” para iniciar a procura de programas. Pode também introduzir a frequência desejada com os botões numéricos quando o item de procura está realçado.

## Guardar

Carregue nos botões “▼” ou “▲” para seleccionar Guardar. Carregue no botão “▶” ou no botão **OK** para guardar os ajustes. “Guardado...” aparecerá no ecrã.

## Menu instalação nos modos AV

O ecrã seguinte aparece no Menu Instalação quando a TV está nos modos AV. Um número limitado de opções estará disponível. Permute para o modo TV para visualizar a versão completa do Menu **Instalação**.



## Sistema de cor

Carregue nos botões “▼” ou “▲” para seleccionar **Sistema de Cor**. Carregue no botão “◀” ou “▶” para mudar o sistema de cor para **PAL**, **SECAM**, **PAL 60** ou **AUTO**.

## Guardar

Carregue nos botões “▼” ou “▲” para seleccionar **Guardar Programa**. Carregue no botão “▶”

” ou no botão **OK** para guardar os ajustes. “Guardado...” aparecerá no ecrã.

## Tabela de programas

Carregando no botão “▼” ou “▲” seleccione **tabela de programas** Carregue no botão “▶” para visualizar a Tabela de Programas:

TAB. DE PROGRAMAS			
P001	BBC 1	P011	----
P002	C-07	P012	----
P003	C-12	P013	----
P004	S-15	P014	----
P005	----	P015	----
P006	----	P016	----
P007	----	P017	----
P008	----	P018	----
P009	----	P019	----
P010	----	P020	----

■ Nome                      ■ Inserir  
■ Apagar                    ■ APS

Ao mover o cursor em quatro direcções, poderá alcançar 20 programas na mesma página. Poderá fazer rodar as páginas para cima e para baixo pressionando os botões de navegação para ver todos os programas no modo TV (excepto para os modos AV). Pela acção do cursor, a selecção de programas é efectuada automaticamente.

## Nome

Para mudar o nome de um programa, seleccione o mesmo, e carregue no botão **VERMELHO**.

A primeira letra do nome seleccionado ficará realçada. Carregue nos botões “▼” ou “▲” para mudar as letras e nos botões “◀” ou “▶” para seleccionar as outras letras. Carregando no botão **VERMELHO**, pode guardar o nome.

## Inserir

Selecione o programa que pretende inserir com os botões de navegação. Carregue no botão **VERDE** Com os botões de navegação mova o programa seleccionado para o espaço de programa pretendido e carregue novamente no botão **VERDE**.

## Apagar

Para eliminar um programa, carregue no botão **AMARELO**. Ao carregar novamente no botão **AMARELO** o programa seleccionado é eliminado da lista de programas e os programas abaixo sobem de um lugar.

## APS (sist. Auto. Program)

Quando carregar no botão **AZUL** para iniciar o APS, o menu **sist. Auto Program** menu will será visualizado no ecrã:

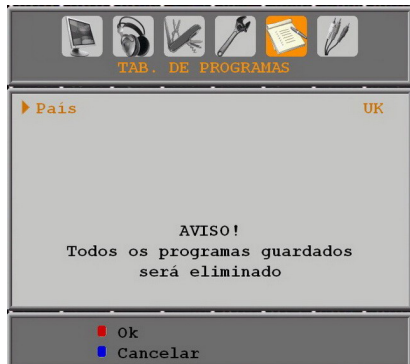

### País

Carregue no botão “▼” ou “▲” para seleccionar o país. Se desejar sair da função A.P.S, carregue no botão **AZUL**.

Quando carregar no botão **OK** ou **VERMELHO** para iniciar o APS, todos os programas guardados serão eliminados e a TV procurará os canais disponíveis. O ecrã seguinte será visualizado durante a procura:

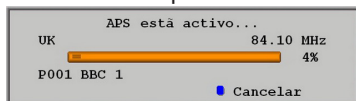

Se carregar no botão **AZUL** a função A.P.S pára e a Tabela de Programas aparece no ecrã.

Se aguardar pela finalização do A.P.S, a tabela de programas será visualizada com os programas encontrados e a respectiva localização.

## Menu Fonte

Carregue nos botões “▼” ou “▲” e seleccione o sexto ícone. Carregue no botão “▶” ou **OK** .O menu Fonte aparece no ecrã:



No menu fonte, realce a fonte pressionando o botão “▼” ou “▲” e mude para este modo pressionando o botão “▶” As opções Fonte são **TV, DTV, EXT-1, FAV** ou **YPbPr**.

*Nota: Após ter ligado os equipamentos opcionais à sua TV, deve seleccionar a entrada necessária para visualizar as imagens a partir desta fonte.*

## Visualização da Informação TV

O número do Programa, o Nome do Programa, o Indicador de Som e o Modo Zoom são exibidos na parte superior direita do ecrã quando um novo programa é introduzido ou o botão “INFO” é premido.

## Função cortar o som

Carregue no botão “” para desactivar o som. O indicador de corte de som será exibido na parte lateral superior do ecrã.

Para cancelar a função de corte de som, tem duas alternativas. Pode carregar no botão “” ou aumentar o nível de volume.

## Seleção do modo imagem

Ao carregar no botão **PP** pode mudar os ajustes do **Modo Imagem** de acordo com as exigências de visualização. As opções disponíveis são Dinâmico, natural e Cinema.

## Imagem parada

Pode fixar a imagem no ecrã carregando no botão “**OK**” no controlo remoto. Carregue no botão “**OK**” para fixar a imagem. Carregue novamente para sair desta função.

**Nota:** Esta função não estará disponível quando utilizar as fontes YPBPr.

## Modos Zoom

Pode alterar o rácio de aspecto (tamanho da imagem) da TV para visualizar imagens com vários modos zoom.

Carregue no botão “WIDE” para mudar directamente o modo zoom.

Os modos zoom disponíveis estão listados abaixo.

**Nota:**

Nos modos **YPbPr** quando estiver nas resoluções 720p-1080i, só o modo 16:9 estará disponível.

### Auto

Quando um sinal **WSS (Sinal de ecrã largo)** que mostra o tamanho da imagem, está incluído na retransmissão ou então no sinal a partir de um aparelho externo, a TV automaticamente muda o modo **ZOOM** de acordo com o sinal **WSS**.

- Quando o modo **AUTO** não funciona correctamente devido a um fraco sinal **WSS**

ou quando deseja mudar para outro modo **ZOOM** faça-o manualmente.

### 16:9

Isto estende os lados esquerdo e direito de uma imagem normal (rácio de aspecto 4:3) para preencher o ecrã largo da TV.

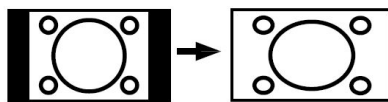

- Para imagens de rácio de aspecto **16:9** que foram reduzidas numa imagem normal (rácio de aspecto 4:3), utilize o modo 16:9 para restaurar a imagem no seu formato original.

### 4:3

É utilizado para ver uma imagem normal (rácio de aspecto 4:3) como se fosse o seu tamanho original.



### Panorâmico

Isto estende os lados esquerdo e direito de uma imagem normal (rácio de aspecto 4:3) para preencher o ecrã sem deformar a imagem.

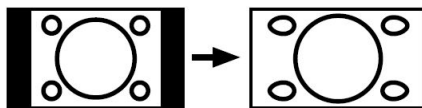

O topo e a parte inferior da imagem estão um pouco cortados.

### 14:9

Isto aumenta o zoom da imagem (rácio de aspecto 14:9) para os limites superiores e inferiores do ecrã.



## Cinema

Isto aumenta o zoom da imagem (rácio de aspecto 16:9) para o ecrã inteiro.

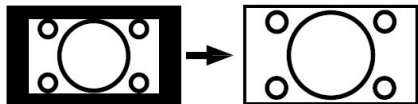

## Legendas

Isto aumenta o zoom da imagem (rácio de aspecto 16:9) com legendas para o ecrã inteiro.

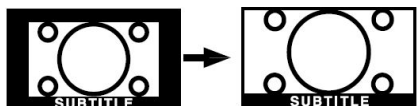

## Teletexto

O sistema teletexto transmite notícias, informações sobre o desporto e sobre o tempo na sua TV. Se o sinal estiver degradado, devido a péssimas condições climatéricas, pode haver erros no texto ou o teletexto pode não aparecer.

Os botões de função do teletexto estão listados abaixo:

### “” Ligar-desligar o teletexto

Permite activar o modo teletexto quando premido uma vez. Quando este botão é novamente premido, o ecrã será dividido em duas janelas, uma apresentando o teletexto e a outra o canal actual.

### “” Índice

Permite seleccionar a página de índice do teletexto.

### “” Misturar

Permite colocar o ecrã do teletexto sobre um programa.

### “” Expandir

Carregue uma vez para aumentar a metade da página superior, carregue novamente para aumentar a metade inferior da página. Carregue novamente para retomar a visualização normal.

### “” Revelar

Permite visualizar a informação escondida (a solução dos jogos, por exemplo).

### “” Manter

Permite manter uma página de texto quando necessário. Carregue novamente para retomar a leitura.

### “” Sub-páginas / Hora

Permite seleccionar as sub-páginas se disponíveis quando o teletexto está activo. Quando o teletexto não está activo, a hora é visualizada se o programa tiver transmissão teletexto.

### P+ / P- e dígitos (0-9)

Carregue para seleccionar uma página.

*Nota: A maioria das estações TV utilizam o código 100 para a página de índice.*

### Botões coloridos

#### (VERMELHO / VERDE / AMARELO / AZUL)

A sua TV suporta ambos os sistemas **FASTTEXT** e **TOP text**. Quando estes sistemas estão disponíveis, as páginas são divididas em grupos ou tópicos.

Quando o sistema **FASTTEXT** está disponível, as secções na página do teletexto têm um código de cor e estas podem ser seleccionadas carregando nos botões coloridos. Carregue no respectivo botão colorido.

A escrita colorida irá aparecer, indicando o botão colorido que deve utilizar quando a transmissão **TOP text** está presente. Os botões **P -** ou **P +** solicitarão a página seguinte ou anterior respectivamente.

## Dados técnicos

### O ecrã

Limpe o ecrã com um pano macio humedecido. Não utilize produtos abrasivos para não danificar a protecção do ecrã TV.

Para sua segurança, desligue a tomada do sector quando limpar a televisão. Ao deslocar a TV, segure-a correctamente na parte inferior.

### Imagem persistente

A imagem fantasma pode ocorrer quando visualizar uma imagem persistente. A persistência de uma imagem TV LCD pode desaparecer após um curto período. Tente desligar a TV durante um instante.

Para prevenir este problema, não deixe o ecrã com uma imagem parada durante longos períodos.

### Sem alimentação

Se a TV não tiver alimentação, verifique o fio eléctrico e a ligação à ficha do sector.

### Imagem com pouca qualidade

Seleccionou o sistema TV correcto? O seu televisor ou a sua antena estão muito próximos de um equipamento áudio não ligado à terra ou de luzes fluorescentes, etc.?

Montanhas e edifícios elevados podem provocar imagens duplas ou imagens fantasmas. Por vezes, pode melhorar a qualidade da imagem, alterando a direcção da antena.

A imagem e o Teletexto estão irreconhecíveis? Verifique se introduziu a frequência correcta. Sintonize novamente os canais.

A qualidade da imagem pode piorar quando dois periféricos estão conectados à TV ao mesmo tempo. Neste caso, desligue um dos periféricos.

### Falta de Imagem

A TV está ligada à antena correctamente? As tomadas estão ligadas com firmeza à tomada de antena? O cabo de antena está danificado? As tomadas correctas estão utilizadas para ligar a antena? Se tem dúvidas, deve consultar o serviço técnico.

Nenhuma imagem significa que a sua TV não está a receber nenhuma transmissão. Será

que seleccionou o botão correcto no controlo remoto? Tente de novo.

Verifique se a fonte de entrada correcta foi seleccionada.

### Som

Não consegue ouvir nenhum som. Será que cortou o som carregando  no botão?

O som está a vir somente de um altifalante. Será que o balanço está ajustado na extremidade de uma direcção? Veja o **Menu de Som**.

### Controlo remoto

A sua TV não responde à acção do controlo remoto. Talvez as pilhas já estejam gastas. Se for assim, pode utilizar as teclas situadas na parte inferior da TV.

### Fontes de entrada

Se não conseguir seleccionar uma fonte de entrada, é provável que nenhum dispositivo esteja ligado.

Verifique os cabos AV e as ligações se tentou ligar um dispositivo.

## Apêndice A: Compatibilidade do sinal AV (Tipos de sinais de entrada)

Fonte	Sinais suportados		Disponível
EXT-1 (SCART)	PAL 50/60		O
	NTSC 60		O
	RGB 50		O
	RGB 60		O
FAV	PAL 50/60		O
	NTSC 60		O
YPbPr	480I	60Hz	O
	480P	60Hz	O
	576I	50Hz	O
	576P	50Hz	O
	720P	50Hz	O
	720P	60Hz	O
	1080I	50Hz	O
	1080I	60Hz	O
	1080P	24Hz	O
	1080P	50Hz	O
1080P	60Hz	O	

**(X: Não disponível, O: Disponível)**

**Nota:** Em alguns casos, um sinal na TV LCD pode não ser visualizado corretamente. O problema pode ser uma inconsistência com os padrões do equipamento de fonte (DVD, Descodificador, etc...) Se verificar este problema, contacte o seu fornecedor e o fabricante do equipamento de fonte.

## Apêndice B: Especificações do Pino

### Especificações do pino do conector SCART

Pino	Sinal de entrada	Pino	Sinal de entrada
1	SAÍDA ÁUDIO (DIREITA)	12	Não utilizado
2	ENTRADA AUDIO (DIREITA)	13	RGB-R GND
3	SAÍDA ÁUDIO (ESQUERDA/ MONO)	14	GND
4	ÁUDIO GND	15	ENTRADA CROMINÂNCIA RGB-R / S.VHS
5	RGB-B GND	16	SINAL DE SUPRESSÃO
6	ENTRADA ÁUDIO (ESQUERDA/MONO)	17	GND COMPOSITE VÍDEO
7	ENTRADA RGB-B	18	SINAL DE SUPRESSÃO GND
8	BOTÃO ÁUDIO / RGB / 16:9	19	SAÍDA COMPOSITE VÍDEO
9	RGB-G GND	20	COMPOSITE VÍDEO / ENTRADA LUMINANCE S.VHS
10	Não utilizado	21	GND / TAMPO (CHASSIS)
11	ENTRADA RGB-G		

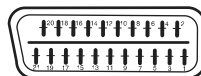

**Produtos**



**Pilha**

**Informação para os utilizadores acerca da eliminação de equipamento usado e pilhas**

**[Apenas União Europeia]**

Estes símbolos indicam que o equipamento com estes símbolos não deve ser eliminado juntamente com o restante lixo doméstico. Se pretende eliminar o produto ou a pilha, utilize os sistemas de recolha ou instalações para uma reciclagem apropriada.

**Aviso:** O sinal Pb abaixo do símbolo para pilhas indica que esta pilha contém chumbo.



## Especificações

### TRANSMISSÃO TV

PAL/SECAM B/G D/K K' I/I' L/L'

### CANAIS RECEBIDOS

VHF (BAND I/III)

UHF (BAND U)

HYPERBAND

<b>Recepção Digital</b>	MHEG-5 ENGINE em conformidade com ISO/IEC 13522-5 UK Perfil Motor 1	
	Suporte objecto carrossel em conformidade com ISO/IEC 13518-6 e perfil UK DTT	para UK
	Gama de frequência: 474-850 MHz para modelos UK	
	170-862 MHz para modelos EU	
	Padrão de transmissão: DVB-T. MPEG-2	
	Desmodulação: COFDM com modo FFT 2K/8K	
	FEC: todos os modos DVB	
	Vídeo: MP@ML, PAL, 4:3/16:9	
	Áudio: MPEG Nível I&II 32/44.148kHz.	

### NÚMERO DE CANAIS PREDEFINIDOS

200

### INDICADOR DE CANAL

Visualização no ecrã

### ENTRADA DE ANTENA RF

75 Ohm (não balanceado)

### VOLATGEM DE FUNCIONAMENTO

220-240V AC, 50 Hz.

### ÁUDIO

German + Nicam Stereo

### ALIMENTAÇÃO DA SAÍDA ÁUDIO ( $W_{RMS}$ ) (10% THD)

2 x 3

### CONSUMO ELÉCTRICO (W)

50 W (max)

< 1 W (Standby)

### PAINEL

Tamanho de ecrã 16"

### DIMENSÕES (mm)

DxLxH (Com pé): 120 x 384 x 300

Peso (Kg): 3,2

DxLxH (Sem pé): 65 x 384 x 270

Peso (Kg): 3

# Índice

Características.....	43	Guía de Programación Electrónica (EPG).....	59
Accesorios.....	43	Visualización Subtítulos.....	60
Introducción.....	44	Teletexto digital (**sólo para el Reino Unido) ...	60
Preparación.....	44	Pantalla panorámica.....	60
Precauciones de seguridad.....	44	Sistema de menús IDTV.....	61
Fuente de alimentación.....	44	Lista de canales.....	61
Cable de alimentación.....	44	Desplazamiento por toda la lista de	
Humedad y agua.....	44	canales.....	61
Limpieza.....	44	Desplazar canales en la lista de canales.....	61
Ventilación.....	44	Borrar canales de la lista de canales.....	62
Fuentes de calor y llamas.....	44	Cambiar el nombre a los Canales.....	62
Rayos.....	44	Bloqueo de canales.....	62
Piezas de repuesto.....	45	Establecer canales Favoritos.....	63
Servicio técnico.....	45	Cómo añadir un canal a una lista de	
Desecho del aparato.....	45	favoritos.....	63
Información para los usuarios de los países		Cómo eliminar un Canal de una Lista de	
de la Unión Europea.....	45	Favoritos.....	63
Desconexión del aparato.....	45	Ayuda en pantalla.....	63
Volumen de los auriculares.....	45	Guía de programación.....	63
Instalación.....	45	Temporizadores.....	63
Pantalla LCD.....	45	Interfaz común.....	64
Atención.....	45	Configuración del televisor.....	64
Descripción general del mando a distancia.....	46	Conf.....	65
TV LCD y botones de funcionamiento.....	47	Configuración.....	65
Visualización de las conexiones - Tomas		AC3 Audio (**sólo para países de la	
traseras.....	48	UE).....	65
Visualización de las conexiones - Tomas		Dificultades auditivas (**sólo para países	
laterales.....	50	de la UE).....	65
Conexión eléctrica.....	51	Modo Favorito.....	65
Conexión de la antena.....	51	Lista de Canales.....	65
Conexión a un reproductor de DVD.....	52	Actualización del Receptor.....	65
Uso de las tomas AV laterales.....	53	Descarga a través de la señal de TV	
Utilización de otras conexiones.....	54	(OAD).....	65
Conexión de otros equipos a través del		Control paterno.....	66
euroconector.....	55	Bloqueo por edad.....	66
Introducción de las pilas en el mando a distancia	56	Bloqueo del menú.....	66
Capacidad de funcionamiento del mando a		Fij PIN.....	66
distancia.....	56	Configuración Horaria.....	67
Encendido/apagado del televisor.....	56	Idioma.....	67
Encendido del televisor.....	56	Favorito.....	67
Apagado del televisor.....	56	Actual.....	67
Selección de entrada.....	57	Instalación.....	67
Funcionamiento Básico.....	57	Búsqueda. auto. canales.....	67
Manejo con los botones del televisor.....	57	Búsqueda manu. canales.....	68
Ajuste del volumen.....	57	Instalación Inicial.....	68
Selección de canales.....	57	Desplazamiento por el sistema de menús de TV	
Vista del menú principal.....	57	analógica.....	69
Modo AV.....	57	Sistema de menús de TV analógica.....	70
Manejo con el mando a distancia.....	57	Menú de imagen.....	70
Ajuste del volumen.....	57	Modo.....	70
Selección de canal (anterior o siguiente).....	57	Brillo/Contraste/Color/Nitidez/Tono.....	70
Selección directa del canal (acceso directo)	57	Temp. de Color.....	70
Configuración Inicial.....	58	Reducción de ruido.....	70
Funcionamiento General.....	58	Modo Film.....	70
Barra de Información.....	58	Modo de Juego (opcional).....	70

Zoom de Imagen.....	70	Teletexto.....	77
Restablecer los valores .....	70	Consejos.....	78
Almacenar.....	71	Cuidado de la pantalla.....	78
Menú de sonido.....	71	Persistencia de Imágenes.....	78
Volumen.....	71	Sin Corriente.....	78
Ecuilizador.....	71	Imagen de mala calidad.....	78
Balance.....	71	Sin imagen.....	78
Auriculares.....	71	Sonido.....	78
Volumen.....	71	Mando a distancia.....	78
Modo de sonido (opcional).....	71	Fuentes de entrada.....	78
AVL.....	71	Apéndice A: Compatibilidad de señales AV (tipos de señal de entrada).....	79
Salida Spdif.....	71	Apéndice B: Especificaciones de las patillas de conexión.....	80
Efectos.....	72	Características de las patillas del EUROCONECTOR.....	80
Almacenar.....	72	Características técnicas.....	81
Menú de características.....	72		
Temporizador de Apagado.....	72		
Bloqueo Infantil.....	72		
Idioma.....	72		
Zoom por defecto.....	72		
Fondo azul.....	72		
Fondo del menú.....	72		
Retroiluminación.....	72		
Pausa OSD.....	72		
Idioma del teletexto.....	73		
Alimentación de la antena (opcional).....	73		
Salida Ext.....	73		
Modo HDMI PC Total (opcional).....	73		
Canal.....	73		
Banda.....	73		
Canal.....	73		
Sistema de color.....	73		
Sistema de sonido.....	73		
Sintonización fina.....	73		
Búsqueda.....	73		
Almacenar.....	74		
Menú de Instalación en los Modos Auxiliares de Vídeo.....	74		
Sistema de color.....	74		
Almacenar.....	74		
Lista de Canales.....	74		
Nombre.....	74		
Insertar.....	74		
Borrar.....	74		
Sistema Automático de Programación (APS).....	74		
País.....	75		
Visualización de información de TV.....	75		
Función de silenciador.....	75		
Selección de modo de imagen.....	75		
Congelación de imagen.....	76		
Modos de zoom.....	76		
16:9.....	76		
Panorámico.....	76		
14:9.....	76		
Cine.....	76		
Subtítulos.....	76		

## Características

- Televisor LCD a color con mando a distancia.
- TV digital totalmente integrada (TDT).
- Almacenamiento de hasta 200 canales en VHF y UHF.
- Sistema de menús OSD.
- Equipado con euroconector para dispositivos externos (tales como vídeos, videoconsolas, equipos de sonido, etc.).
- Sistema de sonido estéreo. (German + Nicam)
- Teletexto, fastext, TOP Text (texto sobre imagen).
- Conexión de auriculares.
- Sistema de programación automático (APS).
- Sintonización automática hacia adelante o hacia atrás.
- Temporizador de apagado.
- Bloqueo Infantil.
- Silenciado automático cuando no hay transmisión.
- Reproducción en NTSC.
- Limitación automática de volumen (AVL).
- El televisor accederá automáticamente al modo en espera transcurridos 5 minutos sin recepción de señal válida.
- Búsqueda de frecuencia mediante lazos de seguimiento de fase (PLL).
- Línea de salida de audio.
- Modo de juego (opcional).
- Alimentación de Antena Activa (opcional).

## Accesorios



Mando a distancia

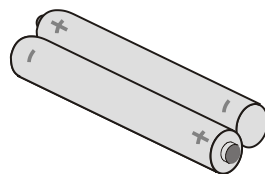

2 pilas del tipo AAA

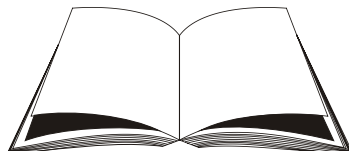

Manual de instrucciones

## Introducción

Gracias por haber elegido este producto. Este manual le guiará en el manejo adecuado de su televisor. Antes de poner en marcha el televisor, le recomendamos que se lea detenidamente este manual.

Guarde este manual en un lugar adecuado para consultarlo en el futuro.



## Preparación

Para que el equipo se ventile adecuadamente, deje al menos 10 cm de espacio libre a su alrededor. Para evitar cualquier tipo de avería o situación inestable, no coloque ningún objeto sobre el equipo.

Utilice este aparato en climas moderados.

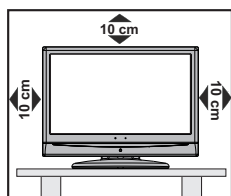

## Precauciones de seguridad

**Con el fin de evitar accidentes, léase detenidamente estas recomendaciones sobre precauciones de seguridad.**

### Fuente de alimentación

Utilice el televisor sólo con una toma de a 220-240 V de 50 Hz. Asegúrese de elegir el voltaje adecuado para el aparato.

### Cable de alimentación

No sitúe la unidad, ni ningún mueble, etc., sobre el cable de alimentación (toma de corriente), ni lo pise. Agarre el cable de alimentación por la clavija del enchufe. No desenchufe el aparato tirando directamente del cable de alimentación, y nunca lo toque con las manos mojadas, pues podría producirse un cortocircuito o una descarga eléctrica. No haga nunca un nudo en el cable ni lo empalme con otros cables. Coloque el cable de corriente de manera que nadie pueda pisarlo. Un cable deteriorado puede causar un incendio o provocarle una descarga eléctrica. Cuando el cable esté dañado y deba reemplazarse, esto sólo puede hacerlo personal técnico cualificado.

## Humedad y agua

No utilice este aparato en lugares húmedos y mojados (evite el baño, la pila de la cocina y lugares cercanos a la lavadora). No esponga este aparato a la lluvia o al agua, pues podría ser peligroso. No coloque sobre el aparato objetos llenos de líquido, como por ejemplo jarrones. Evite goteos y salpicaduras.



En caso de que algún líquido u objeto sólido se introduzcan en el interior del televisor, desenchúfelo y contacte con personal técnico para que lo revisen antes de ponerlo en marcha de nuevo.

## Limpeza

Antes de limpiar el televisor, desenchúfelo de la toma de corriente. No utilice limpiadores líquidos o en aerosol. Utilice un paño suave y seco.



## Ventilación

Las ranuras y aperturas del televisor están diseñadas para proporcionar la ventilación adecuada y garantizar un funcionamiento seguro. Para evitar el sobrecalentamiento del aparato, estas ranuras no deben bloquearse ni taparse en ningún caso.

## Fuentes de calor y llamas

No coloque el aparato cerca de llamas vivas o fuentes de calor intenso, como por ejemplo un radiador eléctrico. Asegúrese de no colocar fuentes de llamas vivas, como por ejemplo velas encendidas, encima del televisor. No esponga las pilas a una fuente de calor excesiva como por ejemplo luz solar, fuego o similares.



## Rayos

En caso de tormenta y rayos o cuando se vaya de vacaciones, desconecte el cable de alimentación de la toma de corriente.

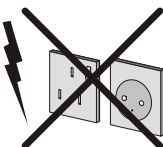

## Piezas de repuesto

Cuando necesite repuestos, asegúrese de que el operario del servicio técnico haya utilizado piezas recomendadas por el fabricante, o bien otras de iguales características que las originales. Los repuestos no autorizados podrían causar incendios, descargas eléctricas u otros riesgos.

## Servicio técnico

Acuda a personal cualificado para el mantenimiento técnico del aparato. No retire la cubierta usted mismo, pues esto podría ocasionarle una descarga eléctrica.

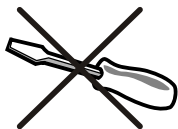

## Desecho del aparato

Instrucciones para el desecho del aparato:

- El embalaje y todos sus accesorios son reciclables, y por tanto deberían reciclarse. Los materiales de embalaje, como por ejemplo las bolsas, deben mantenerse fuera del alcance de los niños.
- Las pilas, incluso aquellas que no contengan metales pesados, no deberán desecharse con la basura doméstica. Deseche las pilas usadas de manera segura para el medio ambiente. Infórmese sobre la normativa vigente que sea de aplicación en su región.
- La lámpara fluorescente de cátodo frío del PANEL LCD contiene una pequeña cantidad de mercurio; siga las leyes o normativas locales para su desecho.

## Información para los usuarios de los países de la Unión Europea

Este símbolo en el producto o en su embalaje significa que sus aparatos eléctricos y electrónicos deben desecharse, al final de su vida útil, de forma separada de los residuos domésticos. En la Unión Europea existen distintos sistemas de recogida selectiva.



Para obtener más información, póngase en contacto con las autoridades locales o el distribuidor donde adquirió el producto.

## Desconexión del aparato

El enchufe de corriente se utiliza para desconectar el televisor de la electricidad y, por lo tanto, siempre debe estar accesible.

## Volumen de los auriculares

Un nivel excesivo de volumen en los auriculares puede provocarle la pérdida de capacidad auditiva.



## Instalación

En caso de instalar el aparato en la pared, y a fin de evitar cualquier lesión, debe instalar el aparato correctamente de acuerdo a las instrucciones de instalación (si la opción está disponible).

## Pantalla LCD

La pantalla de LCD es un producto de tecnología punta con aproximadamente un millón de finos transistores de película, lo que le proporciona una excelente definición de imagen. En ocasiones pueden aparecer en la pantalla unos pocos píxeles inactivos, como puntos fijos de color azul, verde o rojo. Tenga en cuenta que esto no afecta al funcionamiento del aparato.

## Atención

No deje el televisor en modo en espera o en funcionamiento cuando salga de casa.

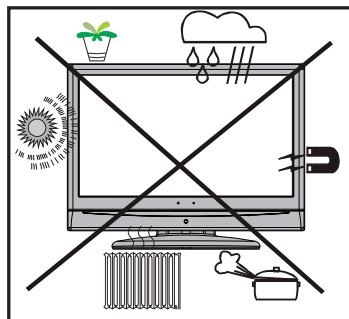

## Descripción general del mando a distancia

1. Modo de espera
2. Características
3. Instalación
4. Canal anterior
5. Cursor hacia arriba
6. Cursor hacia la derecha
7. Cursor hacia abajo
8. Modo de TV Analógica / Digital
9. Mono/estéreo - Dual I-II
10. Subir/bajar canal
11. Botones numéricos
12. Salir (en modo DTV)
13. Detener Avance (en modo TXT)
14. Actualización (en modo TXT)
15. Página de índice / Guía (en modo DTV)
16. Mostrar (en modo TXT)
17. Verde / Menú de imagen / Retroceder una página (en modo DTV)
18. Rojo / Menú de sonido / Avanzar una página (en modo DTV)
19. Visualizar/ocultar el menú
20. OK - Confirmar
21. Cursor izquierda
22. AV / Fuente
23. Información
24. Subir/bajar volumen
25. Silenciador
26. Preferencias personales
27. Hora / Activación/desactivación de los subtítulos (en modo DTV)
28. Teletexto
29. Combinar (en modo TXT)
30. Ampliar (en modo TXT) / Tamaño de la imagen

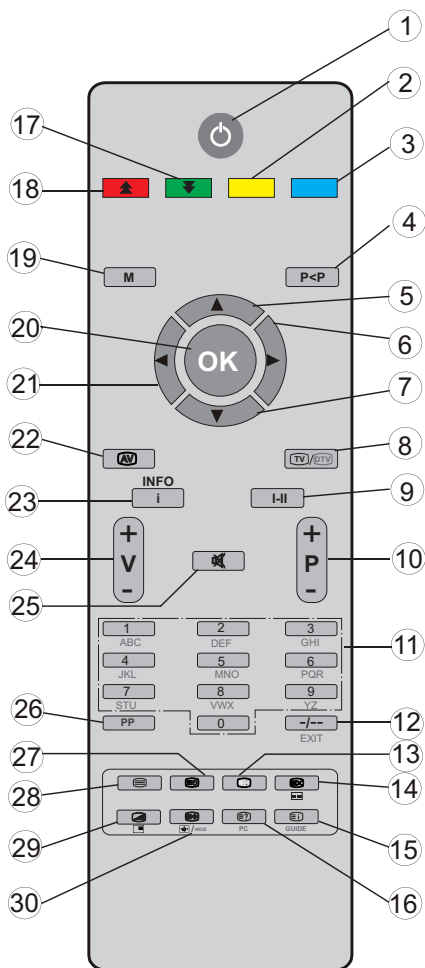

## TV LCD y botones de funcionamiento

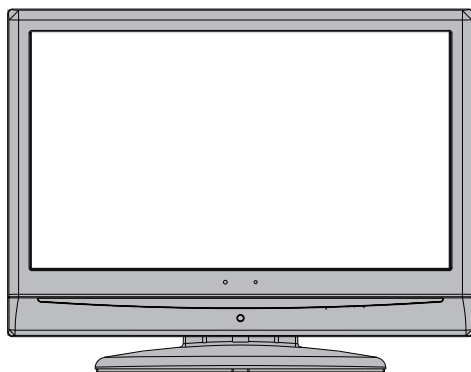

VISTA FRONTAL

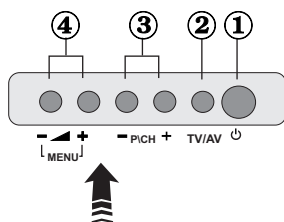

1. Botón de modo en espera
2. Botón TV/AV
3. Botones de Avance/ Retroceso de canales
4. Botones de Ajuste del Volumen

**Nota:** Pulse los botones “▲+”/“-▲” a la vez para acceder al menú principal (main menu).

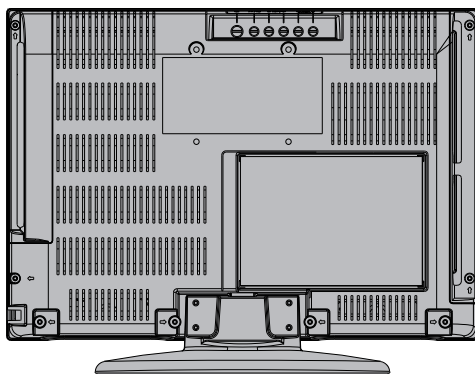
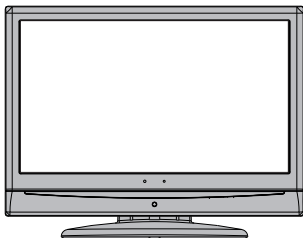

VISTA TRASERA



## Visualización de las conexiones - Tomas traseras

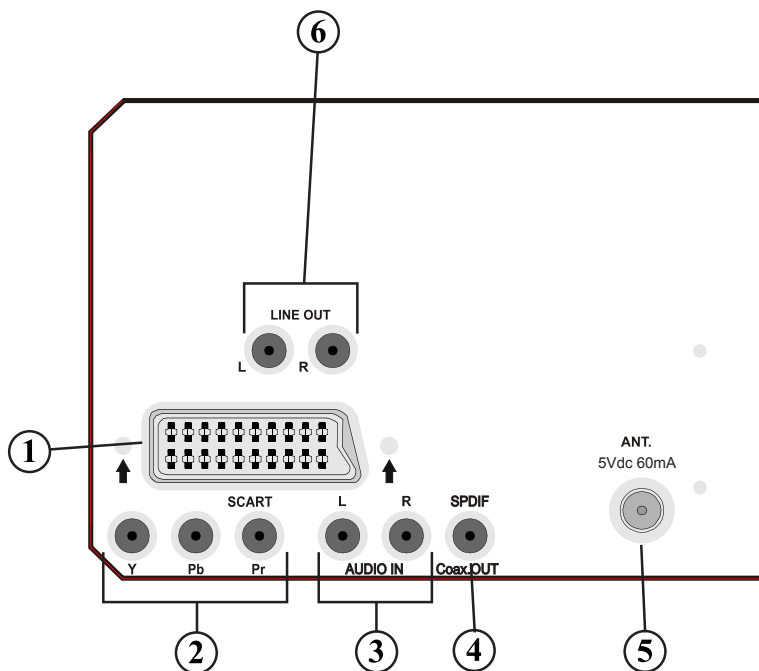

- 1. La toma de EUROCONECTOR** permite recibir y enviar señales de aparatos externos. Conecte el cable de **EUROCONECTOR** entre la toma del televisor y la toma de **EUROCONECTOR** del aparato externo (por ejemplo, un decodificador, o un reproductor de vídeo o DVD).  
**Nota:** Si se conecta un dispositivo externo a la toma de **EUROCONECTOR** el televisor cambiará automáticamente al modo AV.  
**Nota:** Si desea ver un canal codificado, debe conectar el decodificador en la toma EXT-1. El decodificador podría no funcionar correctamente si no lo conecta a la toma de Euroconector 1 (Ext-1).
- 2. Las Entradas de vídeo de componentes (YPbPr)** se utilizan para conectar las señales de vídeo de componentes. Puede conectar la toma de componentes de audio y vídeo a un aparato que cuente con salida de componentes. Conecte los cables de vídeo de componentes entre las **ENTRADAS DE VÍDEO DE COMPONENTES** del televisor y las salidas de vídeo de componentes del aparato. Cuando realice las conexiones, asegúrese de que las letras “Y”, “Pb”, “Pr” del televisor se corresponden con las del aparato.
- 3. Las Entradas de Audio YPbPr** sirven para conectar las señales de sonido de un PC o de cualquier otro aparato que se conecte al televisor a través de una señal YPbPr. Conecte el cable de audio entre las **ENTRADAS DE AUDIO** del televisor y la salida de audio del aparato para habilitar el sonido de componentes.
- 4. La salida S/PDIF** transmite la señal digital de audio de la fuente actualmente seleccionada. Utilice un **cable S/PDIF coaxial** para transmitir señal de audio a un aparato que tenga una entrada S/PDIF.

5. La **Entrada RF** permite conectar una antena o una señal de TV por cable.  
Tenga en cuenta que si utiliza un decodificador o un grabador multimedia, deberá conectar el cable de antena al televisor a través del dispositivo mediante un cable de antena adecuado, tal como se muestra en la ilustración siguiente.
6. Las tomas de **Salida de Audio** emiten la señal de audio del aparato a otro aparato externo como por ejemplo un equipo de sonido alternativo.  
Para conectar unos altavoces externos al televisor, conecte las **LÍNEAS DE SALIDA DE AUDIO** del televisor al aparato externo mediante un cable de audio. *Nota: La función de salida no se puede utilizar con fuentes HDMI. Utilice entonces fuentes SPDIF.*

## Visualización de las conexiones - Tomas laterales

1. La ranura de Interfaz común se utiliza para introducir una tarjeta de interfaz común. La tarjeta CI le permite ver todos los canales a los que esté abonado. Para obtener más información, léase el apartado "Interfaz Común".
2. La entrada de auriculares se utiliza para conectar unos auriculares externos al sistema. Conéctelos a la toma de AURICULARES para escuchar el sonido del televisor a través de dichos auriculares (opcionales).
3. La entrada de audio sirve para recibir señales de audio de aparatos externos. Conecte el cable entre la ENTRADA DE VÍDEO del televisor y la toma de SALIDA DE VÍDEO del aparato.
4. Las entradas de audio sirven para recibir señales de audio de aparatos externos. Conecte el cable entre las ENTRADAS DE AUDIO del televisor y la toma de SALIDA DE AUDIO del aparato. Nota: En caso de conectar cualquier aparato al televisor a través de la ENTRADA DE VÍDEO, también debe conectar ambos aparatos a través de las ENTRADAS DE AUDIO a fin de habilitar el sonido.

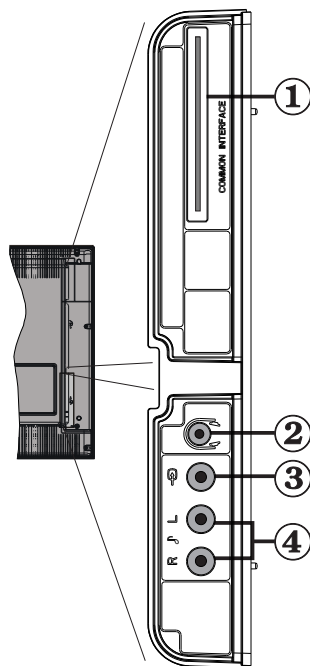

## Conexión eléctrica

**IMPORTANTE:** Este televisor está diseñado para funcionar con corriente alterna de 220-240 V, 50 Hz.

- Tras desembalar el televisor, deje que éste alcance la temperatura ambiente antes de conectarlo a la corriente.
- Enchufe el cable de corriente a la electricidad.

## Conexión de la antena

- Conecte el cable de antena o de TV a la ENTRADA DE ANTENA de la parte trasera del televisor.

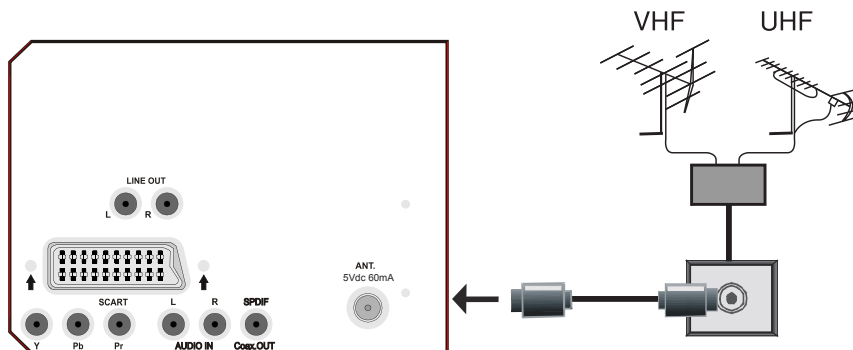

VISTA TRASERA

## Conexión a un reproductor de DVD

Si desea conectar un reproductor de DVD a su televisor LCD, puede utilizar los conectores del televisor. Los reproductores de DVD pueden tener conectores distintos. Consulte el manual de instrucciones del reproductor de DVD para obtener más información. Apague el televisor y el aparato antes de realizar cualquier conexión.

**Nota:** Los cables que se muestran en la ilustración no están suministrados.

- La mayoría de reproductores de DVD se conectan a través de las TOMAS DE COMPONENTES. Utilice un cable de vídeo de componentes para conectar la entrada de vídeo. Para habilitar el sonido utilice un cable de audio tal como se muestra a continuación. Cuando haya conectado el cable, cambie la fuente a YPbPr. Léase el apartado “Selección de entrada”.
- También puede conectarlos a través del EUROCONECTOR. Utilice un cable EUROCONECTOR tal y como se muestra a continuación.

**Nota:** Estos tres métodos de conexión realizan la misma función pero con grados de calidad distintos. No es necesario realizar las conexiones con los tres métodos.

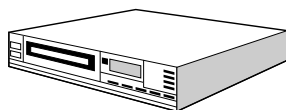
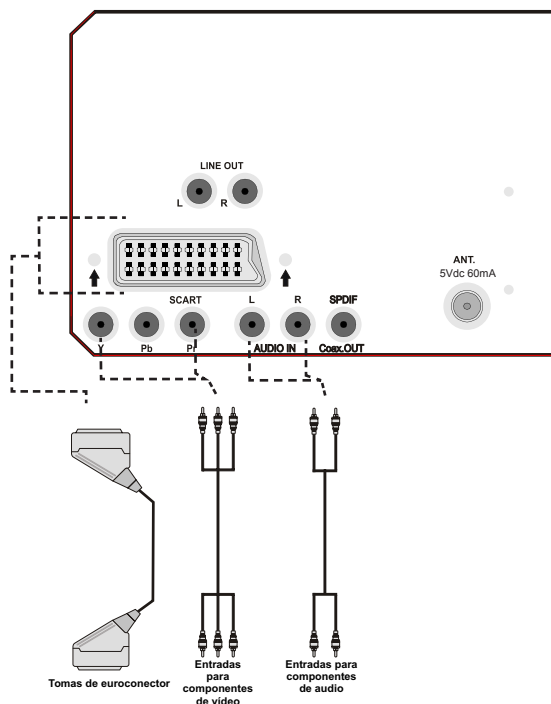

Reproductor de DVD

VISTA TRASERA

## Uso de las tomas AV laterales

Puede conectar una variedad de equipos opcionales a su televisor. A continuación se muestran las conexiones posibles. Tenga en cuenta que los cables que se muestran en la ilustración no están suministrados.

- Para poder conectar una videocámara, puede hacerlo tanto a la toma VIDEO IN como a la ENTRADA DE AUDIO. Para seleccionar la fuente correspondiente, lea el apartado “Selección de Entrada” de los apartados a continuación.
- Utilice la toma de AURICULARES del televisor para escuchar el sonido desde unos auriculares.

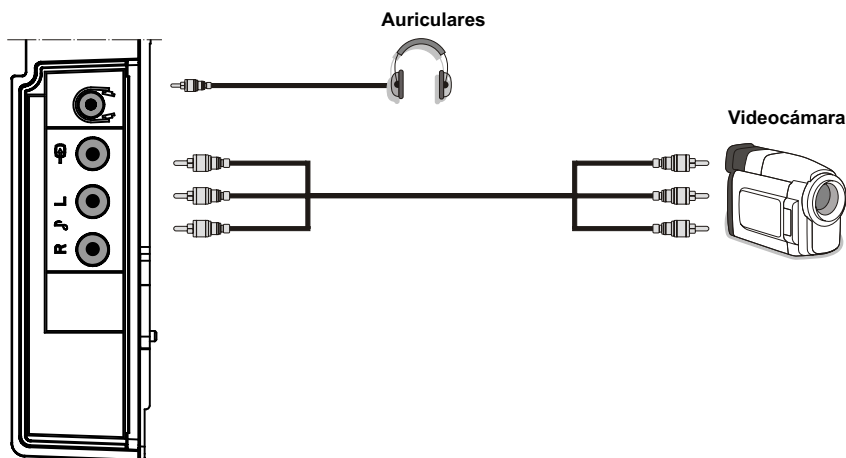

VISTA LATERAL

## Utilización de otras conexiones

Puede conectar una variedad de equipos opcionales a su televisor. A continuación se muestran las conexiones posibles. Tenga en cuenta que los cables que se muestran en la ilustración no están suministrados.

- Utilice un cable de audio para conectar unos altavoces externos. No conecte las clavijas IZQUIERDA y DERECHA de AUDIO a la inversa. Tras haber realizado todas las conexiones, podrá encender el televisor LCD y los altavoces externos. Remítase al manual de instrucciones de los altavoces para cualquier otra cuestión.
- Para conectar un dispositivo que admita señales SPDIF, utilice un cable SPDIF adecuado para permitir la conexión del sonido.

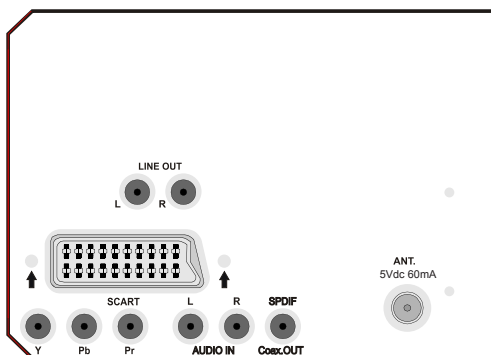
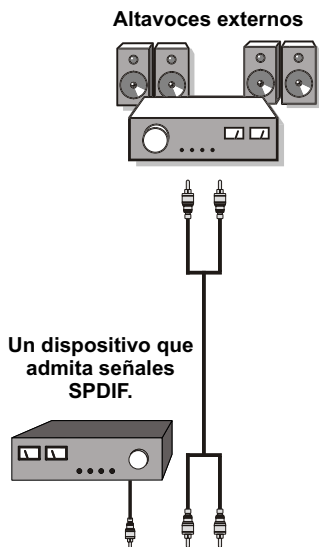

VISTA TRASERA

## Conexión de otros equipos a través del euroconector

La mayoría de aparatos admiten la conexión a través del EUROCONECTOR. Puede conectar un grabador de DVD, un aparato de vídeo o un decodificador a su televisor LCD a través de los EUROCONECTOR. Tenga en cuenta que los cables que se muestran en la ilustración no están suministrados.

Antes de realizar cualquier conexión, apague los aparatos y el televisor.

Consulte el manual de instrucciones del aparato que desee conectar para obtener más información.

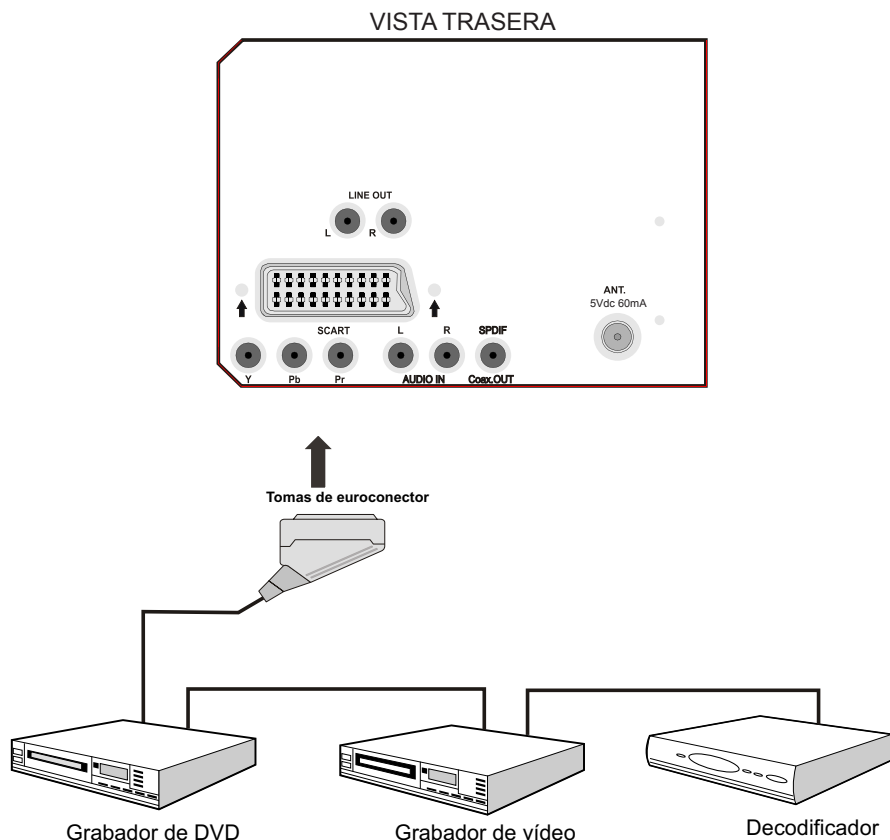



## Introducción de las pilas en el mando a distancia

- Retire la tapa de las pilas de la parte trasera del mando a distancia, tirando suavemente hacia abajo en la zona indicada.
- Coloque dos pilas **AAA/R3** o de clase equivalente en su interior. Coloque las pilas respetando las polaridades y vuelva a colocar la tapa.

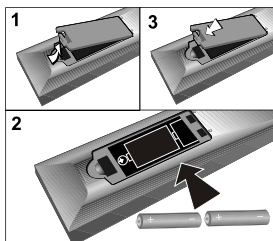

**Nota:** Retire las pilas del mando a distancia cuando no lo vaya a utilizar durante un período prolongado. De lo contrario el mando se puede dañar debido a fugas de las pilas.

## Capacidad de funcionamiento del mando a distancia

- Apunte con el mando a distancia hacia el INDICADOR (LED) del sensor remoto del televisor LCD mientras presiona un botón.



La distancia de alcance remoto es aproximadamente de 7 metros (23 pies).

## Encendido/apagado del televisor

### Encendido del televisor

- Conecte el cable de alimentación a una toma de corriente de 220-240 V CA, 50 Hz.
- Pulse el botón **STANDBY**. A continuación se encenderá el LED (Indicador) de modo de espera.
- Para poner en marcha el televisor desde el modo en espera puede:
- Pulse el botón “**⏻**”, **P+ /-P** o un botón numérico del mando a distancia.
- Pulse el botón **-P/CH** o **P/CH+** del televisor. El televisor se encenderá.

**Nota:** Tanto si enciende el televisor con el mando a distancia o los propios botones para subir/bajar canales del aparato, se mostrará el canal que estuviera viendo por última vez.

El televisor se pondrá en marcha de cualquiera de los dos modos.

### Apagado del televisor

- Pulse el botón “**⏻**” en el mando a distancia o pulse el botón de **MODO EN ESPERA** para que el televisor cambie a modo en espera.

**Nota:** Si apaga el televisor con el botón de encendido del televisor en lugar del botón del mando a distancia, la próxima vez que pulse el botón de encendido el televisor se encenderá sin acceder al modo en espera.

- **Para apagar el televisor por completo, desenchufe el cable de alimentación de la toma de corriente.**

## Selección de entrada

Cuando haya terminado de conectar los aparatos externos al televisor, puede alternar entre las distintas fuentes de entrada.

- Pulse el botón “**AV**” del mando a distancia para cambiar directamente la fuente.

O,

- Seleccione la opción “**Source**” del menú principal pulsando los botones “◀” o “▶”. Utilice a continuación el botón “▼” o el botón “▲” para resaltar una entrada y pulse el botón “▶” para seleccionarla.

**Nota:** Puede seleccionar cualquiera de las opciones de fuente pulsando el botón **OK**. Por lo tanto, cuando pulse el botón “**AV**”, sólo estarán disponibles las opciones de la fuente seleccionada (excepto para la fuente de TV).

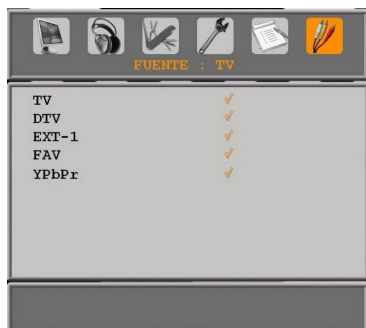

## Funcionamiento Básico

Puede manejar el televisor mediante el mando a distancia o los botones del televisor.

### Manejo con los botones del televisor

#### Ajuste del volumen

- Pulse el botón “-” para reducir el volumen o el botón “+” para aumentarlo. Se mostrará una barra deslizante del nivel de volumen en la pantalla.

#### Selección de canales

- Pulse el botón “**P/CH +**” para seleccionar el próximo canal o el botón “**P/CH -**” para seleccionar el canal anterior.

#### Vista del menú principal

- Nota: Pulse los botones “+”/“-” a la vez para acceder al menú principal (main menu). En el menú principal, seleccione los

submenús utilizando los botones “**P/CH -**” o “**P/CH +**” y acceda al submenú utilizando los botones “-” o “+”. Para saber cómo utilizar los diferentes menús, consulte los apartados del Sistema de menús.

### Modo AV

- Pulse el botón “**TV/AV**” en el panel de control en el televisor para que éste pase a los modos Auxiliares de Vídeo.

### Manejo con el mando a distancia

- El mando a distancia está diseñado para controlar todas las funciones del televisor. Las funciones se describirán de acuerdo al sistema de menús del televisor.
- Las funciones de los distintos menús se describen en los apartados a continuación.

### Ajuste del volumen

- Pulse el botón “**V+**” para subir el volumen. Pulse el botón “**V-**” para bajar el volumen. Se mostrará en la pantalla una barra deslizante del nivel de volumen.

### Selección de canal (anterior o siguiente)

- Pulse el botón “**P -**” para seleccionar el canal anterior.
- Pulse el botón “**P +**” para seleccionar el canal siguiente.

### Selección directa del canal (acceso directo)

- Pulse los botones numéricos del mando a distancia para seleccionar los canales entre 0 y 9. El televisor cambiará al canal seleccionado. Para seleccionar canales entre el 10 y el 299 (en Televisión Interactiva Digital - IDTV), o entre el 10 y el 199 (para TV analógica), pulse los botones numéricos consecutivamente (por ejemplo, para el canal 27, primero pulse el 2 y luego el 7). Si tarda más de lo esperado en introducir el segundo dígito, se mostrará el canal del primer dígito pulsado. El tiempo máximo para pulsar el segundo dígito es de 3 segundos.
- Para seleccionar canales con un sólo dígito, pulse el botón numérico adecuado.

## Configuración Inicial

Cuando encienda por primera vez el televisor, éste se encontrará en modo de Televisión Interactiva Digital (IDTV).

Puesto que es la primera vez que utiliza el televisor, no habrá ningún canal memorizado.

Cuando encienda por primera vez el televisor, en la pantalla se mostrará el menú para seleccionar el idioma. De forma secuencial, en todas las opciones de idioma, se mostrará en la pantalla el mensaje: “¡Bienvenido! Por favor seleccione su idioma” en todos los idiomas disponibles:

Marque el idioma deseado mediante los botones “▼” o “▲”, y pulse el botón OK. A continuación, se mostrará el mensaje: “Primera Instalación”. Pulsando los botones “◀” o “▶”, elija el país que desee fijar y pulse el botón OK.

Al finalizar la “Primera Instalación” se mostrará en la pantalla el siguiente mensaje:

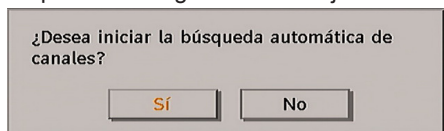

Para iniciar la búsqueda automática, seleccione “Sí”, para cancelar, pulse “No”.

- Para seleccionar la opción “Sí” o “No”, márkela con los botones “◀” o “▶” y pulse el botón OK.

La Televisión Interactiva Digital (IDTV) iniciará automáticamente la sintonización en la banda UHF entre los canales 21 y 68, en busca de canales de TV digital terrestre (TDT) y mostrará los nombres de los canales encontrados. Este proceso tardará unos cinco minutos. Para cancelar la búsqueda, pulse el botón “M” en cualquier momento.

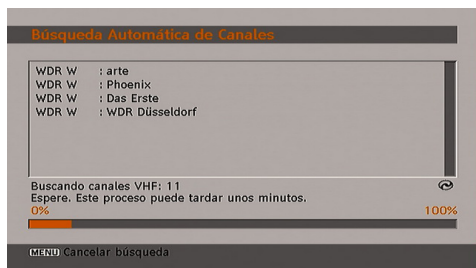

Después de que haya terminado el proceso de “Búsqueda automática”, en la pantalla se mostrará el mensaje siguiente en el que se le pedirá si quiere realizar la búsqueda de canales analógicos:

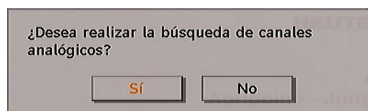

Seleccione “Sí” para la búsqueda de canales analógicos. El televisor pasará al modo de TV analógica. Se mostrará el menú siguiente para la realización de la búsqueda de canales analógicos:



Elija su País, Idioma e Idioma del teletexto con los botones “◀” o “▶” y “▼” o “▲”. Pulse el botón OK o el botón ROJO para continuar. Para cancelar la operación pulse el botón AZUL.

Para obtener más información sobre este procedimiento, consulte el apartado “Menú de instalación”

**Nota:** Para un correcto funcionamiento del teletexto digital en modo de TV digital, en la función de programación automática (sólo para el Reino Unido) debe fijar “UK” como país.

No apague el televisor mientras realice la instalación inicial.

## Funcionamiento General

Al pulsar el botón “TV/DTV” en cualquier momento durante la visualización de canales de televisión, la imagen cambiará entre la señal de televisión digital terrestre y la señal de televisión analógica normal.

### Barra de Información

- Cada vez que cambia de canal con el botón P+ /P- o los botones numéricos, el televisor

mostrará la imagen del canal junto a una barra de información en la parte inferior de la pantalla (sólo disponible en modo de TV digital). Esta información permanecerá en la pantalla durante unos tres segundos.

- Cuando mira la televisión, también puede visualizar la barra de información en el momento en el que lo desee pulsando el botón INFO del mando a distancia:

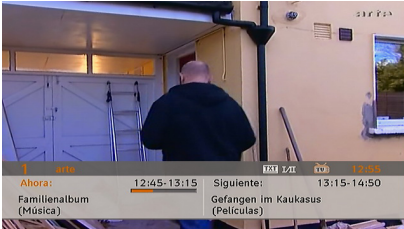

En esta barra de información se muestra información sobre el canal seleccionado y los programas que se emiten en él. Al sintonizar este canal, se mostrará el nombre del canal junto con el número del canal en la lista de canales y una indicación de la calidad de recepción de la señal que se reciba.

*Consejo: No todos los canales emiten información sobre el programa. Si el canal no dispone de información sobre el nombre y la duración del programa, en la barra de información aparecerá la indicación "No hay información".*

- En la barra de información también se muestran una serie iconos, y si el canal es favorito, se muestra el icono de indicación de canal favorito.

Si el canal seleccionado está bloqueado, deberá ingresar la clave de cuatro dígitos correcta para poder ver el canal. En la pantalla se mostrará el mensaje "Introduzca clave de bloqueo":



## Guía de Programación Electrónica (EPG)

- Algunos canales muestran información sobre el programa que estén emitiendo y sobre los siguientes.
- Tenga en cuenta que la información del programa se actualiza automáticamente. Si los canales no ofrecen ninguna información sobre los programas, sólo se mostrará el nombre de los canales junto con la indicación "No hay información disponible".
- Pulse el botón **GUIDE** para ver el menú de Programación Electrónica (EPG).
- En la pantalla le aparece la guía electrónica de canales. Puede obtener la información del canal semanalmente con EPG 7 días. Se muestran todos los programas de los canales. El canal actual aparece marcado y se muestra una breve descripción sobre los programas del canal, como por ejemplo: el nombre, una descripción resumida/detalla sobre el programa, la hora de inicio y fin. La ventana activa se puede cambiar pulsando el botón de dirección a derecha o izquierda. Si los canales no ofrecen ninguna información sobre los programas, sólo se mostrará el nombre y las fechas de emisión de los programas. En la parte inferior de la pantalla, se mostrará una barra de información en la que se visualizan todos los comandos disponibles.



**Botón ROJO (Contr.):** reduce el tamaño de las ventanas de información

**Botón VERDE (Ampl.):** aumenta el tamaño de las ventanas de información.

**Botón AMARILLO (Día ant.):** muestra los programas del día anterior.

**Botón AZUL (Día sig.):** muestra los programas del día siguiente.

**INFORMACIÓN (Detalles):** muestra los detalles de los canales indicados.

**Botones numéricos (Salto):** acceden a un canal preferido a través de los botones numéricos.

**OK :** permite visualizar las opciones de los programas siguientes.

**P<P :** salta a la retransmisión actual.

- Pulse el botón **TELETEXT** para ver el menú de la guía de programación. Con esta función, puede buscar los programas que desee en la programación de acuerdo con el tipo de programa que desee ver. Se realizará una búsqueda de los programas en la guía de programación y se mostrarán los resultados que coincidan con su búsqueda.

*Nota: El proceso de búsqueda se puede realizar por un rango de fechas o por rango de canales.*

### Visualización Subtítulos

Algunos programas se emiten con subtítulos en la señal de (TDT). Puede activar estos subtítulos cuando esté visualizando un programa que los emita.

Pulse el botón “**M**” para visualizar el menú principal, marque la opción **Configuración** y luego el parámetro **Idioma** con los botones “**▼**” o “**▲**” y pulse el botón **OK** para acceder a este menú.

Marque la opción “Subtítulos” en el menú “Parámetros de idioma” y utilice el botón “**◀**” o “**▶**” para fijar los subtítulos en el idioma deseado.

Si la opción “Subtítulos” está activada y ha fijado una opción de idioma, al pulsar el botón  le aparecerá el mensaje siguiente en pantalla:

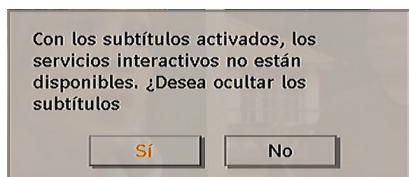

### Teletexto digital (\*\*sólo para el Reino Unido)



Mientras esté viendo la televisión digital terrestre (TDT), además de las imágenes y el sonido también podrá ver el teletexto digital.

El teletexto digital a menudo se emite al mismo tiempo que la emisión convencional.

- Pulse el botón .
- Aparecerá la información del teletexto digital.
- Puede manejarlo con los botones de colores, los botones de cursor y el botón OK.

La forma de manejo puede variar en función de los contenidos del teletexto digital.

Siga las instrucciones que aparecen en la pantalla del teletexto digital.

- Cuando en la pantalla aparezca el mensaje “Pulse SELECT” o uno similar, pulse el botón OK.
- Cuando pulse el botón , el televisor volverá a la retransmisión de televisión.
- En la televisión digital terrestre (TDT), además de la emisión del teletexto digital junto a la imagen normal, también hay canales que sólo emiten teletexto digital.
- El tamaño de la imagen (configuración de la imagen), mientras esté viendo un canal que sólo emita teletexto digital, es igual al tamaño de la imagen visualizada previamente.
- Si pulsa de nuevo el botón  se mostrará la ventana del teletexto digital.

### Pantalla panorámica

Según el tipo de emisión que esté recibiendo, puede visualizar los canales en distintos formatos de imagen. Pulse el botón “/WIDE” las veces necesarias para seleccionar entre Auto, 16:9, 4:3, panorámico, 14:9, Cine, Zoom o Subtítulos.

Si selecciona la opción Auto, el formato de visualización de imagen lo determinará la transmisión recibida.

**TENGA EN CUENTA LO SIGUIENTE:** El tamaño del menú depende del tamaño de imagen seleccionado.

## Sistema de menús IDTV

El menú IDTV sólo se visualizará cuando esté visualizando señal de televisión digital terrestre. Utilice el botón “**AV**” para seleccionar el modo DTV.

Pulse el botón “**M**”. En la pantalla aparecerá el siguiente menú:



### Lista de canales

Utilice los botones “**▼**” o “**▲**” del mando a distancia cuando se encuentre en el menú Principal, asegúrese de que la primera opción, “Lista de canales”, aparece marcada y pulse el botón OK para visualizar la Lista de canales.

Mediante este menú podrá realizar las siguientes acciones:

- Desplazarse por toda la lista de canales
- Borrar canales
- Cambiar el nombre de los canales
- Bloquear algunos canales
- Establecer los canales favoritos
- Cambiar la ubicación de los canales

Los canales se manejan desde la lista de canales.

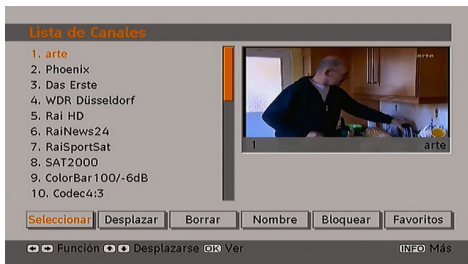

### Desplazamiento por toda la lista de canales

Pulse los botones “**▼**” o “**▲**” para seleccionar el canal anterior o el siguiente. Puede pulsar los botones **ROJO** o **VERDE** para subir o bajar una página.

Para ver un canal específico, resáltelo mediante los botones “**▼**” o “**▲**” y pulse el botón “**OK**” mientras que esté resaltada la opción “Seleccionar” del menú “lista de canales” usando los botones “**◀**” o “**▶**”.

El nombre y el número del canal seleccionado se mostrarán en la esquina superior izquierda y derecha de la pantalla, respectivamente.

### Desplazar canales en la lista de canales

- Pulse los botones “**▼**” o “**▲**” para seleccionar el canal que desea desplazar.
- Pulse los botones “**◀**” o “**▶**” para seleccionar la opción “Insertar” en el menú Lista de canales.

Se mostrará la pantalla siguiente junto al elemento “**OK**” para indicarle que debe introducir un número mediante los botones numéricos del mando a distancia y pulsar “**OK**” para confirmar.

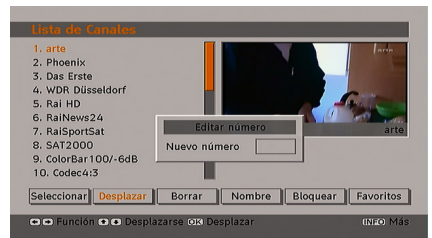

*Nota: Si usted escribe el mismo número de canal que quiere mover, le aparecerá el mensaje siguiente: “... los servicios del canal serán reemplazados. ¿Desea continuar?” Pulse OK para confirmar o seleccione “No” para cancelar.*

## Borrar canales de la lista de canales

Pulse los botones “▼” o “▲” para seleccionar el canal que desea borrar.

Pulse los botones “▼” o “▲” para seleccionar la opción “Borrar” en el menú “Lista de canales”. Del mismo modo que en el menú “Lista de canales”, junto al elemento Borrar, en la parte inferior de la pantalla aparece la indicación Seleccionar para indicar que si pulsa el botón **OK** borrará el canal marcado en la lista de canales.

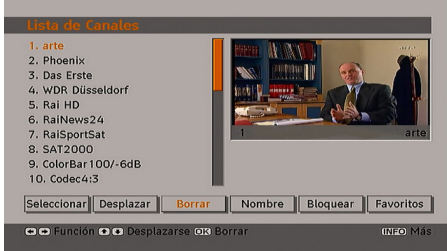

Pulse el botón **OK** para borrar el canal marcado en la lista de canales. Aparecerá en la pantalla el siguiente mensaje:

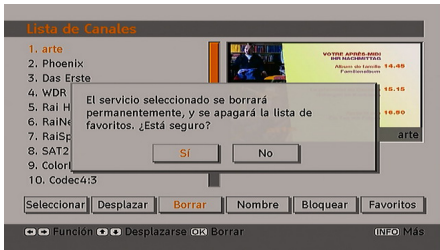

Pulse los botones “◀” o “▶” para marcar la opción deseada. Si pulsa el botón **OK** con la opción “Sí” resaltada, se borrará el canal resaltado. Si selecciona “No”, se cancelará la operación de borrado.

## Cambiar el nombre a los Canales

Para cambiar el nombre a un canal determinado, primero debe seleccionarlo pulsando los botones “▼” o “▲”. Marque, a continuación, el elemento **Editar Nombre** pulsando los botones “◀” o “▶”. Pulse el botón **OK** para activar la función de cambio de nombre.



Para avanzar o retroceder por los caracteres, pulse los botones “◀” o “▶”. Los botones “▼” o “▲” permiten cambiar los caracteres, por ejemplo, el carácter ‘b’ se convierte en ‘a’ al pulsar “▼” y en ‘c’ al pulsar “▲”. Para sustituir el carácter destacado con los caracteres impresos en los botones numéricos ‘0...9’, pulse el botón deseado tantas veces como sea necesario para introducir el carácter deseado.

Pulse el botón “M” para cancelar la edición o el botón **OK** para guardar el nuevo nombre.

## Bloqueo de canales

Para que los padres puedan bloquear el acceso a algunos canales, éstos se pueden proteger mediante contraseña. Para poder bloquear un canal deberá conocer la contraseña de bloqueo (la contraseña por defecto es 0000 y sólo podrá cambiarla en el “Menú de configuración”).

Con los botones “◀” o “▶”, marque el canal que desea bloquear y seleccione la opción “Bloquear”. Cuando pulse el botón **OK**, le aparecerá un menú en pantalla solicitándole la contraseña.

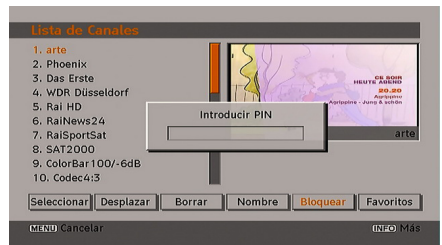

Introduzca la contraseña mediante el teclado numérico del mando a distancia. El icono de canal bloqueado “🔒” aparecerá junto al nombre de canal. Para cancelar el bloqueo, repita la misma operación.

## Establecer canales Favoritos

Puede establecer algunos canales como favoritos para así desplazarse sólo por estos. Para fijar un canal favorito debe marcar la opción "Favoritos" de la parte inferior del menú Lista de canales.

Para fijar un canal favorito debe marcar la opción "Favoritos" de la parte inferior del menú Lista de canales. A continuación pulse el botón OK para mostrar el menú Editar Lista de Favoritos.

Puede crear hasta cinco listas de canales favoritos (Lista 1, Lista 2, Lista 3, Lista 4 o Lista 5).

En estas 5 listas podrá ordenar los canales por distintas categorías (deportes, música, etc.). Si activa el número de la lista de favoritos que desea utilizar en el submenú "Modo de canales favoritos" del Menú de configuración podrá ver sólo los canales de la lista seleccionada.

La pantalla de información de la Lista de canales se verá así:



## Cómo añadir un canal a una lista de favoritos

- Pulse los botones "▼" o "▲" para seleccionar el canal que desea añadir a la lista de canales favoritos.
- Elija el número de la lista de canales favoritos pulsando los botones "◀" o "▶".
- Pulse el botón OK para que el canal marcado se añada a la lista de canales favoritos seleccionada.
- En cada canal, un icono indicará si éste se encuentra en alguna lista y, si es así, cuál de ellas (es decir, en la figura anterior, el icono indica que el canal BBC ONE se encuentra en la Lista 1).

## Cómo eliminar un Canal de una Lista de Favoritos

- Marque el canal que quiera eliminar de la lista de canales favoritos.
- Marque el número del canal que desea borrar en la lista de canales y pulse el botón OK. El icono que indica que ese canal se encuentra en una lista de canales favoritos desaparecerá del menú.

**Nota:** Los canales pueden añadirse a más de una lista de favoritos.

- Para activar la opción de canales Favoritos, acceda al menú de configuración y seleccione el número de lista favorita en la opción Modo de favoritos que desee activar y pulse los botones "◀" o "▶". Para cancelar la opción de Favoritos desactive el Modo Favorito.

## Ayuda en pantalla

En cualquier menú, cuando pulse el botón **INFO** visualizará la información de ayuda sobre las funciones de ese menú. Para el menú Lista de Canales se muestra el siguiente mensaje en pantalla:

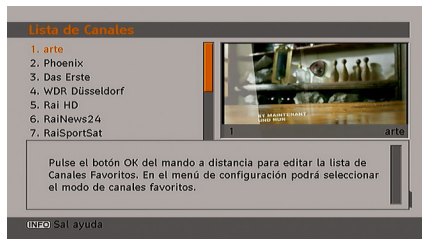

## Guía de programación

Este apartado coincide con las instrucciones descritas en la página de funcionamiento general. Consulte la sección dedicada a la Guía Electrónica de Programación (EPG) en el apartado de funcionamiento general.

## Temporizadores

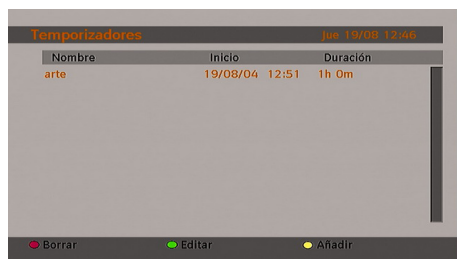



Para visualizar la ventana con los temporizadores, active este apartado en el menú principal. Para añadir un temporizador, pulse el botón **AMARILLO** del mando a distancia. Aparece la ventana de "Añadir temporizador".

**Canal:** "◀" o "▶" le permite desplazarse por la lista de canales de televisión y de radio.

**Fecha:** La fecha de inicio se introduce mediante los botones a izquierda/derecha o los botones numéricos.

**Inicio:** La hora de inicio se introduce mediante los botones a izquierda/derecha o los botones numéricos.

**Fin:** La hora de fin se introduce mediante los botones a izquierda/derecha o los botones numéricos.

**Camb./Borrar:** Permite activar o prohibir las modificaciones para otros usuarios.

Para almacenar los ajustes, pulse el botón VERDE. Para cancelar el proceso, pulse el botón ROJO. Puede editar la lista mediante el botón VERDE y borrarla con el botón ROJO.

### Interfaz común

- Pulse el botón **M** para visualizar el menú principal, marque la opción "Interfaz común" con los botones "▼" o "▲" y pulse el botón **OK** para acceder a este menú:



Algunos canales de televisión digital terrestre funcionan con el sistema de pago por visión. Para ello deberá pagar una cuota y necesitará un descodificador.

Obtenga un módulo de acceso restringido (CAM) y una tarjeta de visualización suscribiéndose a una empresa de televisión de pago e introdúzcalas, a continuación, en el televisor del siguiente modo.

- Apague el televisor y desenchúfelo de la toma de corriente.

- Introduzca el CAM y a continuación la tarjeta de visualización en la ranura situada en la tapa del terminal a la izquierda del televisor (vista de frente).

- Debe introducir correctamente el Módulo CAM; si lo introduce al revés, no podrá hacerlo hasta el final. El Módulo CAM o el terminal del televisor pueden averiarse si introduce el CAM de forma incorrecta.

- Conecte el televisor a la toma de corriente, enciéndalo y espere unos instantes a que se active la tarjeta.

- Algunos módulos CAM pueden requerir la siguiente configuración. Configure el CAM accediendo al menú IDTV, seleccione la opción Interfaz común y pulse "OK". (El menú de configuración del módulo CAM no aparece si no es necesario).

- Para ver la información sobre los servicios contratados: Acceda al modo IDTV; pulse el botón "M", marque la opción Interfaz Común y pulse **OK**.

- Si no introduce ningún módulo, en la pantalla se mostrará el mensaje "No se ha detectado ningún módulo de Interfaz Común".

- Consulte el manual de instrucciones del módulo para obtener más información sobre su configuración.

### Configuración del televisor

Puede utilizar esta opción para mostrar las funciones del televisor.

Desde el menú principal se accede a la pantalla de configuración del televisor. Pulse el botón "M" para visualizar el menú principal, marque la opción "Configuración de TV" con los botones "▼" o "▲" y pulse el botón **OK** para acceder a este menú.



Para obtener más información sobre los elementos del menú, consulte el apartado sobre el sistema de menús de televisión analógica.

## Conf.

Los ajustes que se pueden realizar en este menú son los siguientes:

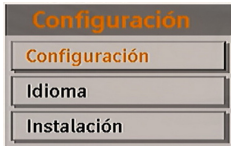

## Configuración

Con este menú podrá configurar los parámetros de su televisor. Para poder activar este menú, seleccione Configuración en el menú de configuración y pulse **OK** para acceder a este menú. Pulse el botón **EXIT** del mando a distancia para salir.



### AC3 Audio (\*\*sólo para países de la UE)

En el menú de configuración, marque la opción Audio AC3 mediante los botones “▼” o “▲”. Utilice los botones “◀” o “▶” para Activar o Desactivar la opción Audio AC3.

Si el canal que está viendo admite Audio AC3, active entonces este ajuste.

### Dificultades auditivas (\*\*sólo para países de la UE)

Utilice el botón “▼” o “▲” para seleccionar la opción Personas con Dificultades Auditivas y a continuación pulse el botón “◀” o “▶” para Activar o Desactivar la misma.

Si la emisora habilita alguna señal especial relativa al sonido, puede activar esta opción para recibir dicha señal.

### Modo Favorito

Esta función activa o desactiva el modo de lista de 5 canales favoritos pulsando los botones “◀” o “▶” y **OK**. Si ha configurado una lista de favoritos, el sistema cambiará a la lista

cuyo número haya seleccionado. Si no existe ninguna lista de canales favoritos, se mostrará un mensaje de aviso.

## Lista de Canales

Para acceder a las opciones de ajuste de la lista de canales, utilice los botones “▼” o “▲”. Para cambiar a modo de lista de canales, utilice los botones “◀” o “▶”. Si selecciona “Sólo TV”, con los botones “◀” o “▶” puede desplazarse por los canales de televisión. Si selecciona “Sólo radio”, con los botones “◀” o “▶” puede desplazarse por los canales de radio. Si selecciona “Sólo texto”, con los botones “◀” o “▶” puede desplazarse por los canales de texto. Si selecciona “Mostrar todos”, podrá desplazarse por todos los tipos de canales mediante los botones “◀” o “▶”. Para guardar los cambios y salir, pulse el botón “M”.

## Actualización del Receptor

### Descarga a través de la señal de TV (OAD)

Utilice esta función para asegurarse de que siempre cuenta con la información más actualizada. Asegúrese de que el televisor se encuentra en modo en espera. Su televisor se pone en marcha todos los días a las 3 de la madrugada para buscar cualquier información actualizada sobre la programación y la descarga automáticamente. Esta operación tiene una duración aproximada de 30 minutos. Si debe realizar una grabación importante a esa hora y no quiere interrumpirla deberá desactivar la función de actualización automática realizando lo siguiente:

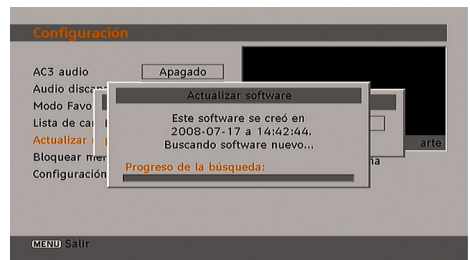

- Pulse el botón “M” y mediante las teclas “▼” o “▲”, seleccione “Configuración” y pulse **OK**.
- Marque el parámetro Configuración con las teclas “▼” o “▲” y pulse **OK**.
- Con las teclas “▼” o “▲” marque “Actualizar receptor” y pulse **OK**.

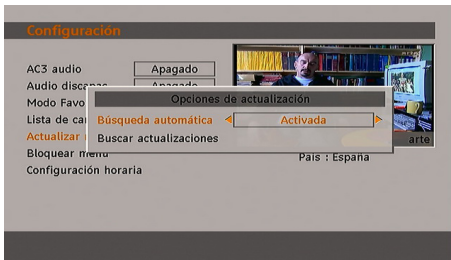

- Con las teclas “◀” o “▶” cambie la función de “Descarga automática” de “Activada” a “Desactivada”.
- Marque el parámetro “Búsqueda de actualizaciones” con las teclas “▼” o “▲” y pulse OK para iniciar la actualización.
- Tras haber terminado la búsqueda, en la pantalla aparecerá el mensaje “Se completó la búsqueda de actualizaciones. No se ha encontrado ningún programa nuevo” en caso de que no se haya encontrado software nuevo.
- No se olvide de activar de nuevo la función de actualización del receptor tras realizar la grabación determinada siguiendo los pasos anteriores pero esta vez seleccionando “ACTIVADO”.

### Control paterno

Para acceder a las opciones de ajuste del control paterno, utilice los botones “▼” o “▲”. Pulse el botón OK para acceder al menú. Aparecerá un cuadro de diálogo solicitándole que introduzca el código de bloqueo. La opción “0000” está fijada por defecto. Introduzca la clave de bloqueo. Si el código es incorrecto, en la pantalla se mostrará “PIN incorrecto”. Si el código es correcto, aparecerá el menú de configuración de interdicción paterna.



### Bloqueo por edad

(\*) Si establece la opción País como Reino Unido en la instalación inicial, no será visible la opción de bloqueo por edad.

Cuando la haya fijado, esta opción permite recoger información sobre la emisión y si el bloqueo para adultos está activado y es una emisión no apta para menores, no se mostrará ni imagen ni sonido.

### Bloqueo del menú

En la función de bloqueo de menú, puede bloquear el acceso a cualquiera de los menús o sólo al menú de instalación. Si desactiva el bloqueo de menús tendrá libre acceso al menú del sistema. Para acceder a las opciones de ajuste del bloqueo de menús, utilice los botones “▼” o “▲”. Para cambiar a modo de bloqueo del menú, utilice los botones “◀” o “▶”.

**DESACTIVADO** : El acceso a los menús está desbloqueado.

**TODOS LOS MENÚS** : Sólo podrá acceder al menú principal introduciendo la clave de bloqueo. De este modo, el usuario no podrá añadir, eliminar, renombrar canales ni fijar temporizadores.

**MENÚ DE INSTALACIÓN**: El menú de instalación estará bloqueado. El usuario no puede añadir más canales. Cuando salga del menú de configuración se almacenarán los cambios.

### Fij PIN

Para acceder a la opción “Fij PIN”, utilice los botones “▼” o “▲”. Pulse **OK** para activar la ventana “Fij PIN”. Utilice los botones numéricos para introducir una contraseña nueva. Deberá introducir el código una segunda vez para su verificación. Si la contraseña introducida las dos veces coincide y está formada por cuatro dígitos, habrá cambiado la contraseña. El código PIN por defecto es “0000”. Si cambia el número PIN, asegúrese de anotarlo y guardarlo en lugar seguro.

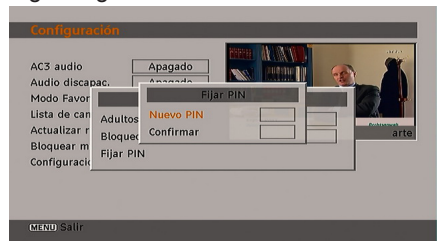

## Configuración Horaria

En el Menú Configuración marque la opción Configuración Horaria mediante los botones “▲” o “▼”.

Pulse el botón OK y se mostrará en la pantalla el submenú de Configuración Horaria. Estarán disponibles las opciones de Hora Actual, Configuración de Zona Horaria y Zona Horaria.

Utilice los botones “▲” o “▼” para marcar la opción Configuración de Zona horaria. La Configuración de la Zona Horaria se realiza mediante los botones “◀” o “▶”. Puede fijarse como AUTOMÁTICA o MANUAL.

Si selecciona la opción AUTOMÁTICA no podrá configurar ni la Hora Actual ni la Zona Horaria. Si selecciona la opción MANUAL en la Configuración de la Zona Horaria, ésta podrá modificarse:

- Seleccione Zona Horaria usando el botón “▲” o “▼”.

Utilice los botones “◀” o “▶” para cambiar la zona horaria entre GMT-12 y GMT+12. La hora actual, que se muestra en la parte superior de la lista de menús, cambiará de acuerdo con la zona horaria elegida.

## Idioma

En este menú el usuario puede ajustar el idioma deseado. Puede cambiar el idioma pulsando el botón OK.

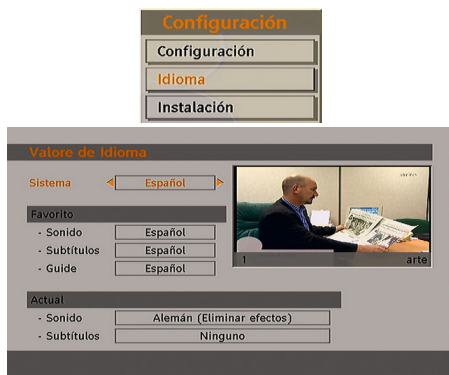

**Menú:** muestra el idioma del sistema.

## Favorito

Estos parámetros sólo se mostrarán si se dispone de ellos. De no ser así, se utilizarán los parámetros actuales.

• **Sonido:** mediante los botones “◀” o “▶” puede cambiar el idioma del sonido.

• **Subtítulos:** puede modificar el idioma de los subtítulos mediante los botones “◀” o “▶”. En los subtítulos se mostrará el idioma seleccionado.

• **Guía:** mediante los botones “◀” o “▶” puede cambiar el idioma de la guía.

## Actual

• **Sonido:** si el sistema lo permite, mediante los botones “◀” o “▶” puede cambiar el idioma del sonido.

• **Subtítulos:** si el sistema lo permite, puede modificar el idioma de los subtítulos mediante los botones “◀” o “▶”. En los subtítulos se mostrará el idioma seleccionado.

## Instalación

El Menú Instalación puede ayudarle a crear una Lista de canales de la manera más eficiente. Seleccione Instalación en el menú de configuración y pulse el botón “▼” o “▲”.

En este menú encontramos las opciones siguientes:

- Búsqueda. auto. canales
- Búsqueda manu. canales
- Instalación Inicial

## Búsqueda. auto. canales

Para acceder a esta función marque la opción Búsqueda automática canales y pulse el botón OK.

Aparecerá en la pantalla el mensaje siguiente:

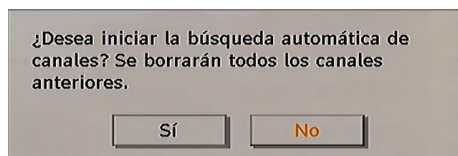

Marque la opción “Sí” o “No” mediante los botones “◀” o “▶” y pulse **OK** para confirmar la opción.

Si selecciona “Sí” se iniciará la búsqueda automática.

Si elige “No”, cancelará la búsqueda automática.

Tras terminar la búsqueda de los canales digitales aparecerá un mensaje preguntándole si desea realizar la búsqueda de los analógicos:

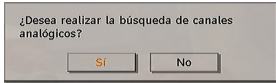

Pulse el botón OK para realizar la búsqueda de canales analógicos. Aparecerá en la pantalla el siguiente menú de búsqueda de canales analógicos:



Elija su País, Idioma e Idioma del teletexto con los botones “▼” o “▲” y “◀” o “▶”. Pulse el botón OK o el botón ROJO para continuar. Para cancelar, pulse el botón AZUL. Se mostrará el menú siguiente para la realización de la búsqueda de canales (APS):

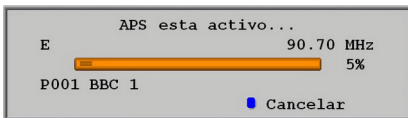

Tras terminar la función de programación automática APS, aparecerá en la pantalla la lista de canales. En la lista de canales podrá ver los números de canales y los nombres asignados a cada uno de ellos.

Si no está de acuerdo con la posición o los nombres de los canales, puede cambiarlos en la tabla de canales.

### Búsqueda manu. canales

En la opción de búsqueda manual de canales, se indica el número del multiplexor en el que se realizará la búsqueda de canales. Para cada número de canal válido, en la pantalla se mostrará el número de canal, el nivel de señal, la calidad de la señal y el nombre de la red.

Tanto en la búsqueda manual como en la automática, si se encuentra un canal ya almacenado en la base de datos no se almacenará de nuevo para evitar duplicados.

### Instalación Inicial

El usuario podrá utilizar esta función para cargar la configuración de fábrica del receptor.

Para cargar los valores de fábrica, marque la opción “Instalación Inicial” del menú y pulse OK. A continuación se le pedirá que confirme la eliminación de la configuración. Para borrar la lista de canales actual, marque la opción “SÍ” y pulse el botón OK mientras esté marcada dicha opción.

Se le pedirán que confirme que desea borrar todos los canales y configuraciones:

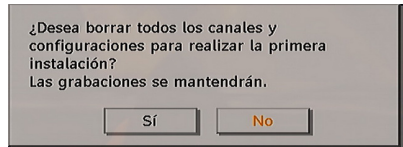

Para borrar la tabla de canales, seleccione Sí y pulse OK.

Tras haber cargado la configuración de fábrica aparecerá el menú “Instalación Inicial”.

En la pantalla se mostrará inicialmente el menú para la selección del idioma. Utilice los botones “▼” o “▲” para seleccionar el idioma deseado y pulse OK para activarlo.

A continuación, se mostrará el mensaje: “Primera Instalación”. Pulsando los botones “◀” o “▶”, elija el País que desee fijar y pulse el botón OK.

Tras seleccionar el país, aparecerá en pantalla un mensaje preguntándole si quiere iniciar la búsqueda automática:

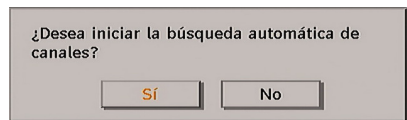

Para iniciar la instalación, pulse el botón OK. Tras terminar la búsqueda de los canales digitales aparecerá un mensaje preguntándole si desea realizar la búsqueda de los analógicos:

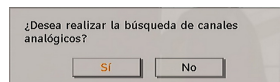

Pulse el botón **OK** para realizar la búsqueda de canales analógicos. Aparecerá en la pantalla el siguiente menú de búsqueda de canales analógicos:



Elija su **País**, **Idioma** e **Idioma del teletexto** con los botones “▼” o “▲” y “◀” o “▶”. Pulse el botón **OK** o el botón **ROJO** para continuar. Para cancelar, pulse el botón **AZUL**. Se mostrará el menú siguiente para la realización de la búsqueda de canales (APS):

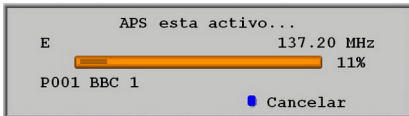

Tras terminar la función de programación automática APS, aparecerá en la pantalla la lista de canales. En la lista de canales podrá ver los números de canales y los nombres asignados a cada uno de ellos.

Si no está de acuerdo con la posición o los nombres de los canales, puede cambiarlos en la tabla de canales.

## Desplazamiento por el sistema de menús de TV analógica

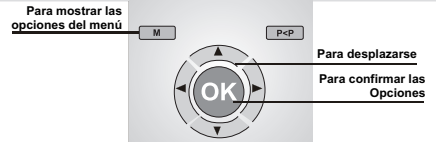

- Pulse “**M**” para mostrar el menú principal.
- Pulse “◀” o “▶” para seleccionar un icono.
- Utilice el botón “▼” o “▲” para marcar las opciones.
- Pulse los botones “◀” o “▶” para cambiar los valores.
- Pulse el botón “▶” para acceder a más opciones.
- Pulse **OK** para guardar las opciones.
- Pulse “**M**” para salir del menú o regresar de una pantalla de submenú.

***Nota:** Estas explicaciones son válidas para desplazarse por todo el sistema de menús de TV analógica. Para seleccionar las opciones que se explican a continuación, consulte el apartado “Desplazarse por el sistema de menús”.*

# Sistema de menús de TV analógica

## Menú de imagen



### Modo

Para modificar las preferencias de visualización, puede configurar la opción Modo.

Para seleccionar **Modo**, pulse los botones “▼” o “▲”. Pulse el botón “◀” o “▶” para elegir entre las siguientes opciones: **Cine**, **Dinámico** y **Natural**.

### Brillo/Contraste/Color/Nitidez/Tono

Pulse los botones “▼” o “▲” para marcar la opción deseada. Pulse el botón “◀” o “▶” para fijar el nivel deseado.

**Nota:** La opción **Matiz** sólo será visible cuando el televisor reciba una señal NTSC.

### Temp. de Color

Para seleccionar **Temp. de Color**, pulse los botones “▼” o “▲”. Pulse el botón “◀” o “▶” para elegir entre las siguientes opciones: **Fresco**, **Normal** y **Cálido**.

**Nota:**

- Fijando la opción como **Fresco**, los colores blancos se verán con un ligero tono azul.
- Fijando esta opción como **Cálido**, los colores blancos se verán con un ligero tono rojo.
- Para ver los colores con un tono normal, seleccione la opción **Normal**.

### Reducción de ruido

Si la señal de difusión es débil y la imagen es ruidosa, utilice la opción de **Reducción de ruido** para reducir la cantidad de ruido.

Para seleccionar **Reducción de Ruido**, pulse los botones “▼” o “▲”. Pulse el botón “◀” o “▶” para elegir entre las siguientes opciones: **Bajo**, **Medio**, **Alto** o **Desactivado**.

### Modo Film

Las películas se graban con un número de fotogramas por segundo diferente al de los programas de televisión.

Para seleccionar **Modo Film**, pulse los botones “▼” o “▲”.

Pulse el botón “◀” o “▶” para Activar o Desactivar esta función.

Active esta función cuando vaya a ver películas y quiera ver las escenas más movidas con total claridad.

### Modo de Juego (opcional)

Pulsando el botón “▼” o “▲”, seleccione **Modo de juego**. Utilice el botón “◀” o “▶” para fijar la función Modo de juego en posición **Activada** o **Desactivada**. Si el Modo de Juego está activado, se cargarán los parámetros por defecto para la correcta utilización del aparato con videojuegos.

Además, cuando se encuentre en el Modo de Juego, no podrá acceder a la configuración de los parámetros de Modo de Imagen, Contraste, Brillo, Nitidez, Color i Temperatura del Color.

**Nota:**

Con el Modo de Juego activado, el botón de selección del modo de imagen del mando a distancia estará desactivado.

Si el televisor pasa a modo PIP/PAP, la opción de Modo de juego no estará disponible y desaparecerá del menú de imagen.

### Zoom de Imagen

Pulse el botón “▼” o “▲” para elegir la opción **Zoom de imagen**.

Puede fijar el modo del zoom entre **Auto**, **16:9**, **4:3**, **Panorámico**, **14:9**, **Cine**, **Subtítulos** o **Zoom** mediante los botones “◀” o “▶”.

### Restablecer los valores

Para seleccionar **Reinicio**, pulse los botones “▼” o “▲”. Pulse el botón “◀” o “▶” u **OK** para restablecer los modos de imagen a los ajustes predeterminados de fábrica.

## Almacenar

Para seleccionar Almacenar, pulse los botones “▼” o “▲”. Pulse el botón “▶” u **OK** para almacenar los ajustes. En la pantalla se visualizará “Almacenado...”.

## Menú de sonido

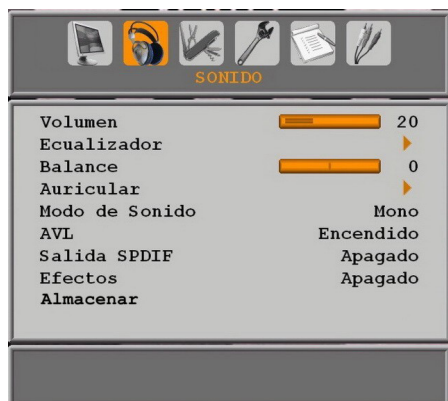

### Volumen

Para seleccionar **Volumen**, pulse los botones “▼” o “▲”. Pulse el botón “◀” o “▶” para cambiar el nivel del volumen.

### Ecualizador

Para seleccionar **Ecualizador**, pulse los botones “▼” o “▲”. Pulse el botón “▶” para ver el menú de Ecualizador.



Pulse el botón “◀” o “▶” para cambiar el nivel deseado. En el menú del ecualizador, puede elegir entre las opciones **Música, Película, Narración, Plano, Clásico** o **Usuario**.

Seleccione la frecuencia que desee con el botón “▼” o “▲” y aumente o disminuya la ganancia de frecuencia pulsando el botón “◀” o “▶”.

Pulse el botón “M” para regresar al menú anterior.

*Nota:* Los ajustes del menú ecualizador se pueden cambiar sólo cuando el **Modo Ecualizador** está fijado como **Usuario**.

### Balance

Esta función se utiliza para dar más énfasis al altavoz derecho o al izquierdo.

Para seleccionar **Balance**, pulse los botones “▼” o “▲”. Pulse el botón “◀” o “▶” para cambiar el nivel del balance. El nivel de balance se puede ajustar entre **-32** y **+ 32**.

### Auriculares

Para seleccionar **Auriculares**, pulse los botones “▼” o “▲”. Pulse el botón “▶” para ver el menú de Auriculares.

*Nota:* Cuando active la fuente SPDIF los auriculares estarán deshabilitados.

Las opciones de submenú de auriculares se describen a continuación:

#### Volumen

Para seleccionar **Volumen**, pulse los botones “▼” o “▲”. Pulse el botón “▶” para aumentar el volumen de los auriculares. Pulse el botón “◀” para bajar el volumen. El volumen de los auriculares se puede ajustar entre 0 y 63.

#### Modo de sonido (opcional)

Para seleccionar **Modo de sonido**, pulse los botones “▼” o “▲”. Pulsando el botón “◀” o “▶” puede seleccionar el modo Mono, Estéreo, Dual I o Dual II sólo si el canal seleccionado admite este modo.

#### AVL

La función Nivel de Volumen Automático (AVL) ajusta el sonido para obtener un nivel de salida fijo entre los programas que tienen diferentes niveles de sonido (por ejemplo, el sonido de los anuncios suele ser más alto que el de los programas).

Para seleccionar **AVL**, pulse los botones “▼” o “▲”. Pulse el botón “◀” o “▶” para **Activar** o **Desactivar** la opción AVL.

#### Salida Spdif

Para seleccionar **Salida Spdif**, pulse los botones “▼” o “▲”. Pulse el botón “◀” o “▶” para **Activar** o **Desactivar** esta función.



**Nota:** Si la función de Salida Spdif está activada, no se oirá ningún sonido por los auriculares.

## Efectos

Si está viendo una emisión con sonido mono, active la opción Efectos para obtener un efecto de sonido similar al sonido estéreo. Si el sistema de sonido actual es estéreo, al activar este efecto le dará un aire más espacial.

Para seleccionar Efectos, pulse los botones “▼” o “▲”. Pulse el botón “◀” o “▶” para Activar o Desactivar esta función.

## Almacenar

Para seleccionar Almacenar, pulse los botones “▼” o “▲”. Pulse el botón “▶” u **OK** para almacenar los ajustes. En la pantalla se visualizará “Almacenado...”.

## Menú de características

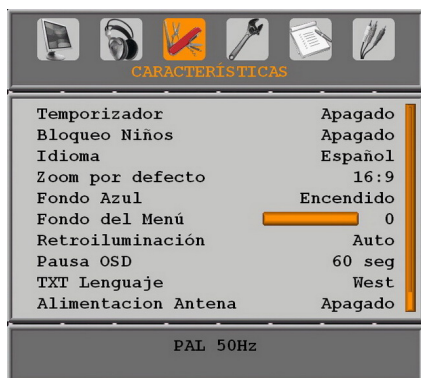

## Temporizador de Apagado

Para seleccionar **Temporizador**, pulse los botones “▼” o “▲”. Pulse el botón “◀” o “▶” para fijar el **tiempo de desconexión**.

Puede programar el temporizador entre **Desactivado** y los **120 minutos**, en escalas de **10 minutos**.

Si el **Temporizador de apagado** está activado, al final del tiempo fija el televisor pasará automáticamente al modo en espera.

## Bloqueo Infantil

Para seleccionar **Bloqueo infantil**, pulse los botones “▼” o “▲”.

Pulse el botón “◀” o “▶” para **Activar** o **Desactivar** el Bloqueo Infantil. Si selecciona la opción Activado, sólo podrá controlar el funcionamiento del televisor con el mando a

distancia. En este caso, los botones del panel de control, salvo el de **modo en espera** no funcionarán.

Si se pulsa alguno de estos botones, aparecerá en la pantalla el mensaje **Bloqueo Infantil activo** cuando ésta no esté visible.

## Idioma

Para seleccionar **Idioma**, pulse los botones “▼” o “▲”. Utilice los botones “◀” o “▶” para elegir el **idioma**.

## Zoom por defecto

Mientras el modo de zoom esté configurado como AUTOMÁTICO, el televisor adaptará el zoom de acuerdo a la señal emitida. Si no existe información alguna sobre el formato de la imagen o WSS, entonces el televisor adoptará este ajuste. Para seleccionar **Zoom automático**, pulse los botones “▼” o “▲”. La función de **Zoom automático** puede ser **Panorámico, 16:9, 4:3 y 14:9** pulsando el botón “◀” o “▶”.

## Fondo azul

Si la señal es débil o inexistente, el televisor cambiará automáticamente a una pantalla azul. Para habilitar esta opción, **Active el Fondo azul**.

Seleccione **Fondo azul** pulsando el botón “▼” o “▲”. Pulse el botón “◀” o “▶” para **Activar** o **Desactivar** esta función.

## Fondo del menú

Para seleccionar el **Fondo del menú**, utilice los botones “▼” o “▲”. Puede configurar el nivel de fondo del menú mediante el botón “◀” o “▶”.

## Retroiluminación

Esta función controla el nivel de la luz de fondo. Pulsando el botón “▼” o “▲”, seleccione **Luz de fondo**. Pulse el botón “◀” o “▶” para fijar la **Luz de fondo** en posición **Media, Máxima** o **Mínima**.

## Pausa OSD

Para fijar un intervalo específico de desconexión para las pantallas de menú, establezca un valor para esta opción.

Para seleccionar el **Pausa OSD**, utilice los botones “▼” o “▲”. Pulse el botón “◀” o “▶” para cambiar el tiempo de espera del menú a **15 seg, 30 seg ó 60 seg**.

## Idioma del teletexto

Para seleccionar **Idioma del teletexto**, pulse los botones “▼” o “▲”. Pulse el botón “◀” o “▶” para cambiar el **Idioma del Teletexto** a **Occidental, Oriental, Turco/Griego, Alfabeto cirílico** o **Árabe**.

## Alimentación de la antena (opcional)

Si la opción de alimentación de la antena está activada, se transmitirá una tensión de +5V a la salida de la antena.

Esta función permite utilizar antenas activas.

**Nota:** Si en lugar de una antena activa utiliza una antena convencional, este parámetro debe estar en posición Desactivada.

## Salida Ext

Para seleccionar Salida Ext, pulse los botones “▼” o “▲”. Pulse el botón “◀” o “▶” para Activar o Desactivar esta función.

### Nota:

Para copiar desde un DVD o un vídeo, deberá seleccionar la fuente deseada desde el menú de selección de fuente y activar la función Salida Ext desde el menú de características.

La Salida Ext debe estar activada a fin de poder utilizar los Temporizadores en el modo DTV.

## Modo HDMI PC Total (opcional)

Si desea ver la pantalla del PC en el modo HDMI mediante una conexión externa, entonces debe Activar (On) la opción PANTALLA COMPLETA PC HDMI (HDMI PC FULL MODE) para poder ajustar correctamente el tamaño de la pantalla. A ciertas resoluciones podría estar inactivo.

## Menú de instalación



## Canal

Para seleccionar Canal, pulse los botones “▼” o “▲”. Utilice los botones “◀” o “▶” para elegir el número de canal. También puede introducir el número de canal mediante el teclado numérico del mando a distancia. Existen 200 almacenamientos de canales entre 0 y 199.

## Banda

La banda se puede seleccionar en C o S. Pulse el botón “◀” o “▶” para seleccionar la Banda.

## Canal

Puede cambiar el Canal pulsando el botón “◀” o “▶” o los botones numéricos.

## Sistema de color

Para seleccionar Sistema de Color, pulse los botones “▼” o “▲”. Pulse el botón “◀” o “▶” para cambiar el sistema de color a PAL, PAL 60, SECAM o AUTO.

## Sistema de sonido

Para seleccionar Sistema de sonido, pulse los botones “▼” o “▲”. Pulse el botón “◀” o “▶” para cambiar el sistema de sonido a BG,DK, I, L o L'.

## Sintonización fina

Para seleccionar Sintonización fina, pulse los botones “▼” o “▲”. Pulse el botón “◀” o “▶” para ajustar la sintonización.

## Búsqueda

Para seleccionar Búsqueda, pulse los botones “▼” o “▲”. Pulse el botón “◀” o “▶” para comenzar la búsqueda de canales. También puede introducir la frecuencia deseada a

través de los botones numéricos mientras esté resaltada la opción de búsqueda.

## Almacenar

Para seleccionar Almacenar, pulse los botones “▼” o “▲”. Pulse el botón “▶” u **OK** para almacenar los ajustes. En la pantalla se visualizará “Almacenado...”.

## Menú de Instalación en los Modos

### Auxiliares de Vídeo

La pantalla siguiente aparece en el Menú de Instalación mientras el televisor esté en los modos AV. Tenga en cuenta estarán disponibles un número limitado de opciones. Cambie al modo de TV para ver la versión completa del menú **de Instalación**.

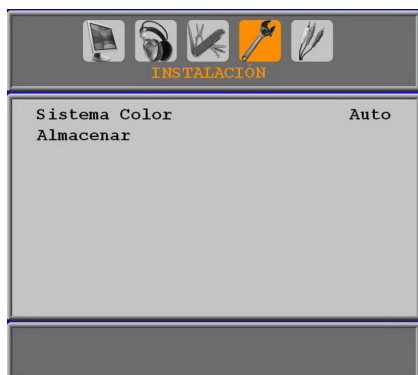

### Sistema de color

Para seleccionar **Sistema de Color**, pulse los botones “▼” o “▲”. Pulse el botón “◀” o “▶” para cambiar el sistema de color a **PAL**, **SECAM**, **PAL 60** o **AUTO**.

### Almacenar

Para seleccionar **Almacenar canal**, pulse los botones “▼” o “▲”. Pulse el botón “▶” u **OK** para almacenar los ajustes. En la pantalla se visualizará “Almacenado...”.

### Lista de Canales

Mediante el botón “▼” o “▲” seleccione la **Lista de Canales**. Pulse “▶” para visualizar la Lista de Canales:

Una pantalla de "ÍNDICE DE CANALES" que muestra una lista de canales numerados de P001 a P010 y P011 a P020. Cada canal tiene un nombre asignado o un guión. En la parte inferior hay una leyenda con cuatro botones: un botón rojo para "Nombre", un botón verde para "Insertar", un botón amarillo para "Suprimir" y un botón azul para "APS".

ÍNDICE DE CANALES			
P001	BBC 1	P011	----
P002	C-07	P012	----
P003	C-12	P013	----
P004	S-15	P014	----
P005	----	P015	----
P006	----	P016	----
P007	----	P017	----
P008	----	P018	----
P009	----	P019	----
P010	----	P020	----

■ Nombre      ■ Insertar  
■ Suprimir    ■ APS

Moviendo el cursor en las cuatro direcciones puede llegar a 20 canales en la misma página. Puede desplazarse hacia arriba o abajo por las páginas pulsando los botones de navegación para ver todos los canales en el modo TV (excepto en los modos AV). Al mover el cursor, la selección de programas se realiza automáticamente.

### Nombre

Para cambiar el nombre de un canal, seleccione el canal y pulse el botón **ROJO**.

La primera letra del nombre seleccionado aparecerá resaltada. Pulse el botón “▼” o “▲” para cambiar la letra y el botón “◀” o “▶” para seleccionar las demás letras. Pulsando el botón **ROJO** puede almacenar el nombre.

### Insertar

Seleccione el canal que quiera insertar con los botones de navegación. Pulse el botón **VERDE**. Mueva con los botones de navegación el canal al espacio seleccionado y pulse de nuevo el botón **VERDE**.

### Borrar

Para borrar un canal pulse el botón **AMARILLO**. Al pulsar el botón **AMARILLO** de nuevo, se borra el canal seleccionado de la lista y los demás canales avanzan un espacio.

### Sistema Automático de Programación (APS)

Cuando pulse el botón **AZUL** para iniciar la Sintonización Automática, aparecerá en pantalla el menú **Sistema Automático de Programación**:



## Pais

Pulse el botón “▼” o “▲” para elegir su país. Si desea cancelar la función de Programación Automática (APS), pulse el botón **AZUL**.

Cuando pulse el botón **OK** o el botón **ROJO** para iniciar la Programación Automática, se borrarán todos los canales almacenados y el televisor buscará todos los canales disponibles. Durante la búsqueda, se mostrará en pantalla la siguiente información:

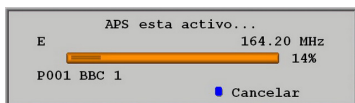

Si pulsa el botón **AZUL**, se detendrá la función APS y se mostrará en la pantalla la Lista de Canales.

Si espera a que la búsqueda automática (APS) termine, se mostrará la Lista de Canales con los canales que se hayan encontrado.

## Menú de fuente

Pulse “▼” o “▲” para seleccionar el sexto icono. Pulse el botón “▶” u **OK**. El menú de fuente aparecerá en la pantalla:



En el menú de fuente, resalte un canal pulsando el botón “▼” o “▲” y cambie a ese modo pulsando el botón “▶”. Dispone de las siguientes opciones de fuente: **TV**, **DTV**, **EXT-1**, **FAV** o **YPbPr**.

*Nota: Una vez que haya conectado sistemas de equipo opcionales al televisor, deberá seleccionar la entrada necesaria para poder ver las imágenes de dicha fuente.*

## Visualización de información de TV

Cuando se accede a un canal nuevo o se pulsa el botón “INFO”, se mostrará la información siguiente en pantalla: el **Número del Canal**, el **Nombre del Canal**, el **Indicador de Sonido** y el **Modo de Zoom**.

## Función de silenciador

Pulse el botón “⊗” para deshabilitar el sonido. El indicador de silencio se mostrará en la parte superior de la pantalla.

Para cancelar el silenciador existen dos alternativas: la primera es pulsar el botón “⊗” y la segunda es subir el nivel de volumen.

## Selección de modo de imagen

Pulsando el botón **PP** podrá cambiar la configuración del **Modo de Imagen** según sus preferencias. Las opciones disponibles: Dinámico, Natural y Cine.

## Congelación de imagen

Puede congelar la imagen en la pantalla pulsando el botón "OK" del mando a distancia. Pulse "OK" para congelar la imagen. Pulse otra vez para salir del modo congelación de imagen.

**Nota:** Esta función no estará disponible durante la visualización de fuentes de YPbPr.

## Modos de zoom

Puede cambiar la relación de aspecto del televisor para ver la imagen con distintos modos de zoom.

Pulse el botón "WIDE" para cambiar el modo de zoom.

A continuación se muestran los modos de zoom disponibles.

**Nota:**

En modos YPbPr con resoluciones de 720p-1080i, sólo puede utilizar el modo a pantalla completa.

### Auto

Cuando se incluye una **Señal de Pantalla Amplia (WSS - Wide Screen Signaling)** que muestra el formato de la imagen en la señal de transmisión o la señal de un aparato externo, el televisor cambiará automáticamente el modo de **ZOOM** de acuerdo con la señal **WSS**.

- Cuando el modo **AUTO** no funcione correctamente debido a una señal **WSS** deficiente o cuando desee cambiar el modo de **ZOOM**, cámbielo manualmente.

### 16:9

Esta opción ensancha uniformemente los lados derecho e izquierdo de una imagen normal (formato 4:3) para cubrir todo el ancho de pantalla del televisor.

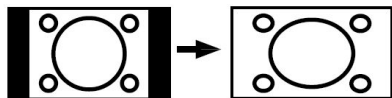

- Para imágenes con un formato de imagen 16:9 que se hayan reducido a una imagen normal (formato 4:3), utilice el modo **16:9** para restaurar la imagen a su formato original.

### 4:3

Utilícelo para ver una imagen normal (formato 4:3) ya que éste es su formato original.



### Panorámico

Este modo ensancha los lados derecho e izquierdo de una imagen normal (formato 4:3) para cubrir toda la pantalla de forma que la imagen parezca natural.

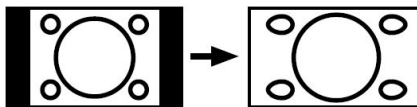

Los bordes superior e inferior de la imagen se recortan un poco.

### 14:9

Este modo amplía los límites superior e inferior de la pantalla ancha (formato 14:9).



### Cine

Este modo amplía la pantalla ancha (formato 16:9) a pantalla completa.

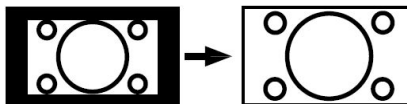

### Subtítulos

Este modo amplía la pantalla ancha (formato 16:9) con subtítulos a pantalla completa.

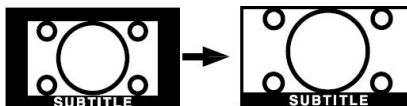

## Teletexto

El sistema de teletexto transmite información de actualidad, deportes, meteorológica a su televisor. Tenga en cuenta que si la señal disminuye, como por ejemplo a consecuencia de malas condiciones meteorológicas, podrían aparecer algunos errores tipográficos o incluso puede fallar el modo de teletexto.

A continuación se muestran los **botones de la función de teletexto**:

### **Activación-Desactivación**

Si lo pulsa una vez, activará el modo de teletexto. Pulsando este botón de nuevo se dividirá la pantalla en dos ventanas, una para mostrar el teletexto y la otra para mostrar el canal o programa actual.

### **Índice**

Muestra la página índice del teletexto.

### **Mezcla**

Muestra el teletexto sobre la imagen de televisión.

### **Ampliar**

Pulse  una vez para ampliar la parte superior de la página; púlselo de nuevo para ampliar la parte inferior de la página. Pulse de nuevo este botón para regresar al tamaño normal.

### **Mostar**

Muestra información oculta (soluciones a juegos, por ejemplo).

### **Detener avance**

Detiene el avance del teletexto en una página concreta cuando es necesario. Púlselo de nuevo para reanudar el avance.

### **Páginas de subcódigo / Hora**

Selecciona páginas de subcódigo si está disponible en el teletexto activado. Cuando el teletexto no está activado, muestra información horaria si el canal cuenta con transmisión de teletexto.

### **P+ / P- y números (0-9)**

Pulse para seleccionar una página.

**Nota:** La mayoría de emisoras de televisión utilizan el código 100 para sus páginas de índice.

### **Botones de color**

## (ROJO/VERDE/AMARILLO/AZUL)

Su televisor admite los sistemas de **TEXTO RÁPIDO** y **Texto Sobre Imagen**. Siempre que estén disponibles, las páginas estarán divididas por grupos y por temas.

Cuando esté disponible el sistema **FASTTEXT** (acceso rápido al teletexto), las distintas partes de una página de teletexto aparecen codificadas por color y se pueden seleccionar pulsando los botones de colores. Pulse el botón del color correspondiente a la sección a la que desee acceder.

Aparecerán los nombres de los apartados para cada uno de los colores siempre que esté disponible una transmisión de **texto TOP**. Pulsando los botones **P -** o **P +**, éstos solicitarán la página siguiente o anterior respectivamente.

## Consejos

### Cuidado de la pantalla

Limpie la pantalla con un paño suave y ligeramente humedecido. No utilice disolventes abrasivos, ya que éstos pueden dañar la capa de protección de la pantalla del televisor.

Por su seguridad, desenchufe el cable de corriente cuando vaya a limpiar el aparato. Cuando cambie el televisor de sitio, agárrelo fuertemente por la parte inferior.

### Persistencia de Imágenes

Tenga en cuenta que pueden aparecer imágenes dobles cuando se muestre una imagen persistente. La persistencia de imágenes en un televisor LCD puede desaparecer al cabo de poco tiempo. Apague el televisor durante un rato.

A fin de evitar este fenómeno, no deje que la misma imagen permanezca inmóvil en la pantalla durante mucho tiempo.

### Sin Corriente

Si el televisor no tiene corriente, compruebe el cable de corriente y la conexión a la toma de corriente.

### Imagen de mala calidad

¿Ha elegido el sistema adecuado de Televisión?  
¿El televisor y la antena de su casa están situados cerca de equipos de audio sin conexión a tierra, luces de neón, ú otros?

Las montañas o edificios muy altos pueden causar el efecto de imágenes dobles o con sombras. A veces, la calidad de la imagen puede mejorar cambiando la orientación de la antena.

¿No se ve bien la imagen o el teletexto? Verifique si la frecuencia introducida es la adecuada. Sintone los canales de nuevo.

Cuando se conectan al televisor dos equipos periféricos a la vez puede disminuir la calidad de la imagen. En ese caso, desconecte uno de los equipos periféricos.

### Sin imagen

¿La antena está correctamente conectada?  
¿Las clavijas están correctamente conectadas a la toma de antena? ¿El cable de antena está dañado? ¿Se están utilizando los enchufes

apropiados para conectar la antena? Si tiene dudas, consulte con su distribuidor.

Sin imagen significa que su televisor no está recibiendo señal alguna. ¿Ha pulsado los botones correctos del mando a distancia? Inténtelo de nuevo.

Asegúrese también de haber seleccionado la fuente de entrada correcta.

### Sonido

No puede escuchar ningún sonido. ¿Ha interrumpido el sonido pulsando el botón  ?

El sonido sólo sale por uno de los altavoces. ¿La opción balance está fijada para un solo altavoz? Consulte el **Menú de Sonido**.

### Mando a distancia

Su televisor no responde a la señal del mando a distancia. Tal vez se han agotado las pilas. En ese caso, aún puede utilizar los botones específicos ubicados en la parte inferior del televisor.

### Fuentes de entrada

Si no puede seleccionar una fuente de entrada, puede deberse a que no haya conectado ningún dispositivo.

Compruebe los cables y las conexiones AV si ha tratado de conectar un dispositivo.

## Apéndice A: Compatibilidad de señales AV (tipos de señal de entrada)

Fuente	Señales admitidas		Disponible
EXT-1 (SCART)	PAL 50/60		O
	NTSC 60		O
	RGB 50		O
	RGB 60		O
FAV	PAL 50/60		O
	NTSC 60		O
YPbPr	480I	60Hz	O
	480P	60Hz	O
	576I	50Hz	O
	576P	50Hz	O
	720P	50Hz	O
	720P	60Hz	O
	1080I	50Hz	O
	1080I	60Hz	O
	1080P	24Hz	O
	1080P	50Hz	O
1080P	60Hz	O	

(X: No disponible, O: Disponible)

**Nota:** Puede que en algunos casos la señal del televisor LCD no se muestre correctamente. El problema puede deberse a una incompatibilidad de las normas en las que emite el equipo fuente (DVD, receptor digital, etc.). Si se encuentra con este tipo de problema, póngase en contacto con su distribuidor y con el fabricante del equipo fuente.



## Apéndice B: Especificaciones de las patillas de conexión

### Características de las patillas del EUROCONECTOR

Patilla	Señal de entrada	Patilla	Señal de entrada
1	SALIDA DE AUDIO (DCHA.)	12	Sin uso
2	ENTRADA DE AUDIO (DCHA.)	13	TOMA DE TIERRA RGB-R
3	SALIDA DE AUDIO (IZQ./MONO)	14	TOMA DE TIERRA
4	Toma de tierra de AUDIO	15	ENTRADA CROMINANCIA RGB-R / S-VHS
5	TIERRA RGB-B	16	SEÑAL EN BLANCO
6	ENTRADA DE AUDIO (IZQ./MONO)	17	TOMA DE TIERRA COMPUESTA DE VÍDEO
7	ENTRADA RGB-B	18	TOMA DE TIERRA SEÑAL EN BLANCO
8	INTERRUPTOR AUDIO / RGB / 16:9	19	SALIDA DE VÍDEO COMPUESTO
9	TOMA DE TIERRA RGB-G	20	ENTRADA LUMINANCIA VÍDEO COMPUESTO / S-VHS
10	Sin uso	21	TOMA DE TIERRA / PANTALLA (CHASIS)
11	ENTRADA RGB-G		

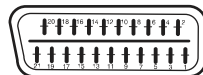

### Información para los usuarios sobre la eliminación de baterías/pilas usadas

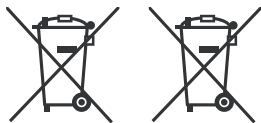

**Baterías/pilas**

**Productos**

[Sólo Unión Europea]

Estos símbolos indican que el equipo con estos símbolos no debe desecharse con la basura doméstica. Si desea desechar el producto o batería/pila, acuda a los sistemas o centros de recogida para que los reciclen debidamente.

**Atención:** La indicación Pb debajo del símbolo de batería/pila indica que ésta contiene plomo.

## Características técnicas

### SEÑAL DE TELEVISIÓN

PAL/SECAM B/G D/K K' I/I' L/L'

### CANALES DE RECEPCIÓN

VHF (BANDA I/III)

UHF (BANDA U)

HIPERBANDA

Recepción digital	MOTOR MHEG-5 compatible con normativa ISO / IEC 13522-5. Motor para Reino Unido, perfil 1	Para el Reino Unido
	Admite transmisión de datos "Object carousel" compatible con normativa ISO/EC 135818-6 y perfil UK DTT.	
	Gama de frecuencia: 474-850 MHz para modelos del Reino Unido	
	170-862 MHz para modelos de la Unión Europea	
	Estándares de transmisión: DVB-T, MPEG-2	
	Demodulación COFDM con modo 2K/8K FFT	
	FEC: todos los modos DVB	
	Video: MP@ML, PAL, 4:3/16:9	
	Sonido: MPEG Layer I y II 32/44.148kHz.	

### NÚMERO DE CANALES CONFIGURADOS

200

### INDICADOR DE CANAL

Ayuda en pantalla

### ENTRADA DE ANTENA RF

75 Ohm (sin balance)

### VOLTAJE DE FUNCIONAMIENTO

220-240V AC, 50 Hz.

### AUDIO

Estéreo German + Nicam

### POTENCIA DE SALIDA DE AUDIO ( $W_{RMS.}$ ) (10% THD)

2 x 3

### CONSUMO ELÉCTRICO (W)

50 W (max)

< 1 W (En espera)

### PANEL

Pantalla de 16"

### TAMAÑO (en mm.)

Pr x An x Al (con soporte): 120 x 384 x 300

Peso (kg): 3,2

Pr x An x Al (sin soporte): 65 x 384 x 270

Peso (kg): 3

