

OKI

**INSTRUCCIONES DE MANEJO
MANUAL DE INSTRUÇÕES**

V22D-PH

**TELEVISIÓN COLOR
TV A CORES COM REMOTE CONTROLE**

Índice

Accesorios.....	2	Sistema de Menús de TV Analógica.....	19
Funciones.....	2	Menú de Imagen.....	19
Introducción.....	2	Menú de Sonido.....	20
Preparación.....	2	Menú de Funciones.....	20
Precauciones de Seguridad.....	3	Menú de Instalación.....	21
Fuente de Alimentación.....	3	Menú de Selección de Fuente.....	23
Cable de Corriente.....	3	Sistema de Menús en Modo PC.....	23
Humedad y Agua.....	3	Menú Posición de PC.....	23
Limpieza.....	3	Visualización de Información de TV.....	24
Fuentes de Calor y Llamas.....	3	Función de Silenciador.....	24
Rayos.....	3	Selección de Modo de Imagen.....	24
Piezas de Recambio.....	3	Congelación de Imagen.....	24
Servicio Técnico.....	3	Modos de Zoom.....	24
Desecho del Aparato.....	3	Automático.....	24
Información para usuarios de países de la		16:9.....	25
Unión Europea.....	3	4:3.....	25
Desconexión del Aparato.....	4	Panorámico.....	25
Volumen de los Auriculares.....	4	14:9.....	25
Instalación.....	4	Cine.....	25
Pantalla LCD.....	4	Subtítulos.....	25
Advertencia.....	4	Zoom.....	25
Descripción General del Mando a Distancia.....	5	Teletexto.....	25
TV LCD y Botones de Funcionamiento.....	6	Consejos útiles.....	26
Vista de las conexiones - Conectores Traseros.....	6	Persistencia de Imágenes.....	26
Vista de las conexiones - Conectores Laterales.....	7	Sin Corriente.....	26
Conexión Eléctrica.....	7	Mala Calidad de Imagen.....	26
Conexión de la Antena.....	7	Sin Imagen.....	26
Conexión del TV LCD a un PC.....	8	Sonido.....	26
Conexión a un Reproductor de DVD.....	8	Mando a Distancia.....	26
Utilización de Conexiones AV laterales.....	9	Fuentes de Entrada.....	26
Conexión de Otros Equipos a través del		Apéndice A: Modos Habituales de Visualización	
Euroconector.....	9	de Entrada de PC.....	27
Introducción de las Pilas en el Mando a		Apéndice B: Compatibilidad de señales HDMI	
Distancia.....	9	y AV (tipos de señales de entrada).....	28
Encendido/Apagado del televisor.....	9	Características Técnicas.....	29
Encendido del televisor.....	9		
Apagado del Televisor.....	9		
Selección de Entrada.....	10		
Manejo Básico.....	10		
Manejo con los Botones del Televisor.....	10		
Configuración Inicial.....	10		
Funcionamiento General.....	11		
Guía de Programación Electrónica (EPG).....	11		
Mostrar Subtítulos.....	12		
Teletexto Digital (** sólo para el Reino			
Unido).....	12		
Teletexto Analógico.....	12		
Pantalla Panorámica.....	12		
Sistema de Menús de Televisión Digital			
Interactiva.....	12		
Lista de Canales.....	12		
Temporizadores.....	14		
Acceso Condicional.....	14		
Configuración del Televisor.....	15		
Configuración.....	15		

Accesorios



Funciones

- Televisor LCD a color con mando a distancia.
- TV digital totalmente integrada (TDT).
- Conexiones HDMI para vídeo y sonido digital. Esta conexión también está diseñada para recibir señales de Alta Definición (HD).
- 200 programas de VHF, UHF (analógico).
- 500 canales en modo digital (IDTV).
- Sistema de menús OSD.
- Está equipado con una toma de euroconector para dispositivos externos (tales como vídeos, videojuegos, equipos de audio, etc.).
- Sistema de sonido estéreo .
- Teletexto, fasttext, TOP Text (texto sobre imagen).
- Conexión de auriculares.
- Sistema de programación automático (APS).
- Sintonización manual hacia delante y hacia atrás.
- Temporizador de apagado.
- Bloqueo Infantil.
- Silenciado automático cuando no hay transmisión.
- Reproducción en NTSC.
- Limitación automática de volumen (AVL).
- El televisor accederá automáticamente al modo de espera tras 5 minutos sin recepción de señal válida.
- Búsqueda de Frecuencia mediante Lazos de Seguimiento de Fase (PLL).
- Entrada de PC.
- Plug&Play (PnP) para Windows 98, ME, 2000, XP, Vista.
- Modo de Juego.

Introducción

Gracias por haber elegido este producto. Este manual le guiará en el manejo adecuado de su televisor. Antes de ponerlo en marcha, le recomendamos que lea detenidamente este manual.



Guarde este manual en un lugar adecuado para consultarlo en el futuro.

Preparación

Para que el equipo se ventile adecuadamente, deje al menos 10 cm. de espacio libre a su alrededor. Para evitar cualquier tipo de avería o situación inestable, no coloque ningún objeto sobre el equipo.

Utilice este aparato en climas moderados.

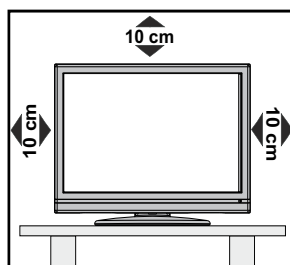

Precauciones de Seguridad

A fin de evitar accidentes, lea detenidamente estas recomendaciones sobre precauciones de seguridad.

Fuente de Alimentación

Utilice el televisor sólo con una toma de CA a 220-240 VAC, 50 Hz. Asegúrese de elegir el voltaje adecuado para el aparato.

Cable de Corriente

No sitúe la unidad, ni ningún mueble, etc., sobre el cable de alimentación (toma de corriente), ni lo pise. Agarre el cable de alimentación por la clavija del enchufe. No desenchufe el aparato tirando directamente del cable y nunca lo toque con las manos mojadas: podría provocar un cortocircuito o una descarga eléctrica. No haga nunca un nudo en el cable ni lo empalme con otros cables. Coloque el cable de corriente de manera que nadie pueda pisarlo. Un cable deteriorado puede causar un incendio o provocarle una descarga eléctrica. Cuando el cable esté dañado y deba reemplazarse, esto sólo puede hacerlo personal técnico cualificado.

Humedad y Agua

No utilice este aparato en lugares húmedos y mojados (evite el baño, la pila de la cocina y lugares cercanos a la lavadora). No exponga este aparato a la lluvia o al agua, pues podría ser peligroso. No coloque objetos llenos de líquido, como por ejemplo jarrones, sobre el aparato. Evite goteos y salpicaduras.

En caso de que algún líquido u objeto sólido se introduzcan en el interior del televisor, desenchúfelo y contacte con personal técnico para que lo revisen antes de ponerlo en marcha de nuevo.

Limpieza

Antes de limpiar el televisor, desenchúfelo de la toma de corriente. No utilice limpiadores líquidos o en aerosol. Utilice un paño suave y seco.

Ventilación

Las ranuras y aperturas del televisor están diseñadas para proporcionar ventilación adecuada y garantizar un funcionamiento seguro. Para evitar el sobrecalentamiento del aparato, estas ranuras no deben bloquearse ni taparse en ningún caso.

Fuentes de Calor y Llamas

No coloque el aparato cerca de llamas vivas o fuentes de calor intenso, como por ejemplo un radiador eléctrico. No sitúe fuentes de llamas vivas, como por ejemplo

velas encendidas, encima del televisor. No exponga las pilas a una fuente de calor excesiva: por ejemplo luz solar, fuego o similares.

Rayos

En caso de tormentas y rayos o cuando se vaya de vacaciones, desconecte el cable de corriente de la toma.



Piezas de Recambio

Quando necesite recambios, asegúrese de que el operario del servicio técnico haya utilizado piezas recomendadas por el fabricante, o bien otras de iguales características que las originales. Los recambios no autorizados podrían causar incendios, descargas eléctricas u otros riesgos.

Servicio Técnico

Acuda a personal cualificado para el mantenimiento técnico del aparato. No retire la cubierta usted mismo; esto podría ocasionarle una descarga eléctrica.



Desecho del Aparato

Instrucciones para el desecho del aparato:

- El embalaje y todos sus accesorios son reciclables, y por tanto deberían reciclarse. Los materiales de embalaje, como por ejemplo las bolsas, deben mantenerse lejos de los niños.
- Las pilas, incluso aquellas que no contienen metales pesados, no deberán desecharse con la basura doméstica. Deseche las pilas usadas de manera segura para el medio ambiente. Infórmese sobre la normativa vigente que sea de aplicación en su región.
- La lámpara fluorescente de cátodo frío del PANEL LCD contiene una pequeña cantidad de mercurio; siga las leyes o normativas locales para su desecho.

Información para usuarios de países de la Unión Europea

Este símbolo situado en el producto o en su embalaje significa que se debe eliminar el aparato electrónico o eléctrico en un lugar distinto de los residuos domésticos. Hay sistemas de recolección de reciclaje en la UE. Este símbolo situado en el producto o en su embalaje significa que se debe eliminar el aparato electrónico o eléctrico en un lugar distinto de los residuos domésticos. Hay sistemas de recolección de reciclaje en la UE.



Para más información, contacte con las autoridades locales o el vendedor donde adquirió este producto.

Desconexión del Aparato

El enchufe de corriente sirve para desconectar el televisor de la electricidad y, por lo tanto, siempre debe estar accesible.

Volumen de los Auriculares

Un nivel excesivo de volumen en los auriculares puede provocarle la pérdida de capacidad auditiva.



Instalación

En caso de instalar el aparato en la pared, y a fin de evitar cualquier lesión, debe hacerlo correctamente y según las instrucciones de instalación (si la opción está disponible).

Pantalla LCD

La pantalla de LCD es un producto de tecnología punta con aproximadamente un millón de finos transistores de película, lo que le proporciona una excelente definición de imagen. En ocasiones pueden aparecer en la pantalla unos pocos píxeles inactivos, como puntos fijos de color azul, verde o rojo. Tenga en cuenta que esto no afecta al funcionamiento del aparato.

Advertencia

No deje el televisor en modo en espera o en funcionamiento cuando salga de casa.

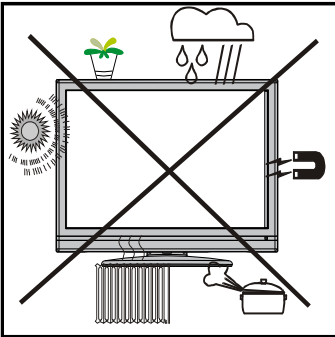

Descripción General del Mando a Distancia

1. Modo de espera
2. Amarillo / Menú de Funciones / Idioma actual (en modo DTV) (*)
3. Azul / Menú de instalación / Modo Favorito (*) (en modo DTV)
4. Sin función
5. Guía (en modo DTV)
6. Temporizador de apagado
7. Activar-Desactivar Subtítulos / Subtítulos TXT
8. Botones numéricos
9. Modo de TV normal / Digital
10. Subir volumen
11. Avanzar Canal / Retroceder página (en el modo DTV)
12. AV / Selección de Fuente
13. Info / Mostrar (en modo TXT)
14. Volver / Salir (en modo DTV) / Página Índice (en modo TXT)
15. Cursor hacia arriba
16. Cursor hacia la derecha / Subpágina (en modo TXT)
17. OK / Seleccionar / Congelar Imagen / Detener Avance (en modo TXT)
18. Cursor abajo
19. Mostrar/ocultar el menú
20. Cursor izquierdo
21. Canal anterior
22. Selección de Modo de Imagen
23. Retroceder canal / Avanzar página (en modo DTV)
24. Silenciador
25. Bajar volumen
26. Modo Favorito (en modo DTV)
27. Mono-Estéreo / Dual I-II / Idioma Actual (en modo DTV) (*)
28. Tamaño de la imagen / Ampliar (en modo TXT)
29. Teletexto / Mezclar / PAT (Imagen y Texto)
30. Actualizar (en modo TXT)
31. Rojo / Menú de sonido / Lista de canales (en modo DTV)
32. Verde / Menú de imagen / Activar-desactivar Subtítulos (en modo de DTV digital) (*)

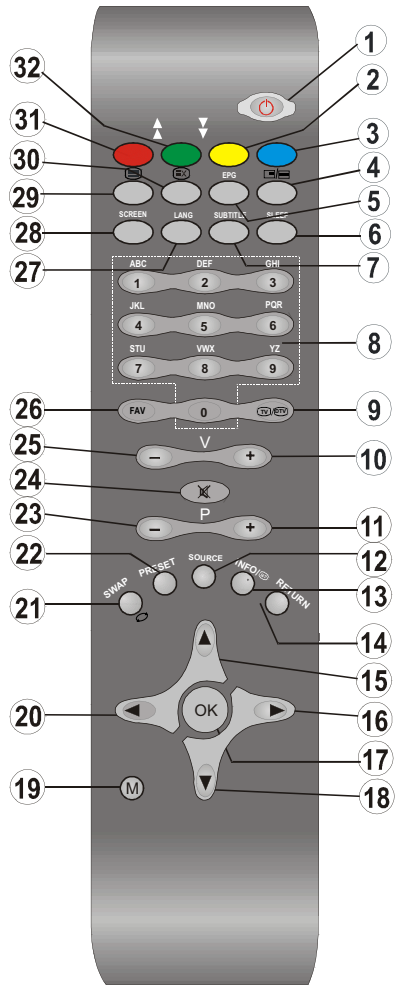

(*) Sólo disponible para las opciones en los países de la UE.

TV LCD y Botones de Funcionamiento

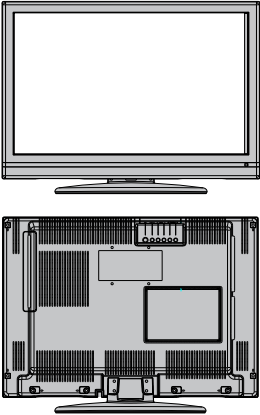
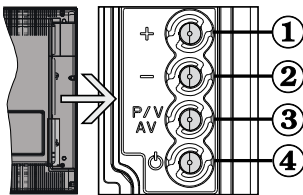
Vista frontal y trasera	VISTA LATERAL	Funciones
		<ol style="list-style-type: none"> 1. Botón hacia arriba 2. Botón hacia abajo 3. Botón para seleccionar Programa / Volumen / AV 4. Botón de modo en espera <p>Nota: Pulse una vez P/V/AV y luego utilice los botones "+/-", si quiere cambiar los canales. Si mantiene pulsado P/V/AV durante unos segundos, aparecerá la fuente OSD. El menú principal OSD no puede aparecer a través de los botones.</p>

Vista de las conexiones - Conectores Traseros

1. La toma de EUROCONECTOR permite recibir y enviar señales de aparatos externos.

Conecte el cable de EUROCONECTOR entre la toma del televisor y la toma de EUROCONECTOR del aparato externo (por ejemplo, un decodificador, o un reproductor de vídeo o DVD).

Nota: Si se conecta un dispositivo externo en la toma de EUROCONECTOR, el televisor cambiará automáticamente al modo AV.

2. La Entrada PC sirve para conectar un ordenador personal al televisor.

Conecte el cable del PC entre la ENTRADA PARA PC del televisor y la salida de PC del ordenador. Las Entradas de vídeo de componentes (YPbPr) se utilizan para conectar las señales de vídeo de componentes.

Puede utilizar la entrada de PC para conectar la señal YPbPr con un aparato que tenga un componente de salida. Conecte el YPbPr al cable del PC entre la entrada del PC en la TV y las salidas de vídeo en su aparato.

3. **HDMI** : Entrada HDMI

Las entradas HDMI sirven para conectar aparatos con toma HDMI.

Su televisor LCD puede mostrar imágenes de alta definición desde aparatos tales como un receptor de satélite de alta definición o un reproductor de DVD. Deberá conectar estos aparatos a través de la toma HDMI o de la toma de componentes. Dichas tomas pueden admitir señales de tipo 480i, 480p, 576p, 576i, 720p, 1080i y 1080p. Para realizar una conexión entre dispositivos HDMI no es necesario conectar cables de audio.

4. La Entrada RF permite conectar una antena o una señal de TV por cable.

Tenga en cuenta que si utiliza un decodificador o un grabador multimedia, deberá conectar el cable de antena al televisor a través del dispositivo mediante un cable de antena adecuado, tal como se muestra en la ilustración siguiente.

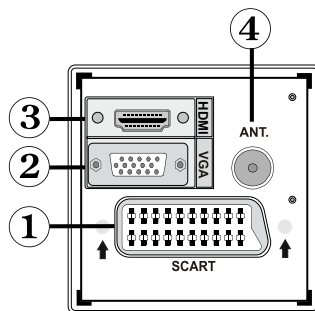

Si va a instalar el televisor LCD utilizando el soporte para montaje en pared (opcional), le recomendamos encarecidamente que conecte todos los cables en la parte trasera del televisor antes de colocarlo en la pared.

Vista de las conexiones - Conectores Laterales

1. La Ranura CI se utiliza para introducir una tarjeta de Interfaz Común (CI). La tarjeta CI le permite ver todos los canales a los que esté abonado. Para más información, vea la sección "Acceso Condicional".
2. La entrada de vídeo sirve para conectar la señal de vídeo de un equipo externo, conecte el cable del vídeo y el enchufe de VIDEO IN en el TV y el enchufe de la SALIDA DE VIDEO en su equipo.
3. Las Entradas de Audio se utilizan para recibir señales de audio de aparatos externos. Conecte el cable entre las ENTRADAS DE AUDIO del televisor y la toma de SALIDA DE AUDIO del aparato. También para conectar el sonido PC/YPbPr, utilice un cable de audio apropiado entre las salidas de audio apropiadas del aparato y las entradas de audio del TV
Nota: En caso de conectar cualquier aparato al televisor a través de la ENTRADA DE VÍDEO, también debe conectar ambos aparatos a través de las ENTRADAS DE AUDIO a fin de habilitar el sonido.
4. La entrada de auriculares se utiliza para conectar unos auriculares al aparato. Conéctelos a la toma de AURICULARES, para poder escuchar el sonido del televisor a través de dichos auriculares.

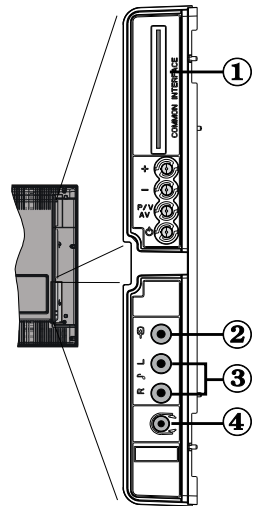

Conexión Eléctrica

IMPORTANTE: Este televisor está diseñado para funcionar con corriente alterna de 220-240V AC, 50 Hz.

- Tras desembalar el televisor, deje que éste alcance la temperatura ambiente antes de conectarlo a la corriente.
- Enchufe el cable de corriente a la electricidad.

Conexión de la Antena

- Conecte el cable de antena o el cable de TV de pago a la toma de entrada de antena situada en la parte trasera del televisor.

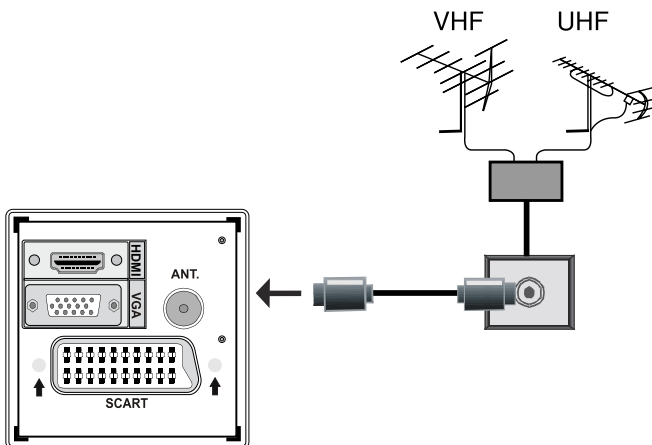

Conexión del TV LCD a un PC

Puede conectar su PC al televisor, a fin de poder ver la imagen del ordenador en la pantalla del televisor LCD.

- Antes de realizar cualquier conexión, primero desenchufe de la corriente el televisor y el ordenador.
- Utilice cable 15-pin D-sub para conectar un PC a la TV LCD. Utilice un cable de audio entre las entradas de audio del TV (laterales) y la salida de audio de su PC para realizar la conexión de sonido.
- Cuando haya conectado el cable, cambie la fuente a PC. Lea el apartado "Selección de entrada".
- Establezca la resolución que le sea satisfactoria. En los apéndices podrá encontrar información acerca de la resolución del aparato.

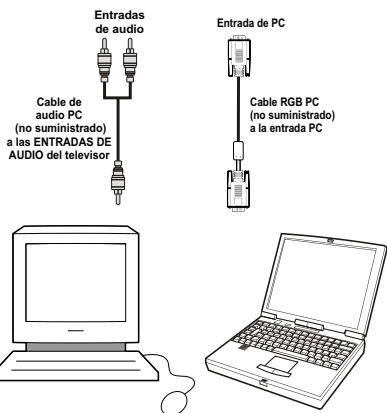
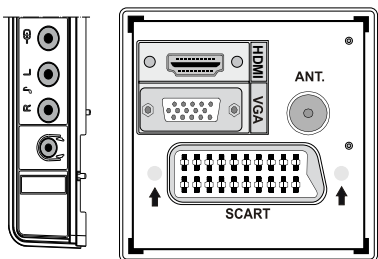

Conexión a un Reproductor de DVD

Si desea conectar un reproductor de DVD a su televisor LCD, puede utilizar los conectores del televisor. Los reproductores de DVD pueden tener conectores distintos. Consulte el manual de instrucciones del reproductor de DVD para obtener más información. Apague el televisor y el aparato antes de realizar cualquier conexión.

Nota: Los cables que se muestran en la ilustración no están suministrados.

- Si su reproductor de DVD cuenta con una toma HDMI, puede conectarlo a través de HDMI. Cuando conecte el aparato a un reproductor de DVD tal como se ilustra a continuación, cambie a la fuente HDMI. Lea el apartado "Selección de Entrada".
- La mayoría de reproductores de DVD se conectan a través de las TOMAS DE COMPONENTES. Sólo podrá utilizar el modo YPbPr cuando conecte un dispositivo que cuente con salida en formato YPbPr a través de la toma de entrada para PC utilizando un cable conversor de YPbPr a PC. Para permitir la conexión de sonido, utilice AUDIO IN situada en el lateral del TV.
- Cuando haya conectado el cable, cambie la fuente a YPbPr. Lea el apartado "Selección de entrada".
- También puede conectarlo a través de la toma de EUROCONECTOR. Utilice el cable de EUROCONECTOR tal como se muestra a continuación.

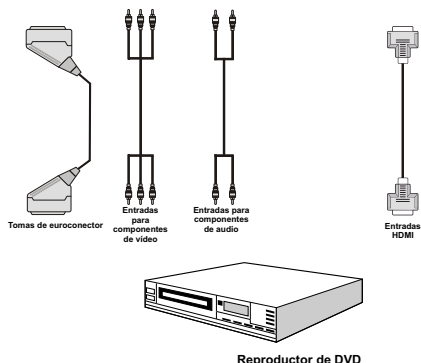

Nota: Estos tres métodos de conexión realizan la misma función pero con grados de calidad diferentes. No es necesario realizar las conexiones con los tres métodos.

Utilización de Conexiones AV laterales

Puede conectar una variedad de equipos opcionales a su televisor. A continuación se muestran las conexiones posibles. Tenga en cuenta que los cables que se muestran en la ilustración no están suministrados.

- Para conectar una videocámara hágalo a las ENTRADAS DE VÍDEO Y AUDIO. Para seleccionar la fuente correspondiente, lea el apartado “Selección de Entrada” de los apartados a continuación.
- Utilice la toma de AURICULARES del televisor para escuchar el sonido desde unos auriculares

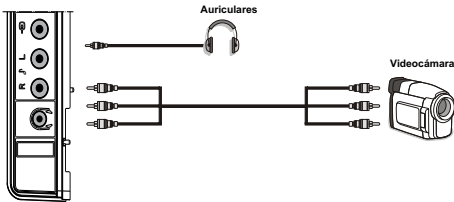

Conexión de Otros Equipos a través del Euroconector

La mayoría de aparatos admiten la conexión a través del EUROCONECTOR. Puede conectar un grabador de DVD, un aparato de vídeo o un decodificador a su televisor LCD a través de los EUROCONECTORES. Tenga en cuenta que los cables que se muestran en la ilustración no están suministrados. Antes de realizar cualquier conexión, apague los aparatos y el televisor.

Consulte el manual de instrucciones del aparato que desee conectar para obtener más información.

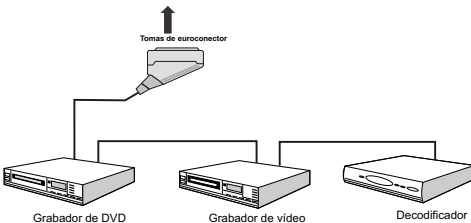

Introducción de las Pilas en el Mando a Distancia

- Retire la tapa de las pilas de la parte trasera del mando a distancia, tirando suavemente hacia abajo en la zona indicada.
- Coloque dos pilas **AAA/R3** o de clase equivalente en su interior. Coloque las pilas respetando las polaridades y vuelva a colocar la tapa.

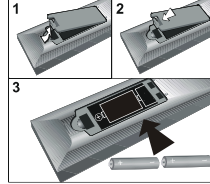

Nota: Retire las pilas del mando a distancia cuando no lo vaya a utilizar durante un periodo prolongado. De lo contrario el mando se puede dañar debido a fugas de las pilas.

Encendido/Apagado del televisor

Encendido del televisor

- Conecte el cable de alimentación a una toma de corriente de CA de 220-240 V, 50 Hz. A continuación se encenderá el LED (Indicador) de modo de espera.
- Para poner en marcha el televisor desde el modo en espera puede:
- Pulsar el botón “”, **P+ / P-** o un botón numérico del mando a distancia.
- Pulse el botón “”, **-P/CH** o **P/CH+** del televisor. El televisor se encenderá.

Nota: si pone en marcha el televisor mediante los botones para subir/bajar canales del mando a distancia o del televisor, accederá al último canal que visualizó antes de apagar el televisor.

El televisor se pondrá en marcha de cualquiera de los dos modos.

Apagado del Televisor

- Pulse el botón “” en el mando a distancia o pulse el botón “” para que el televisor cambie a modo en espera.
- **Para apagar el televisor por completo, desenchufe el cable de alimentación de la toma de corriente.**

Nota: Cuando el televisor accede al modo en espera, es posible que el indicador LED parpadee; ello indica que se están llevando a cabo algunas funciones del televisor, como por ejemplo la Búsqueda en Modo de Espera, la Descarga Inalámbrica, o que hay un Temporizador Activo.

Selección de Entrada

Cuando haya terminado de conectar los aparatos externos al televisor, puede alternar entre las distintas fuentes de entrada.

- Pulse el botón **"SOURCE"** del mando a distancia para cambiar directamente la fuente.

o

- Seleccione la opción **"Fuente"** del menú principal pulsando los botones **"◀"** o **"▶"**. Utilice a continuación el botón **"▼"** o el botón **"▲"** para resaltar una opción; pulse a continuación el botón **"▶"** para seleccionarla.

Nota: Puede seleccionar cualquiera de las opciones de fuente pulsando el botón **OK**. Por lo tanto, cuando pulse el botón **"SOURCE"**, sólo estarán disponibles las opciones de la fuente seleccionada (salvo para la fuente de TV).



Nota : Sólo podrá utilizar el modo YPbPr cuando conecte un dispositivo que cuente con salida en formato YPbPr a través de la toma de entrada para PC utilizando un cable convertidor de YPbPr a PC.

Manejo Básico

Puede manejar el televisor mediante el mando a distancia o los botones del televisor.

Manejo con los Botones del Televisor

El menú principal OSD no puede aparecer a través de los botones. Los botones **"+/-"** funcionarán para subir/bajar el volumen. Incluso, si ajusta otras funciones con estos botones **"+/-"** éstos actuarán por defecto después de un tiempo.

Ajuste del Volumen

- Pulse el botón **"P/AV"** una vez y utilice los botones **"+/-"** para aumentar o disminuir el volumen, así la escala de nivel de volumen aparecerá en pantalla.

Selección de Canales

- Pulse **"+/-"** para seleccionar el programa anterior o el siguiente.

Modo Auxiliar de Vídeo (AV)

- Mantenga pulsado **"P/AV"** y la fuente OSD aparecerá en pantalla.

Manejo con el Mando a Distancia

- El mando a distancia está diseñado para controlar todas las funciones del televisor. Las funciones se describirán de acuerdo al sistema de menús del televisor.
- Las funciones de los distintos menús se describen en los apartados a continuación.

Ajuste del Volumen

- Pulse el botón **"V+"** para aumentar el volumen. Pulse el botón **"V-"** para reducir el volumen. Se mostrará en la pantalla una barra deslizante del nivel de volumen.

Selección de Canal Anterior o Siguiente

- Pulse el botón **"P -"** para seleccionar el canal anterior.
- Pulse el botón **"P +"** para seleccionar el canal siguiente.

Selección Directa del Canal

- Pulse los botones numéricos del mando a distancia para seleccionar los canales entre 0 y 9. El televisor cambiará al canal seleccionado. Para seleccionar programas entre 10-500 (para IDTV) o 10-199 (analógico), pulse los botones numéricos consecutivamente
- Para seleccionar canales con un sólo dígito, pulse el botón numérico adecuado

Configuración Inicial

Cuando encienda por primera vez el televisor, en la pantalla se mostrará el menú para seleccionar el idioma. De forma secuencial, en todas las opciones de idioma, se mostrará en la pantalla el mensaje: "¡Bienvenido! Por favor seleccione su idioma".

Con los botones **"▼"** o **"▲"** marque el idioma que desea y pulse el botón **OK**. A continuación, se mostrará el mensaje: "Instalación Inicial". Pulse los botones **"◀"** o **"▶"** para elegir el país que desee fijar y pulse el botón **OK** (* para países de la UE).

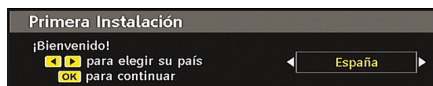

Nota: La función de selección de país no está disponible para el Reino Unido.

Pulse **OK** en el mando a distancia para seguir, y se mostrará el siguiente mensaje:

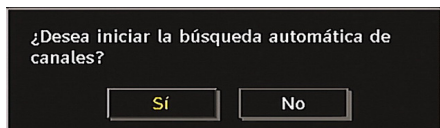

- Para seleccionar la opción "Sí" o "No", márkela con los botones **"◀"** o **"▶"** y pulse el botón **"OK"**.

El televisor digital IDTV iniciará la sintonización automática en la banda de transmisión UHF, entre los canales 21 a 68, en busca de canales de TV digital terrestre (TDT) y mostrará los nombres de los canales encontrados. Este proceso puede durar varios minutos.

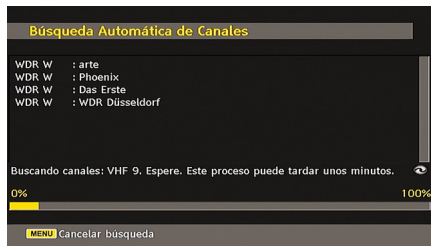

Después de que haya terminado el proceso de "Búsqueda automática", en la pantalla se mostrará el mensaje siguiente en el que se le pedirá si quiere realizar la búsqueda de canales analógicos:

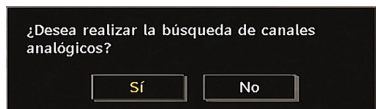

Seleccione "Sí" para la búsqueda de canales analógicos. El televisor pasará al modo de TV analógica. Se mostrará el menú siguiente para la realización de la búsqueda de canales analógicos.

Elija el País, Idioma e Idioma de Texto con los botones "◀" o "▶" y "▼" o "▲". Pulse el botón **OK** o el botón **ROJO** para continuar. Para cancelar la operación pulse el botón **AZUL**.

Para obtener más información sobre este procedimiento, consulte el apartado "Menú de Instalación".

Nota: Para un correcto funcionamiento del teletexto digital en modo de IDTV, en la función de programación automática debe fijar "UK" como país (sólo para el Reino Unido).

No apague el televisor mientras realice la instalación inicial.

Funcionamiento General

Pulse el botón "SOURCE" del mando a distancia, y seleccione la opción DTV para cambiar el televisor a la señal de TDT.

Barra de Información

- Cada vez que cambia de canal con el botón **P- / P+**, o los botones numéricos, el televisor mostrará la imagen del canal junto a una barra de información en la parte inferior de la pantalla (sólo disponible en modo de TV digital). Esta información permanecerá en la pantalla durante unos segundos.
- Cuando vea la televisión, también puede visualizar la barra de información en el momento en el que lo desee pulsando el botón **"INFO"** del mando a distancia:



Si el canal seleccionado está bloqueado, deberá introducir la clave de cuatro dígitos correcta para poder ver el canal. En la pantalla se mostrará el mensaje "Introduzca PIN":



Guía de Programación Electrónica (EPG)

- Algunos canales muestran información sobre el programa que estén emitiendo y sobre el siguiente. Pulse el botón **EPG** para ver el menú de Programación Electrónica EPG. EPG aparece en pantalla. Puede obtener la información del canal semanalmente con la EPG semanal. Se muestran todos los programas de los canales. En la parte inferior de la pantalla se mostrará la barra de información, mostrando los comandos disponibles.



Botón ROJO (Encoger): reduce el tamaño de las ventanas de información.

Botón VERDE (Ampliar): aumenta el tamaño de las ventanas de información.

Botón AMARILLO (Día Anterior): muestra los programas del día anterior

Botón AZUL (Día siguiente): muestra los programas del día siguiente.

INFO (Detalles): Muestra al detalle los canales.

Botones Numéricos (Saltar): acceden al canal preferido mediante los botones numéricos.

OK : Visualiza emisión actual para programas futuros.

P<P : Accede a la emisión actual.

- Pulse el botón **"0"** del mando a distancia para ver el menú de Búsqueda de Guías. Mediante esta función podrá buscar en la base de datos de la guía de programas, según el género seleccionado o por coincidencia del nombre.

Mostrar Subtítulos

Algunos programas se emiten con subtítulos en la señal de TDT (TDT).

Pulse **"M"** para mostrar el menú principal marque las opciones Menú de **Configuración** y de **Idioma**, con los botones **"▼"** o **"▲"**, pulse **OK** para mostrar el menú de Configuración de Idioma .

Marque la opción "Subtítulos" en el menú Configuración de idioma o utilice los botones **"◀"** o **"▶"** para fijar el idioma de subtítulos elegido.

Si la opción **"Subtítulos"** está activada, al pulsar el botón **TELETEXT** **"☰"** le aparecerá el mensaje siguiente en pantalla (** sólo para el Reino Unido):

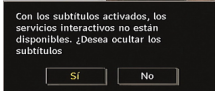

Teletexto Digital (** sólo para el Reino Unido)

- Pulse el botón **"☰"** .
- Aparecerá la información del teletexto digital.
- Puede manejarlo con los botones de colores, los botones de cursor y el botón **OK**.

La forma de manejo puede variar en función de los contenidos del teletexto digital.

Siga las instrucciones que aparecen en la pantalla del teletexto digital.

- Cuando aparezca en la pantalla el mensaje "Pulse **SELECT**" o uno similar, pulse el botón **OK**.
- Cuando pulse el botón **TELETEXT** **"☰"** el televisor volverá a la imagen de televisión.
- En la televisión digital terrestre (TDT), además de la emisión del teletexto digital junto a la imagen normal, también hay canales que sólo emiten teletexto digital.
- El tamaño de la imagen (configuración de la imagen), mientras esté viendo un canal que sólo emita teletexto digital, es igual al tamaño de la imagen visualizada previamente.
- Si pulsa de nuevo el botón **"☰"** (Texto), se mostrará la ventana del teletexto digital.

Teletexto Analógico

El uso del teletexto y de sus funciones es idéntico al del teletexto analógico. Consulte el apartado **"TELETEXTO"**.

Pantalla Panorámica

Según el tipo de emisión que esté recibiendo, puede visualizar los canales en distintos formatos de imagen. Pulse el botón **"SCREEN"** repetidamente para cambiar el formato de la pantalla.

Si selecciona la opción Auto, el formato de visualización de imagen lo determinará la transmisión recibida.

TENGA EN CUENTA LO SIGUIENTE: El tamaño del menú depende del tamaño de imagen seleccionado.

Nota !

El tipo de audio AC3 no tiene soporte. En este caso, se silenciará el sonido de la TV. Si la emisión incluye AC3, el siguiente mensaje de advertencia aparecerá en pantalla:

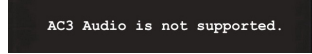

Si el audio no está disponible, el siguiente mensaje de advertencia aparecerá en pantalla:



Sistema de Menús de Televisión Digital Interactiva

Pulse el botón **"M"**. El menú principal aparecerá en pantalla.



Lista de Canales

Utilizar el botón **"▼"** o **"▲"** en el mando a distancia, asegúrese de que la primera función, la Lista de Canal, esté resaltada y pulse **"OK"** para que la Lista de Canal aparezca en pantalla.



Desplazamiento por Toda la Lista de Canales

Pulse los botones **"▼"** o **"▲"** para seleccionar el canal anterior o el siguiente. Puede pulsar los botones **"ROJO"** o **"VERDE"** para subir o bajar una página.

Para ver un canal específico, resáltelo mediante los botones “▼” o “▲” y pulse el botón “OK” mientras que esté resaltada la opción “Seleccionar” del menú “lista de canales” usando los botones “◀” o “▶”.

El nombre y el número del canal seleccionado se mostrarán en la esquina superior izquierda y derecha de la pantalla, respectivamente.

Desplazar canales en la lista de canales

- Pulse los botones “▼” o “▲” para seleccionar el canal que quiera desplazar.
- Pulse los botones “◀” o “▶” para seleccionar la opción “Desplazar” en el menú Lista de canales.

Junto a la opción “OK” le aparecerá el símbolo siguiente para indicarle que debe introducir un número mediante los botones numéricos del mando a distancia y pulsar el botón “OK” para confirmarlo.



Nota: Si usted escribe el mismo número de programa del canal que quiere mover, “... los servicios del canal serán reemplazados. ¿Desea continuar?” en la pantalla OSD. Pulse OK para confirmar o seleccione “No” para cancelar.

Borrar Canales de la Lista de Canales

- Pulse los botones “▼” o “▲” para seleccionar el canal que quiera desplazar.
- Pulse los botones “◀” o “▶” para seleccionar la opción “Borrar” en la pantalla “Lista de canales”.
- Pulse el botón “OK” para borrar el canal resaltado de la lista de canales. Aparecerá en la pantalla el siguiente mensaje:

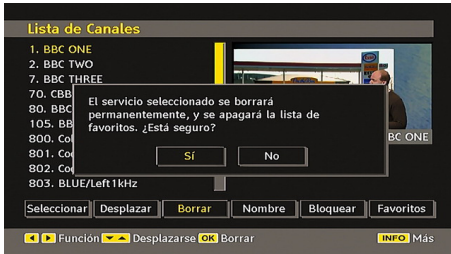

- Pulse los botones “◀” o “▶” para marcar la opción deseada. Si pulsa el botón “OK” con la opción “Si” resaltada, se borrará el canal resaltado. Si selecciona “No”, se cancelará la operación de borrado.

Cambiar el Nombre a los Canales

Para cambiar el nombre a un canal determinado, primero debe seleccionarlo pulsando los botones “▼” o “▲”. Resalte a continuación la opción **Editar Nombre** pulsando los botones “◀” o “▶”. Pulse el botón “OK” para activar la función de cambio de nombre.



Para avanzar o retroceder por los caracteres, pulse los botones “◀” o “▶”. Los botones “▼” ó “▲” permiten cambiar los caracteres, por ejemplo, el carácter , ‘b’ se convierte en ‘a’ al pulsar “▼” y ‘c’ al pulsar “▲”. Para sustituir el carácter resaltado con los caracteres de los botones numéricos ‘0...9’ pulse el botón las veces necesarias para introducir el carácter deseado.

Pulse el botón “M” para cancelar la edición o el botón OK para guardar el nuevo nombre.

Bloqueo de Canales

Para que los padres puedan bloquear el acceso a algunos canales, éstos se pueden proteger mediante contraseña. Para poder bloquear un canal deberá conocer la contraseña de bloqueo (la contraseña por defecto es 0000 y sólo podrá cambiarla en el “Menú de Configuración”).

Con los botones “◀” o “▶”, marque el canal que desee bloquear y seleccione la opción Bloquear. Cuando pulse el botón “OK”, le aparecerá un menú en pantalla solicitándole la contraseña.



Introduzca la contraseña mediante el teclado numérico del mando a distancia. El icono de canal bloqueado “🔒” aparecerá junto al nombre del canal. Para cancelar el bloqueo, repita la misma operación.

Establecer Canales Favoritos

Para fijar un favorito debe marcar la opción "Favoritos" de la parte inferior del menú Lista de Canales. A continuación pulse el botón "OK" para mostrar el menú Editar Lista de Favoritos.



Cómo Añadir un Canal a una Lista de Favoritos

- Pulse los botones "▼" o "▲" para seleccionar el canal que desea añadir a la lista de canales favoritos.
- Pulse el botón "OK" para que el canal marcado se añada a la lista de canales favoritos seleccionada.
- El icono marcado con una F indica que el canal se añadió en la lista de Favoritos.

Quitar un Canal de la Lista de Canales

- Marque el canal que quiera eliminar de la lista y pulse OK. Si quiere volverlo a incluir, pulse "OK" de nuevo.
- Para activar los Favoritos vaya al menú de configuración y seleccione el modo Favorito. Use "◀" / "▶" para activar el modo favorito. Para cancelar la opción de Favoritos desactive el Modo Favorito.

Ayuda En Pantalla

En cualquier menú, cuando pulse el botón **INFO** visualizará información de ayuda sobre las funciones de ese menú.

Pulse el botón OK del mando a distancia para editar la lista de Canales Favoritos. En el menú de configuración podrá seleccionar el modo de canales favoritos.

Guía de Programas

Este apartado se corresponde con las instrucciones de funcionamiento general. Consulte el apartado Guía Electrónica de Programación (EPG), en la sección Funcionamiento General.

Temporizadores

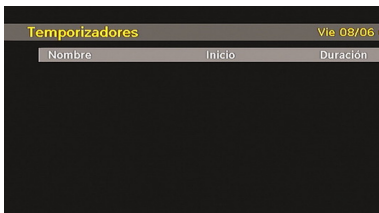

Para visualizar la ventana de los temporizadores, active el elemento adecuado en el menú principal. Para añadir un temporizador pulse el botón **AMARILLO** del mando a distancia. Aparecerá la ventana "Añadir Temporizador".

Canal: las teclas "◀" o "▶" le permiten desplazarse por la lista de canales de televisión y de radio.

Fecha: Introduzca la fecha de inicio con los botones izquierdo y derecho, o los botones numéricos.

Inicio: Introduzca la hora de inicio con los botones izquierdo y derecho, o los botones numéricos.

Fin: Introduzca la hora de fin con los botones izquierdo y derecho, o los botones numéricos.

Cambiar / Borrar: Permite activar o prohibir las modificaciones para otros usuarios.

Duración: Duración entre la hora de Inicio y de Fin.

Repetir: Puede fijar un recordatorio para que éste se repita de forma Puntual, Diaria o Semanal.

Puede guardar los ajustes pulsando el botón **VERDE** o cancelar el proceso pulsando el botón **ROJO**. Puede editar la lista mediante el botón **VERDE** y bórrala con el botón **ROJO**.

Acceso Condicional

- Pulse el botón "M" para ver el menú principal; marque la opción "Acceso Condicional" con los botones "▼" o "▲" y pulse el botón "OK" para acceder a este menú:

Acceso condicional

Algunos canales de TDT funcionan bajo el sistema de Pago Por Visión (PPV). Estos canales requieren que esté abonado a ellos para poderlos ver.

Obtenga un módulo de acceso restringido y una tarjeta de visualización suscribiéndose a una empresa de televisión de pago e introdúzcalas, a continuación, en el televisor del siguiente modo.

- Apague el televisor y desenchúfelo de la toma de corriente.
- Debe introducir correctamente el Módulo CAM; si lo introduce al revés, no podrá hacerlo hasta el final. El Módulo CAM o el terminal del televisor pueden averiarse si introduce el CAM de forma incorrecta.
- Conecte el televisor a la toma de corriente, enciéndalo y espere unos instantes a que se active la tarjeta.
- Algunos módulos CAM pueden requerir la siguiente configuración. Configure el CAM accediendo al menú IDTV; seleccione la opción Interfaz común y pulse "OK" (El menú de configuración del módulo CAM no aparece si no es necesario.)
- Para ver la información sobre los servicios contratados: Acceda al modo IDTV; pulse el botón "M" marque la opción Acceso condicionado y pulse "OK".

- Si no introduce ningún módulo, en la pantalla se mostrará el mensaje "No se ha detectado ningún módulo de Acceso Condicional".
- Consulte el manual de instrucciones del módulo para obtener más información sobre su configuración.

Nota: Introduzca o extraiga el módulo de Interfaz Común sólo si el televisor está APAGADO o en MODO EN ESPERA.

Configuración del Televisor

Puede utilizar esta opción para mostrar las funciones del televisor.

Desde el menú principal se accede a la pantalla de configuración del televisor. Pulse el botón "M" para visualizar el menú principal, marque la opción "Configuración de TV" con los botones "▼" o "▲" y pulse el botón "OK" para acceder a este menú.

Configuración TV

Encontrará información más precisa sobre los elementos del menú en el apartado "Sistema de Menús de TV Analógica".

Configuración

Los ajustes de este menú son como sigue:

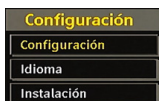

Configuración

Con este menú podrá configurar los parámetros del televisor. Para poder activar este menú, seleccione Configuración en el menú principal; pulse "OK" para verlo. Pulse el botón "RETURN" del mando a distancia para salir.



Dificultades auditivas (* sólo para países de la UE)

Utilice el botón "▼" o "▲" para seleccionar la opción Personas con Dificultades Auditivas y a continuación pulse el botón "◀" o "▶" para Activar o Desactivar la misma.

Si la emisora habilita alguna señal especial relativa al sonido, puede activar esta opción para recibir dicha señal.

Modo Favorito

Utilice esta función para activar o no los favoritos. Pulse "◀" / "▶" para activar o desactivar esta función.

Lista de Canales

Para acceder a las opciones de ajuste de la lista de canales, utilice los botones "▼" o "▲". Para acceder a las opciones de ajuste de la lista de canales, utilice los botones "◀" o "▶". Si selecciona "Sólo TV", con los botones "◀" o "▶" puede desplazarse por los canales de televisión. Si selecciona "Sólo Radio", con los botones "◀" o "▶" puede desplazarse por los canales de radio.

Escáner Codificado

La Búsqueda de Canales Codificados siempre estará ACTIVADA tras realizar la instalación inicial. Cuando esta función esté activada, el proceso de búsqueda también localizará los canales codificados. Si se DESACTIVA manualmente, no se podrán encontrar los canales codificados mientras esté en búsqueda automática o manual.

Utilice el botón "▼" o "▲" para seleccionar la Búsqueda de Canales Codificados y, a continuación, pulse el botón "◀" o "▶" para Activar o Desactivar la misma.

Actualización del Receptor

Descarga Directa (OAD)

Esta función ayuda a mantener actualizado el TV. Funciona automáticamente y busca información nueva si está disponible. Fíjese que este ajuste está inactivo para modificarlo. Por favor, asegúrese de que el TV está configurado en el modo en espera. El televisor se pone en marcha todos los días a las 3 de la madrugada para buscar cualquier información actualizada sobre la programación y la descarga automáticamente. Esta operación tiene una duración aproximada de 30 minutos.

Nota: Tras actualizar los canales, el televisor podrá empezar a funcionar en el Modo de Instalación Inicial.

Control Paterno

Para acceder a las opciones de ajuste del control paterno, utilice los botones "▼" o "▲". Pulse el botón OK para acceder al menú. Aparecerá un cuadro de diálogo solicitándole que introduzca el código de bloqueo. La opción inicial será "0000" por defecto. Introducción del PIN. Si el código es incorrecto, en la pantalla se mostrará "PIN incorrecto". Si el código es correcto, aparecerá el menú de configuración de interdicción paterna:



Bloqueo por Edad (*)

(*) La opción de Bloqueo por Edad no será visible en caso de haber elegido el Reino Unido como País durante la Instalación Inicial. Esta opción sólo está disponible para los países de la Unión Europea.

Cuando lo haya fijado, esta opción permite recoger información sobre la emisión y si el bloqueo para adultos está activado y es una emisión no apta para menores, no se mostrará ni imagen ni sonido.

Bloqueo del Menú

Puede bloquear todos los canales o establecer una configuración de acceso restringido a los menús. Si desactiva el bloqueo de menús tendrá libre acceso al menú del sistema. Para acceder a las opciones de Bloqueo de Menús, utilice los botones “▼” o “▲”. Utilice los botones “◀” o “▶” para fijar el Modo de bloqueo de Menús.

DESACTIVADO : El acceso a los menús está desbloqueado.

TODO : Sólo podrá acceder al menú principal introduciendo la clave de bloqueo. De este modo, el usuario no podrá añadir, eliminar, renombrar, desplazar canales ni fijar temporizadores.

MENÚ DE INSTALACIÓN: El menú de instalación está bloqueado. Por lo tanto el usuario no puede añadir canales. Cuando salga del menú de configuración se almacenarán los cambios.

Fijar PIN

Para acceder a la opción “Fijar PIN” utilice los botones “▼” o “▲”. Pulse “OK” para activar la ventana “Fijar PIN”. Utilice los botones numéricos para introducir un nuevo número pin necesitará introducir un uero pin la segunda vez para verificarlo. El número pin de fábrica es 0000, si cambia el número pin, asegúrese de que lo escribe y lo guarda.



Configuración Horaria

En el Menú Configuración marque la opción Configuración Horaria mediante los botones “▲” o “▼”.

Pulse el botón “OK” y se mostrará en la pantalla el submenú de Configuración Horaria

Estarán disponibles las opciones de Hora Actual, Configuración de Zona Horaria y Zona Horaria.

Utilice los botones “▲” o “▼” para marcar la opción Configuración de la Zona Horaria. La zona horaria se fija mediante los botones “◀” o “▶”. Puede establecerse como AUTOMÁTICA o MANUAL.

Si selecciona la opción AUTO, no podrá configurar ni la Hora Actual ni la Zona Horaria. Si selecciona la opción MANUAL en la Configuración de la Zona Horaria, ésta podrá modificarse:

- Elijiendo la Zona Horaria mediante los botones “▲” o “▼”.

Utilice los botones “◀” o “▶” para cambiar la zona horaria entre GMT-12 y GMT+12. La hora actual, en la parte superior de la lista de menús, cambiará de acuerdo a la Zona Horaria elegida.

Audio Descripción

La función de audiodescripción consiste en una pista de narración adicional, durante la emisión de programas y películas, para las personas invidentes o con dificultades de visión. El narrador habla durante la presentación, describiendo lo que sucede en la pantalla durante las pausas naturales del sonido (y a veces también durante el diálogo, si es necesario). Sólo podrá utilizar esta función si el canal emisor admite esta pista de narración adicional. Pulse “▼” o “▲” para seleccionar una opción. Utilice el botón “◀” o “▶” para fijar las opciones.

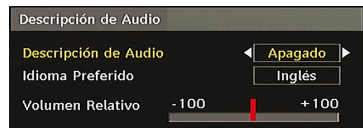

Audio Descripción

Esta función activa o desactiva la función de descripción del audio pulsando los botones “◀” o “▶”.

Idioma Deseado

Pulse los botones “◀” o “▶” para cambiar el idioma preferido para la audiodescripción.

Sólo podrá utilizar esta función si está disponible.

Volumen Relativo

Con esta opción, podrá regular el volumen de la Audiodescripción de acuerdo al volumen general.

Búsqueda en Modo de Espera (*)

(*) Este ajuste es visible sólo cuando el País sea Dinamarca, Suecia, Noruega o Finlandia.

Utilice el botón “▼” o “▲” para seleccionar la Búsqueda de Canales Codificados y, a continuación, pulse el botón “◀” o “▶” para Activar o Desactivar la misma. Esta función de Búsqueda en Modo de Espera no estará disponible si la desactiva

A fin de utilizar esta opción de Búsqueda en Modo de espera, asegúrese de que la activa.

Idioma

En este menú el usuario puede ajustar el idioma deseado. Puede cambiar el idioma pulsando el botón "OK".

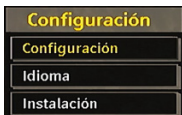

Menú: muestra el idioma del sistema

Preferido

Estos parámetros sólo se mostrarán si se dispone de ellos. De no ser así, se utilizarán los parámetros actuales.

- **Audio:** Cambie el idioma pulsando "◀" o "▶".
- **Subtítulos:** Cambie el idioma de subtítulos con "◀" o "▶". En los subtítulos se mostrará el idioma seleccionado.

Subtítulo de Película

- Para insertar los subtítulos en pantalla, utilice esta configuración para seleccionar el idioma del subtítulo.
- Pulse el botón "◀" o "▶" para elegir la opción deseada.
- **Guía:** mediante los botones "◀" o "▶" puede cambiar el idioma de la guía.

Actual

- **Audio:** si el sistema lo permite, mediante los botones "◀" o "▶" puede cambiar el idioma del sonido.
- **Subtítulos:** si el sistema lo permite, puede modificar el idioma de los subtítulos mediante los botones "◀" o "▶". En los subtítulos se mostrará el idioma seleccionado.

Nota: Si fija el País como Dinamarca, Suecia, Noruega o Finlandia, el menú de Configuración de Idioma funcionará tal como se describe a continuación:

Configuración de Idioma

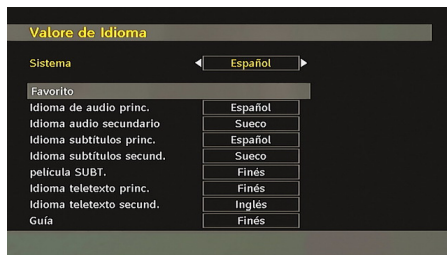

En el menú de configuración marque la opción Configuración de Idioma mediante los botones "▼" o "▲". Pulse "OK" para que aparezca el submenú Configuración de Idioma en pantalla:

Use los botones "▼" o "▲" para marcar la opción que vaya a configurar del menú, y pulse a continuación "◀" o "▶" para confirmar.

Notas:

- El Idioma del Sistema determina el idioma del menú en pantalla.
- El Idioma de Audio sirve para seleccionar la banda sonora de los canales.
- La configuración Principal es prioritaria frente a las diversas opciones de un canal. Las configuraciones secundarias son alternativas cuando las primeras opciones no estén disponibles.

Instalación

El Menú Instalación puede ayudarle a crear una Lista de canales de una forma eficiente. Para acceder al apartado Instalación del menú Configuración, pulse los botones "▼" o "▲".

En este menú encontramos las opciones siguientes:

(*) Para Dinamarca, Suecia, Noruega y Finlandia.



Búsqueda Automática de Canales

Para acceder a esta opción marque la opción Búsqueda automática y pulse el botón "OK".

Aparecerá en la pantalla el mensaje siguiente:

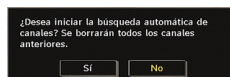

Marque la opción Sí o No mediante los botones "◀" o "▶" y pulse "OK" para seleccionar la opción.

Si selecciona "Sí" se iniciará la búsqueda automática.

Si elige "No" cancelará la búsqueda automática.

Tras terminar la búsqueda de los canales digitales aparecerá un mensaje preguntándole si desea realizar la búsqueda de los analógicos:

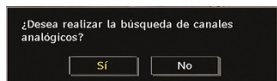

Pulse el botón "OK" para iniciar la búsqueda de canales analógicos. Aparecerá en la pantalla el siguiente menú de búsqueda de canales analógicos:



Elija el País, Idioma e Idioma de Texto con los botones "▼" o "▲" y "◀" o "▶". Pulse el botón "OK" o el botón ROJO para continuar. Para cancelar, pulse el botón AZUL. Se mostrará el menú siguiente para la realización de la búsqueda de canales (APS):

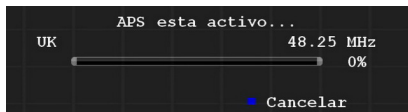

Tras terminar la función de programación automática APS, aparecerá en la pantalla la lista de canales. En la lista de canales podrá ver los números de canales y los nombres asignados a cada uno de ellos.

Búsqueda Manual de Canales

En la opción de búsqueda manual, se indica el número del multiplexor en el que se realizará la búsqueda de canales. Para cada número de canal válido, en la pantalla se mostrará el número de canal, el nivel de señal y la calidad de la señal.

Tanto en la búsqueda manual como en la automática, si se encuentra un canal ya almacenado en la base de datos no se almacenará de nuevo para evitar duplicados.

Borrado de Listas de Servicios (*)

(*) Este ajuste es visible sólo cuando el País sea Dinamarca, Suecia, Noruega o Finlandia.

Utilice este ajuste para borrar los canales almacenados. Pulse el botón "▼" o "▲" para seleccionar el Borrado de Lista de Servicios y a continuación pulse OK. Se mostrará la siguiente información en pantalla:

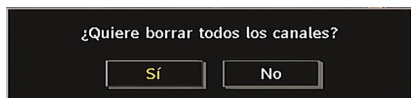

Pulse OK para cancelar. Seleccione Sí pulsando el botón "◀" o "▶" y pulse OK para borrar todos los canales.

Instalación Inicial

El usuario podrá utilizar esta función para cargar la configuración de fábrica del receptor.

Para cargar los valores de fábrica, marque la opción "Instalación Inicial" del menú y pulse "OK". A continuación se le pedirá que confirme la eliminación de la configuración. Para borrar la lista de canales actual, marque la opción "Sí" y pulse el botón "OK" con la opción "Sí" marcada.

Se le pedirá que confirme que desea borrar todos los canales y configuraciones:

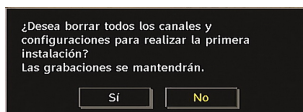

Para borrar la tabla de canales, seleccione Sí y pulse el botón "OK". Tras haber cargado la configuración de fábrica aparecerá el menú "Instalación Inicial".

En la pantalla se mostrará inicialmente el menú para la selección del idioma. Utilice los botones "▼" o "▲" para seleccionar el idioma deseado y pulse OK para activarlo.

A continuación, se mostrará el mensaje: "Instalación Inicial". Pulse los botones "◀" o "▶" para elegir el país que desee fijar y pulse el botón "OK" (* para países de la UE).

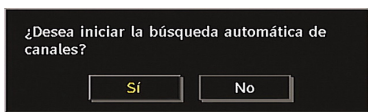

Para iniciar la instalación, pulse el botón "OK". Después de que la búsqueda de canales digitales esté completa, un mensaje preguntando si desea la búsqueda de canales analógicos aparecerá en pantalla. Este proceso es el mismo que el descrito en la sección Búsqueda Automática..

Sistema de Menús de TV

Analógica

Menú de Imagen



Modo

Para modificar las preferencias de visualización, puede configurar la opción Modo.

Pulse el botón “▼” o “▲” para seleccionar el **Modo**. Pulse el botón “◀” o “▶” para elegir entre las siguientes opciones: **Natural**, **Dinámico** y **Cine**.

Brillo/Contraste/Color/Nitidez/Saturación

Pulse los botones “▼” o “▲” para marcar la opción deseada. Pulse el botón “◀” o “▶” para fijar el nivel deseado.

*Nota: La opción **Matiz** sólo será visible cuando el televisor reciba una señal NTSC.*

Temperatura del Color

Seleccione la opción **Temperatura de color** pulsando el botón “▼” o “▲”. Pulse el botón “◀” o “▶” para elegir entre las siguientes opciones: **Frío**, **Normal** y **Cálido**.

Nota:

- Fijando la opción como **Frío**, los colores blancos se verán con un ligero tono azul.
- Fijando esta opción como **Cálido**, los colores blancos se verán con un ligero tono rojo.
- Para ver los colores con un tono normal, seleccione la opción **Normal**.

Reducción de Ruido

Si la señal de difusión es débil y la imagen es ruidosa, utilice la opción de **Reducción de Ruido** para reducir la cantidad de ruido.

Seleccione la opción **Reducción de Ruido** pulsando el botón “▼” o “▲”. Pulse el botón “◀” o “▶” para elegir entre las siguientes opciones: **Bajo**, **Medio**, **Alto** o **Desactivado**.

Modo Film

Las películas se graban con un número de fotogramas por segundo diferente al de los programas de televisión.

Pulse el botón “▼” o “▲” para seleccionar el **Modo Film**.

Pulse el botón “◀” o “▶” para Activar o Desactivar esta función.

Active esta opción mientras vea la televisión,

Películas, para poder ver de forma más clara las escenas de acción.

Modo de Juego

Seleccione el **Modo Juego**, pulsando el botón “▼” o “▲”. Utilice el botón “◀” o “▶” para fijar la función “Game Mode” en posición **Activada** o **Desactivada**. Si el Modo de Juego está activado, se cargarán los parámetros por defecto para la correcta utilización del aparato con videojuegos.

Además, cuando se encuentre en el Modo de Juego, no podrá acceder a la configuración de los parámetros de Modo de Imagen, Contraste, Brillo, Nitidez, Color y Temperatura del Color.

Nota:

Con el modo de juego activado (Game Mode On), el botón de selección del modo de imagen del mando a distancia estará desactivado.

Zoom de Imagen

Pulse el botón “▼” o “▲” para elegir la opción **Zoom de Imagen**.

Puede fijar el modo del zoom entre **Auto**, **16:9**, **4:3**, **Panorámico**, **14:9**, **Cine**, **Subtítulos** o **Zoom** mediante los botones “◀” o “▶”.

Almacenar

Pulse el botón “▼” o “▲” para seleccionar el Almacenar. Pulse el botón “▶” o **OK** para almacenar los ajustes. En la pantalla se verá el mensaje “Guardado...”.

Reinicio

Seleccione la opción **Reinicio** pulsando el botón “▼” o “▲”. Pulse el botón “◀” o “▶”, o el botón **OK** para restablecer los modos de imagen a los ajustes predeterminados de fábrica.

Menú de Sonido

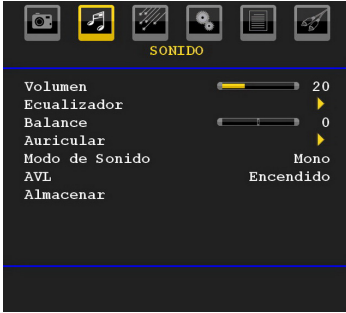

Volumen

Pulse el botón “▼” o “▲” para seleccionar la opción **Volumen**. Pulse el botón “◀” o “▶” para variar el nivel del Volumen.

Ecualizador

Pulse el botón “▼” o “▲” para seleccionar la opción **Ecualizador**. Pulse el botón “▶” para ver el menú del ecualizador.



Pulse el botón “◀” o “▶” para cambiar el Modo. En el menú del ecualizador, puede elegir entre las opciones **Música**, **Película**, **Narración**, **Plano**, **Clásico** o **Usuario**.

Seleccione la frecuencia que desee con el botón “▼” o “▲” y aumente o disminuya la ganancia de frecuencia pulsando el botón “◀” o “▶”.

Para regresar al menú anterior pulse el botón “M”.

Nota: Los valores del menú ecualizador se pueden cambiar sólo cuando el **Modo Ecualizador** está fijado como **Usuario**.

Balance

Esta función se utiliza para dar más énfasis al altavoz derecho o al izquierdo.

Para seleccionar la función **Balance**, utilice los botones “▼” o “▲”. Pulse el botón “◀” o “▶” para cambiar el nivel de balance. El nivel de balance se puede ajustar entre **-32** y **+ 32**.

Auriculares

Seleccione la opción **Auriculares** pulsando el botón “▼” o “▲”. Pulse el botón “▶” para ver el menú de Auriculares.

Las opciones de submenú de auriculares se describen a continuación:

Volumen

Pulse el botón “▼” o “▲” para seleccionar la opción **Volumen**. Pulse el botón “▶” para aumentar el volumen de los auriculares. Pulse el botón “◀” para disminuir el volumen de los auriculares. El volumen de los auriculares se puede ajustar entre 0 y 63.

Modo de Sonido

Modo de Sonido **Modo de Sonido** pulsando el botón “▼” o “▲”. Pulsando el botón “◀” o “▶” puede seleccionar el modo Mono, Estéreo, Dual I o Dual II sólo si el canal seleccionado admite este modo.

Nivel Automático de Volumen (AVL)

La función Nivel de Volumen Automático (AVL) ajusta el sonido para obtener un nivel de salida fijo entre los programas que tienen diferentes niveles de sonido (por ejemplo, el sonido de los anuncios suele ser más alto que el de los programas).

Pulse el botón “▼” o “▲” para seleccionar la opción **AVL**. Pulse el botón “◀” o “▶” para **Activar** o **Desactivar** esta función.

Almacenar

Seleccione la opción **Almacenar** pulsando el botón “▼” o “▲”. Pulse el botón “▶” o **OK** para almacenar los ajustes. En la pantalla se verá el mensaje “Guardado...”.

Menú de Funciones



Temporizador de Apagado

Pulsando el botón “▼” o “▲”, seleccione la opción **Temporizador de Apagado**. Pulse el botón “◀” o “▶” para configurar el **Temporizador de Apagado**.

Puede programar el temporizador entre los **ceros minutos (Desactivado)** hasta los **120 minutos**, en escalas de **10 minutos**.

Si el **Temporizador de Apagado** está activado, al final del tiempo fijado el televisor pasará automáticamente al modo en espera.

Bloqueo Infantil

Pulse el botón “▼” o “▲” para activar o desactivar el **Bloqueo Infantil**.

Utilice el botón “◀” o “▶” para **Activar** o **Desactivar** el Bloqueo Infantil. Si la Activa, el televisor sólo podrá manejarse mediante el mando a distancia. En este caso, los botones del panel de control no funcionarán.

Si se pulsa alguno de estos botones, aparecerá en la pantalla el mensaje **Bloqueo Infantil activo** cuando ésta no esté visible.

Idioma

Seleccione la opción **Idioma** pulsando el botón “▼” o “▲”. Utilice el botón “◀” o “▶” para elegir el **Idioma**.

Zoom por Defecto

Mientras el modo de zoom esté configurado como AUTOMÁTICO, el televisor adaptará el zoom de acuerdo a la señal emitida. Si no existe información alguna sobre el formato de la imagen o WSS, entonces el televisor adoptará este ajuste. Pulse el botón “▼” o “▲” para seleccionar la opción de **Zoom por Defecto**. La función de **Zoom por Defecto** puede ser **Panorámico, 16:9, 4:3 y 14:9**, pulsando el botón “◀” o “▶”.

Fondo Azul

Si la señal es débil o inexistente, el televisor cambiará automáticamente a una pantalla azul. Para habilitar esta opción, **Active** el **Fondo Azul**.

Seleccione **Fondo Azul** pulsando el botón “▼” o “▲”. Pulse el botón “◀” o “▶” para **Activar** o **Desactivar** la función de **Fondo azul**.

Fondo del Menú

Para seleccionar la función de **Fondo del menú**, utilice los botones “▼” o “▲”. Puede configurar el nivel de fondo del menú mediante el botón “◀” o “▶”.

Desconexión por Tiempo del Menú

Para fijar un intervalo específico de desconexión para las pantallas de menú, establezca un valor para esta opción.

Seleccione la opción **Desconexión Por Tiempo del Menú** pulsando el botón “▼” o “▲”. Pulse el botón “◀” o “▶” para cambiar el tiempo de espera del menú a **15, 30 ó 60 seg**.

Idioma del Teletexto

Seleccione la opción **Idioma del Teletexto** pulsando el botón “▼” o “▲”. Pulse el botón “◀” o “▶” para cambiar el **Idioma del Teletexto** a **Occidental, Oriental, Turco/Griego, Cirílico Árabe o Persa**.

Modo HDMI PC Total (Opcional)

Si quiere ver la pantalla del PC en el modo HDMI utilizando una conexión externa, debe activar la opción MODO COMPLETO HDMI DE PC para ajustar correctamente el ratio de la pantalla. A ciertas resoluciones podría estar inactivo.

***Nota:** Si usted conecta un dispositivo HDMI y cambia el televisor al modo HDMI, esta opción será evidente (excepto para la resolución 1080i/1080P).*

Modo de sintonización (Opcional)

Si conecta un dispositivo vía HDMI o YPbPr y configura las resoluciones 1080i/1080P, se mostrará la función Modo Completo. Pulsando “◀” o “▶”, podrá ajustar la opción 1:1 o Normal de la función Modo Completo. Si selecciona 1:1, el ratio de la pantalla se ajustará correctamente. Si selecciona “Normal” se ampliará el tamaño de pantalla.

Salida Ext

Para seleccionar la función Salida exterior pulse el botón “▼” o “▲”. Pulse el botón “◀” o “▶” para Activar o Desactivar la función Salida exterior.

Nota:

Para copiar desde un reproductor de vídeo o DVD, deberá elegir la fuente deseada en el menú de selección de fuente y “activar” la función de salida exterior en el menú de configuración.

La Salida Ext debe estar activada a fin de poder utilizar los Temporizadores en el modo DTV.

Menú de Instalación



Canal

Pulse el botón “▼” o “▲” para seleccionar el Canal. Pulse el botón “◀” o “▶”, y seleccione el número de canal. También puede introducir el número de canal mediante el teclado numérico del mando a

distancia. Existen 200 almacenamientos de canales entre 0 y 199.

Banda

Existen dos opciones de selección de banda: "C" o "S". Pulse el botón "◀" o "▶" para seleccionar la Banda.

Canal

Puede cambiar el canal pulsando el botón "◀" o "▶" o los botones numéricos.

Sistema de Color

Seleccione la opción Sistema de color pulsando el botón "▼" o "▲". Pulse el botón "◀" o "▶" para cambiar el sistema de color a PAL, PAL 60, SECAM o AUTO.

Sistema de Sonido

Seleccione la opción Sistema de Sonido pulsando el botón "▼" o "▲". Pulse el botón "◀" o "▶" para cambiar el sistema de sonido a BG, DK, I, L o L'.

Sintonización Fina

Pulse el botón "▼" o "▲" para seleccionar la Sintonización Fina. Pulse el botón "◀" o "▶" para ajustar la sintonización.

Búsqueda

Seleccione la opción Búsqueda pulsando el botón "▼" o "▲". Pulse el botón "◀" o "▶" para comenzar la búsqueda de canales. También puede introducir la frecuencia deseada a través de los botones numéricos mientras esté resaltada la opción de búsqueda.

Almacenar

Seleccione la opción Almacenar pulsando el botón "▼" o "▲". Pulse el botón "▶" o **OK** para almacenar los ajustes. En la pantalla se verá el mensaje "Guardado...".

Menú de Instalación en los Modos

Auxiliares de Vídeo

La pantalla siguiente aparece en el Menú Instalación mientras el televisor esté en los modos AV. Tenga en cuenta estarán disponibles un número limitado de opciones. Cambie al modo de TV para ver la versión completa del menú **Instalación**.

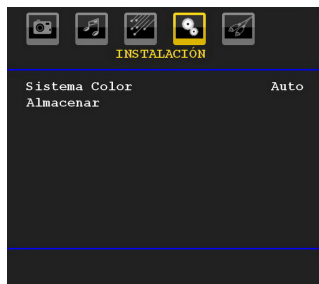

Sistema de Color

Seleccione la opción **Sistema de color** pulsando el botón "▼" o "▲". Utilice el botón "◀" o "▶" para cambiar el sistema de color a **PAL, SECAM, PAL60, AUTO, NTSC 4,43** o **NTSC 3,58**.

Almacenar

Seleccione la opción **Almacenar canal** pulsando el botón "▼" o "▲". Pulse el botón "▶" o **OK** para almacenar los ajustes. En la pantalla se verá el mensaje "**Guardado...**".

Lista de Canales

Mediante el botón "▼" o "▲" seleccione **Lista de Canales**. Pulse "▶" para visualizar la Lista de Canales:



Moviendo el cursor en las cuatro direcciones puede llegar a 20 canales en la misma página. Puede desplazarse hacia arriba o abajo por las páginas pulsando los botones de navegación para ver todos los canales en el modo TV (excepto en los modos AV). Al mover el cursor, la selección de programas se realiza automáticamente.

Nombre

Para cambiar el nombre de un canal, seleccione el canal y pulse el botón **ROJO**.

La primera letra del nombre seleccionado aparecerá resaltada. Pulse el botón "▼" o "▲" para cambiar la letra y el botón "◀" o "▶" para seleccionar otras letras. Pulsando el botón **ROJO** puede almacenar el nombre.

Cambiar Ubicación

Seleccione el canal que quiera insertar con los botones de navegación. Pulse el botón **VERDE**. Mueva con los botones de navegación el canal al espacio seleccionado y pulse de nuevo el botón **VERDE**.

Borrar

Para borrar un canal pulse el botón **AMARILLO**. Al pulsar el botón **AMARILLO** de nuevo, se borra el canal seleccionado de la lista y los demás canales avanzan un espacio.

Sistema Automático de Programación (APS)

Cuando pulse el botón **AZUL** para iniciar la Sintonización Automática, aparecerá en pantalla el menú **Sistema de Programación Automática**:

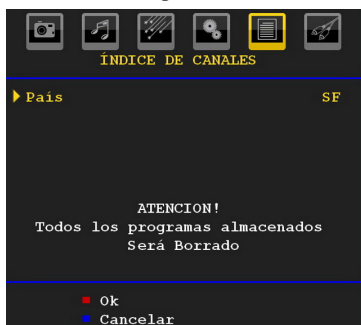

Pulse el botón “▼” o “▲” para elegir su país. Si desea cancelar la Programación Automática (APS), pulse el botón **AZUL**.

Cuando pulse el botón **OK** o el botón **ROJO** para iniciar la Sintonización Automática, se borrarán todos los canales almacenados y el televisor buscará todos los canales disponibles. Durante la búsqueda, se mostrará en pantalla la siguiente información:

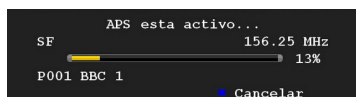

Si pulsa el botón **AZUL** se detendrá la función APS y se mostrará en la pantalla Lista de Canales.

Si espera a que la búsqueda automática (APS) termine, se mostrará la Lista de Canales con los canales que se hayan encontrado.

Menú de Selección de Fuente

Pulse el botón “▼” o “▲” para seleccionar el sexto icono. Pulse a continuación el botón “▶” o “OK”. El menú Fuente aparecerá en la pantalla:



En el menú de fuentes, resalte un canal pulsando el botón “▼” o “▲” y cambie a ese modo pulsando el botón “▶”. Las opciones disponibles de fuentes son; **TV, DTV, EXT-1, FAV, HDMI, YPbPr y PC-VGA**.

Nota: Una vez que haya conectado sistemas de equipo opcionales al televisor, deberá seleccionar la entrada necesaria para poder ver las imágenes de dicha fuente.

Nota: Sólo podrá utilizar el modo YPbPr cuando conecte un dispositivo que cuente con salida en formato YPbPr a través de la toma de entrada para PC utilizando un cable conversor de YPbPr a PC.

Sistema de Menús en Modo PC

Para conectar un ordenador al televisor, consulte el apartado “**Conexión del TV LCD a un PC**” .

Para cambiar a la fuente de **PC**, pulse el botón “**SOURCE**” del mando a distancia y seleccione la entrada de **PC**. También puede usar el menú “**Fuente**” para cambiar al modo **PC**.

Tenga en cuenta que los parámetros del menú del modo PC sólo estarán disponibles mientras el televisor esté en la fuente de PC.

Menú Posición de PC

Pulsando el botón “◀” o “▶”, seleccione el primer icono. El menú de **Posición de PC** aparecerá en la pantalla:



Posición Automática

Si usted cambia la imagen horizontal o verticalmente a una posición no deseada, utilice esta opción para colocar automáticamente la imagen en su lugar correcto. Así pues, esta configuración optimiza automáticamente la visualización.

Seleccione la opción Posición Automática con los botones “▼” o “▲”. Pulse el botón “◀” o “▶” “**OK**”.

Advertencia: Asegúrese de realizar el ajuste automático con la imagen a pantalla completa, a fin de garantizar resultados óptimos.

Posición Horizontal

Esta opción desplaza la imagen horizontalmente hacia la derecha o la izquierda de la pantalla.

Seleccione la opción **Posición H** con el botón “▼” o “▲”. Utilice el botón “◀” o “▶” para ajustar el valor.

Posición vertical

Esta opción desplaza la imagen verticalmente hacia la parte inferior o superior de la pantalla.

Seleccione la opción **Posición V** usando el botón “▼” o “▲”. Utilice el botón “◀” o “▶” para ajustar el valor.

Fase

Dependiendo de la resolución y la frecuencia de barrido que usted fije en el televisor, usted puede ver una imagen con ruido o con neblina en la pantalla. En dicho caso, usted puede utilizar este elemento para obtener una imagen clara por medio del método de ensayo y error.

Seleccione la opción **Fase** con los botones “▼” o “▲”. Utilice el botón “◀” o “▶” para ajustar el valor.

Frecuencia de Reloj

Los ajustes de Frecuencia de Reloj corrigen las interferencias que aparecen como banda vertical en presentaciones que contengan muchos puntos como por ejemplo hojas de cálculo, o párrafos o textos de letra pequeña.

Seleccione el elemento **Frecuencia de Reloj** con los botones “▼” o “▲”. Utilice el botón “◀” o “▶” para ajustar el valor.

Menú de Imagen de PC

Para ajustar los elementos de Imagen de PC, realice lo siguiente:

Pulse el botón “◀” o “▶” para seleccionar el segundo icono. El menú de Imagen de PC aparecerá en la pantalla.

Los ajustes de **Contraste, Brillo, Color, y Temperatura de Color** de este menú son idénticos a los definidos en el menú de imagen del televisor del Sistema de Menús de TV Analógica”.

Nota: Si fija la opción de *Temperatura del color en la posición Usuario*, podrá definir los parámetros R, G y B de forma manual.

Los ajustes de **Sonido, Función y Fuente** son idénticos a los ajustes explicados en el menú de sistema de TV analógica.

Visualización de Información de TV

Cuando se accede a un canal nuevo o se pulsa el botón “INFO” se mostrará la información siguiente en pantalla: el **Número**, el **Nombre del Canal**, el **Indicador de Sonido** y el **Modo de Zoom**.

Función de Silenciador

Pulse el botón “⊘” para deshabilitar el sonido. El indicador de silencio se mostrará en la parte superior de la pantalla.

Para cancelar el silenciador existen dos alternativas: la primera es pulsar el botón “⊘” y la segunda es subir el nivel de volumen.

Selección de Modo de Imagen

Pulsando el botón **PRESETS** podrá cambiar la configuración del **Modo de Imagen** según sus preferencias. Las opciones disponibles son Dinámico, Natural, y Cine.

Nota: Mientras esté en modo PC no podrá cambiar el zoom.

Congelación de Imagen

Puede congelar la imagen en la pantalla pulsando el botón “OK” del mando a distancia. Pulse el botón “OK” para congelar la imagen. Pulse otra vez para salir del modo congelación de imagen.

Nota: Esta función no estará disponible mientras esté en modo PC o se vea la película en la fuente DVI.

Modos de Zoom

Puede cambiar la relación de aspecto del televisor para ver la imagen con distintos modos de zoom.

Pulse el botón “SCREEN” para cambiar el modo de zoom.

A continuación se muestran los modos de zoom disponibles.

Nota:

En modos **YPbPr** y **HDMI**, con resoluciones de 720p-1080i, sólo puede utilizar el modo 16:9.

Mientras esté en modo PC no podrá cambiar el zoom.

Automático

Cuando se incluye una **Señal de Pantalla Amplia** que muestra el formato de la imagen en la señal de transmisión o la señal de un aparato externo, el televisor cambiará automáticamente el modo de **ZOOM** de acuerdo con la señal **WSS**.

- Cuando el modo **AUTO** no funcione correctamente debido a una señal **WSS** deficiente o cuando desee cambiar el modo de **ZOOM**, cámbielo manualmente.

16:9

Esta opción ensancha uniformemente los lados derecho e izquierdo de una imagen normal (formato 4:3) para cubrir todo el ancho de pantalla del televisor

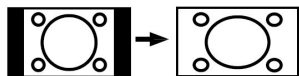

- Para imágenes con un formato de imagen 16:9 que se hayan reducido a una imagen normal (formato 4:3), utilice el modo **16:9** para restaurar la imagen a su formato original.

4:3

Utilícelo para ver una imagen normal (formato 4:3) ya que éste es su formato original

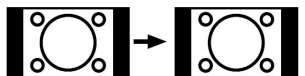

Panorámico

Esto extiende la parte izquierda y derecha de una imagen normal (4:3 de ratio) para completar la pantalla, sin que la imagen parezca no natural. La parte superior e inferior de la imagen se corta ligeramente.



14:9

Este modo amplía los límites superior e inferior de la pantalla ancha (formato 14:9).



Cine

Este modo amplía la pantalla ancha (formato 16:9) a pantalla completa.



Subtítulos

Este modo amplía la pantalla ancha (formato 16:9) con subtítulos a pantalla completa.



Zoom

Esta opción aumenta el tamaño de la imagen. En los modos Panorámico, 14:9, Cine o Subtítulos, podrá desplazarse por la pantalla pulsando los botones "▼" / "▲" con la imagen ampliada.

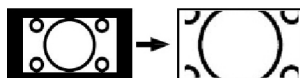

Teletexto

El sistema de teletexto transmite información de actualidad, deportes, meteorológica a su televisor. Tenga en cuenta que si la señal disminuye, como por ejemplo a consecuencia de malas condiciones meteorológicas, podrían aparecer algunos errores tipográficos o incluso puede fallar el modo de teletexto.

A continuación se muestran los **botones de la función de teletexto**:

“” Activación-Desactivación del teletexto / Modo PAT

Si lo pulsa una vez, activará el modo de teletexto. Pulsando este botón de nuevo se dividirá la pantalla en dos ventanas, una para mostrar el teletexto y la otra para mostrar el canal o programa actual. Si lo pulsa de nuevo, saldrá del modo de teletexto.

“RETURN” - Índice

Muestra la página índice del teletexto.

“▶” Páginas de Subcódigo / Hora

Selecciona páginas de subcódigo si está disponible en el teletexto activado.

“?” INFO - Mostrar

Muestra información oculta (soluciones a juegos, por ejemplo).

“SCREEN” - Ampliar

Pulse una vez para ampliar la parte superior de la página; púlselo de nuevo para ampliar la parte inferior de la página. Pulse de nuevo este botón para regresar al tamaño normal.

“OK” Hold

Detiene el avance del teletexto en una página concreta cuando es necesario. Púlselo de nuevo para reanudar el avance.

P+ / P- y números (0-9)

Pulse para seleccionar una página.

Nota: La mayoría de emisoras de televisión utilizan el código 100 para sus páginas de índice.

Botones de color

(ROJO/VERDE/AMARILLO/AZUL)

Su televisor admite los sistemas de **TEXTO RÁPIDO** y **Texto Sobre Imagen**. Siempre que estén disponibles, las páginas estarán divididas por grupos y por temas.

Cuando esté disponible el sistema **FASTTEXT** (acceso rápido al teletexto), las distintas partes de una página de teletexto aparecen codificadas por color y se

pueden seleccionar pulsando los botones de colores. Pulse el botón del color correspondiente a la sección a la que desee acceder.

Aparecerán los nombres de los apartados para cada uno de los colores siempre que esté disponible una transmisión de **texto TOP**. Pulsando los botones **P** - o **P +**, éstos solicitarán la página siguiente o anterior respectivamente.

Subtítulos del Teletexto

Si pulsa el botón **SUBTÍTULOS**, se mostrará la información de subtítulos del teletexto en la parte inferior de la pantalla (en caso de estar disponible esta opción). Podrá elegir la opción que quiera marcándola mediante los botones “▼” o “▲”, y pulsando **OK** a continuación.

Consejos útiles

Persistencia de Imágenes

Tenga en cuenta que pueden aparecer imágenes dobles cuando se muestre una imagen persistente. La persistencia de imágenes en un televisor LCD puede desaparecer al cabo de poco tiempo. Apague el televisor durante un rato. A fin de evitar este fenómeno, no deje que la misma imagen permanezca inmóvil en la pantalla durante mucho tiempo.

Sin Corriente

Si el televisor no tiene corriente, compruebe el cable de corriente y la conexión a la toma de corriente.

Mala Calidad de Imagen

¿Ha elegido el sistema adecuado de Televisión? ¿El televisor y la antena de su casa están situados cerca de equipos de audio sin conexión a tierra, luces de neón, ú otros?

Las montañas o edificios muy altos pueden causar el efecto de imágenes dobles o con sombras. A veces, la calidad de la imagen puede mejorar cambiando la orientación de la antena. ¿No se ve bien la imagen o el teletexto? Verifique si la frecuencia introducida es la adecuada. Sintonice los canales de nuevo. Cuando se conectan al televisor dos equipos periféricos a la vez puede disminuir la calidad de la imagen. En ese caso, desconecte uno de los equipos periféricos.

Sin Imagen

¿La antena está correctamente conectada? ¿Las clavijas están correctamente conectadas a la toma de antena? ¿El cable de antena está dañado? ¿Se están utilizando los enchufes apropiados para conectar la antena? Si tiene dudas, consulte con su distribuidor.

Sin imagen significa que su televisor no está recibiendo señal alguna. ¿Ha pulsado los botones correctos del mando a distancia? Inténtelo de nuevo.

Asegúrese también de haber seleccionado la fuente de entrada correcta.

Sonido

No puede escuchar ningún sonido. ¿Ha interrumpido el sonido pulsando el botón “X” ?

El sonido sólo sale por uno de los altavoces. ¿La opción balance está fijada para un solo altavoz? Consulte el Menú de Sonido.

Mando a Distancia

Su televisor no responde a la señal del mando a distancia. Tal vez se han agotado las pilas. En ese caso, aún puede utilizar los botones específicos ubicados en la parte inferior del televisor.

Fuentes de Entrada

Si no puede seleccionar una fuente de entrada, puede deberse a que no haya conectado ningún dispositivo.

Compruebe los cables y las conexiones AV si ha tratado de conectar un dispositivo.

Apéndice A: Modos Habituales de Visualización de Entrada de PC

Esta pantalla ofrece una resolución máxima de 1600 X 1200. En la tabla siguiente se ilustran algunos de los modos de visualización típica de vídeo.

Es posible que el televisor no admita otras resoluciones. A continuación se muestran los modos de resolución admitidos.

Si utiliza el ordenador con un modo no admitido, aparecerá en la pantalla un mensaje de advertencia.

Índice	Resolución		Frecuencia		Estándar	Modos de Zoom admitidos
	Hor.	Ver.	Vert. (Hz)	Horiz. (KHz)		
1	640	480	60	31.5	VESA	16:9, 4:3
2	640	480	72	37.9	VESA	16:9, 4:3
3	640	480	75	37.5	VESA	16:9, 4:3
4	800	600	56	35.2	VESA	16:9, 4:3
5	800	600	60	37.9	VESA	16:9, 4:3
6	800	600	70	43.8		16:9, 4:3
7	800	600	72	48.1	VESA	16:9, 4:3
8	800	600	75	46.9	VESA	16:9, 4:3
9	832	624	75	49.7	MAC	16:9, 4:3
10	1024	768	60	48.4	VESA	16:9, 4:3
11	1024	768	70	56.5	VESA	16:9, 4:3
12	1024	768	72	57.7		16:9, 4:3
13	1024	768	75	60.0		16:9, 4:3
14	1152	864	70	64.2	VESA	16:9, 4:3
15	1152	864	75	67.5	VESA	16:9, 4:3
16	1152	870	75	68.9	MAC	16:9, 4:3
17	1280	768	60	47.7	VESA	16:9, 4:3
18	1360	768	60	47.7		16:9, 4:3
19	1280	960	60	60.0	VESA	16:9, 4:3
20	1280	1024	60	64.0	VESA	16:9
21	1280	1024	75	80.0	VESA	16:9
22	1600	1200	60	75.0	VESA	16:9

Apéndice B: Compatibilidad de señales HDMI y AV (tipos de señales de entrada)

Fuente	Señales admitidas		Disponible
EXT-1 (SCART)	PAL 50/60		O
	NTSC 60		O
	RGB 50		O
	RGB 60		O
FAV	PAL 50/60		O
	NTSC 60		O
YPbPr	480I	60Hz	O
	480P	60Hz	O
	576I	50Hz	O
	576P	50Hz	O
	720P	50Hz	O
	720P	60Hz	O
	1080I	50Hz	O
	1080I	60Hz	O
	1080P	50Hz	O
HDMI1	480I	60Hz	O
	480P	60Hz	O
	576I	50Hz	O
	576P	50Hz	O
	720P	50Hz	O
	720P	60Hz	O
	1080I	50Hz	O
	1080I	60Hz	O
	1080P	24Hz	O
	1080P	25Hz	O
	1080P	30HZ	O
	1080P	50HZ	O
	1080P	60HZ	O

(X: No disponible, O: Disponible)

Nota: Puede que en algunos casos la señal del televisor LCD no se muestre correctamente. El problema puede deberse a una incompatibilidad de las normas en las que emite el equipo fuente (DVD, receptor digital, etc.). Si experimenta este problema por favor contacte con su distribuidor y también con el fabricante del aparato.

Características Técnicas

EMISIÓN DE TELEVISIÓN	PAL/SECAM B/G D/K K' I/I' L/L'
CANALES DE RECEPCION	VHF (BANDA I/III) UHF (BANDA U) HIPERBANDA

Recepción digital	MOTOR MHEG-5 compatible con normativa ISO/IEC 13522-5, motor UK, perfil 1	Para el Reino Unido
	Admite transmisión de datos "Object carousel" compatible con normativa ISO/IEC 135818-6 y perfil UK DTT.	
	Gama de frecuencia: De 474 a 850 MHz para los modelos del Reino Unido	
	De 170 a 862 MHz para los modelos de la UE	
	Estándares de transmisión: TDT, MPEG-2	
	Demodulación COFDM con modo 2K/8K FFT	
	FEC: todos los modos TDT	
	Vídeo: MP@ML, PAL, 4:3/16:9	
Audio: MPEG Layer I y II 32/44, 148 kHz.		

NÚMERO DE CANALES CONFIGURADOS	200
INDICADOR DE CANAL	Ayuda en Pantalla
ENTRADA DE ANTENA RF	75 Ohm (sin balance)
VOLTAJE DE FUNCIONAMIENTO	220-240V AC, 50 Hz.
AUDIO	Alemán +Nicom Estéreo
POTENCIA DE SALIDA DE AUDIO (W_{RMS}) (10% THD)	2 x 2,5
CONSUMO ELÉCTRICO (W)	50 W (max) < 1 W (En espera)
PANEL	22" Amplia visualización
TAMAÑO (mm)	
AxAxL (con soporte):	118 x 525 x 401
Peso (Kg):	5,4
AxAxL (sin soporte):	80x 525 x 375
Peso (Kg):	5,1

Información para usuarios sobre la eliminación de baterías y equipos viejos

[Sólo para la Unión Europea]

Estos símbolos indican que el equipo que contenga estos símbolos no de ben eliminarse junto con los residuos domésticos. Considere los sistemas de recolección o las instalaciones de reciclaje apropiadas, si quiere deshacerse del producto o de la batería.

Nota: El signo Pb situado bajo el símbolo de las baterías, indica que esta batería contiene plomo.



Batería

Productos

Índice

Acessórios	31	Menu Fonte.....	52
Características.....	31	Sistema de menu no modo PC.....	52
Preparação.....	31	Menu de posição da imagem PC.....	52
Precauções de segurança.....	32	Visualização da Informação TV.....	53
Fonte de Alimentação.....	32	Função cortar o som.....	53
Fio de Alimentação.....	32	Seleccção do Modo Imagem.....	53
Humidade e água.....	32	Congelar imagem.....	53
Limpeza.....	32	Modos Zoom.....	53
Calor e chamas.....	32	Auto.....	53
Raios.....	32	16:9.....	53
Peças de substituição.....	32	4:3.....	53
Serviço.....	32	Panorâmico.....	54
Eliminação.....	32	14:9.....	54
Informações aplicáveis aos utilizadores dos		Cinema.....	54
países da União Europeia.....	32	Legendas.....	54
Desligar o dispositivo.....	33	Zoom.....	54
Volume dos auscultadores.....	33	Teletexto.....	54
Instalação.....	33	Dados técnicos.....	55
Ecrã LCD.....	33	Imagem persistente.....	55
Atenção.....	33	Sem alimentação.....	55
Descrição do controlo remoto.....	34	Imagem com pouca qualidade.....	55
TV LCD e botões de operação.....	35	Falta de Imagem.....	55
Visualizar as ligações – Conectores traseiros.....	35	Som.....	55
Visualizar as ligações – Conectores laterais.....	36	Controlo remoto.....	55
Ligação eléctrica.....	36	Fontes de entrada.....	55
Ligação da antena.....	36	Apêndice A: Modos de visualização típicos da	
Ligar a TV LCD ao PC.....	37	entrada PC.....	56
Ligar a um leitor de DVD.....	37	Apêndice B: Compatibilidade do sinal AV e HDMI	
Inserir as pilhas no controlo remoto.....	38	(Tipos de sinais de entrada).....	57
Ligar/Desligar a TV.....	38	Especificações.....	58
Para ligar a TV.....	38		
Para apagar a Televisão.....	38		
Utilizar os conectores AV laterais.....	38		
Ligar um outro equipamento através do Scart.....	38		
Seleccção de entrada.....	39		
Operações básicas.....	39		
Pôr em funcionamento com os botões			
situados na TV.....	39		
Ajustes Iniciais.....	39		
Operação geral.....	40		
Guia electrónico de programas (EPG).....	40		
Visualizar legendas.....	41		
Teletexto digital (** Só para UK).....	41		
Teletexto Analógico.....	41		
Ecrã largo.....	41		
Sistema de Menu IDTV.....	41		
Lista de canais.....	41		
Temporizadores.....	43		
Acesso condicional.....	43		
Configuração da TV.....	44		
Configuração.....	44		
Sistema de Menu TV Analógico.....	48		
Menu imagem.....	48		
Menu de som.....	49		
Menu Características.....	49		
Menu instalação.....	50		

Acessórios



Características

- TV LCD a cores com controlo remoto.
- TV digital totalmente integrada (DVB-T).
- Conectores HDMI para vídeo e áudio digital. Esta ligação foi também concebida para aceitar sinais de alta definição.
- 200 programas a partir de VHF, UHF (analógico).
- 500 programas para o modo digital (IDTV).
- Sistema de menu no ecrã.
- Tem uma tomada SCART para dispositivos externos (como um vídeo, jogos de vídeo, conjunto áudio, etc.).
- Sistema de som estéreo.
- Teletexto, fasttext, TOP text.
- Ligação dos auscultadores.
- Sistema de programação automático.
- Sintonização manual para a frente e para trás.
- Temporizador.
- Bloqueio crianças.
- Corta automaticamente o som quando não há nenhuma transmissão.
- Leitura NTSC.
- AVL – (Limite Automático de Volume).
- Quando nenhum sinal válido é detectado, após 5 minutos a TV muda automaticamente para o modo stand-by.
- PLL (Busca de frequência).
- Entrada PC.

- Pronto a ligar para Windows 98, ME, 2000, XP, Vista.
- Modo Jogo (Opcional)

Introdução

Agradecemos a escolha deste produto. Este manual ajudá-lo-á a utilizar correctamente a sua TV. Antes de utilizar a TV, leia este manual com atenção.

Guarde este manual num lugar seguro para referências futuras.



Preparação

Para a ventilação, deixe um espaço de pelo menos 10 cm à volta do aparelho. Para prevenir qualquer falha ou situações perigosas, não coloque nenhum objecto sobre o aparelho.

Utilize este aparelho num clima moderado.

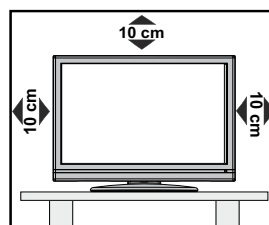

Precauções de segurança

Leia as recomendações de segurança seguintes com atenção para a sua segurança.

Fonte de Alimentação

Esta televisão só funciona com uma ficha 220-240V CA, 50 Hz. Certifique-se de que seleccionou o ajuste correcto da voltagem.

Fio de Alimentação

Não coloque a unidade, um móvel, etc., em cima do fio de alimentação (fio do sector), nem dobre o fio. Segure o fio de alimentação pela tomada. Não retire da ficha puxando pelo fio e nunca mexa no fio de alimentação quando tiver as mãos molhadas porque poderá provocar um curto-circuito ou um choque eléctrico. Não faça nenhum nó no fio nem o ate com outros fios. O fio de alimentação deve ser colocado de maneira a não ser pisado. Um fio de alimentação danificado pode causar um incêndio ou um choque eléctrico. Quando o fio de alimentação estiver danificado e precisar de ser mudado, isto só poderá ser efectuado por um técnico qualificado.

Humidade e água

Não utilize este equipamento num lugar húmido e molhado (evite a casa de banho, a banca de uma cozinha, e a proximidade de uma máquina de lavar). Não exponha este equipamento à chuva ou à água, porque pode ser perigoso e não coloque objectos com água em cima do aparelho. Evite líquidos a correr ou a salpicar.



No caso de cair um objecto sólido ou líquido no compartimento, desligue o aparelho e contacte uma pessoa qualificada para verificar o aparelho antes de qualquer ligação.

Limpeza

Antes de efectuar a limpeza desligue a TV e remova a tomada da ficha da parede. Não utilize produtos de limpeza líquidos nem aerossóis. Utilize um pano suave e seco.



Ventilação

As fendas e as aberturas da TV servem para a ventilação e asseguram um funcionamento seguro. Para prevenir um sobreaquecimento, estas aberturas não devem estar obstruídas nem cobertas.

Calor e chamas

O aparelho não deve ser colocado na proximidade de chamas nuas e fontes de calor intenso, como um radiador eléctrico. Certifique-se de que nenhuma chama nua, como velas acesas, são



colocadas em cima do dispositivo. As pilhas não devem ser expostas a um calor excessivo como o sol ou um lume.

Raios

Em caso de trovoadas e de relâmpago ou quando vai de férias, desligue o fio de alimentação da tomada do sector.



Peças de substituição

Quando peças de substituição são necessárias, certifique-se de que o técnico utilizou as peças de substituição especificadas pelo fabricante ou que têm as mesmas especificações de que as peças originais. Substituições não autorizadas podem causar um incêndio, um choque eléctrico ou outros danos.

Serviço

Contacte um técnico qualificado para todos os serviços de assistência. Não remova nenhuma tampa porque pode resultar num choque eléctrico.



Eliminação

Instruções para a eliminação:

- A embalagem e os elementos que ajudam na embalagem são recicláveis e devem ser reciclados. Os materiais de embalagem, como o saco de alumínio devem ser guardados fora do alcance das crianças.
- As pilhas, incluindo aquelas que não contêm nenhum metal pesado, não podem ser eliminadas como o lixo doméstico. Deite fora as pilhas usadas de uma maneira ecológica. Siga os regulamentos legais em vigor na sua área de residência.
- A lâmpada fluorescente catódica fria no PAINEL LCD contém uma pequena quantidade de mercúrio. Siga as leis do governo local ou as regulamentações para a sua eliminação.

Informações aplicáveis aos utilizadores dos países da União Europeia

Este símbolo situado no produto ou na respectiva embalagem significa que o seu equipamento eléctrico ou electrónico não deve ser descartado no fim da sua vida útil com o lixo doméstico. Existem sistemas de recolha separados dentro da UE para efectuar a respectiva reciclagem.



Para mais informações contacte as autoridades locais ou o fornecedor onde comprou o produto.

Desligar o dispositivo

A tomada do sector é utilizada como aparelho de desligação e deve permanecer operacional.

Volume dos auscultadores

Um volume excessivo proveniente dos auscultadores pode causar problemas auditivos.



Instalação

Por forma a prevenir danos, este aparelho deve estar correctamente fixado de acordo com as instruções de instalação, quando colocado numa parede (se a opção estiver disponível).

Ecrã LCD

“O ecrã LCD é um produto de alta tecnologia com cerca de um milhão de transístores de filmes claros que lhe fornecem uma óptima qualidade de imagem. Por vezes, alguns pixels não activos podem aparecer no ecrã como um ponto azul, verde ou vermelho fixo. Isto não afecta o desempenho do seu produto.

Atenção

Não deixe a sua TV em stand-by ou em funcionamento quando sai de casa.

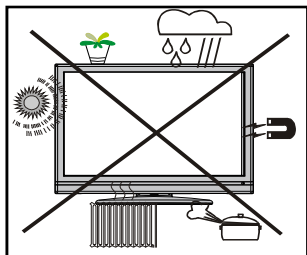

Descrição do controlo remoto

1. Standby
2. Amarelo / menu Características / Idioma actual (*) (no modo DTV)
3. Azul / menu Instalação / Selecção de Favoritos (*) (no modo DTV)
4. Nenhuma Função
5. Guia (no modo DTV)
6. Temporizador
7. Ligar-desligar as legendas / Legendas TXT
8. Botões numéricos
9. TV - Modo Digital TV
10. Aumentar o volume
11. Programa seguinte/ Página para baixo (no modo DTV)
12. AV / selecção da Fonte
13. Info / Revelar (no modo TXT)/
14. Voltar / Sair (no modo DTV) / Página de índice (no modo TXT)
15. Cursor para cima
16. Cursor para a direita / Sub-página (no modo TXT)
17. OK / Seleccionar / Congelar imagem / Manter (no modo TXT)
18. Cursor para Baixo
19. Ligar-Desligar menu
20. Cursor para a esquerda
21. Programa anterior
22. Selecção do Modo Imagem
23. Programa anterior / Página para cima (no modo DTV)
24. Cortar som
25. Reduzir o volume
26. Modo favoritos (no modo DTV)
27. Mono-Estéreo / Dual I-II / Idioma actual (no modo DTV) (*)
28. Tamanho da imagem / Expandir (no modo TXT)
29. Teletexto / Misturar / PAT
30. Actualizar (no modo TXT)
31. Vermelho /menu Som / Lista de canais (no modo DTV)
32. Verde / Menu Imagem / Ligar-desligar legendas (no modo DTV) (*)

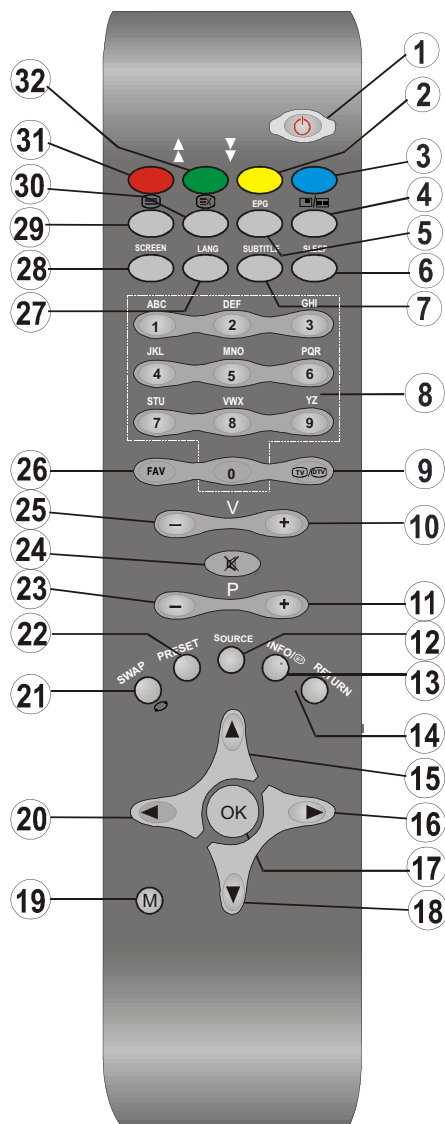

(*) Disponível unicamente nos países da UE.

TV LCD e botões de operação

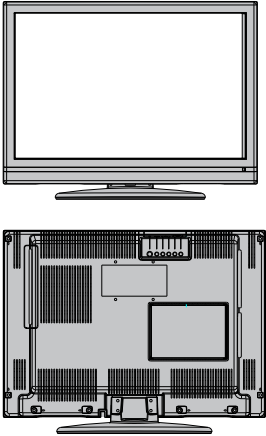
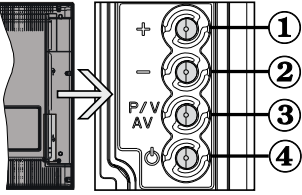
Painel DIANTEIRO e TRASEIRO	VISUALIZAÇÃO LATERAL	Botões do painel de controlo
		<ol style="list-style-type: none">1. Botão para cima2. Botão para baixo3. Programa / Volume / Botão de selecção AV4. Botão Standby <p><i>Nota: Pode utilizar os botões "+/-" para mudar o volume. Se quer mudar os canais, carregue no botão P/V/AV uma vez e utilize os botões "+/-". Se mantiver premido o botão P/V/AV durante alguns segundos, o ecrã de fonte OSD será visualizado. O ecrã do menu principal será visualizado com os botões do controlo remoto.</i></p>

Visualizar as ligações – Conectores traseiros.

1. Tomadas de entrada e saída SCART para os dispositivos externos. Ligue o cabo SCART entre a tomada SCART situada na TV e a tomada SCART situada no seu dispositivo externo (como um decodificador, um VCR ou um leitor de DVD).

Nota: Se ligar um aparelho externo através da tomada SCART, a TV permutará automaticamente para o modo AV.

2. A Entrada PC serve para ligar um computador pessoal à TV. Ligue o cabo PC entre a ENTRADA PC situada na TV e a saída PC situada no PC. As entradas de componente vídeo (YpBPr) são utilizadas para ligar os componentes vídeo.

Pode utilizar a entrada PC para activar a ligação do sinal YPbPr com um dispositivo que tenha uma saída de componente. Ligue o cabo YPbPr ao PC entre a ENTRADA PC situada na TV e as saídas vídeo situadas no seu dispositivo.

3. **HDMI** : Entrada HDMI

A entrada HDMI serve para ligar um dispositivo que tenha uma tomada HDMI. A sua Televisão LCD pode visualizar imagens de Alta Definição a partir de dispositivos como um receptor Satélite de Alta Definição ou um Leitor de DVD. Estes dispositivos devem ser ligados através de uma tomada HDMI ou uma tomada de componente. Estas tomadas podem aceitar os sinais 480i, 480p, 576p, 576i, 720p, 1080i, 1080p. Nenhuma ligação de som é necessária para uma ligação HDMI para HDMI.

4. A entrada RF permite ligar a uma antena ou cabo.

Se está a utilizar um decodificador ou um gravador media, deve ligar o cabo de antena mediante o dispositivo para a televisão com um cabo de antena apropriado, como indicado na figura das páginas seguintes.

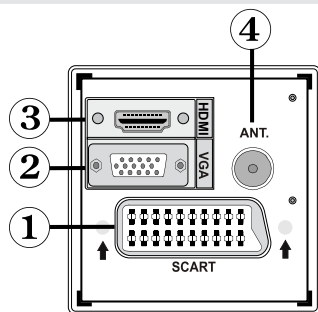

Quando está a utilizar o kit de montagem na parede (opcional) fornecido com a TV LCD, deve ligar todos os cabos na parte traseira do LCD antes da montagem na parede.

Visualizar as ligações – Conectores laterais.

1. Entrada USB (funcional no modo DTV unicamente) (opcional).
2. A entrada vídeo é utilizada para ligar sinais vídeo dos dispositivos externos. Ligue o cabo vídeo entre a tomada ENTRADA VÍDEO situada na TV e a tomada SAÍDA VÍDEO situada no dispositivo.
3. As entradas áudio são utilizadas para ligar os sinais áudio dos dispositivos externos. Ligue o cabo áudio entre as ENTRADAS ÁUDIO situadas na TV e as tomadas de SAÍDA ÁUDIO situadas no seu dispositivo.
Para activar a ligação áudio PC/YPbPr, utilize um cabo áudio apropriado entre as saídas áudio do dispositivo ligado e as entradas áudio da TV
Nota: Se ligar um dispositivo à TV com o cabo VÍDEO ou PC/YPbPr, deve também ligar o dispositivo com um cabo áudio às ENTRADAS ÁUDIO da TV por forma a permitir o áudio.
4. A tomada dos auscultadores é utilizada para ligar auscultadores externos ao sistema Ligue à tomada AUSCULTADORES para ouvir o som da TV nos auscultadores.

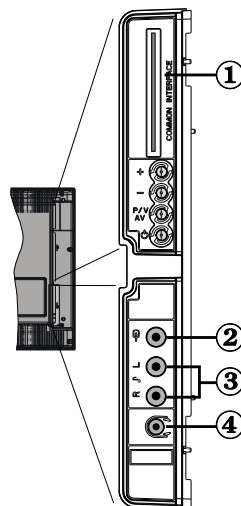

Ligação eléctrica

IMPORTANTE: A TV foi concebida para operar em 220-240V CA, 50 Hz.

- Depois de desembalar, deixe a TV durante alguns momentos, à temperatura ambiente antes de ligar a TV à alimentação eléctrica da rede.
- Ligue o cabo de alimentação à tomada do sector.

Ligação da antena

- Ligue a tomada de antena ou a tomada da TV cabo à tomada ENTRADA DE ANTENA situada na parte traseira da TV.

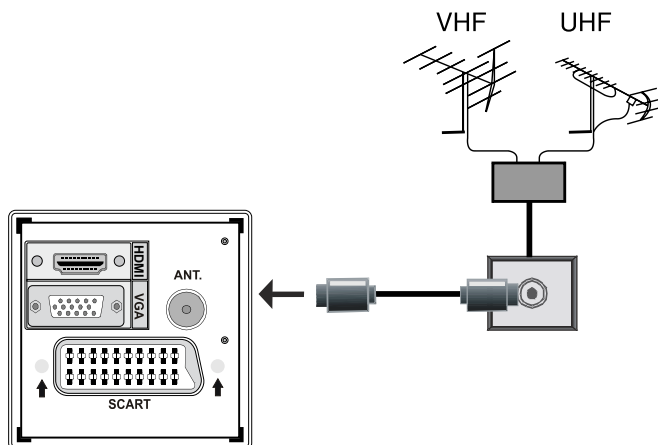

Ligar a TV LCD ao PC

Para visualizar a imagem do ecrã do computador na sua TV LCD, pode ligar o computador à TV.

- Desligue o computador e a TV antes de fazer as ligações.
- Utilize um cabo de 15 pinos D-sub para ligar o PC à TV LCD. Utilize um cabo áudio entre as entradas áudio situadas na TV (lateral) e a saída áudio situada no PC a fim de permitir o áudio.
- Quando a ligação é efectuada, permuta para a fonte PC. Consulte a secção “Seleção da entrada”.
- Ajuste a resolução que melhor lhe convém. As informações sobre a resolução estão nos apêndices.

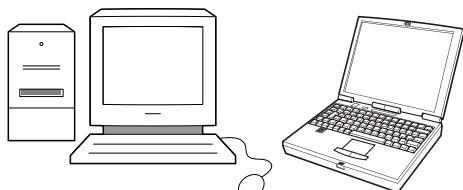
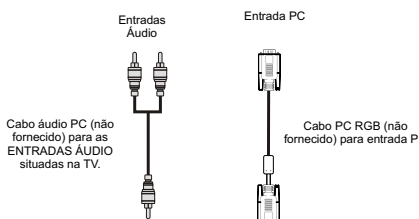
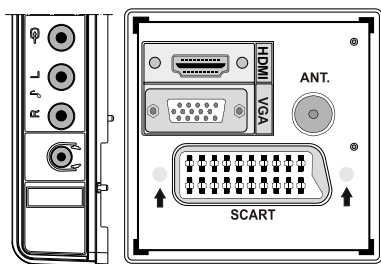

Ligar a um leitor de DVD

Se quer ligar um leitor de DVD à sua TV LCD, pode utilizar os conectores da sua TV. Os leitores de DVD podem ter conectores diferentes. Consulte o manual de instruções do leitor de DVD para mais informações. Desligue a TV e o dispositivo antes de fazer as ligações.

Nota: Os cabos visualizados na figura não são fornecidos.

- Se o leitor de DVD tiver uma tomada HDMI, pode ligar com o HDMI. Quando ligar um leitor de DVD como ilustrado abaixo, permuta para a fonte HDMI. Consulte a secção “Seleção da entrada”.
- A maioria dos leitores de DVD são ligados através das TOMADAS DE COMPONENTES. Pode utilizar a entrada PC para activar a ligação do sinal YPbPr com um dispositivo que tenha uma saída de componente. Para activar a ligação áudio, utilize a tomada ENTRADA ÁUDIO situada na parte lateral da TV.
- Quando a ligação é efectuada, permuta para a fonte YPbPr. Consulte a secção “Seleção da entrada”.
- Pode também efectuar a ligação através da tomada SCART. Utilize o cabo SCART como indicado abaixo.

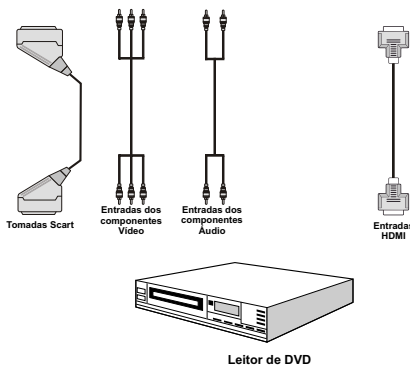

Nota: Estes métodos de ligação têm a mesma função mas com vários níveis de qualidade. Não é necessário ligar todos estes métodos.

Utilizar os conectores AV laterais

Pode ligar uma vasta gama de equipamentos opcionais à sua TV LCD. As ligações possíveis estão indicadas abaixo. Os cabos visualizados na figura não são fornecidos.

- Para ligar uma câmara de filmar, ligue a uma tomada ENTRADA VÍDEO e às TOMADAS ÁUDIO. Para seleccionar a fonte adequada, consulte a secção “selecção da entrada” nas partes seguintes.
- Para ouvir o som da TV nos auscultadores, ligue à tomada AUSCULTADORES da TV.

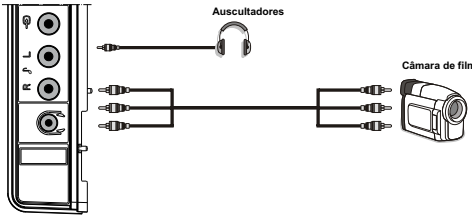

Ligar um outro equipamento através do Scart

A maioria dos dispositivos suporta a ligação SCART. Pode ligar um gravador de DVD, um VCR ou um descodificador à sua TV LCD utilizando a tomada SCART. Os cabos visualizados na figura não são fornecidos. Desligue a TV e o dispositivo antes de fazer as ligações.

Para mais informações, consulte o manual de instruções do dispositivo.

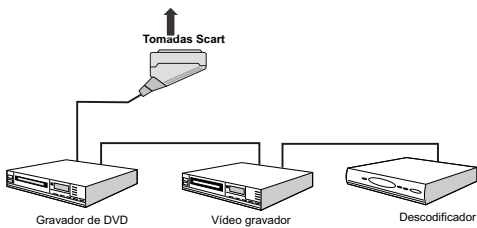

Inserir as pilhas no controlo remoto

- Retire a tampa do compartimento das pilhas situada na parte traseira do conjunto, carregando com cuidado na parte indicada.
- Coloque duas pilhas **AAA/R3** ou pilhas de tipo equivalente. Coloque as pilhas na posição correcta e coloque novamente a tampa.

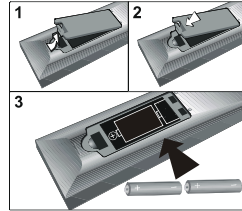

Nota: Remova as pilhas do controlo remoto quando não o utilizar durante um longo período de tempo. Senão este pode ficar danificado devido a uma possível fuga das pilhas.

Ligar/Desligar a TV

Para ligar a TV

- Ligue à corrente eléctrica 220-240V CA, 50 Hz. O LED standby acende-se.
- Para ligar a TV a partir do modo stand-by:

 - Carregue no botão “”, **P+ / P-** ou num botão numérico do controlo remoto.
 - Carregue no botão “”, **-P/CH** ou **P/CH+** na TV. A TV acender-se-á.

Nota: Se ligar a TV através dos botões PROGRAMA SEGUINTE/ANTERIOR no controlo remoto ou na TV, o último programa visualizado será novamente seleccionado.

Ambas as maneiras permitem a ligação da TV.

Para apagar a Televisão

- Carregue no botão “” no controlo remoto ou carregue no botão de ligação “” na TV, assim a TV permutará para o modo stand-by.
- **Para desligar completamente a TV, retire o fio de alimentação da tomada do sector.**

Nota: Quando a TV está no modo standby, o LED indicador de standby pode piscar para indicar que funções como a procura de Standby, Download Over Air ou Temporizador estão activas.

Seleção de entrada

Após ter ligado os sistemas externos à sua TV, pode permutar para as várias fontes de entrada.

- Carregue no botão **SOURCE** no seu controlo remoto para mudar directamente as fontes.

ou

- Selecione a opção "**Fonte**" no menu principal utilizando o botão "◀" ou "▶". Utilize o botão "▼" ou "▲" para realçar uma entrada e carregue no botão "▶" para efectuar a selecção.

Nota: Pode seleccionar a opção desejada carregando no botão OK. Quando o botão SOURCE é premido, só a opção seleccionada estará disponível (excepto para a fonte TV).



Nota: O modo YPbPr só pode ser utilizado quando ligar um dispositivo, que tenha uma saída YPbPr, a uma entrada PC com um cabo PC YPbPr.

Operações básicas

Poderá operar com a TV tanto utilizando o controlo remoto, como os próprios botões do aparelho.

Pôr em funcionamento com os botões situados na TV

O ecrã do menu principal será visualizado com os botões do controlo remoto. Os botões. "+/-" serão utilizados para aumentar/reduzir o volume por defeito. Se ajustar outras funções para estes botões, os botões "+/-" executarão as funções por defeito após um curto instante.

Ajuste do volume

- Carregue no botão "**P/IV**" uma vez e utilize o botão "+/-" para aumentar ou reduzir o volume, assim uma escala de volume (deslizar) será visualizada no ecrã.

Seleção de programas

- Carregue no botão "+/-" para seleccionar o programa seguinte ou anterior.

Modo AV

- Se mantiver premido o botão "**P/IV**", o ecrã de fonte será visualizado.

Operar com o controlo remoto

- Este controlo remoto foi concebido para poder controlar todas as funções do modelo seleccionado. As funções serão descritas de acordo com o sistema de menu da sua TV.
- As funções do sistema de menu estão descritas nas secções seguintes.

Ajuste do volume

- Carregue no botão "**V+**" para aumentar o volume. Carregue no botão "**V-**" para reduzir o volume. Uma escala de nível de volume (deslizar) aparecerá no ecrã.

Seleção do Programa (Programa anterior ou seguinte)

- Carregue no botão "**P -**" para seleccionar o programa anterior.
- Carregue no botão "**P +**" para seleccionar o programa seguinte.

Seleccionar o Programa (acesso directo)

- Carregue nos botões numéricos no controlo remoto para seleccionar canais entre 0 e 9. A TV mudará para o canal seleccionado. Para seleccionar programas entre 10 – 500 (para IDTV) ou 10-199 (para analógico), carregue nos botões numéricos consecutivamente
- Carregue directamente nos números do programa para seleccionar novamente programas de um dígito.

Ajustes Iniciais

Quando ligar a TV pela primeira vez, o menu para a selecção do idioma aparece no ecrã. A mensagem "Bem-vindo, seleccione o seu idioma!" aparece escrito em todas as línguas no ecrã.

Ao carregar nos botões "▼" ou "▲", realce o idioma que quer e carregue no botão OK. O ecrã de menu "Primeira Instalação" aparecerá no ecrã. Ao carregar nos botões "◀" ou "▶", seleccione o país que quer e carregue no botão OK (* para países da UE)

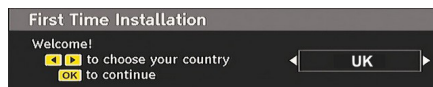

Nota: O ecrã de selecção do país não estará disponível para o Reino Unido.

Carregue no botão OK situado no controlo remoto para continuar e a mensagem seguinte será visualizada no ecrã:

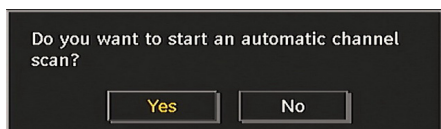

- Para seleccionar a opção “Sim” ou “Não”, realce o item utilizando os botões “◀” ou “▶” e carregue no botão “OK”.

A IDTV sintonizar-se-á automaticamente nos canais de transmissão UHF ou VHF (*) (* opções para a UE) procurando as transmissões TV digitais terrestres e apresentando os nomes dos canais encontrados. Este processo pode demorar alguns minutos.

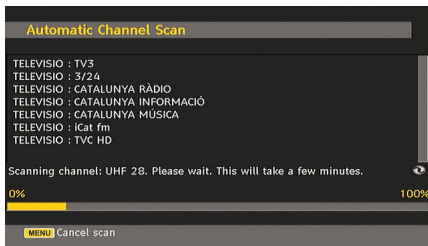

Após o processo Procura Automática ter terminado, a mensagem seguinte pedindo uma procura de canais analógicos será visualizada no ecrã:

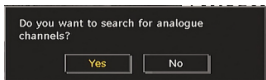

Para efectuar a procura de canais analógicos, seleccione “Sim”. A TV permutará para o modo TV analógico. O menu seguinte aparece para procurar canais analógicos.

Selecione o País, Idioma e Idioma do teletexto, utilizando os botões “◀” ou “▶” e “▼” ou “▲”. Carregue no botão **OK** ou **VERMELHO** para continuar. Para cancelar, carregue no botão **AZUL**.

Para mais informações sobre este processo, consulte a secção “Menu Instalação”.

Nota: Para um funcionamento correcto do teletexto digital no modo DTV, deve ajustar o país em Reino Unido no PROGRAMA AUTO analógico (Só para o reino Unido).

Não desligue a TV quando iniciar a primeira instalação.

Operação geral

Carregue no botão “SOURCE” no controlo remoto e seleccione DTV/USB para permutar a TV para a transmissão digital terrestre.

Banda de Informação

- Cada vez que mudar de canal utilizando os botões **P- / P+** ou os botões numéricos, a TV apresentará a imagem do canal com uma banda de informação na parte inferior do ecrã (disponível no modo DTV). Esta permanecerá no ecrã durante alguns segundos.
- A banda de informação também pode ser visualizada a qualquer momento quando está a ver TV carregando no botão “INFO” no controlo remoto:

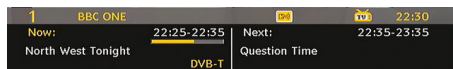

Se o canal seleccionado estiver bloqueado, deve introduzir o código de quatro dígitos correcto para ver o canal. “Introduzir PIN” será visualizado no ecrã neste caso:

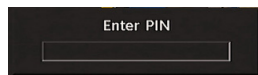

Guia electrónico de programas (EPG)

- Alguns, mais nem todos os canais enviam informações sobre a ocorrência actual e seguinte. Carregue no botão EPG para ver o menu EPG . EPG aparece no ecrã. Permite obter a informação do canal – programas semanalmente numa base de 7-DIAS – EPG. Todos os programas dos canais são visualizados. Na parte inferior do ecrã, uma barra de informação indica os comandos disponíveis, os quais estão listados abaixo.



Botão VERMELHO (Reduzir): torna a caixa de informação mais pequena.

Botão VERDE (Expandir): torna a caixa de informação maior.

Botão AMARELO (Dia anterior): Dia Apresenta os programas do dia anterior.

Botão AZUL (Dia seguinte): Apresenta os programas do dia seguinte.

INFO (Detalhes): Apresenta os detalhes dos programas.

Botões numéricos (Saltar): permitem seleccionar directamente o canal preferido.

OK : ver transmissão actual/lembretes para programas futuros.

SWAP : permite saltar para a transmissão actual.

- Carregue no botão “0” no controlo remoto para visualizar o menu Procura do Guia. Utilizando esta característica, pode procurar a base de dados do guia dos programas de acordo com o género seleccionado ou com o nome.

Visualizar legendas

Com a transmissão terrestre digital (DVB-T), alguns programas são transmitidos com legendas.

Carregue no botão **"M"** para visualizar o menu principal, realce o menu **Configuração** e **Idioma** utilizando os botões **"▼"** ou **"▲"** e carregue no botão **OK** para visualizar o menu "Ajustes do Idioma".

Realce o item "Legendas" no menu "Ajustes do idioma" e utilize os botões **◀** ou **▶** para ajustar as Legendas no idioma desejado.

Se as **"Legendas"** estão activas e se a opção do idioma está ajustada, se premir o botão **☰**, a mensagem de aviso seguinte será visualizada no ecrã (** Só para o Reino Unido):

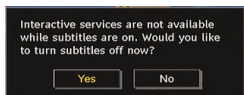

Teletexto digital (** Só para UK)

- Carregue no botão **☰**.
- As informações do teletexto digital aparecem.
- Utilize os botões coloridos, os botões do cursor e o botão **OK**.

O método de operação pode diferir de acordo com os conteúdos do teletexto digital.

Siga as instruções visualizadas no ecrã. do teletexto digital.

- Quando Carregar em **"SCREEN"** ou uma mensagem similar aparecer no ecrã, carregue no botão **OK**.
- Quando o botão **☰** é premido, a TV retoma a transmissão TV.
- Com a transmissão digital terrestre (DVB-T), além da transmissão do teletexto digital ao mesmo tempo que a transmissão normal, há também canais só com a transmissão do teletexto digital.
- O rácio de aspecto (forma da imagem) quando visualizar um canal só com a transmissão do teletexto digital é o mesmo que o rácio de aspecto da imagem visualizada previamente.
- Quando carregar novamente no botão **☰**, o ecrã do teletexto digital será visualizado.

Teletexto Analógico

A utilização do teletexto e respectivas funções é idêntica ao sistema de teletexto analógico. Consulte as explicações na secção **"TELETEXTO"**.

Ecrã largo

De acordo com o tipo de difusão emitida, os programas podem ser visualizados num certo número de formatos. Carregue no botão **"ECRÃ"** repetidamente para mudar o formato de ecrã.

Quando Auto é seleccionado, o formato visualizado é determinado pela imagem difundida.

NOTA: O tamanho do menu muda de acordo com o tamanho da imagem escolhida.

Nota !

O tipo áudio AC3 não é suportado. Neste caso, o som da TV será cortado. Se a transmissão incluir o AC3, a mensagem de aviso seguinte será visualizada no ecrã:

AC3 Audio is not supported.

Se não houver nenhum áudio disponível, a mensagem de aviso seguinte será visualizada no ecrã.:

No audio available

Sistema de Menu IDTV

Carregue no botão **"M"**. O menu principal será visualizado.



Lista de canais

Utilize os botões **"▼"** ou **"▲"** no controlo remoto, verifique se o primeiro item, Lista de Canais, está realçado e carregue no botão **"OK"** para visualizar a Lista de Canais.



Navegar em toda a lista de canais

Carregue no botão **"▼"** ou **"▲"** para seleccionar o canal anterior ou seguinte. Pode carregar nos botões **"VERMELHO"** ou **"VERDE"** para mover a página para cima ou para baixo.

Para ver um canal específico, realce-o utilizando os botões “▼” ou “▲” e carregue no botão “OK” quando o item “Seleccionar” ou o menu Lista de canais é realçado utilizando os botões “◀” ou “▶”.

O nome e o número do canal seleccionado serão visualizados no canto superior esquerdo e direito do ecrã, respectivamente.

Mover os canais na lista de canais

- Carregue nos botões “▼” ou “▲” para seleccionar o canal que vai ser movido.
- Carregue nos botões “◀” ou “▶” para seleccionar o item “Mover” no menu Lista de Canais.

O ecrã seguinte será visualizado ao lado do item “OK” para indicar que deve introduzir um número com os botões numéricos do controlo remoto e carregue em “OK” para confirmar.



Nota: Se introduziu o mesmo número de programa que o canal que quer mover, “...os serviços do canal serão substituídos. Tem a certeza que pretende continuar?” Um ecrã será visualizado. Carregue em OK para confirmar ou seleccione “Não” para cancelar.

Eliminar os canais na lista de canais

- Carregue nos botões “▼” ou “▲” para seleccionar o canal que vai ser apagado.
- Carregue nos botões “◀” ou “▶” para seleccionar o item “Apagar” no menu Lista de Canais.
- Carregue no botão “OK” para apagar o canal realçado na lista de canais. A mensagem seguinte aparece no ecrã:

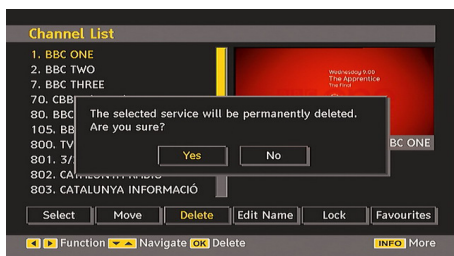

- Carregue nos botões “◀” ou “▶” para realçar a opção desejada. Se o botão “OK” é premido quando “Sim” é realçado, o canal realçado é apagado. Se seleccionar “Não” a operação de eliminação é cancelada.

Atribuir um nome aos canais

Para atribuir um nome a um canal específico, o canal deve ser realçado com os botões “▼” ou “▲”. Realce o item **Editar nome** carregando nos botões “◀” ou “▶” como indicado abaixo. Carregue no botão “OK” para activar a função atribuir nome.



Agora carregando nos botões “◀” ou “▶” desloque-se para o carácter anterior/seguinte. Carregando nos botões “▼” ou “▲” o carácter actual é alterado, i.e. o carácter ‘b’ torna-se ‘a’ em “▼” e ‘c’ em “▲”. Ao pressionar os botões numéricos ‘0...9’, estes substituem o carácter realçado pelos caracteres impressos acima do botão um por um quando o botão é premido.

Carregue no botão “M” para cancelar a edição ou no botão OK para memorizar o novo nome.

Adicionar bloqueios aos canais

O bloqueio de canais fornece um acesso protegido por uma senha aos canais seleccionados pelos pais. Para bloquear um canal, deve conhecer a senha do Bloqueio parental (ajustado em 0000 na fábrica e só pode ser mudado no Menu Configuração).

Selecione o canal que quer bloquear realçando-o e seleccione a opção Bloqueio premindo os botões “◀” ou “▶”. Quando o botão “OK” é premido, uma caixa de diálogo solicitando a senha será visualizada.

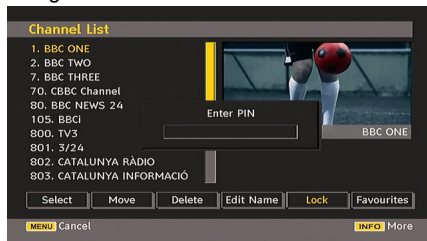

Pode introduzir a senha com os botões numéricos do controlo remoto. O ícone de bloqueio “🔒” será visualizado ao lado do canal seleccionado. Repita a mesma operação para cancelar o Bloqueio.

Ajustar os favoritos

Para ajustar os favoritos, deve realçar o item “Favoritos” na parte inferior do menu Lista de Canais

Carregue no botão “OK” e o menu Editar Listas de favoritos aparece no ecrã.



Como adicionar um canal à lista de favoritos

- Ao carregar nos botões “▼” ou “▲”, realce o canal que quer adicionar à lista de favoritos.
- Carregando no botão “OK”, o canal realçado é adicionado à Lista de Favoritos.
- O ícone F indica que um canal foi adicionado à Lista de Favoritos.

Remover um canal da lista de favoritos

- Realce o canal que quer remover da lista de favoritos e carregue no botão “OK” para o remover. Pode premir novamente o botão OK para adicionar novamente o canal.
- Para activar os Favoritos, desloca-se para o menu Configuração e seleccione modo Favoritos. Utilize os botões “◀” / “▶” para ligar o modo Favoritos. Para cancelar Favoritos, ajuste o Modo Favoritos em Desligado.

Ajuda no ecrã

Para todos os menus, carregue no botão **INFO** para visualizar as informações de ajuda sobre as funções do menu.

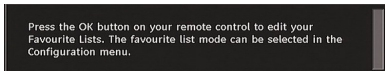

Guia de programa

Esta secção é a mesma que as instruções dadas na página Operações Gerais. Consulte a secção Guia Electrónico de Programas (EPG) na parte Operações Gerais.

Temporizadores

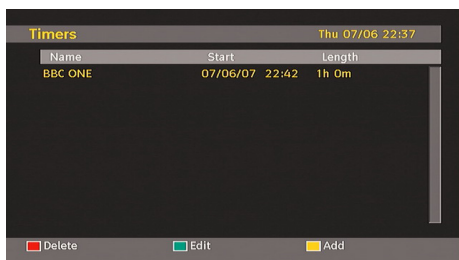

Para visualizar a janela dos temporizadores, active o item no menu principal. Para adicionar um temporizador, carregue no botão **AMARELO** no controlo remoto. A janela “Adicionar temporizador” aparece.

Canal: Os botões “◀” ou “▶” permitem navegar entre a lista TV ou Rádio.

Data: A data de início é introduzida com os botões Esquerda/Direita ou os botões numéricos.

Início: A hora de início é introduzida com os botões Esquerda/Direita ou os botões numéricos.

Término: A hora de término é introduzida com os botões Esquerda/Direita ou os botões numéricos.

Mudar /Apagar: autoriza ou bloqueia modificações efectuadas por outros utilizadores.

Duração: Duração entre a hora de Início e de Término.

Repetir: Pode ajustar um temporizador para repetir Uma vez, Diário ou Semanal.

Pode guardar os ajustes premindo o botão **VERDE** ou cancelar o processo premindo o botão **VERMELHO**. Pode editar a lista com o botão **VERDE** e apagar com o botão **VERMELHO**.

Acesso condicional

- Carregue no botão “M” para visualizar o menu principal e utilize os botões “▼” ou “▲” para realçar a linha “Acesso Condicional” e carregue no botão “OK”:

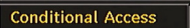

Alguns canais digitais terrestres funcionam numa base pagamento por visualização. Este processo necessita de uma subscrição e de um descodificador de hardware.

Pode obter o Módulo de Acesso Condicional (CAM) e o cartão de Visualização fazendo a subscrição numa companhia que fornece os canais pagos, e insira-os na sua Televisão respeitando o processo seguinte.

- Desligue a TV e retire a ficha do sector.
- O CAM deve estar correctamente inserido, se estiver no sentido inverso então este não poderá ser completamente inserido. O CAM e o terminal TV podem ser danificados se forçar o CAM a entrar.
- Ligue a TV à alimentação do sector, ligue-a e aguarde um instante até que o cartão esteja activado.
- Alguns CAM podem necessitar da configuração seguinte. Ajuste o CAM entrando no menu IDTV, Acesso Condicional e carregando no botão “OK”. (o menu configuração CAM não é visualizado quando não é solicitado).
- Para ver as informações do contrato: Entre no IDTV, carregue no botão “M”, realce Acesso Condicional e carregue no botão “OK”.

- Quando nenhum módulo é inserido, a mensagem “Nenhum Módulo de Acesso Condicional detectado” aparece no ecrã.
- Consulte o manual de instruções do módulo para mais informações sobre os ajustes.

Nota: *Insira ou remova o módulo CI só quando a TV está no modo stand-by ou desligada.*

Configuração da TV

Para navegar entre as funções TV, pode utilizar este item.

Pode entrar no Menu Configuração TV a partir do menu principal. Carregue no botão “M” para visualizar o menu principal, e utilize os botões “▼” ou “▲” para realçar “Configuração TV”, carregue no botão “OK” para visualizar o ecrã de menu da configuração TV.

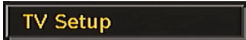

Informações detalhadas para todos os itens de menu estão na secção “Sistema de Menu TV Analógico”.

Configuração

Os ajustes neste menu são:



Configuração

Pode configurar os ajustes da sua TV. Selecciona Configuração no Menu Configuração e carregue em “OK” para entrar neste menu. Prima o botão “RETURN” no controlo remoto para sair.



Problemas auditivos (* só para os países da UE)

Utilize o botão “▼” ou “▲” para seleccionar Problemas auditivos e carregue no botão “◀” ou “▶” para Ligar ou Desligar este ajuste.

Se a estação de transmissão permitir certos sinais especiais sobre o áudio, pode Ligar este ajuste para receber tais sinais.

Modo favoritos

Utilize esta função para activar ou desactivar o modo favoritos. Carregue no botão “◀” / “▶” para ligar ou desligar esta função.

Lista de canais

Utilize os botões “▼” ou “▲” para ir para a opção Lista de Canais. Utilize os botões “◀” ou “▶” para permutar para o modo Lista de Canais. Se seleccionar “Só TV” com os botões “◀” ou “▶”, só poderá navegar entre os canais TV. Se seleccionar “Só Rádio” com os botões “◀” ou “▶”, só poderá navegar entre os canais rádio. Se seleccionar “Só Texto” com os botões “◀” ou “▶”, só poderá navegar entre os canais texto.

Ler canais codificados

A característica Ler Canais Codificados estará sempre LIGADA depois de realizar a primeira instalação. Quando este ajuste está ligado, o processo de procura localizará também os canais codificados. Se este ajuste e DESLIGADO manualmente, os canais codificados não serão localizados durante a procura automática ou manual.

Utilize o botão “▼” ou “▲” para seleccionar Ler codificação e carregue no botão “◀” ou “▶” para Ligar ou Desligar este ajuste.

Actualização do receptor

Download over the air (OAD)

Esta função ajuda a manter a sua TV actualizada. Funciona automaticamente e procura novas informações quando disponíveis. Este ajuste não pode ser modificado. Verifique se o receptor está no modo standby. A TV liga-se todos os dias automaticamente às 3h00 da manhã e procura qualquer nova informação que possa ser transmitida e transferida para o seu receptor automaticamente. Esta operação vai demorar cerca de 30 minutos.

Nota: *A sua TV pode iniciar o modo Primeira Instalação aos a actualização OAD.*

Controlo parental

Utilize os botões “▼” ou “▲” para ir para a opção Bloqueio Parental. Carregue no botão XX para entrar no menu. Uma caixa pedindo o código de bloqueio é visualizada. O código é ajustado em “0000” inicialmente. Introduzir PIN. Se estiver incorrecto, “Pin incorrecto” é visualizado. Se estiver correcto, o menu Controlo Parental será visualizado:



Bloqueio maturidade (*)

(*) *Se ajustar a opção País em Reino Unido na primeira instalação, a opção Bloqueio Maturidade não será visível. Este ajuste só está disponível para os países da UE.*

Quando é ajustada, esta opção obtém a informação de maturidade da difusão e se o nível de maturidade estiver desactivado, o vídeo-áudio não será visualizado.

Bloqueio de menu

No menu bloqueio pode ajustar um bloqueio a todos os menus, ou ao Menu Instalação para restringir o acesso a estes menus. Se o bloqueio de menu não estiver disponível, haverá um acesso livre ao sistema de menu. Utilize os botões “▼” ou “▲” para ir para a opção Bloqueio de Menu. Utilize os botões “◀” ou “▶” para escolher o modo Bloqueio de Menu.

DESACTIVADO : Todos os menus estão desbloqueados.

TODOS OS MENUS : Pode aceder a todos os menus com o código de bloqueio correcto. Assim o utilizador não pode adicionar, eliminar, denominar de novo, mover canais, nem ajustar os temporizadores.

MENU DE INSTALAÇÃO: O menu Instalação está bloqueado, assim o utilizador não pode adicionar canais. As mudanças serão actualizadas quando sair do ‘Menu Configuração’.

Ajustar PIN

Utilize os botões “▼” ou “▲” para ir para a opção “Ajustar PIN”. Carregue em “OK” para visualizar a janela “Ajustar PIN”. Utilize os botões numéricos para introduzir o novo código pin. Deve introduzir o código pin uma segunda vez para verificação. O pino definido na fábrica é 0000, se mudar o código pino, escreva-o num lugar seguro.

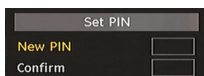

Definição da hora (Opcional)

No menu Configuração, realce o item Definição da hora carregando nos botões “▲” ou “▼” .

Carregue em “OK” e o submenu Definição da Hora será visualizado no ecrã. A Hora Actual, Definição da Zona da Hora e Zona da Hora estarão disponíveis.

Utilize os botões “▲” ou “▼” para realçar Definição da Zona da Hora. A definição da zona da hora é efectuada com os botões “◀” ou “▶” . Pode ajustar em AUTO ou MANUAL.

Quando AUTO é seleccionado, a Hora Actual e as opções da Zona da Hora não estarão disponíveis. Se a opção MANUAL é seleccionada na Definição da Zona da Hora, a Zona da Hora pode ser alterada:

• Carregando nos botões “▲” ou “▼” seleccione Zona da Hora.

Utilize os botões “◀” ou “▶” para mudar a zona da hora entre GMT-12 ou GMT +12. A hora actual no topo da lista de menu mudará de acordo com a zona da hora seleccionada.

Descrição Áudio (Opcional)

A descrição áudio refere-se a uma faixa de narração adicional para pessoas cegas e para pessoas com problemas de visão para ver televisão ou filmes. O narrador da descrição fala da apresentação, descreve o que está a acontecer no ecrã durante as pausas naturais no áudio (e por vezes durante o diálogo, se necessário). Pode utilizar esta característica, só se o transmissor suportar esta faixa de narração adicional. Utilize os botões “▼” ou “▲” para seleccionar um item. Utilize os botões “◀” ou “▶” para efectuar o ajuste.



Descrição Áudio (Opcional)

Esta função permite activar ou desactivar a descrição áudio premindo os botões “◀” ou “▶” .

Idioma Preferido (Opcional)

Premindo os botões “◀” ou “▶”, o idioma preferido da descrição áudio será mudado.

Este ajuste pode ser utilizado somente se estiver disponível.

Volume Relativo (Opcional)

Utilizando esta opção, o nível de volume da Descrição Áudio pode ser relativamente aumentado ou reduzido de acordo com o volume geral.

Procura de Standby (*)

(*) *Este ajuste é visível só quando a opção País está em Dinamarca, Suécia, Noruega ou Finlândia.*

Utilize o botão “▼” ou “▲” para seleccionar Procura de Standby e carregue no botão “◀” ou “▶” para Ligar ou Desligar este ajuste. Se mudar a Procura de Standby para Desligado, esta função não estará disponível.

Para utilizar a procura de Standby, verifique se a Procura de Standby está em Ligado.

Idioma

Neste menu o utilizador pode ajustar o idioma pretendido. O idioma muda quando premir o botão “OK” .



Menu: apresenta o idioma do sistema

Preferido

Estes ajustes serão utilizados se estiverem disponíveis. Caso contrário os ajustes actuais serão utilizados.

- **Áudio:** Carregando no botão “◀” ou “▶”, ajuste o item Idioma.
- **Legendas:** Os botões “◀” ou “▶” permitem alterar o idioma das legendas. O idioma escolhido será visualizado nas legendas.

Legendas de Filme

- Para visualizar correctamente as legendas, utilize este ajuste para seleccionar o idioma das legendas de filme.
- Carregando nos botões “◀” ou “▶”, seleccione a opção de idioma desejada.
- **Guia:** Carregando no botão “◀” ou “▶”, o idioma do guia muda.

Actual

- **Áudio:** Se a linguagem áudio for suportada, pode mudar a linguagem áudio com os botões “◀” ou “▶”.
- **Legendas:** Se as legendas estiverem salvaguardadas, pode alterar o idioma das legendas com os botões “◀” ou “▶”. O idioma escolhido será visualizado nas legendas.

Nota: Se a opção País estiver em Dinamarca, Suécia, Noruega ou Finlândia, o menu Definição do Idioma funcionará da maneira seguinte:

Configuração do idioma



No menu Configuração, realce o item Definição do idioma carregando nos botões “▼” ou “▲”. Carregue em “OK” e o submenu de definição do idioma será visualizado no ecrã:

Utilize os botões “▼” ou “▲” para realçar o item de menu que quer ajustar e carregue no botão “◀” ou “▶” para efectuar o ajuste.

Notas:

- O Idioma do sistema determina o idioma do menu no ecrã.
- A Linguagem Áudio é utilizada para seleccionar a pista sonora do canal.
- Os ajustes iniciais são a primeira prioridade quando várias escolhas estão disponíveis numa transmissão. Os ajustes secundários são uma alternativa quando as primeiras opções não estão disponíveis.

Instalação

O menu Instalação pretende principalmente ajudá-lo a construir um Índice de Canais de uma maneira mais eficaz. Seleccione Instalação no menu Configuração carregando nos botões “▼” ou “▲”.

O Menu inclui os itens seguintes:

(*) Para a Dinamarca, Suécia, Noruega e Finlândia.

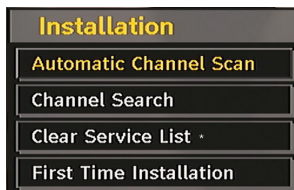

Leitura automática de canais

A leitura automática é iniciada quando carregar no botão “OK” quando o item Leitura automática de canais estiver realçado.

A mensagem seguinte aparece no ecrã:

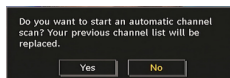

Realce Sim ou Não utilizando os botões “◀” ou “▶” e carregue no botão “OK” para confirmar.

Se “Sim” for seleccionado, a Procura Automática é iniciada.

Se seleccionar “Não” a Procura Automática é cancelada.

Após a procura dos canais digitais ter terminado, uma mensagem pedindo uma procura de canais analógicos será visualizada no ecrã:

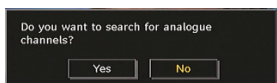

Carregue no botão “OK” para procurar canais analógicos. Após o processo Procura automática ter terminado, a mensagem seguinte pedindo uma procura de canal analógico será visualizada no ecrã:



Selecione o País, Idioma e Idioma do teletexto, utilizando os botões “▼” ou “▲” e “◀” ou “▶”. Carregue novamente no botão “OK” ou no botão VERMELHO para continuar. Para cancelar, carregue no botão AZUL. O menu seguinte será visualizado durante a procura automática:

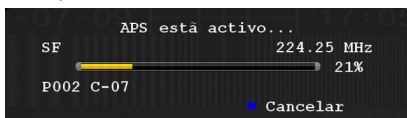

Quando a sintonização APS terminar, a tabela de programas aparecerá no ecrã. Na tabela dos programas, poderá ver os números dos programas e os nomes atribuídos aos programas.

Leitura manual de canais

Numa busca manual, o número do multiplex é introduzido manualmente e somente este multiplex é procurado para os canais. Para cada número de canal válido, informações sobre o nível de sinal, a qualidade de sinal são visualizadas no ecrã.

Na procura manual e automática, qualquer canal já existente na base de dados não é novamente guardado para evitar duplicações redundantes deste canal.

Limpar lista de serviço (*)

(*) Este ajuste é visível só quando a opção País está em Dinamarca, Suécia, Noruega ou Finlândia.

Utilize este ajuste para limpar os canais memorizados. Carregue no botão “▼” ou “▲” para seleccionar Limpar Lista de Serviço e carregue em OK. A mensagem seguinte aparecerá no ecrã:

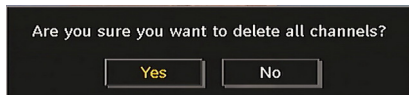

Carregue em OK para cancelar. Selecione Sim carregando no botão “◀” ou “▶” e carregue em OK para eliminar todos os canais.

Primeira instalação

O utilizador pode utilizar este item para carregar ajustes por defeito, os quais foram carregados no receptor na fábrica.

Para instalar os ajustes da fábrica, realce o menu “Primeira Instalação” e carregue no botão “OK”, então ser-lhe-á pedido se quer ou não apagar os ajustes. Ao seleccionar “Sim” carregando no botão “OK” quando “Sim” está realçado, o índice de canais será apagado.

Ser-lhe-á pedido para confirmar se quer apagar todos os canais e ajustes:

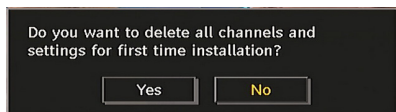

Ao seleccionar Sim e carregando no botão “OK”, o índice de canais será apagado. Depois dos ajustes da fábrica serem carregados, o menu ‘Primeira instalação’ será visualizado.

Quando ligar a TV pela primeira vez, o menu para a selecção do idioma aparece no ecrã. Utilizando os botões “▼” ou “▲”, selecione o idioma desejado e carregue no botão OK para activá-lo.

O ecrã de menu “Primeira Instalação” aparecerá no ecrã. Ao carregar nos botões “◀” ou “▶”, selecione o País que quer e carregue no botão “OK” (* para países da UE).

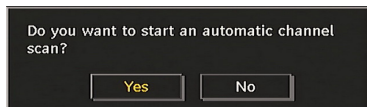

Carregue no botão “OK” para iniciar a instalação. Após a procura dos canais digitais ter terminado, uma mensagem pedindo uma procura de canais analógicos será visualizada no ecrã. Este processo é idêntico ao processo descrito na secção **Procura automática**.

Sistema de Menu TV Analógico

Menu imagem



Modo

Para obter a visualização necessária, pode ajustar a respectiva opção de modo.

Carregue no botão “▼” ou “▲” para seleccionar **Modo**. Carregue no botão “◀” ou “▶” para escolher uma destas opções: **Cinema**, **Dinâmico** e **Natural**.

Claridade/Contraste/Cor/Agudeza/Matiz

Carregando no botão “▼” ou “▲”, seleccione a opção desejada. Carregue no botão “◀” ou “▶” para ajustar o nível.

*Nota: A opção **Matiz** só é visível quando a TV recebe um sinal NTSC.*

Temperatura da cor

Carregue nos botões “▼” ou “▲” para seleccionar **Temperatura da cor**. Carregue no botão “◀” ou “▶” para escolher uma destas opções: **Frio**, **Normal** e **Quente**.

Nota:

- O ajuste da opção **Frio** dá cores brancas ligeiramente azuis.
- O ajuste da opção **Quente** dá cores brancas ligeiramente vermelhas.
- Para as cores normais, seleccione a opção **Normal**.

Redução do ruído

Se o sinal de transmissão for fraco e a imagem tiver ruído, utilize o ajuste **Redução de Ruído** para reduzir o ruído.

Carregue nos botões “▼” ou “▲” para seleccionar **Redução de Ruído**. Carregue no botão “◀” ou “▶” para escolher uma destas opções: **Baixo**, **Médio**, **Alto** ou **Desligado**.

Modo de Filme

Os filmes estão gravados com um número diferente de imagens por segundo para os programas normais de televisão.

Carregue nos botões “▼” ou “▲” para seleccionar **Modo de filme**.

Carregue em “◀” ou “▶” para ligar ou desligar esta característica.

Ligue esta função para ver

claramente cenas de filmes com movimentos rápidos.

Modo Jogo (opcional)

Selecione **Modo Jogo** carregando no botão “▼” ou “▲”. Utilize os botões “◀” ou “▶” para **Ligar** ou **Desligar** o Modo Jogo. Quando o Modo jogo está activado, ajustes específicos do modo jogo, os quais estão optimizados para uma melhor qualidade vídeo, serão carregados.

Os ajustes do Modo Imagem, Contraste, Claridade, Agudeza, Cor e Temperatura da Cor não serão visíveis nem activos quando o Modo jogo estiver ligado.

Nota:

O botão de selecção do modo imagem no controlo remoto não terá nenhuma função quando o Modo Jogo estiver activado.

Zoom de imagem

Ao carregar no botão “▼” ou “▲”, seleccione **Zoom de imagem**.

Utilize os botões “◀” ou “▶” para mudar o zoom de imagem para **Auto**, **16:9**, **4:3**, **Panorâmico**, **14:9**, **Cinema**, **Legendas** ou **Zoom**.

Guardar

Carregue nos botões “▼” ou “▲” para seleccionar **Guardar**. Carregue no botão “▶” ou no botão **OK** para guardar os ajustes. “**Guardado...**” aparecerá no ecrã.

Reset

Carregue nos botões “▼” ou “▲” para seleccionar **Reset**. Carregue no botão “◀” ou “▶” ou **OK** para retomar os parâmetros iniciais dos modos de imagem.

Menu de som



Volume

Carregue nos botões “▼” ou “▲” para seleccionar **Volume**. Carregue no botão “◀” ou “▶” para mudar o nível de Volume.

Equalizador

Carregue nos botões “▼” ou “▲” para seleccionar **Equalizador**. Carregue no botão “▶” para visualizar o menu equalizador.



Carregue no botão “◀” ou “▶” para mudar a pré-selecção. No menu equalizador, o modo de som pode ser alterado entre **Música**, **Filme**, **Discurso**, **Achatado**, **Clássico** e **Usuário**.

Selecione a frequência desejada com o botão “▼” ou “▲” e aumente ou diminua a ampliação de frequência pressionando o botão “◀” ou “▶”.

Carregue no botão “M” para voltar para o menu anterior.

Nota: Os ajustes no menu equalizador podem ser alterados só quando o **Modo Equalizador** está em **Usuário**.

Balanço

Este ajuste é utilizado para enfatizar o balanço do altifalante esquerdo ou direito.

Carregue nos botões “▼” ou “▲” para seleccionar **Balanço**. Carregue no botão “◀” ou “▶” para mudar o nível de Balanço. O nível de balanço pode ser ajustado entre **-32** e **+ 32**.

Auscultadores

Carregue nos botões “▼” ou “▲” para seleccionar **Auscultadores**. Carregue no botão “▶” para visualizar o menu auscultadores.

As opções do sub-menu Auscultadores estão descritas abaixo:

Volume

Carregue nos botões “▼” ou “▲” para seleccionar **Volume**. Carregue no botão “▶” para aumentar o volume dos auscultadores. Carregue no botão “◀” para reduzir o volume dos auscultadores. O nível de volume dos auscultadores pode ser ajustado entre 0 e 63.

Modo som

Carregue nos botões “▼” ou “▲” para seleccionar **Modo som**. Utilizando o botão “◀” ou “▶”, pode seleccionar o modo Mono, Stereo, Dual I ou Dual II, só se o canal seleccionado suportar este modo.

AVL

A função Limite Automático de Volume (AVL) permite ajustar o som por forma a obter um nível de saída fixo entre os programas (actualmente, o nível de volume das publicidades tem tendência a ser mais alto que o nível de som dos programas).

Carregue nos botões “▼” ou “▲” para seleccionar **AVL**. Carregue em “◀” ou “▶” para **ligar** ou **desligar** o AVL.

Guardar

Carregue nos botões “▼” ou “▲” para seleccionar **Guardar**. Carregue no botão “▶” ou no botão **OK** para guardar os ajustes. “**Guardado...**” aparecerá no ecrã.

Menu Características



Temporizador

Carregue nos botões “▼” ou “▲” para seleccionar **Temporizador**. Carregue no botão “◀” ou “▶” para ajustar o **Temporizador**.

O temporizador pode ser programado entre **Desligado** e **120 minutos** com etapas de **10 minutos**.

Se o **Temporizador** de desactivação estiver activo, após o tempo seleccionado, o televisor passa automaticamente para o modo de espera.

Bloqueio Crianças

Carregue nos botões “▼” ou “▲” para seleccionar **Bloqueio Crianças**.

Utilize o botão “◀” ou “▶” para ajustar o Bloqueio Crianças em **Ligar** ou **Desligar**. Quando Ligado é seleccionado, a TV apenas poderá ser controlada pelo controlo remoto. Neste caso, os botões do painel de controlo não funcionarão.

Se carregar num destes botões **Bloqueio Crianças Ligado** aparecerá no ecrã quando o ecrã de menu não estiver visível.

Idioma

Carregue nos botões “▼” ou “▲” para seleccionar **Idioma**. Utilize o botão “◀” ou “▶” para seleccionar o **Idioma**.

Zoom por Defeito

Quando o modo zoom está ajustado em AUTO, a TV definirá o modo zoom de acordo com o sinal da transmissão. Se não houver nenhum WSS ou informação sobre o rácio de aspecto, a TV adoptará este ajuste. Carregue nos botões “▼” ou “▲” para seleccionar **Zoom por Defeito**. Pode ajustar o **Zoom por Defeito** em **Panorâmico**, **16:9**, **4:3** ou **14:9** carregando no botão “◀” ou “▶”.

Fundo Azul

Se o sinal estiver fraco ou ausente, a TV permutará automaticamente para um ecrã azul. Para activar este processo, ajuste o **Fundo azul** em **Ligado**.

Ao carregar no botão “▼” ou “▲”, seleccione **Fundo Azul**. Carregue em “◀” ou “▶” para **Ligar** ou **Desligar** o **Fundo Azul**.

Menu De Fundo

Carregue nos botões “▼” ou “▲” para seleccionar **Menu de Fundo**. Pode ajustar o nível do menu de fundo carregando no botão “◀” ou “▶”.

OSD Fora De Tempo

Para definir um OSD fora de tempo específico para os ecrãs de menu, ajuste um valor para esta opção.

Carregue nos botões “▼” ou “▲” para seleccionar **OSD fora de tempo**. Utilize o botão “◀” ou “▶” para mudar o menu OSD fora de tempo em **15 seg**, **30 seg** ou **60 seg**.

Idioma Teletexto

Carregue nos botões “▼” ou “▲” para seleccionar **Idioma TXT**. Utilize o botão “◀” ou “▶” para mudar o

Idioma do Teletexto em **Ocidental**, **Oriental**, **Turco/Grego**, **Cirílico**, **árabe** ou **Perso**.

Modo inteiro HDMI PC (opcional)

Se quer visualizar o ecrã PC no modo HDMI utilizando uma ligação externa, a opção HDMI PC FULL MODE deve estar em Ligado para ajustar correctamente o rácio do ecrã. Este item pode estar inactivo em algumas resoluções.

Nota: Se ligar um dispositivo HDMI e permutar a TV para o modo HDMI, esta função será visível (excepto para a resolução 1080i/1080P).

Modo Inteiro (opcional)

Se ligar um dispositivo através dos conectores HDMI ou YPbPr e ajustar as resoluções 1080i/1080P, o item Modo Inteiro será visível. Pode ajustar o Modo Inteiro em 1:1 ou Normal utilizando os botões “◀” ou “▶”. Se seleccionar 1:1, o rácio do ecrã será correctamente ajustado. Se ajustar em Normal, o rácio do ecrã pode ser expandido.

Saída Ext

Carregue nos botões “▼” ou “▲” para seleccionar Saída Ext. Utilize os botões “◀” ou “▶” para ajustar a Saída Ext em Ligar ou Desligar.

Nota:

Para copiar a partir de um DVD ou de um dispositivo VCR, deve escolher a fonte desejada no menu fonte e “Ligar” a saída EXT no menu características.

A saída Ext deve estar Ligada para utilizar a função Temporizadores no modo DTV.

Menu instalação



Programa

Carregue nos botões “▼” ou “▲” para seleccionar Programa. Utilize o botão “◀” ou “▶” para seleccionar o número de programa. Pode introduzir um número com os botões numéricos do controlo remoto. Pode guardar até 200 programas entre 0 e 199.

Banda

A banda pode ser escolhida entre C ou S. Carregue no botão “◀” ou “▶” para ajustar a banda.

Canal

O canal pode ser mudado com os botões “◀” ou “▶” ou os botões numéricos.

Sistema de Cor

Carregue nos botões “▼” ou “▲” para seleccionar Sistema de cor. Utilize o botão “◀” ou “▶” para mudar o sistema de cor em PAL, PAL 60, SECAM ou AUTO.

Sistema Som

Carregue nos botões “▼” ou “▲” para seleccionar Sistema som. Carregue no botão “◀” ou “▶” para mudar o sistema de som para BG,DK, I, L ou L’.

Sintonia fina

Carregue nos botões “▼” ou “▲” para seleccionar Sintonia fina. Carregue no botão “◀” ou “▶” para ajustar a sintonia.

Procura

Carregue nos botões “▼” ou “▲” para seleccionar Procura. Utilize os botões “◀” ou “▶” para iniciar a procura de programas. Pode também introduzir a frequência desejada com os botões numéricos quando o item de procura está realçado.

Guardar

Carregue nos botões “▼” ou “▲” para seleccionar Guardar. Carregue no botão “▶” ou no botão **OK** para guardar os ajustes. “Guardado...” aparecerá no ecrã.

Menu instalação nos modos AV

O ecrã seguinte aparece no Menu Instalação quando a TV está nos modos AV. Um número limitado de opções estarão disponíveis. Permute para o modo TV para visualizar a versão completa do Menu **Instalação**.



Sistema de Cor

Carregue nos botões “▼” ou “▲” para seleccionar **Sistema de cor**. Utilize o botão “◀” ou “▶” para mudar o sistema de cor em **PAL**, **SECAM**, **PAL60**, **AUTO**, **NTSC 4,43** ou **NTSC 3,58**.

Guardar

Carregue nos botões “▼” ou “▲” para seleccionar **Guardar Programa**. Carregue no botão “▶” ou no botão **OK** para guardar os ajustes. “Guardado...” aparecerá no ecrã.

Tabela de programas

Carregando no botão “▼” ou “▲” seleccione **tabela de programas**. Carregue no botão “▶” para visualizar a tabela de programas:



Ao mover o cursor em quatro direcções, poderá alcançar 20 programas na mesma página. Poderá fazer rodar as páginas para cima e para baixo pressionando os botões de navegação para ver todos os programas no modo TV (excepto para os modos AV). Pela acção do cursor, a selecção de programas é efectuada automaticamente.

Nome

Para mudar o nome de um programa, seleccione o mesmo, e carregue no botão **VERMELHO**.

A primeira letra do nome seleccionado ficará realçada. Carregue nos botões “▼” ou “▲” para mudar as letras e nos botões “◀” ou “▶” para seleccionar as outras letras. Carregando no botão **VERMELHO**, pode guardar o nome.

Mover

Selecione o programa que pretende mover com os botões de navegação. Carregue no botão **VERDE**. Com os botões de navegação mova o programa seleccionado para o espaço de programa pretendido e carregue novamente no botão **VERDE**.

Apagar

Para eliminar um programa, carregue no botão **AMARELO**. Ao carregar novamente no botão **AMARELO**, o programa seleccionado é eliminado da lista de programas e os programas abaixo sobem de um lugar.

APS (sist. Auto. Program)

Quando carregar no botão **AZUL** para iniciar o APS, o menu, **sist. Auto Program** será visualizado no ecrã:

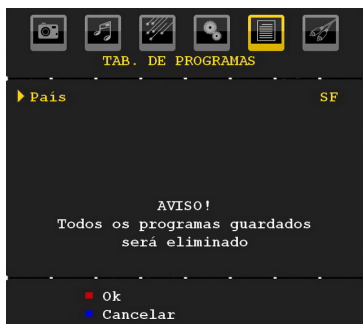

Carregue nos botões “▼” ou “▲” para seleccionar o país. Se desejar sair da função A.P.S, carregue no botão **AZUL**.

Quando carregar no botão **OK** ou **VERMELHO** para iniciar o APS, todos os programas guardados serão eliminados e a TV procurará os canais disponíveis. O ecrã seguinte será visualizado durante a procura:

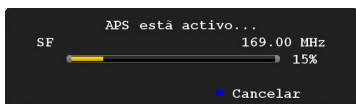

Se carregar no botão **AZUL**, a função A.P.S pára e a Tabela de Programas aparece no ecrã.

Se aguardar pela finalização do A.P.S, a tabela de programas será visualizada com os programas encontrados e a respectiva localização.

Menu Fonte

Carregue nos botões “▼” ou “▲” e seleccione o sexto ícone. Carregue no botão “▶” ou “OK”. O menu Fonte aparece no ecrã:



No menu fonte, realce a fonte carregando no botão “▼” ou “▲” e mude para este modo carregando no botão “▶”. As opções Fonte são: **TV**, **DTV**, **EXT-1**, **FAV**, **HDMI**, **YPbPr** e **PC-VGA**.

Nota: Após ter ligado os equipamentos opcionais à sua TV, deve seleccionar a entrada necessária para visualizar as imagens a partir desta fonte.

Nota: O modo YPbPr só pode ser utilizado quando ligar um dispositivo, que tenha uma saída YPbPr, a uma entrada PC com um cabo PC YPbPr.

Sistema de menu no modo PC

Consulte a secção “Ligar a TV LCD ao PC” para ligar um PC à TV.

Para permutar para a fonte **PC**, carregue no botão “SOURCE” no seu controlo remoto e seleccione a entrada PC. Pode também utilizar o menu “Fonte” para permutar para o modo **PC**.

Os ajustes de menu no modo PC só estão disponíveis quando a TV está na fonte PC.

Menu de posição da imagem PC

Selecione o primeiro ícone premindo o botão “◀” ou “▶”. O menu **Posição PC** aparece no ecrã:



Posição auto

Se mudar a imagem na horizontal ou na vertical para uma posição não desejada, utilize este item para colocar a imagem na posição correcta automaticamente. Este ajuste otimiza automaticamente o ecrã.

Selecione Posição Auto utilizando os botões “▼” ou “▲”. Carregue nos botões “OK” ou “◀”, “▶”.

Atenção: O ajuste auto deve ser efectuado com uma imagem no ecrã inteiro por forma a garantir os melhores resultados.

Posição H (Horizontal)

Este item muda a imagem na horizontal para o lado direito ou esquerdo do ecrã.

Selecione **Posição H** utilizando os botões “▼” ou “▲”. Carregue no botão “◀” ou “▶” para ajustar o valor.

Posição V (Vertical)

Este item muda a imagem na vertical para o topo do ecrã ou para a parte inferior do ecrã.

Selecione **Posição V** utilizando os botões “▼” ou “▲”. Carregue no botão “◀” ou “▶” para ajustar o valor.

Fase

De acordo com a resolução e a frequência de scaneamento que entra na TV, pode ver uma imagem pouco nítida ou com ruído no ecrã. Neste caso, pode utilizar este item para obter uma imagem nítida através do método de ensaio e de erro.

Selecione **Fase** utilizando os botões “▼” ou “▲”. Carregue no botão “◀” ou “▶” para ajustar o valor.

Frequência de Pontos

Os ajustes da Frequência de Pontos corrigem as interferências que aparecem como bandas na vertical nas apresentações intensivas de pontos como as folhas de cálculo ou os parágrafos ou os textos nas fontes mais pequenas.

Selecione o item **Frequência de pontos** utilizando os botões “▼” ou “▲”. Carregue no botão “◀” ou “▶” para ajustar o valor.

Menu Imagem PC

Para ajustar os itens da imagem PC, faça o seguinte:

Carregue nos botões “◀” ou “▶” para seleccionar o segundo ícone. O menu Imagem PC aparece no ecrã.

Os ajustes da claridade, do contraste, da Cor e da Temperatura da Cor são os mesmos que os que estão definidos no menu imagem TV em “sistema de menu TV analógico”.

Nota: Se ajustar a Temperatura da Cor em Utilizador, pode definir os ajustes R, G, B manualmente.

Os ajustes do menu **som, características e fonte** são idênticos aos ajustes descritos na secção Sistema de menu TV analógico.

Visualização da Informação TV

O número do Programa, o Nome do Programa, o Indicador de Som e o Modo Zoom são exibidos no ecrã quando um novo programa é introduzido ou o botão “INFO” é premido.

Função cortar o som

Carregue no botão “🔇” para desactivar o som. O indicador de corte de som será exibido na parte lateral superior do ecrã.

Para cancelar a função de corte de som, tem duas alternativas. Pode carregar no botão “🔊” ou aumentar o nível de volume.

Seleção do Modo Imagem

Ao carregar no botão **PRESETS**, pode mudar os ajustes do **Modo Imagem** de acordo com as exigências de visualização. As opções disponíveis são Dinâmico, natural e Cinema.

Nota: Esta função não pode ser ajustada no modo PC.

Congelar imagem

Pode fixar a imagem no ecrã carregando no botão “OK” no controlo remoto. Carregue no botão “OK” para fixar a imagem. Carregue novamente para sair desta função.

Nota: Esta função não estará disponível no modo PC ou quando visualizar um filme a partir da fonte DVI.

Modos Zoom

Pode alterar o rácio de aspecto (tamanho da imagem) da TV para visualizar imagens com vários modos zoom.

Carregue no botão **SCREEN** para mudar directamente o modo zoom.

Os modos zoom disponíveis estão listados abaixo.

Nota:

Nos modos **YPbPr** e **HDMI**, quando estiver nas resoluções 720p-1080i, só o modo 16:9 estará disponível.

O modo Zoom não pode ser mudado quando está no modo PC.

Auto

Quando um sinal **WSS (Sinal de ecrã largo)**, que mostra o tamanho da imagem, está incluído na retransmissão ou então no sinal a partir de um aparelho externo, a TV automaticamente muda o modo **ZOOM** de acordo com o sinal **WSS**.

- Quando o modo **AUTO** não funciona correctamente devido a um fraco sinal **WSS** ou quando deseja mudar para outro modo **ZOOM**, faça-o manualmente.

16:9

Isto estende os lados esquerdo e direito de uma imagem normal (rácio de aspecto 4:3) para preencher o ecrã largo da TV



- Para imagens de rácio de aspecto 16:9 que foram reduzidas numa imagem normal (rácio de aspecto 4:3), utilize o modo **16:9** para restaurar a imagem no seu formato original.

4:3

É utilizado para ver uma imagem normal (rácio de aspecto 4:3) como se fosse o seu tamanho original



Panorâmico

Isto estende os lados esquerdo e direito de uma imagem normal (rácio de aspecto 4:3) para preencher o ecrã sem deformar a imagem. O topo e a parte inferior da imagem estão um pouco cortados.

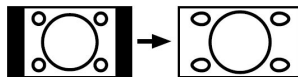

14:9

Isto aumenta o zoom da imagem (rácio de aspecto 14:9) para os limites superiores e inferiores do ecrã.



Cinema

Isto aumenta o zoom da imagem (rácio de aspecto 16:9) para o ecrã inteiro.

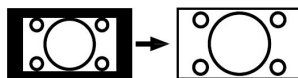

Legendas

Isto aumenta o zoom da imagem (rácio de aspecto 16:9) com legendas para o ecrã inteiro.

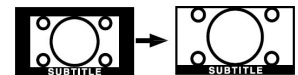

Zoom

Esta opção permite focar uma imagem. Nota: Pode navegar no ecrã para cima ou para baixo premindo os botões “▼” / “▲” quando o zoom da imagem estiver em panorâmico, 14:9, Cinema ou Legendas.

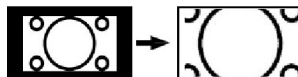

Teletexto

O sistema de teletexto transmite informações sobre as notícias, o desporto e o tempo na sua TV. Se o sinal estiver degradado, devido a péssimas condições climáticas, pode haver erros no texto ou o teletexto pode não aparecer.

Os botões de função do teletexto estão listados abaixo:

“☰” Ligar-desligar o teletexto / Modo PAT

Permite activar o modo teletexto quando premido uma vez. Quando este botão é novamente premido, o ecrã será dividido em duas janelas, uma apresentando

o teletexto e a outra o canal actual. Se premir novamente, sairá do modo teletexto.

“RETURN” - Índice

Permite seleccionar a página de índice do teletexto.

“▶” Sub-páginas

Permite seleccionar as sub-páginas se disponíveis quando o teletexto está activo.

“☒?” INFO - Revelar

Permite visualizar a informação escondida (a solução dos jogos, por exemplo).

“SCREEN” - Expandir

Carregue uma vez para aumentar a metade da página superior, carregue novamente para aumentar a metade inferior da página. Carregue novamente para retomar a visualização normal.

“OK” MANTER

Permite manter uma página de texto quando necessário. Carregue novamente para retomar a leitura.

P+ / P- e dígitos (0-9)

Carregue para seleccionar uma página.

Nota: A maioria das estações TV utilizam o código 100 para a página de índice.

Botões coloridos

(VERMELHO / VERDE / AMARELO / AZUL)

A sua TV suporta ambos os sistemas **FASTTEXT** e **TOP text**. Quando estes sistemas estão disponíveis, as páginas são divididas em grupos ou tópicos.

Quando o sistema **FASTTEXT** está disponível, as secções na página do teletexto têm um código de cor e estas podem ser seleccionadas carregando nos botões coloridos. Carregue no respectivo botão colorido.

A escrita colorida irá aparecer, indicando o botão colorido que deve utilizar quando a transmissão **TOP text** está presente. Os botões **P** - ou **P+** solicitarão a página seguinte ou anterior respectivamente.

Legendas Teletexto

Se premir o botão **SUBTITLE**, a informação sobre as legendas do teletexto será visualizada na parte inferior direita do ecrã (se disponível). Pode ajustar a opção desejada realçando-a com os botões “▼” ou “▲” e premindo o botão **OK**..

Dados técnicos

Imagem persistente

A imagem fantasma pode ocorrer quando visualizar uma imagem persistente. A persistência de uma imagem TV LCD pode desaparecer após um curto período. Tente desligar a TV durante um instante. Para prevenir este problema, não deixe o ecrã com uma imagem parada durante longos períodos.

Sem alimentação

Se a sua TV não tiver alimentação, verifique o cabo de alimentação e a ligação na tomada do sector.

Imagem com pouca qualidade

Seleccionou o sistema TV correcto? O seu televisor ou a sua antena estão muito próximos de um equipamento áudio não ligado à terra ou de luzes fluorescentes, etc.?

Montanhas e edifícios elevados podem provocar imagens duplas ou imagens fantasmas. Por vezes, pode melhorar a qualidade da imagem, alterando a direcção da antena. A imagem e o Teletexto estão irreconhecíveis? Verifique se introduziu a frequência correcta. Sintonize novamente os canais. A qualidade da imagem pode piorar quando dois periféricos estão conectados à TV ao mesmo tempo. Neste caso, desligue um dos periféricos.

Falta de Imagem

A TV está ligada à antena correctamente? As tomadas estão ligadas com firmeza à tomada de antena? O cabo de antena está danificado? As tomadas correctas estão utilizadas para ligar a antena? Se tem dúvidas, deve consultar o serviço técnico.

Nenhuma imagem significa que a sua TV não está a receber nenhuma transmissão. Será que seleccionou o botão correcto no controlo remoto? Tente de novo. Verifique se a fonte de entrada correcta foi seleccionada.

Som

Não consegue ouvir nenhum som. Será que cortou o som carregando no botão "X" ?

O som está a vir somente de um altifalante. Será que o balanço está ajustado na extremidade de uma direcção? Veja o Menu de Som.

Controlo remoto

A sua TV não responde à acção do controlo remoto. Talvez as pilhas já estejam gastas. Se for assim, pode utilizar as teclas situadas na parte inferior da TV.

Fontes de entrada

Se não conseguir seleccionar uma fonte de entrada, é provável que nenhum dispositivo esteja ligado.

Verifique os cabos AV e as ligações se tentou ligar um dispositivo.

Apêndice A: Modos de visualização típicos da entrada PC

O ecrã tem uma resolução máxima de 1600 X 1200. A tabela seguinte é uma ilustração de alguns modos de visualização vídeo típicos.

A sua TV pode não suportar algumas resoluções. Os modos de resolução suportados estão listados abaixo.

Se permutar o seu PC para um modo não suportado, uma mensagem de aviso aparecerá no ecrã.

Índice	Resolução		Frequência		Standard	Modos zoom suportados
	Hor	Ver	Ver (Hz)	Hor (KHz)		
1	640	480	60	31.5	VESA	16:9, 4:3
2	640	480	72	37.9	VESA	16:9, 4:3
3	640	480	75	37.5	VESA	16:9, 4:3
4	800	600	56	35.2	VESA	16:9, 4:3
5	800	600	60	37.9	VESA	16:9, 4:3
6	800	600	70	43.8		16:9, 4:3
7	800	600	72	48.1	VESA	16:9, 4:3
8	800	600	75	46.9	VESA	16:9, 4:3
9	832	624	75	49.7	MAC	16:9, 4:3
10	1024	768	60	48.4	VESA	16:9, 4:3
11	1024	768	70	56.5	VESA	16:9, 4:3
12	1024	768	72	57.7		16:9, 4:3
13	1024	768	75	60.0		16:9, 4:3
14	1152	864	70	64.2	VESA	16:9, 4:3
15	1152	864	75	67.5	VESA	16:9, 4:3
16	1152	870	75	68.9	MAC	16:9, 4:3
17	1280	768	60	47.7	VESA	16:9, 4:3
18	1360	768	60	47.7		16:9, 4:3
19	1280	960	60	60.0	VESA	16:9, 4:3
20	1280	1024	60	64.0	VESA	16:9
21	1280	1024	75	80.0	VESA	16:9
22	1600	1200	60	75.0	VESA	16:9

Apêndice B: Compatibilidade do sinal AV e HDMI (Tipos de sinais de entrada)

Fonte	Sinais suportados		Disponível
EXT-1 (SCART)	PAL 50/60		O
	NTSC 60		O
	RGB 50		O
	RGB 60		O
FAV	PAL 50/60		O
	NTSC 60		O
YPbPr	480I	60Hz	O
	480P	60Hz	O
	576I	50Hz	O
	576P	50Hz	O
	720P	50Hz	O
	720P	60Hz	O
	1080I	50Hz	O
	1080I	60Hz	O
	1080P	50Hz	O
HDMI1	480I	60Hz	O
	480P	60Hz	O
	576I	50Hz	O
	576P	50Hz	O
	720P	50Hz	O
	720P	60Hz	O
	1080I	50Hz	O
	1080I	60Hz	O
	1080P	24Hz	O
	1080P	25Hz	O
	1080P	30HZ	O
	1080P	50HZ	O
	1080P	60HZ	O

(X: Não disponível, O: Disponível)

Nota: Em alguns casos, um sinal na TV LCD pode não ser visualizado correctamente. O problema pode ser uma inconsistência com os padrões do equipamento de fonte (DVD, Descodificador, etc...). Se verificar este problema, contacte o seu fornecedor e o fabricante do equipamento de fonte.

Especificações

TRANSMISSÃO TV CANAIS RECEBIDOS

PAL/SECAM B/G D/K K' I/I' L/L'
VHF (BAND I/III)
UHF (BAND U)
HYPERBAND

Reception Digital	MHEG-5 ENGINE compatível com ISO/IEC 13522-5 UK Perfil motor 1	Para UK
	Suporte Carrossel Objecto compatível com ISO/IEC 135818-6 e perfil UK DTT	
	Gama de frequência: 474-850 MHz para modelos UK	
	170-862 MHz para modelos UE	
	Transmissão standard: DVB-T. MPEG-2	
	Desmodulação: COFDM com modo 2K/8K FFT	
	FEC: todos os modos DVB	
	Vídeo: MP@ML, PAL, 4:3/16:9	
Áudio: Nível MPEG I&II 32/44.148kHz		

NÚMERO DE CANAIS PREDEFINIDOS

200

INDICADOR DO CANAL

Visualização no ecrã

ENTRADA ANTENA RF

75 Ohm (não balanceado)

VOLTAGEM DE FUNCIONAMENTO

220-240V CA, 50 Hz.

ÁUDIO

German+Nicam Stereo

POTÊNCIA SAÍDA ÁUDIO (W_{RMS}) (10% THD)

2 x 2,5

CONSUMO ELÉCTRICO (W)

50 W (max)
< 1 W (Standby)

PAINEL

Ecrã Largo 22"

DIMENSÕES (mm)

DXLXH (Com pé):

118 x 525 x 401

Peso (Kg):

5,4

DxLxH (Sem pé):

80 x 525 x 375

Peso (Kg):

5,1

Informação para os utilizadores de equipamentos e pilhas usadas.

[Para a União Europeia unicamente]

Este símbolo indica que o equipamento que contém estes símbolos não deve ser eliminado com o lixo doméstico. Se quer eliminar o produto ou as pilhas, coloque-o no centro de recolha apropriado para a reciclagem.

Nota: O sinal Pb debaixo do símbolo para as pilhas indica que esta pilha contém chumbo.



Pilhas

Produtos



50155108