

Table de Matières

Performances	2
Instructions de Sécurité	3
Avant la mise en marche	4
Connexion Aérienne.....	4
Mise en marche.....	4
Mise en place des batteries	4
1 Unité de commande	5
Bandeau de commande avant/arrière	5
Tableau de connexion de l'équipement externe	6
La télécommande	6
Utilisation de la télévision	7
Réglage des programmes.....	8
Réglage automatique.....	8
Réglage manuel	9
Organisation des programmes.....	11
Réglage de la télévision	12
Menu de Son	12
Caractéristiques de Son.	13
Menu d'Image	14
Caractéristiques de Menu	15
Format Image	17
Subwoofer	17
Utilisation du télétexte	19-20
Connexion de l'équipement externe	21-25
Aide & Conseils de Services	26
Tableau de spécifications techniques	27

Télévision

Merci d'acheter cette télévision fabriquée pour vous satisfaire à long terme.

Vous pouvez déjà être au courant d'utiliser une télévision mais trouvez temps de lire ces instructions. Elles sont désignées pour vous familiariser les nouvelles caractéristiques de votre télévision de façon à rendre le meilleur résultat de votre achat.

Special features

- 100 Hz balayement digital
- 512 page télétexte.(1024 / 2048 opt.)
- Texte rapide et/ou TopText (Option).
- Boîte aux lettres, Sous-titre1 & 2, formats d'image16:9, 14:9 (pour l'ensemble de TV à l'écran larges).
- Dégradation Digital pour des Couleurs définies (DCTI).
- Filtre de Comb Digital (DCF).
- Amélioration de Transition Digital de Luminosité (DLTI).
- Démagnétisation Manuelle.
- Netteté d'image (SVM.) (Option).
- Ajustement TILT (Option).
- Netteté Dynamique (Option).
- Format Zoom en 3 étapes
- Fonction d'Arrêt d'Image.
- Mise en arrêt automatique après que la chaîne ait cessé d'émettre ou sélectionne une chaîne sans émission (Fonction de mise en arrêt automatique).
- Effet d'espace Dolby Virtual (Option).
- Subwoofer (option).
- Bas Dynamique
- Prise arrière Audio.
- 5 bande d'équalizer graphique
- Niveau Son Automatique (AVL).
- Tableau de Programme.
- Nomination des chaînes.
- Réception directe des chaînes stéréos (NICAM option).
- Réglage automatique avec la sélection du pays (ATS).
- Mémorisation de 100 programmes.
- Réception des chaînes câblées / à haute bande.
- Réglage Précis.
- Verrou Enfant.
- Echange (SWAP).
- Normalisation du système pour rappel des réglages mémorisés de couleur, de contraste, et de luminosité après un changement du réglage (PP).
- Ajustement d'Image par un bouton (Picture Smart Control).
- Ajustement de Son par un bouton (Sound Smart Control).
- Affichage développée sur l'écran.
- Télécommande Infrarouge.
- Programmation Temporelle Marche/Arrêt.
- Système de menu multi langage(18).
- Connecteur Stéréo pour le casque
- 2 Connecteurs Scart: Vidéo, récepteur satellite, lecteur vidéo CD, CD, DVD, les jeux de TV ou un ordinateur peuvent être connectés via cette connecteur AV avec un câble conforme (Le 3ième connecteur est optionnel).
- Connecteur S-Video.
- Connecteur Audio/Video RCA

Sécurité est Important

Votre sécurité et la sécurité des autres sont importantes. Avant de fonctionner cette télévision, lisez s'il vous plaît, les instructions de sécurité.

Instructions de Sécurité

! Lisez toutes les instructions de sécurité avant la première mise en marche de votre TV.



- Positionnez la télévision afin d'éviter la lumière reflétante sur l'écran. Excès de lumière causera l'effet décoloré.



- Positionnez le câble de la boîte d'alimentation et les autres câbles afin d'éviter qu'on marche sur ceux-ci, ou qu'ils soient pincés par des objets placés sur ou contre ceux-ci.



- Ne jamais placer les objets plein de liquide sur la télévision, comme un vase ou un pot de fleurs.

Ne jamais placer la télévision auprès des liquides éclaboussants.

Ne jamais placer une source de flamme nue sur la télévision comme des chandelles allumées.



- Vérifiez qu'il ne se trouve pas une source de flamme nu sur l'ensemble.
- Ne placez pas la télévision près des sources de chaleur telles que des radiateurs, des fours, des fourneaux, etc.



- N'utilisez pas la télévision près d'aucun appareil qui produit un champ magnétique tel que les haut-parleurs de haute fidélité ou de moteurs électriques afin d'éviter des couleurs



- La chaleur accumulée dans l'ensemble s'échappe par des trous de ventilation, ainsi ne couvrez pas l'ensemble par toile ou vêtements qui peuvent bloquer la circulation d'air. Ne placez pas la télévision sur le tapis ou l'ameublement mol.
- Ne laissez JAMAIS les enfants pousser quoi dans les trous ou les fentes sur la boîte.



- Nettoyez l'écran de TV en utilisant un cuir légèrement humide de tissu ou de chamois. N'employez jamais les produits d'épuration abrasifs comme des décapants de liquide ou d'aérosol.
- Enlevez l'alimentation principale de la sortie de douille tout en nettoyant.



- Si vous souhaitez placer la télévision sur une étagère ou dans une unité de mur, assurez toujours qu'il ya un espace d'air minimum de 8 cm autour du dessus, des côtés et de l'arrière de la télévision, pour aider la ventilation.



- Votre ensemble de TV est conçu pour fonctionner avec CA des tensions 230V; 50Hz. de forcesÉ; Ne reliez pas votre ensemble de TV aux d'autres sources d'énergie.

Avant la mise en marche

Enlevez votre télévision soigneusement de la boîte. Vous pouvez souhaiter stocker l'emballage pour le futur usage.

Dans la Boîte

A l'intérieur de ce paquet vous devriez avoir:

- La télévision
- La télécommande
- Le manuel d'utilisation
- 2 x D.C.A batteries

Lisez ces instructions avant l'emploi.

Raccordement aérien

Pour relier une antenne, branchez le fil aérien à la prise aérienne sur l'arrière de la télévision.

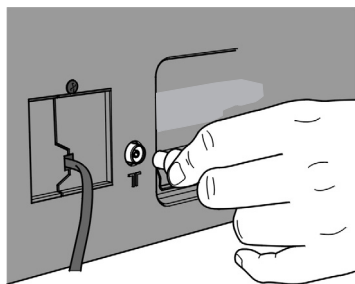

Vous pouvez utiliser une antenne d'extérieur ou d'intérieur. Cependant, si vous utilisez une antenne d'intérieur la qualité de la réception peut être réduite et l'ajustement de l'antenne peut être exigé en changeant des programmes.

Note:

Si vous vivez dans un secteur faible de réception ou utilisez une antenne d'intérieur vous pouvez éprouver la perte ou la corruption des transmissions de système télétexte.

La Mise en Marche

Alimentation Principale

Branchez l'alimentation principale électrique et mettez en marche.

Branchez le câble d'alimentation à votre prise Domestique de douille de forces (230 V 50 Hz à C.A.).

Note:

Débrancher la prise d'alimentation, si on n'utilisera pas la TV.



Appuyez sur le bouton de marche sur l'avant de la TV; le voyant de d'attente s'allumera.



Pour fonctionner la télévision appuyez sur un bouton **numérique** ou la touche **Programme supérieure** ou **Programme inférieure** de la télécommande ou **Programme supérieure** ou **Programme inférieure** de la bande de commande.

Le voyant d'attente restera allumé. L'image apparaîtra sur l'écran après quelques secondes.



Appuyez sur la touche veilleuse pour passer au mode d'attente. Le voyant d'attente s'allumera plus fort.

Note:

Ne laissez pas la télévision en attente sans surveillance pendant longtemps ou plus d'une nuit.

La première Mise en Marche

Pour installer votre TV, lisez les sections «Contrôle TV» et «Réglage de la télévision».

Changement des batteries

Insérez 2 batteries de D.C.A. fournies dans le compartiment sur l'arrière de la télécommande, suivant le diagramme de polarité à l'intérieur du compartiment.

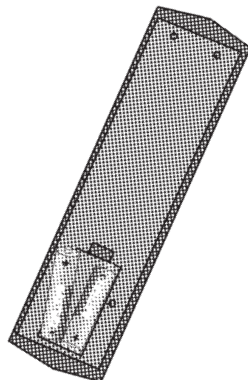

Unité de Contrôle

Bandeau de commande Avant

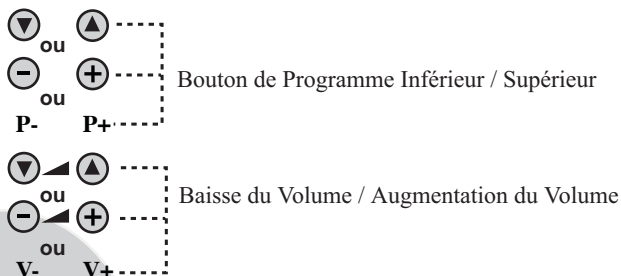

5

En Général



Connexions Externes: (Face ou côté)

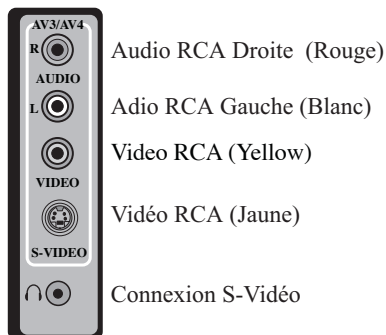

(Connexion Externes: (Arrière))

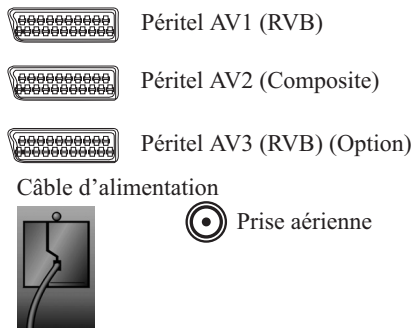

Note

- Rapportez-vous à la tableau de connexions externes de la page suivante pour les raccordements conformes en dépendant la taille et le modèle de votre ensemble de TV.
- N'employez pas les connexions de la vidéo RCA et de la S-Vidéo en même temps, autrement ils effectueront la qualité d'image.
- Les prises RVB vous donneront une meilleure qualité d'image.

Tableau des Connexions Externes

Tube d'image dimension /type	28'' 4:3	28'' 16:9	29'' 4:3	32'' 16:9	33'' 4:3
Péritel AV1	STD.	STD.	STD.	STD.	STD.
Péritel AV2	STD.	STD.	STD.	STD.	STD.
Péritel AV3	OPT.	OPT.	OPT.	OPT.	OPT.
Prise du Casque	STD.	STD.	STD.	STD.	STD.
RCA Audio/Video	STD.	STD.	STD.	STD.	STD.
Connecteur S-Vidéo	STD.	STD.	STD.	STD.	STD.
Sortie Audio Arrière	OPT.	OPT.	OPT.	OPT.	OPT.

STDÊ: Standard

OPT: Option

N/A: Pas disponible

Note:

RCA Audio/Vidéo, S-Vidéo et la prise du casque peuvent être placés sur le bandeau de commande avant ou sur le côté de maintient dépendant le modèle de votre télévision.

La Télécommande

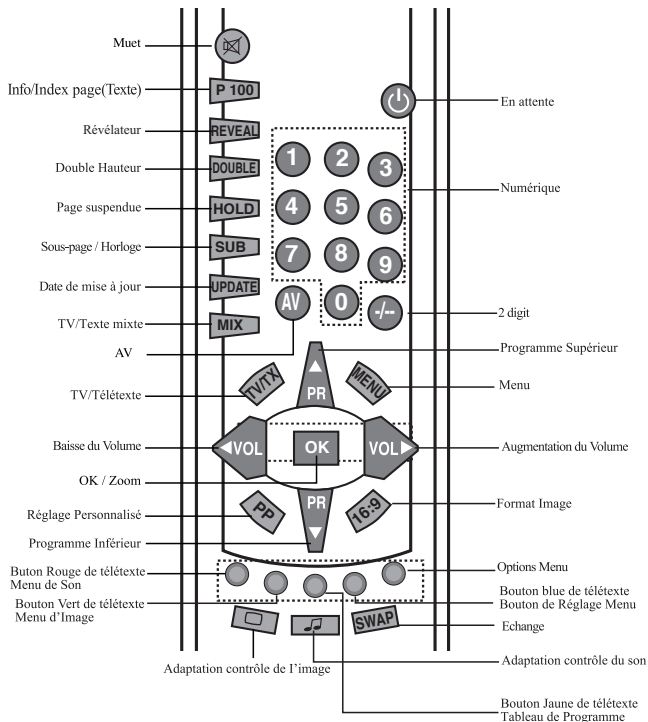

Utilisation de la Télévision

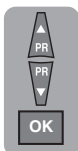

Quand vous mettez en marche votre TV premièrement, le menu «Langue» apparaîtra sur l'écran. Utilisez les touches **Programme Supérieur** ou **Programme Inférieur**, **Augmentation du Volume** ou **Baisse du Volume** pour défiler les langues et appuyez sur le bouton «OK» pour choisir la langue désirée.



Après ceci, le menu «Sélection de Pays» apparaîtra sur l'écran. Sélectionnez votre pays à l'aide des boutons **Programme Supérieur** ou **Programme Inférieur**, **Augmentation du Volume** ou **Baisse du Volume** et appuyez sur «OK». Le réglage automatique commencera pour la recherche de toutes les chaînes et la mémorisation.

Contrôles de la TV

Mode d'Attente



Appuyez sur la touche «ATTENTE» en haut à droite de la télécommande, pour éteindre, lorsque votre télévision est en fonction. Le voyant (Rouge) deviendra plus brillant. Pour remettre en marche votre TV, appuyez sur une touche **numérique**, **Programme Supérieur** ou **Programme Inférieur**.

Note: Si vous n'utilisez pas votre télévision pendant une longue période, ne la laissez pas en position d'attente, arrêtez-la par le bouton «marche» de la bandeau de commande avant. Si vous utilisez la touche «Éveilleuse» continuellement, vous empêcherez la réalisation du nettoyage du champ magnétique et une colorisation peut apparaître sur l'écran. Dans ce cas, arrêtez votre télévision par le bouton «marche» et attendez qu'elle se refroidisse.

Sélection de Programme



Utilisez les touches **Programme Supérieur** ou **Programme Inférieur** de la TV ou de la télécommande ou appuyez sur un bouton numérique pour sélectionner un programme.

Pour sélectionner un programme numéroté supérieur à 9, appuyez d'abord sur le bouton +/-, et appuyez sur les deux boutons numériques à la suite. Par exemple, pour sélectionner le programme 12, appuyez d'abord sur +/-, et après les touches 1 et 2.

Vous pouvez sélectionner aussi un programme utilisant le bouton **JAUNE** regardant le tableau de programme.

TABLEAU DE PROGRAMME		
P00 ---	P005	P010
P01 ITU	P006	P011
P02 TV4	P007	P012
P03 CNN	P008	P013
P04 BBC1	P009	P014
DISSIMULER		SUPPRIMER
DEPLACER		NOMMER



Utilisez les touches **Programme Supérieur** et **Programme Inférieur** pour défiler les numéros de chaînes. Quand vous trouvez le numéro de programme désiré, appuyez de nouveau sur le bouton **OK**.

Appuyez sur le bouton **TV/TX** pour annuler le tableau de programme.

Volume

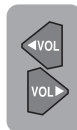

Appuyez sur le bouton Volume ◀ ou Volume ▶ de la bandeau de commande ou sur le bouton **Volou** Vol de la télécommande. Une ligne de son apparaîtra sur l'écran.

Mute



Pour couper le son temporairement appuyez sur la touche **Muet** de la télécommande. Un symbole de haut-parleur de haut fidélité apparaîtra sur l'écran.



Appuyez une deuxième fois sur la touche **Muet** pour restaurer le son. Le symbole disparaîtra.
La touche **Volume Supérieur** restaure aussi le son. Mais la touche Volume Inférieur diminue le volume sans le restaurer.

PP



Réglage Personnalisée. Utilisez la touche PP pour revenir aux réglages préformés de la télévision (Consultez la section de configuration de TV).

Swap (Echange)



Appuyez sur le bouton SWAP pour revenir au programme regardé dernièrement. Le numéro du programme sélectionné apparaîtra en haut à gauche de l'écran. Appuyez de nouveau sur le bouton SWAP pour revenir vers le dernier programme.
Si vous appuyez de nouveau sur le bouton swap, vous revenez au dernier programme sélectionné. Il est possible d'annuler la fonction SWAP appuyant sur le bouton MENU.

PR 01 → PR 11 → PR 12 → PR 13... → PR 01

AV



Votre TV a 3 prises péritel. A chaque appui sur cette touche, votre choix changera suivant:

- 1 AV1 utilisant le connecteur PERITEL 1 (support RVB) (Option).
- 2 AV2 utilisant le connecteur PERITEL 2.
- 3 AV3 utilisant le connecteur PERITEL 3 (support RVB) (Option).
- 4 AV3-S pour le raccordement de l'équipement S-Video via connecteur PERITEL 3 (nécessite un adaptateur S-VHS/Péritel).
- 5 AV4 utilisant les connecteurs RCA de la TV.
- 6 AV4-S utilisant le connecteur S-video.



Appuyez de nouveau sur AV pour revenir au mode TV.

Réglages de Programmes

Il existe deux méthodes pour le réglages des programmes:

Réglage manuel, que vous gérez tout processus du réglage

ou

Réglage automatique (auto-programme) que votre télévision réalise tout processus automatiquement.

Votre TV énumera toutes les chaînes grâce à la propriété ATS (Système de Réglage Automatique). Affichage sera dans l'ordre suivant:

a- Les chaînes du pays sélectionné avec l'émission du télétexte qui envoie l'information nominative de la chaîne

b- Les chaînes du pays sélectionné avec l'émission du télétexte, mais sans l'information nominative de chaîne.

c- Les chaînes du pays sélectionné sans l'émission télétexte.

d- Les chaînes étrangères avec l'émission du

Note

La télévision se met en position d'attente automatique dans 5 minutes dans le cas où on est sur une programme sans signal d'émission. La durée du réglage est affichée sur l'écran.

Réglage Automatique (Auto-programme)

Il existe deux méthodes d'accéder au menu CONFIGURATION (SETUP):



Appuyez sur le bleu bouton Setup.
ou

Appuyez sur le bouton Menu et utilisez le bouton Programme Inférieur pour sélectionner le menu SETUP. Appuyez sur le bouton OK pour y accéder.

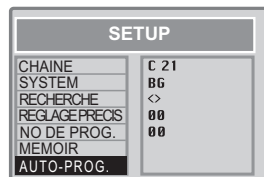
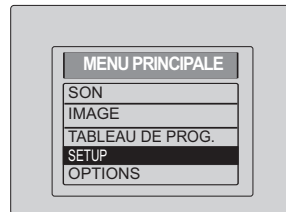

Note

Le système sera affiché automatiquement sur la ligne de SYSTEME, par ex. BG, L, I, DK dépendant le système de réception d'émission du pays. Dans certains pays, ce système peut également être en BG/DK ou BG/LL". Seules, les ensembles de TV conçu pour les systèmes Pal Secam BG/DK ou Pal Secam BG/LL' peuvent recevoir également les émissions BG/DK ou BG/LL' Dans ce cas, l'utilisateur peut sélectionner le SYSTEME nécessaire à l'aide des boutons **Augmentation/Baisse du Volume**.

Note

Si vous n'appuyez sur aucun bouton dans 15 secondes, votre TV annulera le menu système.

9



Utilisez le bouton Programme Inférieur pour sélectionner AUTO-PROGRAMME et appuyez sur le bouton OK. La liste de pays apparaîtra sur l'écran. Sélectionnez le pays désiré à l'aide des touches **Programme** et **Volume**.



Vérifiez que l'antenne est connectée correctement et appuyez sur le bouton OK. La fonction auto-programme commencera. L'affichage AUTO-PROGRAMME clignotera sur l'écran.



Appuyez sur le bouton Menu continuellement pour annuler auto-programme au cours de sa fonctionnement.

Dès que l'auto-programme mémorise une chaîne, l'image apparaîtra brièvement sur l'écran avant que la recherche continue.



Votre TV est maintenant réglée et prête à être utilisée.

Note:

Si l'auto-programme est raté d'arranger les programmes dans la séquence nécessaire, consultez le chapitre "organisations des programmes.

Réglage Manuel

Si vous voulez régler manuellement:





Sélectionnez NO. DE PROGRAMME à l'aide du bouton Programme Inférieur dans le menu Setup et utilisez le bouton **Augmentation du Volume** pour changer le numéro de programme à 01.

Commençant par le programme 01, réglez dans la première chaîne comme suivant:



Utiliser le bouton **Programme Inférieur** pour sélectionner RECHERCHE.



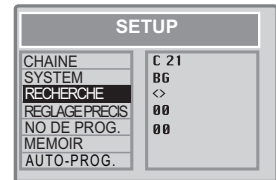

Appuyez sur le bouton **Augmentation du Volume** ou **Baisse du Volume** pour commencer à rechercher.

Dès que la recherche trouve un fort signal d'émission, elle cessera de rechercher. L'image apparaîtra sur l'écran.



Utiliser le bouton **Programme Inférieur** pour sélectionner le N UMER0 DE PROGRAMME.



Utilisez les boutons **Augmentatio n/Baisse du Volume** ou les touch es numériques pour sélectionner le numéro de programme désiré.



Utilisez le bouton **Programme Inférieur** pour sélectionner ME MOIRE. Appuyez sur OK et la R emorque MEMORISE apparaîtra sue la ligne MEMOIRE.

Vous avez maintenant mémorisé votre première chaîne.



Utilisez le bouton **Programme S upérieur** pour RECHERCHE de nouveau et appliquez la même procédure afin de régler tout programme souhaité que votre TV peut recevoir.

Réglage à l'aide des numéros de chaînes

Accédez au menu SETUP appuyant sur le bouton bleu.



Appuyez sur **OK** quand la ligne CHAINE devient bleu.



Utilisez le bouton OK pour sélectionner le "S" pour les chaînes câblées et "C" pour les émissions terrestres.



Entrez le numéro de chaîne à l'aide des touches numériques ou les touches **Augmentation/Baisse du Volume** de votre télécommande.



Utiliser le bouton **Programme Inférieur** pour sélectionner le NUMERO DE PROGRAMME.



Utilisez les boutons **Augmentation/Baisse du Volume** ou les touches numériques pour sélectionner le numéro de programme désiré.



Utilisez le bouton **Programme Inférieur** pour sélectionner MEMOIRE. Appuyez sur OK et la Note MEMORISE apparaîtra sur la ligne MEMOIRE.



Vous avez maintenant mémorisé votre première chaîne.



Utilisez le bouton **Programme Supérieur** pour sélectionner de nouveau CHAINE et appliquez la même procédure afin de régler tout programme souhaité que votre TV peut recevoir.



Pour annuler le menu SETUP, appuyez sur le bouton TV/TX.

Réglage Précis

Bien que la recherche et l'auto-programme se règle automatiquement sur la bonne réception, dans les secteur faibles en réception, un petit réglage précis peut être nécessaire.



Dans le menu SETUP utilisez les boutons Programme Supérieur/Inférieur pour sélectionner le REGLAGE PRECIS. Utilisez les boutons Augmentation du Volume et Baisse du Volume pour le réglage précis.

Quand vous avez fini, utilisez le bouton Programme Inférieur pour sélectionner MEMOIRE et appuyez sur OK.

SETUP	
CHAINE	C 21
SYSTEM	B6
RECHERCHE	<>
REGLAGE	00
NO DE PROG.	00
MEMOIR	
AUTO-PROG.	

Organisation des Programmes

Quand vous achevez de régler toute chaîne souhaitée, vous pouvez changer leur numéro de programme, et les nommer, si nécessaire.



Appuyez sur le bouton **Menu** pour accéder au menu TABLEAU DE PROGRAMME et appuyez sur le bouton **OK** ou appuyez directement sur le bouton **Jaune**.



PROGRAMME 01 sera sélectionné et la chaîne mémorisé sous le PROGRAMME 01 apparaîtra sur l'écran.

Le programme en détail apparaîtra en haut de l'écran, ex: P1 CH31.

Les boutons d'édition sont indiqués en bas de l'affichage:

Bouton bleu	-	Nommer
Bouton vert	-	Déplacer
Bouton rose	-	Supprimer
Bouton rouge	-	Dissimuler

Pour nommer les programmes



Appuyez sur le bouton Bleu, la ligne sélectionnée deviendra bleu et CH sera illuminé.

Utilisez les boutons Program Supérieur et Programme Inférieur pour sélectionner les lettres et les nombres, et utilisez les boutons Augmentation du Volume et Baisse du Volume pour déplacer sur le nom.



Appuyez de nouveau sur le bouton **Bleu** pour mémoriser le nom.

Répétez ce processus pour nommer tous les programmes.

Note

Certaines chaînes de TV envoient l'information nominative via l'émission télétexte. Dans ce cas, les noms apparaîtront automatiquement sur la ligne nominative.

Pour déplacer les programmes

Vous pouvez déplacer les programmes autour du liste de programme dans l'ordre désiré.



Sélectionner le programme à déplacer et appuyez sur le bouton **Vert**. Le programme deviendra vert. Sélectionnez le numéro de programme à déplacer et appuyez de nouveau sur le bouton **Vert**; le programme sera déplacé vers ce numéro de programme.

Tout programme suivant sera déplacé vers le numéro précédent.

Pour supprimer un programme



Pour supprimer un programme, sélectionnez le et appuyez sur le bouton **Rose**. Le programme sera supprimé.

Tout programme suivant sera déplacé vers le numéro suivant.

Pour dissimuler les programmes



Les programmes dissimulés ne seront pas mise en écran quand vous défilez la liste de programme utilisant les boutons **Programme Supérieur / Programme Inférieur**. Mais il est possible de les sélectionner à l'aide des boutons numériques ou OK.

Sélectionnez le programme à dissimuler et appuyez sur le bouton **Rouge**. Le programme deviendra rouge. Pour annuler la dissimulation appuyez de nouveau sur le bouton **Rouge**.

Pour annuler le menu EDITER PROGRAMME appuyez une fois sur le bouton **TV/TX** ou deux fois sur le bouton **Menu**.

Quand vous sélectionnez un programme, l'information entrée dans le menu EDITER PROGRAMME apparaîtra en haut de l'écran. ex: P1 BBC1. L'affichage disparaîtra après trois secondes environ.

Configuration TV (Set up)

On peut configurer la TV accédant au menu système.

Une fois la configuration est mémorisée, les changements seront gardés par défaut quand vous mettez en veille votre télévision.

Appuyez sur le bouton Menu pour accéder au menu **PRINCIPALE**.

Utilisez les boutons **Programme Supérieur** et **Programme Inférieur** dans le menu principale pour sélectionner les options et appuyez sur OK pour accéder aux sous-menus ou utilisez les boutons

- Bouton Rouge - SON
- Bouton Vert - IMAGE
- Bouton Rose - OPTIONS



Note

Si vous n'appuyez sur aucun bouton dans 15 secondes, votre TV annulera le menu système.

Menu de Son (bouton rouge)

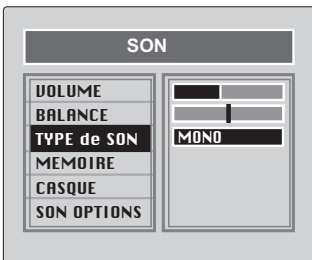

Sélectionnez l'item nécessaire dans le menu utilisant les boutons **Programme Supérieur / Inférieur** et réglez utilisant les boutons **Augmentation/Baisse du Volume**. Utilisez le bouton OK pour accéder au sous-menu CASQUE et OPTIONS SON.

Volume

Ajustez le niveau du volume par défaut utilisant les boutons Augmentation du Volume et Baisse du Volume.

Pour mémoriser vos réglages, sélectionnez MEMOIRE et appuyez sur le bouton OK. La Note ENREGISTRE apparaîtra sur l'écran. Appuyez sur le bouton **Menu** pour revenir au menu précédent.

Balance

Ajuster la balance de son utilisant les boutons **Augmentation du Volume** et **Baisse du Volume**.

Pour mémoriser vos réglages, sélectionnez MEMOIRE et appuyez sur le bouton **OK**. La Note ENREGISTRE apparaîtra sur l'écran. Appuyez sur le bouton **Menu** pour revenir au menu précédent.

Type de Son

La Note STEREO apparaîtra au cours de réception des émissions en stéréo, et MONO au cours de réception des émissions en mono.

La TV peut être conçue pour recevoir les émissions NICAM par option.

Si l'émission que vous regardez est en mode Nicam Stéréo, la Note NICAM STEREO apparaîtra quelques secondes sur l'écran.

Note

Si la force du signal diminue en regardant une chaîne nicam stéréo et le système ne peut pas recevoir nicam stéréo, l'affichage sur l'écran indiquera MONO. Si la force du signal augmente et la TV reçoit nicam stéréo l'affichage sera NICAM STEREO.

Dual I/II

Certains fournisseurs offrent les programmes en deux langues. Pour écouter la deuxième langue sélectionnez DUAL II par TYPE de SON utilisant les boutons

La Note ENREGISTRE apparaîtra sur l'écran. Appuyez sur le bouton Menu pour revenir au menu précédent.

Casque

Vous pouvez ajuster la volume, la balance, les basses, les aigus et le type de son (stéréo ou mono) de la prise du casque.

Appuyez sur **OK** pour accéder au menu **CASQUE**.

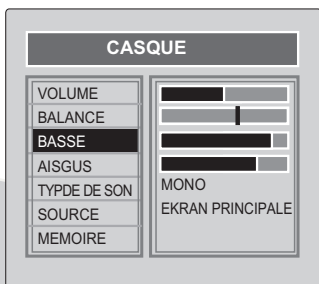

Appuyez sur **OK** pour accéder aux menu Options Son.

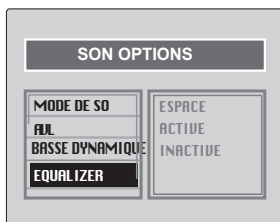

Le Mode Son

Vous pouvez sélectionner **NORMAL**, **ESPACE** ou **DOLBY VIRTUAL** (option) utilisant les boutons **Augmentation/Baisse du Volume**.

Le son **ESPACE** est un 'stéréo large'. Il donne l'impression éloignée des haut-parleurs de la télévision.

DOLBY VIRTUAL est basé sur le système de codage Dolby ProLogic pour produire les channels de son Droite, Gauche, Centrale et Environnement Virtuel utilisant deux haut-parleurs de haute fidélité.

® "**DOLBY**", "**VIRTUAL DOLBY SUR ROUND**" et les symboles  double-D sont des marques commerciales de sociétés sous licence Laboratoires Dolby.

Note

Pour avoir l'effet de son Environnemental en mode Dolby, vous devez raccorder un équipement encodé avec le système à la télévision. Il n'est pas possible d'ajuster **AVL** et **EQUALIZER** en mode **DOLBY VIRTUAL**.

AVL

Les transmetteurs de TV offrent différents niveaux de son.

AVL (Niveau Son Automatique) maintient le même niveau de son quand vous passez de programme en programme.

Pour activer la fonction **AVL** appuyez sur les boutons **Augmentation/Baisse du Volume** et sélectionnez **ACTIVE** pour **AVL** dans le menu **Options Son**.

Basse Dynamique

Vous pouvez sélectionner **Basse Dynamique ACTIVE** pour donner l'impression éloignée aux basses.

Pour activer cette fonction, appuyez sur les boutons **Augmentation/Baisse du Volume** et sélectionnez **ACTIVE** dans le menu **Options Son**.

Note: Si vous activez la fonction Basse Dynamique Subwoofer passera au mode **ACTIVE**. (Si l'ensemble a cette option).

OK

MENU

Pour mémoriser vos réglages, sélectionnez **MEMOIRE** et appuyez sur le bouton **OK**.

La Note **ENREGISTRE** apparaîtra sur l'écran. Appuyez sur le bouton **Menu** pour revenir au menu précédent.

Options Son

Vous pouvez régler le mode de son, Basse Dynamique, **AVL**, Subwoofer (Option) et Equalizer par le menu **Options Son**.

Pour accéder au menu **Options Son** utilisez le bouton **Rouge** de la télécommande et appuyez sur le bouton **Baisse du Volume** pour sélectionner **Options Son**.

Equalizer

Pour accéder au menu Equalizer appuyez sur le bouton **Augmentation du Volume** ou **Baisse du Volume** et appuyez sur le bouton **OK** sur la ligne **Equalizer**.

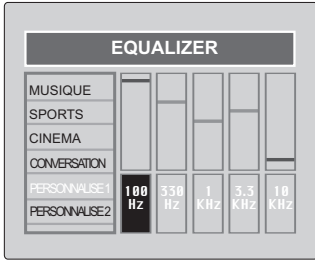

Dans ce menu, il y a une série de réglage par défaut pour différentes sorties des type sde son.

Il y a quatre réglages préformés - MUSIQUE ,SPORTS, CINEMA, CONVERSATION et 2 modes PERSONNALISE 1 & PERSONNALISE 2.

Les modes PERSONNALISES permet de réaliser votre propre réglages de son suivant:



Appuyez sur **Ok** pour accéder au menu **EQUALIZER**.

Sélectionnez **PERSONNALISE 1** à l'aide du bouton **Programme Inférieur**.

Appuyez sur **OK** pour ajuster les niveaux de bande de fréquences.

Utilisez le bouton **Augmentation du Volume** pour sélectionner la colonne de **KHz** à régler.

Utilisez les boutons **Programme Supérieur/Inférieur** pour faire des changements.

Appuyez sur **OK** pour mémoriser vos réglages. Appuyez sur le bouton **Menu** pour revenir au menu précédent.

Vous pouvez aussi ajuster les réglages de **PERSONNALISE 2** de la même méthode.

Vous pouvez modifier les réglages d'équaliser regardant la TV, à l'aide du **Contrôle Intelligent Son** (**Smart Control**).

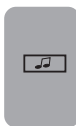

Appuyez sur **Contrôle Intelligent de Son** pour défiler les différents réglages d'équaliser et sélectionnez ce que vous voulez.

Quand vous éteignez la Tv, les réglages d'équaliser reviendront aux réglages mémorisés.



Quand vous terminez vos réglages, dans le sous-menu **Son**, sélectionnez **MEMOIRE** et appuyez sur **OK**.

Pour annuler le sous-menu appuyez sur le bouton **Menu**

Menu Image (Bouton Vert)

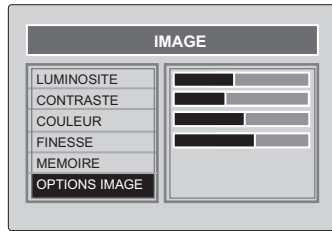

14

Le menu d'image vous permet de régler les options suivantes:

LUMINOSITE
CONTRASTE
COULEUR
FINESSE

et les autres **OPTIONS IMAGE**.



Pour changer la couleur, par exemple, sélectionnez le à l'aide des boutons **Programme Supérieur et Inférieur**.

Utilisez les boutons **Augmentation du Volume et Baisse du Volume** pour changer le réglage.

Pour mémoriser vos réglages, sélectionnez **MEMOIRE** et appuyez sur le bouton **OK**. La Note **ENREGISTRE** apparaîtra sur l'écran.

Ces réglages sont mémorisés dans le type d'image **PERSONNALISE**

Vous pouvez changer le type d'image regardant la TV à l'aide du **contrôle intelligent d'image**.

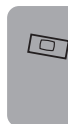

Appuyez sur **Contrôle Intelligent de d'Image** pour visualiser les différents types d'images et sélectionnez l'option désirée: **DOUX, NATUREL, RICHE** ou **PERSONNALISE**.

Options d'Image

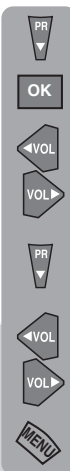

Dans le menu options images, appuyez sur le bouton **Programme Inférieur** pour sélectionner les **OPTIONS IMAGE** et appuyez sur OK.

Vous pouvez ajuster la qualité d'image par ce menu.

Utilisez les boutons **Programme Supérieur et Inférieur** pour sélectionner votre option désirée et utilisez les touches **Augmentation** et **Baisse du Volume** pour ajuster cette option.

REDUCTION DE BRUIT:

Utilisez les options faible, moyen et forte pour réduire les effets de bruits sur l'image.

degradation des Couleurs):

Vous pouvez ajuster la dégradation des couleurs de l'image sélectionnant l'option ACTIVE ou INACTIVE (Option).

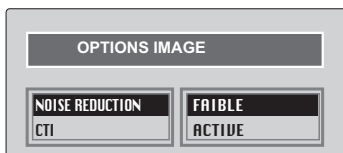

Note: Dans certains cas, il est nécessaire d'ajuster de nouveau la niveau de la finesse par les contrôles d'image.

Options Menu (Bouton



Pour sélectionner le menu **Options**, appuyez sur le bouton menu, et sélectionnez **Options** à l'aide des boutons **Programme Supérieur et Inférieur**.

Vous pouvez aussi sélectionner directement le menu Options appuyant sur le bouton rose de la télécommande.

Le menu Options vous permet de régler les options suivantes:

VERROU ENFANT
FOND BLEU
FOND BLEU
DEMAGNETISATION
PRISE AV
LANGUE
TEMPORISATION



Utilisez les boutons **Programme Supérieur et Inférieur** pour sélectionner l'option désirée, et **Augmentation et Baisse du Volume** pour ajuster cette option.

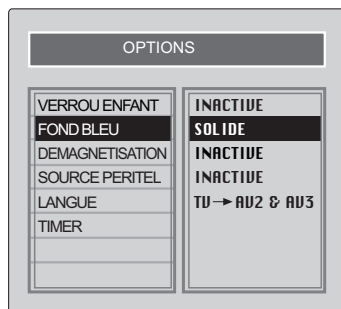



Verrou Enfant: Il est possible de verrouiller autant de programmes afin d'éviter les enfants de suivre les chaînes adultes.

Vous pouvez annuler le verrou enfant quand vous le souhaitez. Pour déverrouiller, faites INACTIVE le verrou enfant regardant ce programme.



Fond: Vous pouvez ajuster le fond du suivant comme SOLIDE, CONTRASTE REDUCTION et NON.



Fond Bleu: Sélectionnez cette option pour voir un écran bleu au lieu des bruits sur l'écran, pour les programmes sans émission.

Démagnétisation: Si vous laissez votre télévision longtemps en position d'attente, la couleur pourra altérée au coins du tube, en raison des champs magnétiques.

Pour éviter cet effet, sélectionnez **DEMAGNETISATION** et appuyez sur la touche **Augmentation du Volume**. La fonction **DEMAGNETISATION** sera active pendant un brève temps, pour la nettoyage du champ magnétique et deviendra INACTIVE après la nettoyage.

Source Péritel: Vous pouvez sélectionner l'image de l'écran principale par votre TV d'après les équipements raccordés aux prises péritel 2 et 3. Si vous voulez enregistrer un programme que vous suivez, vous devez utiliser les prises AV2 ou AV3, pour ce programme.

Les options suivantes sont possibles

- TV-AV2 & AV3: Le programme en cours que vous regardez,
- TUNER1^AV2 & AV3: Le programme sélectionné dernièrement,
- AV1, AV2, AV3, AV3-S, AV4, AV4-S-AV2 & AV3: Equipements raccordés à ces prises; prises péritel 2 et 3.

Note: Option TUNER2, pas disponible pour les ensembles de TV Sec LL'.

Note: 3^{ème} Péritel est une option.

Langue: Il est possible de choisir la langue entre les 18 options de la sélection de langue appuyant sur le bouton OK.

Temporisation: Utilisez les boutons **Programme Supérieur/Inférieur** pour sélectionner **Temporisation** dans le menu Options. Il est possible d'échanger les programmes ou éteindre la télévision en temps programmé.

Appuyez sur OK pour accéder au menu **Temporisation**.

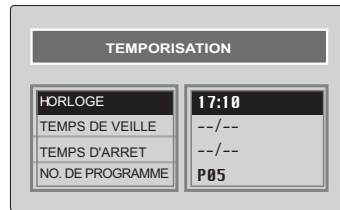

Horloge: Utilisez les touches numériques pour régler le temps du jour.

Temps de Veille: Entrez l'heure de veille utilisant les touches numériques pour maître en marche votre TV en temps souhaité. (La TV doit être en position d'attente).

Temps d'Arrêt: Entrez l'heure d'arrêt utilisant les touches numériques pour arrêter votre TV en temps souhaité. (position d'attente).

No. de Programme: Utilisez les touches numériques pour entrer le numéro du programme souhaité à apparaître à l'heure de veille.

Format Image



Il est possible d'ajuster le format d'image, d'après le format du programme que vous suivez. Appuyez sur le bouton "P.F." pour changer le format d'image.

Les formats valables sont: AUTO, 16:9, 14:9, 4:3, Boîte aux Lettres, Sous-titre 1, Sous-titre 2.

Les formats d'écran **16:9** et **14:9** sont des formats des ensembles de TV à l'écran large (28" SF/PF, 32" SF/PF).

La télévision sélectionne automatiquement ce mode, si elle détecte le format 16:9 fourni

17

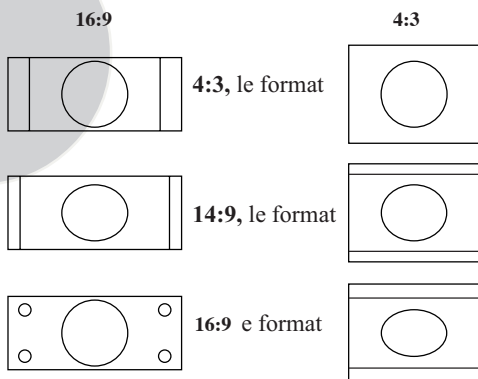

L Box (Boîte aux Lettres), est utile pour regarder quelques vidéo et films en format Pal-Plus.



Sous-Titre 1: Sélectionnez Sous-titre 1 si vous ne voyez pas les sous-titres en bas de l'écran regardant particulièrement les images 4:3 en format Boîte aux Lettres.



Sous-Titre 2: Dans le cas où Sous-titre, n'est pas suffisant, sélectionnez Sous-titre 2 pour le format d'image.

Subwoofer (option)

Un haut-parleur subwoofer peut être disposé en option dans la boîte de TV dépendant le modèle.

Un subwoofer externe est disponible pour les ensembles de TV 33" (84cm) et sera fixé comme indiqué ci-dessous:

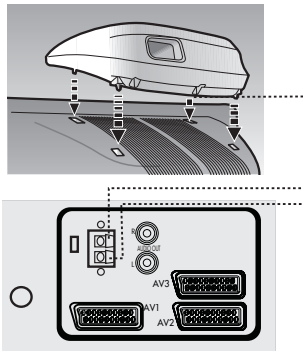

Sélectionnez le Menu de Son et appuyez sur le bouton **Programme Inférieur** pour accéder au menu Options Son. Appuyez sur le bouton **Programme Inférieur** et sélectionnez la ligne SUBWOOFER.

Appuyez sur le bouton **Augmentation du Volume** pour activer ou désactiver le Subwoofer.

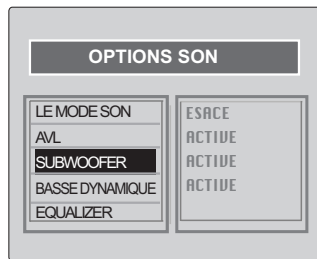

Note: Si votre télévision a l'option Subwoofer, il sera active quand vous activerez la Basse Dynamique. Il n'est pas possible de désactiver le subwoofer utilisant active l'option Basse Dynamique.

Menu de Configuration (bouton bleu) Menu de Tableau de Programme (bouton jaune)
Ces deux menus sont expliqués aux sections 'Réglage de la TV' et 'Organisation des Programmes'.

AUTRES CARACTERISTIQUES

DOUBLE

Stabilisation d'Image

L'image sur l'écran stabilisera quand vous appuyez sur le bouton "FREEZE" de votre télécommande. Pour annuler, appuyez de nouveau sur la même bouton.

REVEAL

OK

Balayement d'Image

Vous pouvez regarder les douze programmes premiers dans des fenêtres rangées sur 16 l'écran principale. Appuyez sur le bouton "SCAN" pour cette fonction.

Pour visualiser le programme désiré appuyez sur la touche "OK" au cours de recherche. Le programme sélectionné apparaîtra sur l'écran. Appuyez sur le bouton "SCAN" pour annuler.

Les programmes Blancs, ne seront pas recherchés.

Fonction Zoom

OK

Appuyez sur la touche OK/Z pour élargir l'image. La fonction Zoom s'effectue par rapport au centre de l'image.

Il est possible d'élargir l'image en 3 étapes à chaque appui sur la touche OK/Z.

ZOOM1, ZOOM2, ZOOM3.

Vous pouvez glisser sur l'image appuyant sur les boutons

Programme Supérieur ou **Inférieur** et **Augmentation/Baisse du Volume**.

PAT (Image et Texte)

Il est possible de visualiser l'écran du télétexte sur le deuxième écran, utilisant la fonction de double écran. Appuyez sur le bouton PAP pour voir la fonction de double écran et appuyez sur le bouton rose de la télécommande pour voir le mode PAT.

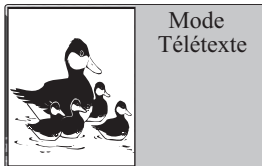

Utilisation du Têlêtexte

Le têlêtexte est un systême de transmission d'information sur l'émission de la têlêvision. Il est possible de visualiser les pages d'informations en liste dans l'index du têlêtexte.

Note

L'affichage sur l'écran n'est pas valable en mode texte.

Il n'est pas possible de régler le contraste, la luminosité et la couleur; mais il est possible de changer le niveau du volume.

Pour accéder au mode

Texte Note

Vêrifier que la chaîne qu'on regarde émission l'information têlêtexte.

19



Appuyez sur le bouton TV/TEXT. La page de texte, normalement la page d'index apparaîtra.

Pour annuler le mode texte



Appuyez sur le bouton TV/TXT. La TV reviendra sur l'écran que vous étiez en train de regarder.

Pour sélectionner une page de texte

0

Trouvez le numéro de la page sur index et entrez le à l'aide des touches Numériques. Le numéro de la page apparaîtra en haut à gauche de l'écran.

9

Le compteur de page cherchera la page désirée. Elle apparaîtra sur l'écran quand le compteur la trouve.



Pour déplacer à la page suivante de texte, appuyez sur le bouton **Programme Supérieur**.



Appuyez sur le bouton **Programme Inférieur** pour revenir à la page précédente.

P 100
PIP

Appuyez sur le bouton **P100** pour revenir à la page d'index.

TV/text mixte



Pour visualiser une page de texte regardant la TV, appuyez sur le bouton **MIX**. Le texte sera superposé sur l'image de TV.



Appuyez de nouveau sur le bouton **MIX** pour revenir à la page de texte.

Recherche de Page regardant la TV



Appuyez sur le bouton Update en mode texte. La TV reviendra au mode Tv avec le numéro de la page de texte en haut à gauche de l'écran.

0

Entrez le numéro de la page désirée utilisant les touches Numériques.

9

La première ligne de la page de texte apparaîtra sur l'écran au cours de recherche de la page souhaitée. Quand la page est trouvée, son numéro apparaîtra en haut de l'écran.



Appuyez sur le bouton Update pour visualiser la page de texte sélectionnée.

Double hauteur de texte

Si vous avez difficulté de lire le texte sur l'écran, il est possible de doubler la hauteur du texte.

Appuyez sur le bouton **Double hauteur**.

La partie supérieure de la page de texte apparaîtra en double hauteur.



Appuyez de nouveau sur le bouton **Double hauteur**. La partie inférieure de la page de texte apparaîtra en double hauteur.



Appuyez de nouveau sur le bouton **Double hauteur** pour visualiser la page à la dimension normale.

Bouton d'Arrêt Page

Si la page de texte que vous regardez contient des sous-pages, ces sous-pages apparaîtront automatiquement dans l'ordre en délais afin de vous permettre de lire la page.

STOP
PAP

Pour arrêter de passer à la sous-page suivante, appuyez sur le bouton **STOP**. La Note STOP apparaîtra en haut à gauche de l'écran.

STOP
PAP

Pour continuer à déplacer sur les sous-pages appuyez de nouveau sur le bouton **STOP**.

Pour sélectionner une sous-page

Si la page contient des sous-pages, le numéro de la sous-page que vous regardez apparaîtra en haut à droite de l'écran. ex. 1/7.

SUB
SIZE

Pour sélectionner une sous-page appuyez sur le bouton **SUB**. Le numéro en haut à gauche de l'écran sera remplacé par un S avec suivi de 4 astérisques.

5

Entrez le **numéro** de la sous-page à l'aide des touches Numériques en format S0001 pour la sous-page 1.

Le système télétexte balayera la sous-page. Cela peut prendre du temps. Pour revenir au mode TV au cours de balayement, appuyez sur le bouton **Update**.

Dès que le numéro de la page est trouvé il apparaîtra en haut à gauche de l'écran.

UPDATE
POS

Appuyez de nouveau sur le bouton Update pour visualiser la page de texte.

Pour révéler une information

REV
SCAN

Appuyez sur le bouton **Rev** pour lancer l'information cachée (les réponses, etc.).

REV
SCAN

Appuyez de nouveau sur le bouton **Rev** pour cacher l'information.

Horloge

SUB
SIZE

Appuyez sur le bouton Sub, regardant un programme de TV, pour visualiser l'heure du jour.

Texte Rapide

Sur la ligne en bas de l'écran les titres des sujets sont indiqués en rouge, vert, jaune et bleu.

La télécommande a pour cela une série de touches colorées correspondantes aux sujets colorés sur l'écran.

Appuyez sur ces boutons colorés pour visualiser directement la page correspondante au titre de sujet.

Top texte (option)

Les titres des chapitres apparaissent dans des cadres jaune et bleu en bas de l'écran. Appui sur le bouton jaune ou bleu de la télécommande sélectionne les chapitres correspondants.

La page suivante peut être sélectionnée à l'aide du bouton rouge, et la page précédente à l'aide du bouton vert.

Note: L'Option Texte Rapide et Top Texte ne sont pas valides pour chaque programme.

Connexion de l'équipement externe

Vous pouvez raccorder à votre TV une large série d'équipement

Connexion d'un

21

① Via péritel

Vérifier que votre TV et VCR sot en position d'arrêt.

Branchez un bout du câble péritel (pas fournie) à l'arrière de VCR et l'autre bout à la prise sur l'arrière de la TV.

Allumez la télévision et VCR.

AV

Appuyez sur le bouton **AV** de la télécommande pour sélectionner AV1, AV2 ou AV3 (option) correspondant à la prise PERITEL utilisée à l'arrière de la TV.

Note:

Il est possible de raccorder l'équipement externe RVB via les prises PERITEL 3 (option) ou PERITEL 1. Utiliser un câble péritel, si nécessaire.

Sélectionnez les prises vidéo de l'équipement pour RVB dans son menu, si le raccordement RVB est valable.

② Via le câble RCA (option)

Vérifier que votre TV et VCR sot en position d'arrêt.

Branchez un bout du câble RCA aux prises vidéo et audio sur l'arrière de VCR et l'autre bout du câble aux prises vidéo et audio de la TV.

Si le son est en mode mono, utilisez la prise d'audio G. Sélectionnez MONO dans le menu de SON.

AV

Appuyez continuellement sur la touche **AV** et sélectionnez le mode AV3 (AV4 est optionnel).

Note:

Si vous utilisez un câble RCA, vous devez sélectionner AV4 pour les modèles à 3 prises péritel et AV3 pour les modèles à 2 prises péritel.

③ Via la prise hertzienne

Vérifiez que votre TV et VCR sont en position d'attente.

Débranchez le câble aérien de la TV et branchez le à la prise péritel de la VCR (s'il est conforme).

Branchez une prise coaxial 2 la prise RF de la VCR sur l'arrière, et branchez l'autre bout du câble à la prise hertzienne de la TV.

Allumez la télévision et VCR.

Si votre VCR contient un signal de test, activez le. (Rapportez-vous au manuel d'utilisation de l'enregistreur vidéo).

Voir 'Réglage de la TV' et appliquer la procédure pour le signal de test de la VCR. Sélectionner le numéro de programme 0.

④ Lecteur S-Video

Si vous avez un lecteur S-Vidéo, vous pouvez le raccorder via la prise PERITEL 3 (option) à l'aide d'un adaptateur S-Video/RCA audio (pas fourni).



Appuyez continuellement sur le bouton **AV** pour sélectionner AV3 S. (seulement pour les modèles à 3 PERITEL)

⑤ Via le câble RCA et la prise S-Video

Il est possible de le raccorder aussi via la prise S-Video de la TV.

Branchez le connecteur S-Video à la prise S-Video et les câbles audio aux prises audio.



Appuyez continuellement sur le bouton **AV** pour sélectionner AV3-S ou AV4-S (option).

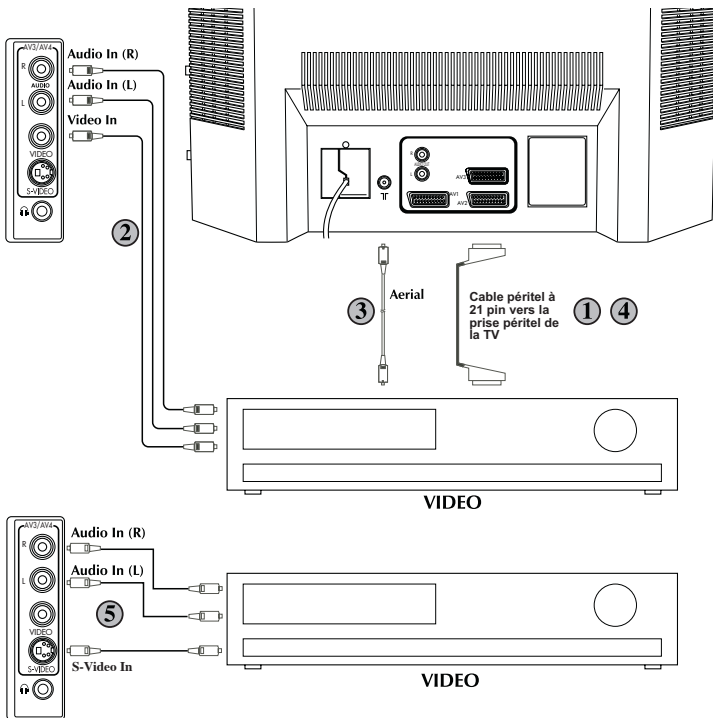

Connexion d'un lecteur DVD

① Via PERITEL

Vérifiez que votre TV et le lecteur DVD sont en position d'arrêt.

Branchez un bout du câble péritel (pas fournie) à l'arrière du lecteur DVD et l'autre bout du câble à une des prises PERITEL sur l'arrière de la TV.

Allumez le lecteur DVD et la TV.

AV

Appuyez sur le bouton AV de la télécommande pour sélectionner AV 1, AV2 ou AV3 correspondant à la prise PERITEL utilisée sur l'arrière de la TV.

Note: La prise Péritel 1 et Péritel 3 (option) donnera la meilleure qualité RVB d'image. Pour les connexions des lecteurs DVD qui ont la sortie RVB, les prises PERITEL (AV1 ou AV3) sont recommandées.

② Via le câble RCA (option)

Vérifiez que votre TV et le lecteur DVD sont en position d'arrêt.

Branchez un bout du câble RCA aux prises audio et vidéo sur l'arrière du lecteur DVD et branchez l'autre bout du câble aux prises audio et vidéo de la TV.

AV

Appuyez continuellement sur la touche AV et sélectionnez le mode AV3 (AV4 est optionnel).

③ Via le câble RCA et la prise S-Video

Il est possible de le raccorder aussi via la prise S-Video de la TV.

Branchez la connecteur S-Video à la prise S-Video et les câbles audio aux prises audio.

AV

Appuyez continuellement sur le bouton AV pour sélectionner AV3-Sou AV4-S (option).

23

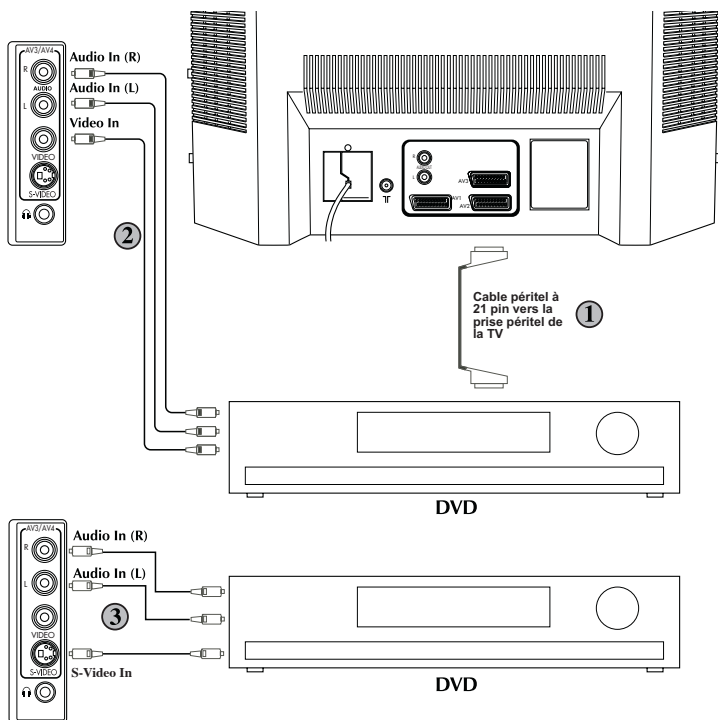

Connexion d'un décodeur

Via PERITEL

Vérifiez que votre TV et le décodeur sont en position d'arrêt.

Branchez un bout du câble péritel (pas fourni) à l'arrière du décodeur et l'autre bout à la prise sur l'arrière de la TV.

Allumez la TV et le décodeur.

AV

Appuyez sur le bouton **AV** pour sélectionner AV1.

② Via le câble RCA

Vérifiez que votre TV et le décodeur sont en position d'arrêt.

Note: Pour la connexion d'un décodeur via le câble RCA votre décodeur doit avoir un "tuner" installé surlequel.

Branchez un bout du câble RCA aux prises vidéo et audio sur l'arrière du décodeur et l'autre bout du câble aux prises vidéo et audio de la TV.

AV

Appuyez continuellement sur la touche **AV** et sélectionnez le mode AV3 (AV4 est optionnel).

Note

Vous pouvez enregistrer les émissions d'un équipement externe à un autre via les prises PERITEL. Vous devez sélectionner le lecteur et l'enregistreur vidéo à l'aide du menu OPTIONS. Si vous sélectionnez pour source AV3/AV3-S ou AV4/AV4-S (option) l'affichage "ATTENTION: FONCTION COPIE ACTIVE" apparaîtra sur l'écran. Il n'est pas possible de voir l'image sur l'écran si vous sélectionnez AV4/AV4-S ou AV3/AV3-S ou vice versa.

Vous pouvez raccorder l'équipement NTSC supporté à la TV via les prises PERITEL et ajuster la couleur à l'aide du menu d'IMAGE.

Sélectionnez TINT à l'aide du bouton **Programme Inférieur** et utilisez les bouton **Augmentation/Baisse du Volume** pour ajuster la couleur.

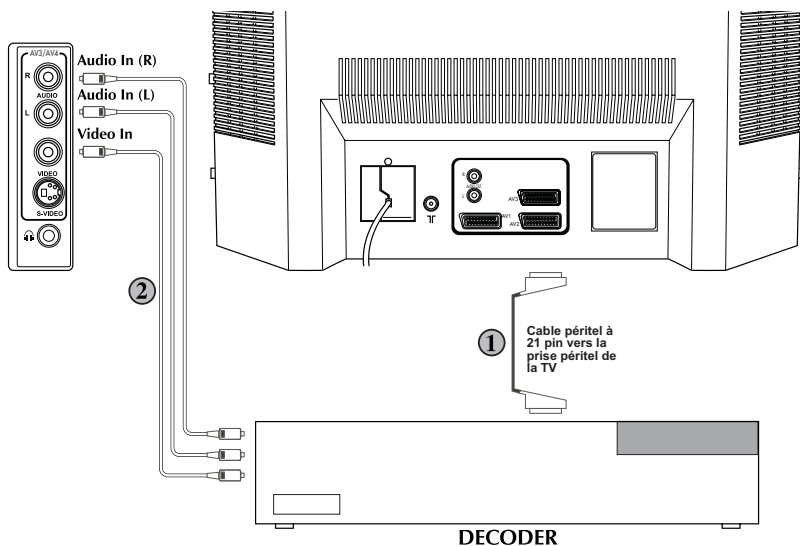

Connexion de la TV avec la vidéo et le récepteur digital/satellite

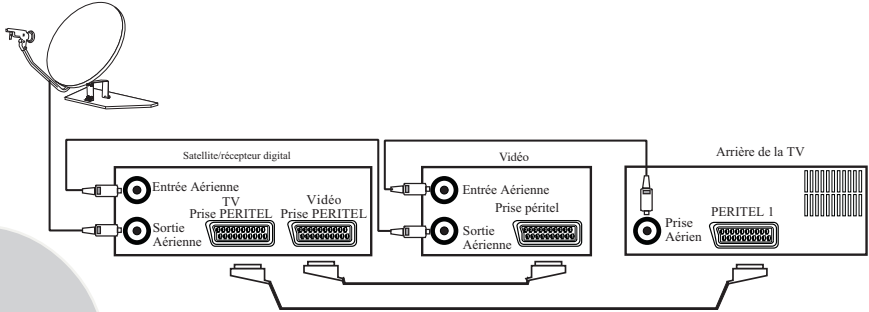

25

Connexion de la Tv avec un caméscope

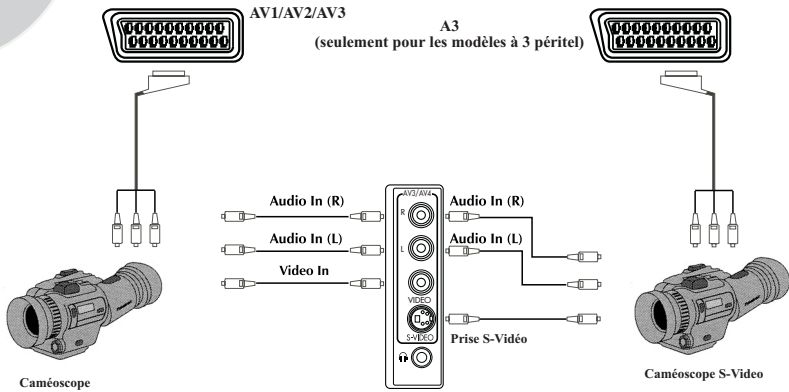

Connexion des jeux de vidéo et ordinateur



Tableau de spécifications techniques

Tube d'image dimension /type	28" 4:3	28" 16:9 SF	28" 16:9 PF	29" 4:3 SF	29" 4:3 PF	32" 16:9 SF	32" 16:9 PF	33" 4:3
Dimension nominative de l'écran	70 cm	70 cm	70 cm	70 cm	72 cm	82 cm	82 cm	84 cm
Dimension visuelle de l'écran	66 cm	66 cm	66 cm	68 cm	68 cm	77 cm	77 cm	80 cm
Sortie Sonore (%10THD)	2x12 W	2x12 W	2x12 W	2x12 W	2x12 W	2x12 W	2x12 W	2x12 W
Consommation d'énergie	90 W	100 W	100 W	105 W	105 W	110 W	110 W	125 W
Consommation d'énergie en mode d'attente	4 W	4 W	4 W	4 W	4 W	4 W	4 W	4 W
Subwoofer	option 20 W	option 20 W	option 20 W	option 20 W	option 20 W	option 20 W	option 20 W	option 20 W
Dolby Virtual	option	option	option	option	option	option	option	option

27

SF : Tube d'image super plat

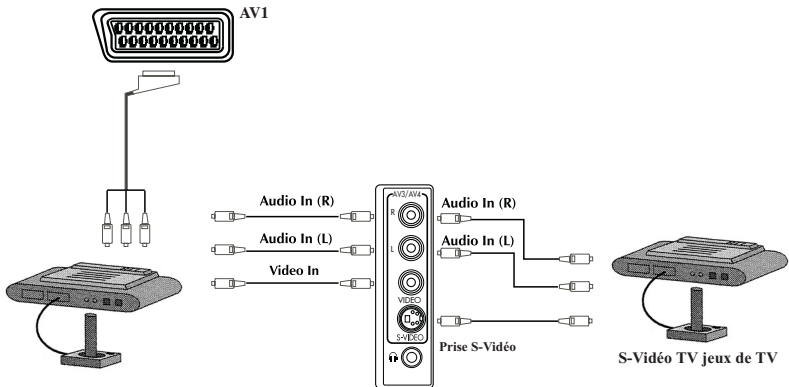
PF : Tube d'image pur plat

16:9 : TV à l'écran large

4:3 : TV Conventionnelle

Note:

Utilisation d'un subwoofer nécessite une consommation d'énergie de 20 W de plus et fournit une sortie de son extra de 20 w au maximum.

Spécifications techniques

Source d'alimentation

CA:230-240V50Hz

Nombre de mémorisation de programmes100

Source RF Aérienne.....75 ohm (déséquilibré)

Impédance haut-parleur 8 ohm

Système de Son.....Mono/Stereo/NICAM (option)

Batteries2x DCA

Réception des chaînesVHF (Bande I Chaînes 2-4)

.....VHF (Bande III Chaînes 5-12)

.....UHF (Chaînes 21-69)

.....TV cablée (S1-S20/S21-S41)

Système de réception d'émissionPALBG

PAL SECAM BG

PAL SECAM BG DK/DK'

PAL SECAM BG LL'

PAL I

Note: Votre ensemble de TV est conçue pour recevoir seulement "un" de ces systèmes de son et de couleur basé sur les normes de votre secteur et ne peuvent être changé par utilisateur exceptés des systèmes BG/DK et BG/LL' si la réception de ces deux systèmes sont possibles (BG ou DK et BG or LL'). Voir "Réglage de la TV".