



definia™

Manual LCD Television



**Haben Sie noch Fragen? Brauchen Sie Hilfe?**

Dieses Handbuch hilft Ihnen dabei, Ihr neues Produkt zu verstehen.  
Wenn Sie Fragen haben, rufen Sie die Telefonnummer an, die Sie in der Beilage mit diesem Symbol finden:



Oder besuchen Sie unsere Website unter [www.polaroid.com](http://www.polaroid.com).





# INHALT

• Warnhinweise und Sicherheitsvorkehrungen .....	1
• Einführung zu Ihrem LCD-Fernseher .....	2
Reinigen des LCD-Fernsehers .....	3
Eingebauter Digital-Tuner .....	3
Verpackungsinhalt .....	4
Hauptmerkmale .....	5
• Installieren Ihres LCD-Fernsehers .....	7
Abmontieren des Standfußes .....	7
Abmontieren der Stereolautsprecher .....	8
Anleitung zur schnellen Inbetriebnahme .....	9
• Übersicht über Ihren LCD-Fernseher .....	10
Vorderansicht .....	10
Rückansicht .....	11
Fernbedienung .....	12
• Anschließen Ihres LCD-Fernsehers .....	14
Anschließen an AV-Geräte .....	14
Anschließen an AV-Geräte mit HDMI-Anschluss .....	15
Anschließen an einen PC mit VGA (D-Sub)-Anschluss .....	16
Anschließen des Netzkabels .....	17
• Bedienung Ihres LCD-Fernsehers .....	18
Ein- und Ausschalten des Fernsehers .....	18
Erstmalige Inbetriebnahme .....	19
Arbeiten mit dem Hauptmenü (OSD) .....	20
Bild-Einstellungen .....	21
Ton-Einstellungen .....	22
Bildschirmformat-Einstellungen .....	23
Bild-im-Bild-Funktionen (PIP) .....	24
Analoger Fernsehempfang (ATV) .....	25
Bearbeiten analoger Kanäle .....	26
Digitaler Fernsehempfang (DTV) .....	27
Aufzeichnen digitaler Fernsehprogramme .....	28
Sendersuche im DTV-Modus .....	29
Weitere DTV-Funktionen .....	30
Einstellen der Neukanal-Benachrichtigung im DTV-Modus .....	31
Kanal-Banner im DTV-Modus .....	32
Elektronische Programmzeitschrift im DTV-Modus .....	33
Verwalten von Favoritenlisten im DTV-Modus .....	34
Einstellen von Präferenzen im DTV-Modus .....	35
Child Lock/Kindersicherung .....	36
Einstellen von On Timer/Einschalttimer .....	37
PC- und SCART-Anschluss-Menü .....	38
Anzeigen der TV-Einstellungen und Wiederherstellen der Standardkonfiguration .....	39
TELETEXT/VIDEOTEXT-Funktionen .....	40
Technische Daten .....	42
Fehlersuche .....	44

# WARNHINWEISE UND SICHERHEITSVORKEHRUNGEN

Um Verletzungen vorzubeugen, sind die folgenden Sicherheitsmaßnahmen bei der Installation, der Nutzung und der Wartung dieses Geräts zu beachten. Dieses Gerät darf nur von qualifiziertem Fachpersonal auseinandergenommen werden.

## Definition der Symbole:

 <b>VORSICHT</b> Vermeiden Sie das Risiko eines Stromschlags.	 Äußerst umsichtig vorgehen. Beachten Sie diese wichtigen Anweisungen zu Betrieb und Wartung.	 Diese Maßnahmen sind unbedingt zu unterlassen.	 Maßnahmen müssen in der vorgeschriebenen Weise ausgeführt werden.	 Verwenden Sie nur vom Hersteller empfohlene Rollwagen oder Ständer.
--	---	---	--	--



- Das Gerät vor Nässe oder Feuchtigkeit schützen.
- Die hintere Abdeckung des Geräts nicht abnehmen. Durch eigenmächtiges Öffnen der Geräteabdeckung erlischt u. U. die Garantie.
- Wenn die Abdeckung geöffnet oder entfernt wird, sind Sie überdies möglicherweise einer gefährlichen Spannung oder anderen Gefahren ausgesetzt.
- Lassen Sie Reparaturen ausschließlich von qualifiziertem Fachpersonal durchführen. Das Gerät enthält keine Teile, die vom Anwender gewartet oder repariert werden können.
- Versuchen Sie nicht, das Gerät selbst zu reparieren. Wenn das Gerät auf irgendeine Weise beschädigt wurde, ist Reparatur durch Fachpersonal erforderlich. Zum Beispiel, wenn das Stromkabel oder der Stecker beschädigt wurde, wenn eine Flüssigkeit über das Gerät geschüttet wurde, wenn es Regen oder sonstiger Feuchtigkeit ausgesetzt war, wenn Gegenstände auf das Gerät gefallen sind oder wenn das Gerät nicht einwandfrei funktioniert.



- Unsachgemäße Verwendung von Bedienelementen, Einstellungen und Verfahren kann zu Beschädigungen führen. Die geeigneten Verfahren werden in dieser Bedienungsanleitung beschrieben.
- Verwenden Sie nur vom Hersteller genehmigtes Verbindungsmaterial und Zubehör. Benutzen Sie, wenn Sie das Gerät an der Wand aufhängen, in jedem Fall einen Montagesatz nach VESA-Standard.



- Ziehen Sie vor dem Reinigen des Geräts immer den Netzstecker aus der Steckdose.
- Behandeln Sie das Gerät nie mit Flüssigreinigern oder Reinigungssprays. Reinigen Sie das Gerät nur mit einem weichen, trockenen Tuch.
- Stellen Sie das Gerät nicht auf unebene oder instabile Rollwagen, Ständer, Tische, Regalböden usw. Das Gerät könnte sonst herunterfallen und ernsthafte Verletzungen verursachen. Zudem besteht die Gefahr einer schwerer Beschädigung des Geräts.



- Behandeln Sie Gerät und Rollwagen/Ständer sorgsam. Gehen Sie beim Umstellen des Geräts und des Rollwagens/Ständers vorsichtig vor, um ein Umkippen oder Herunterfallen durch plötzliches Bremsen, Gewalteinwirkung oder unebene Flächen zu vermeiden.



- Stellen Sie das Gerät immer auf dem Fußboden oder auf einem für das Gewicht des Geräts ausreichenden, stabilen und ebenen Untergrund auf.
- Behandeln Sie das Netzkabel sorgsam.
- Ziehen Sie bei Gewitter oder bei längerer Nichtbenutzung des Geräts den Netzstecker aus der Steckdose.



- Ziehen Sie nicht am Netzkabel. Berühren Sie das Netzkabel nicht mit feuchten Händen.
- Stellen Sie keine schweren Gegenstände auf das Netzkabel oder auf das Gerät selbst.
- Berühren Sie bei Gewitter nicht das Netzkabel oder das Antennenkabel.
- Das Netzkabel muss so verlegt werden, dass niemand auf das Kabel treten kann und dass es nicht durch Gegenstände abgeklemmt wird. Achten Sie dabei insbesondere auf die Stellen unmittelbar an Steckern, Steckdosen und Gerätebuchsen.
- Verwenden Sie dieses Gerät niemals in der Nähe von Wasser und setzen Sie es nie Flüssigkeiten, Regen oder Feuchtigkeit aus.
- Stellen Sie das Gerät nicht in direktes Sonnenlicht; Hitze kann das Gerät beschädigen.
- Setzen Sie das Gerät keinen extremen Temperaturen oder Wärmequellen wie Heizkörpern, Öfen usw. aus.
- Führen Sie nichts in die Lüftungsöffnungen des Geräts ein. Wenn Metallgegenstände oder brennbare Gegenstände in diese Öffnungen gelangen, besteht die Gefahr eines Brandes oder Stromschlags.
- Achten Sie darauf, dass keine Lüftungsöffnungen blockiert werden. Lassen Sie um das Gerät herum ausreichend Platz frei.
- Stellen Sie das Gerät niemals auf oder in die Nähe von mit Textilien abgedeckten Oberflächen oder Teppichen, in Bücherregale oder Einbauschränke, die keine ausreichende Lüftung zulassen.

# Einführung zu Ihrem LCD-Fernseher

## Polaroid. Bringen Sie etwas mehr Farbe in Ihr Leben.

Schon seit 1937 erfüllt Polaroid die Bedürfnisse der fotografierenden Bevölkerung auf der ganzen Welt. Heute bietet Polaroid ein ganzes Spektrum hochwertiger Verbraucherelektronik für das digitale Zeitalter an: Plasma- und LCD-Fernseher, DVD-Player für zu Hause und unterwegs, Digitalkameras, Personal-Media-Player und vieles mehr. Und obwohl sich unser Angebot geändert hat, bekommen Sie bei uns noch immer denselben freundlichen und hilfsbereiten Service, der Polaroid zu einem amerikanischen Symbol gemacht hat.

Herzlichen Glückwunsch zum Kauf Ihres neuen Polaroid Fernsehers. Bitte lesen Sie diese Anleitung sorgfältig, um sicherzustellen, dass Sie jahrelang Freude an Ihrem Gerät haben werden.

©2007  Alle Rechte vorbehalten.

„Polaroid“ und „Polaroid and Pixel“ sind Marken der Polaroid Corporation. Von Zeit zu Zeit werden Änderungen in diesem Dokument vorgenommen. Änderungen, technische Fehler und Tippfehler werden in späteren Ausgaben korrigiert. Service-, Support- und Garantieinformationen finden Sie unter [www.polaroid.com](http://www.polaroid.com).



Das Produkt enthält elektrisches oder elektronisches Material. Dieses Material kann, wenn es nicht ordnungsgemäß entsorgt wird, schädliche Folgen für Umwelt und Gesundheit haben. Dieser Aufkleber bedeutet, dass das Produkt nicht als unsortierter Abfall oder im Hausmüll entsorgt werden darf und als Sondermüll gemäß den örtlichen Vorschriften eingesammelt werden muss. Als Verbraucher sind Sie dafür verantwortlich, dass das Produkt ordnungsgemäß entsorgt wird. Um sich über die korrekte Entsorgung des Geräts zu informieren, besuchen Sie bitte unsere Website unter [www.polaroid.com](http://www.polaroid.com) und klicken auf „Company“ oder rufen Sie die Kundendienstnummer für Ihr Land an, die Sie in dieser Bedienungsanleitung finden.

## HDMI™

Dieses Fernsehgerät nutzt die High-Definition Multimedia Interface (HDMI™)-Technologie. HDMI, das HDMI-Logo und High-Definition Multimedia Interface sind Marken oder eingetragene Marken von HDMI Licensing LLC.

# Reinigen Ihres LCD-Fernsehers



Es befinden sich keine vom Anwender zu wartenden Teile im Inneren des Gerätes.

Um die Lebensdauer Ihres LCD-Bildschirms zu verlängern, sollten Sie Folgendes beachten:

- Ziehen Sie vor dem Reinigen grundsätzlich den Stecker aus der Steckdose und lösen Sie alle anderen Anschlusskabel.
- Verwenden Sie keine Lösungsmittel, keine ätzenden Reinigungsmittel und keine Reinigungssprays.
- Reinigen Sie den Bildschirm mit einem weichen, nicht fuselnden Tuch.
- Achten Sie darauf, dass keine Wassertropfen auf dem Bildschirm zurückbleiben. Wasser kann zu dauerhaften Verfärbungen führen.

## Eingebauter Digital-Tuner

### Das digitale Fernsehen kommt nach Deutschland!

Ihr LCD-Fernseher hat einen integrierten Digital-Tuner zum Empfangen digital ausgestrahlter Fernsehprogramme (DVB) ohne eine Set-Top-Box. Informieren Sie sich im Internet, ob Sie in Ihrer Region schon digitale Fernsehprogramme empfangen können und wann die analoge Übertragung voraussichtlich eingestellt wird:

<http://www.veberallfernsehen.de>

Wenn bei Ihnen bisher noch kein digitales Fernsehsignal angeboten wird, wird sich das bestimmt bald ändern. Sollten Sie in der Zwischenzeit Schwierigkeiten mit dem Empfang haben, nutzen Sie bitte unsere gebührenfreie Kundendienstnummer. Die Kundendienstnummer für Ihr Land finden Sie auf der Beilage mit dem Telefon-Symbol (siehe unten).

### Haben Sie Fragen zu Merkmalen und Funktionen des Fernsehers?

Rufen Sie die Kundendienstnummer an.  
Sie finden sie auf der Beilage mit diesem Symbol:

Oder besuchen Sie unsere Website unter [www.polaroid.com](http://www.polaroid.com).







# Einführung zu Ihrem LCD-Fernseher

## Verpackungsinhalt

Die Verpackung Ihres LCD-TV-Geräts muss die folgenden Teile enthalten.



<p>Fernbedienung und 2 AAA-Batterien</p> 	<p>Component Videokabel (rot, grün, blau)</p>  <p>Composite AV-Kabel (gelb, rot, weiß)</p> 
<p>Netzkabel*</p> 	<p>Dokumentation</p> <ul style="list-style-type: none"><li>• Kurzanleitung</li><li>• Beilage mit weltweiten Kontakt details</li><li>• Garantiekarte</li><li>• Bedienungsanleitung</li></ul> 

Sie benötigen nur diese Teile, um den Fernseher in der Grundkonfiguration zu installieren und zu nutzen.

\* Hinweis: Das Netzkabel kann regional unterschiedlich ausgeführt sein.



Kontrollieren Sie, ob Sie alle aufgeführten Teile haben. Falls irgendwelche Teile fehlen, wenden Sie sich bitte an den Kundendienst von Polaroid, siehe die Polaroid Kontaktbeilage.

## Einführung zu Ihrem LCD-Fernseher

### Hauptmerkmale

#### Eingebauter Digital-Tuner

- Digital-Tuner zur Nutzung neuester digitaler Übertragungstechniken mit hoher Bild- und Tonqualität.

Das digitale Fernsehen kommt nach Deutschland! Informieren Sie sich im Internet, ob Sie in Ihrer Region schon digitale Fernsehprogramme empfangen können und wann die analoge Übertragung voraussichtlich eingestellt wird:

<http://www.veberallfernsehen.de>

Wenn bei Ihnen bisher noch kein digitales Fernsehsignal angeboten wird, wird sich das bestimmt bald ändern. Sollten Sie in der Zwischenzeit Schwierigkeiten mit dem Empfang haben, nutzen Sie bitte unsere gebührenfreie Kundendienstnummer. Die Kundendienstnummer für Ihr Land finden Sie auf der Beilage mit dem Telefon-Symbol (siehe unten).

#### Verbesserte digitale TELETEXT/VIDEOTEXT-Dienste (MHEG-5)

- ermöglichen einen schnelleren Zugriff auf interaktive On-Screen-Informationen und -dienste

#### Elektronische Programmzeitschrift für 7 Tage

- erleichtert Ihnen die Planung Ihres persönlichen Fernsehprogramms.

#### 2 HDMI-Anschlüsse

- ermöglichen den Anschluss mehrerer HD-Signalquellen für bestmögliche Bild- und Tonqualität von Ihrem Home-Entertainment-System.

#### HD-Ready kompatibler LCD-Bildschirm

- stellt Bilder von Digital- und HD-Signalquellen mit bestechend hoher Auflösung dar.

#### Polaroid Definia™ Videoprozessor mit digitaler Rauschunterdrückung

- liefert ein besonders scharfes, klares und lebendiges Bild.

#### 3D-Kammfilter mit Bewegungsanpassung

- sorgt für gestochen scharfe Detailwiedergabe und realistische Farben

#### Bild-im-Bild (PIP)

- ermöglicht bei Anschluss zweier AV-Quellen die gleichzeitige Wiedergabe von zwei Kanälen.

### Haben Sie Fragen zu Merkmalen und Funktionen des Fernsehers?

Rufen Sie die Kundendienstnummer an.  
Sie finden sie auf der Beilage mit diesem Symbol:

Oder besuchen Sie unsere Website unter [www.polaroid.com](http://www.polaroid.com).



#### **Breitband-Stereolautsprecher**

- liefern einen dynamischen Klang mit kristallklaren Höhen und kraftvollen Bässen.

#### **Abnehmbare Lautsprecher mit eigenem Subwoofer-Ausgang**

- bieten maximale Flexibilität und ein Design passend zu jedem Wohnkonzept und Lebensstil.

#### **Optionale automatische Lautstärkeregelung**

- reduziert die Lautstärke während Werbeeinblendungen.

#### **PC-Anschluss**

- ganz einfach direkt über den VGA (D-Sub)-Eingang.

#### **Abnehmbarer Standfuß**

- einfach zu entfernen, wenn das Gerät an der Wand angebracht werden soll.

#### **Energiesparschalter**

- reduziert den Stromverbrauch, wenn der Fernseher nicht eingeschaltet ist.

#### **Mehrsprachige Bildschirmanzeige, Fernbedienung mit vollem Funktionsumfang und einstellbare Abschaltzeit**

- sorgen für noch mehr Flexibilität und Bedienungskomfort.

### **Haben Sie Fragen zu Merkmalen und Funktionen des Fernsehers?**

Rufen Sie die Kundendienstnummer an.  
Sie finden sie auf der Beilage mit diesem Symbol:

Oder besuchen Sie unsere Website unter [www.polaroid.com](http://www.polaroid.com).





# Installieren Ihres LCD-Fernsehers

## Abmontieren des Standfußes

Wenn Sie das Gerät lieber an der Wand aufhängen möchten, folgen Sie bitte der zum Wandmontagesatz (nicht im Lieferumfang enthalten) gehörenden Anleitung.



Sehen Sie zuerst im Abschnitt „Technische Daten“ dieser Bedienungsanleitung nach, welche Größe des VESA-Standard-Montagesatzes Sie brauchen. Verwenden Sie für Ihren Fernseher nur den angegebenen Wandmontagesatz. Lassen Sie den Wandmontagesatz von einem fachkundigen Techniker installieren.

Befolgen Sie die Anweisungen unten, um den Standfuß des Fernsehers zu entfernen.

1

Legen Sie den Fernseher mit dem Bildschirm nach unten auf eine stabile, mit einem weichen Tuch abgedeckte Fläche, um eine Beschädigung der Geräteoberfläche zu vermeiden.

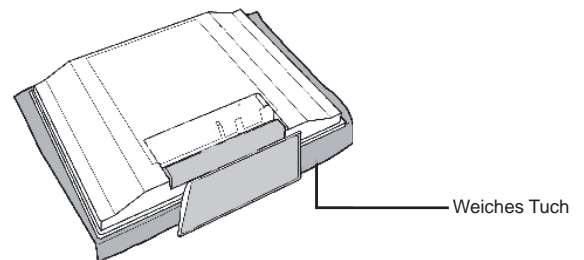

2

Lösen Sie die Schrauben, mit denen der Standfuß am Fernseher befestigt ist.

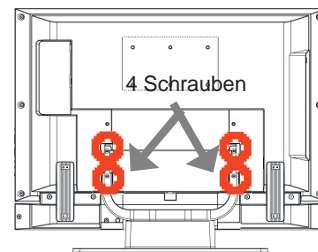

3

Nehmen Sie den Standfuß vom Fernseher ab und bewahren Sie ihn gut auf.

Wenn Sie auch die Stereolautsprecher abnehmen möchten, bevor Sie den Fernseher an der Wand anbringen, befolgen Sie bitte die Anweisungen auf der nächsten Seite.

Wandmontage: Folgen Sie der zum VESA-Standard-Montagesatz gehörenden Anleitung und befestigen Sie die Wandhalterung mit allen im Wandmontagesatz mitgelieferten Schrauben am Fernsehgerät.

Gehen Sie in umgekehrter Reihenfolge vor, um die Wandhalterung abzunehmen und den Standfuß wieder anzubringen.

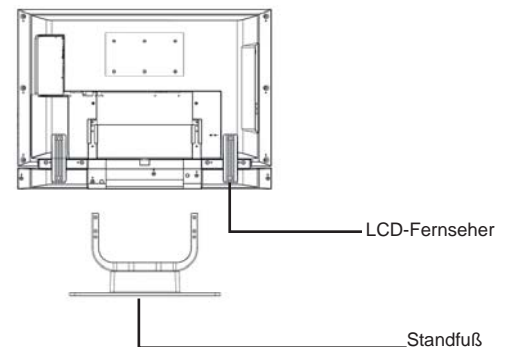

## Brauchen Sie Hilfe beim Installieren des Fernsehers?

Rufen Sie die Kundendienstnummer an.  
Sie finden sie auf der Beilage mit diesem Symbol:



Oder besuchen Sie unsere Website unter [www.polaroid.com](http://www.polaroid.com).

# Installieren Ihres LCD-Fernsehers

## Abmontieren der Stereolautsprecher

**!** Bevor Sie die Lautsprecher abmontieren, müssen Sie zuerst den Standfuß abnehmen (siehe vorherige Seite).

Um die Stereolautsprecher vom Fernseher abzumontieren, gehen Sie wie folgt vor:

**!** Wenn Sie die Lautsprecher abnehmen, liefern sie keinen Ton.

- 1** Lösen Sie die 4 Schrauben an den Lautsprecherhalterungen und bewahren Sie Halterungen und die Schrauben gut auf.

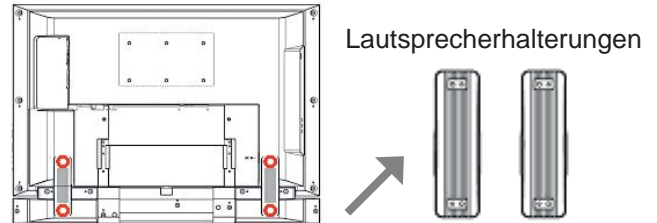

- 2** Lösen Sie die 4 Schrauben an der Lautsprecherbox.

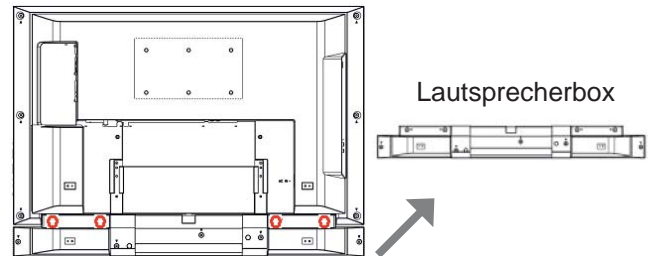

- 3** Nehme Sie die beiden Lautsprecherkabel ab und bewahren Sie die Lautsprecherbox und die Schrauben gut auf.

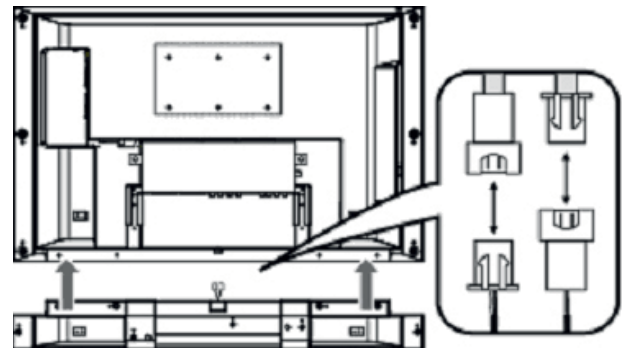

- 4** Damit sind die Lautsprecher vom Fernseher abgenommen. Befolgen Sie jetzt die Anweisungen auf der vorherigen Seite bzw. in der zum Wandmontagesatz (nicht im Lieferumfang enthalten) gehörenden Anleitung, um den Fernseher an der Wand zu befestigen. Gehen Sie in umgekehrter Reihenfolge vor, um die Lautsprecher wieder anzubringen.

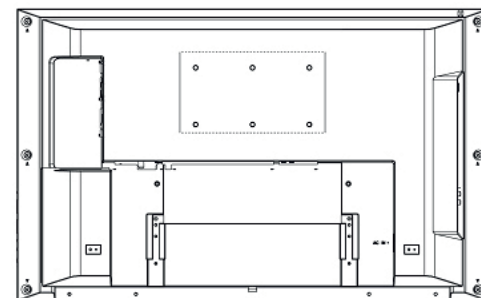

### Brauchen Sie Hilfe beim Installieren des Fernsehers?

Rufen Sie die Kundendienstnummer an.  
Sie finden sie auf der Beilage mit diesem Symbol:



Oder besuchen Sie unsere Website unter [www.polaroid.com](http://www.polaroid.com).

# Installieren Ihres LCD-Fernsehers

## Anleitung zur schnellen Inbetriebnahme

1

Schließen Sie das Antennenkabel (nicht im Lieferumfang enthalten) an das Fernsehgerät an oder benutzen Sie die Component oder Composite Videokabel und die Composite Audiokabel, um das Geräte an Ihren Kabel- oder Satellitenempfänger anzuschließen.

Weitere Möglichkeiten zum Anschließen Ihres LCD-Fernsehers sind im Abschnitt „Anschließen Ihres LCD-Fernsehers“ beschrieben.

2

Schließen Sie das mitgelieferte Netzkabel auf der Rückseite des Fernsehers an und stecken Sie den Stecker in eine Steckdose.

3

Legen Sie die zwei mitgelieferten AAA-Batterien in die Fernbedienung ein, und zwar wie folgt:

### SCHRITT 1

Öffnen Sie das Batteriefach auf der Rückseite der Fernbedienung, indem Sie den Deckel nach unten schieben.

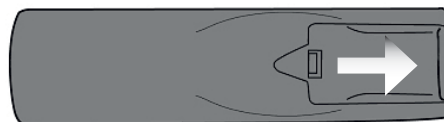

### SCHRITT 2

Legen Sie zwei AAA-Batterien ein. Achten Sie auf die korrekte Polung der Batterien (siehe Aufschrift (+) und (-) im Batteriefach). Schließen Sie das Batteriefach wieder.

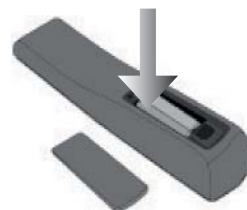

4

Schließen Sie etwaige andere Audio/Video-Geräte an den Fernseher an. Siehe Anleitung im Abschnitt „Anschließen Ihres LCD-Fernsehers“.

### Haben Sie Fragen zur Fernbedienung?

Rufen Sie die Kundendienstnummer an.  
Sie finden sie auf der Beilage mit diesem Symbol:

Oder besuchen Sie unsere Website unter [www.polaroid.com](http://www.polaroid.com).



# Übersicht über Ihren LCD-Fernseher

## Vorderansicht

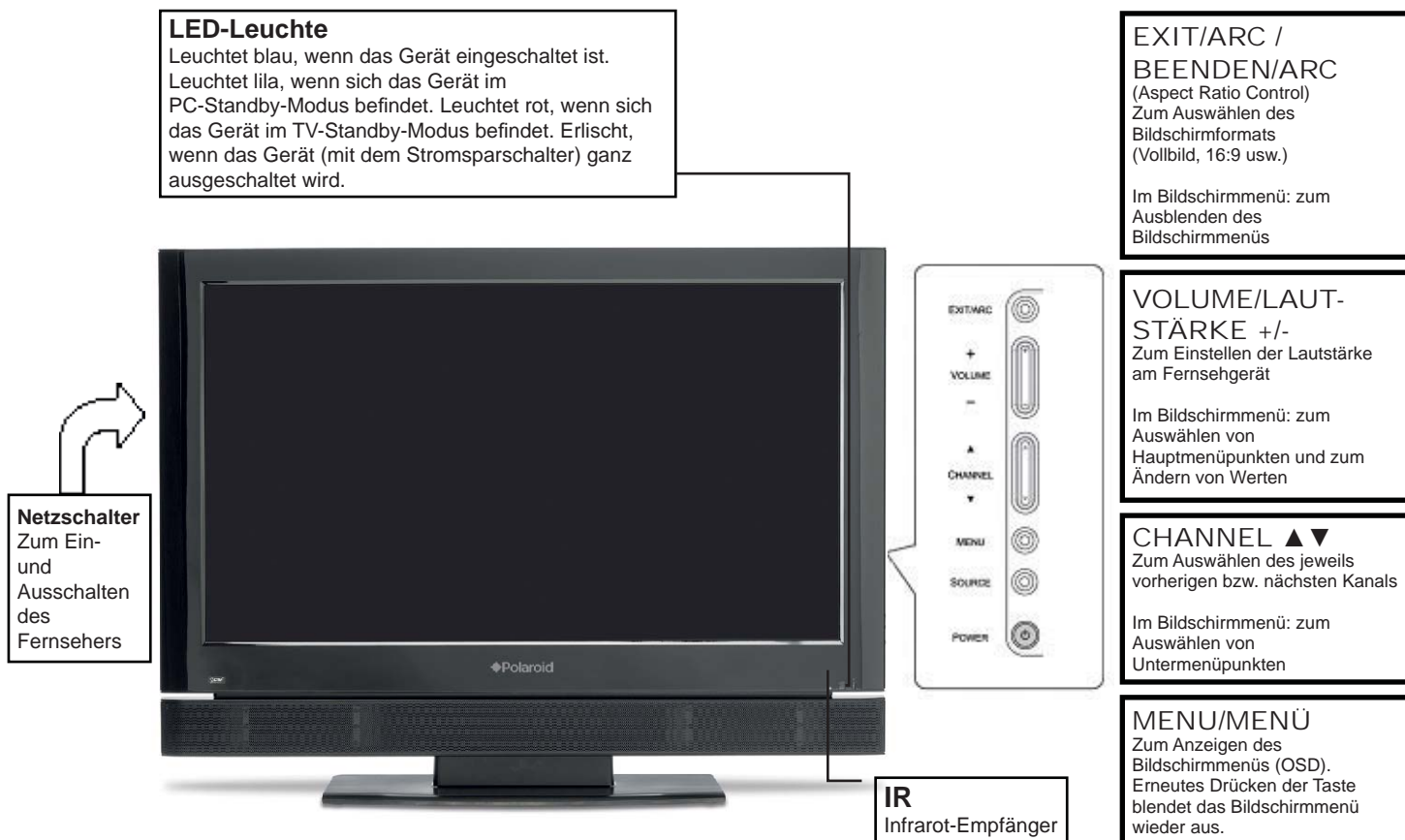

Status des Fernsehers	LED-Leuchte
Ausgeschaltet (Netzschalter AUS)	Aus
Standby (passiv)	Rot
Eingeschaltet (TV-, Video- oder PC-Modus)	Blau
Standby (aktiv – nur im PC-Modus)	Lila

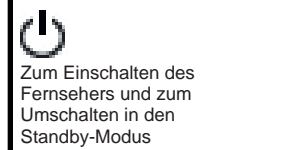

Mit den Tasten am Fernseher selbst können Sie die Grundfunktionen Ihres Fernsehers bedienen. Außerdem können Sie damit Elemente der Bildschirmanzeige ändern, z. B. Haupt- oder Untermenüfunktionen. Für erweiterte Funktionen müssen Sie die Fernbedienung benutzen.

### HINWEIS:

Mit dem Energiesparschalter können Sie Strom sparen, wenn der Fernseher nicht benutzt wird.

## Haben Sie Fragen zu Merkmalen und Funktionen des Fernsehers?

Rufen Sie die Kundendienstnummer an.  
Sie finden sie auf der Beilage mit diesem Symbol:

Oder besuchen Sie unsere Website unter [www.polaroid.com](http://www.polaroid.com).



# Übersicht über Ihren LCD-Fernseher

## Rückansicht

DEUTSCH

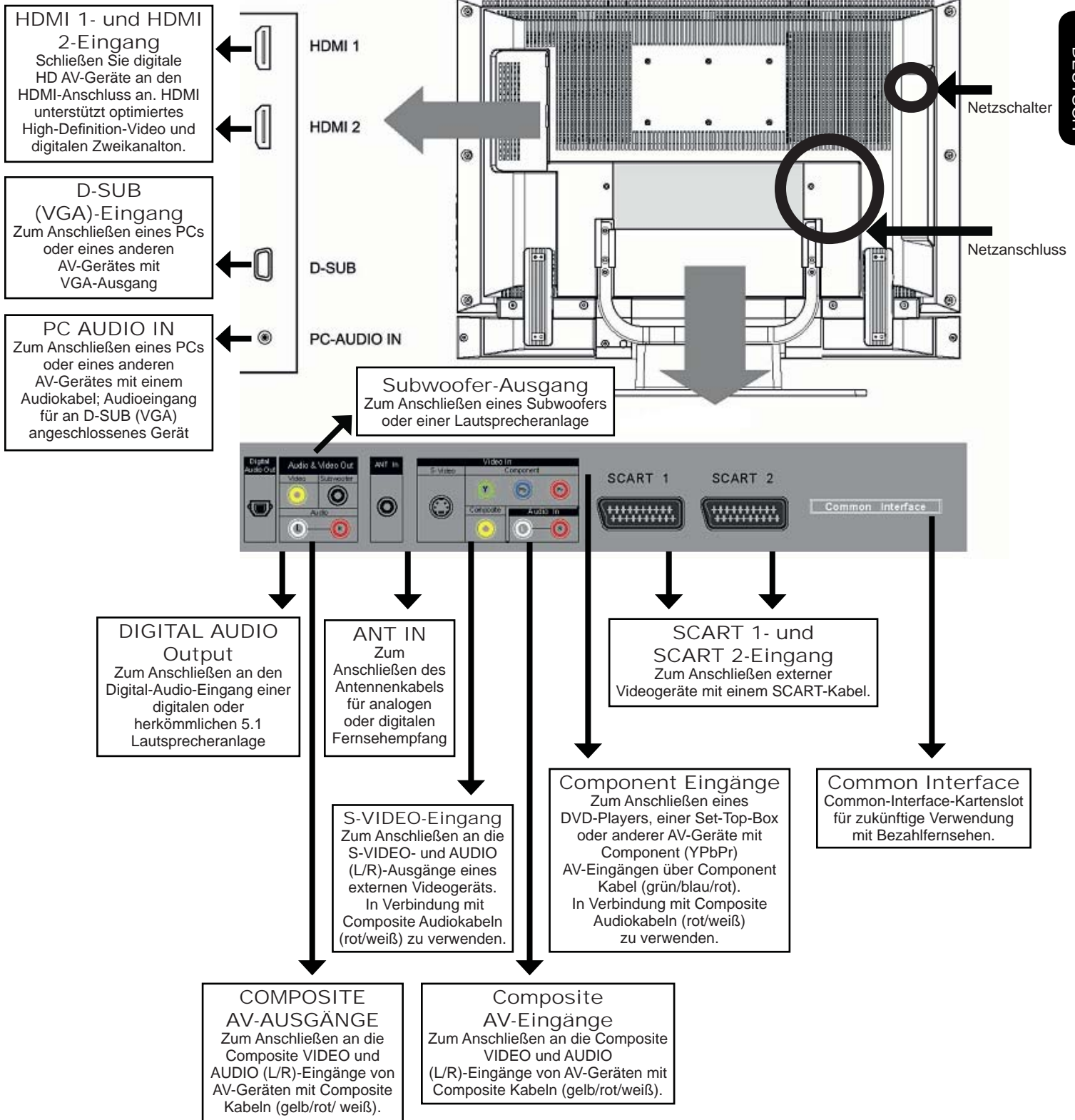





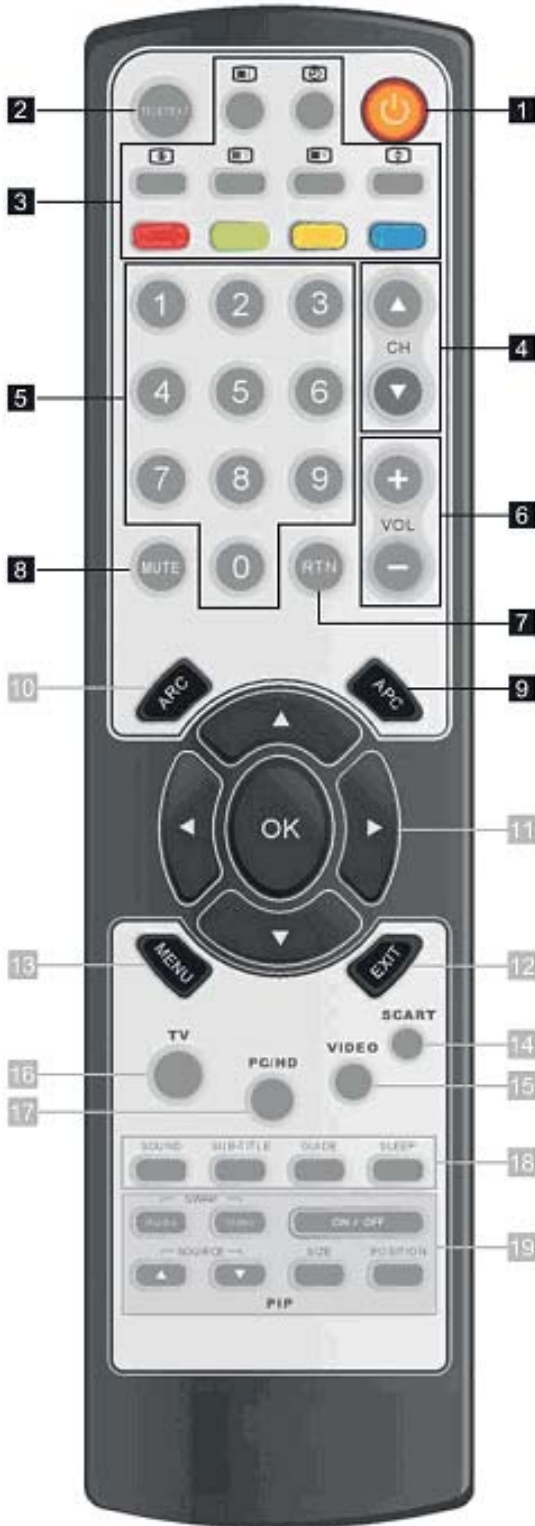

**HINWEIS:**  

**Composite Audio Out (L/R):** Der Audio-Ausgangspegel kann nicht mit dem Lautstärkeregler am Fernseher geändert werden. Verwenden Sie diesen Anschluss in Kombination mit einem externen Verstärker, mit dem die Lautstärke geregelt werden kann.

# Übersicht über Ihren LCD-Fernseher

## Fernbedienung



- |          |   |
|----------|---|
| <b>1</b> |  Aktivieren/Deaktivieren des Standby-Modus des Fernsehers  |
| <b>2</b> | <b>TELETEXT/VIDEOTEXT</b><br>Ein- und Ausschalten des TELETEXT/VIDEOTEXT-Dienstes<br>Umschalten zwischen: Text/Überblenden/Bild+Text/Aus  |
| <b>3</b> |  <b>INDEX</b><br>ATV: Seite 100 aufrufen (TELETEXT/VIDEOTEXT zurücksetzen)<br>DTV: Info anzeigen, wenn Kanal-Banner aktiviert ist<br><br> <b>HOLD/HALT</b><br>Aktuelle TELETEXT/VIDEOTEXT-Seite anhalten<br><br> <b>INTERRUPT/UNTERBRECHEN</b><br>Zum Fernsehbild umschalten, während die gewünschte TELETEXT-Seite gesucht wird<br><br> <b>REVEAL/AUFDECKEN</b><br>Versteckte Informationen anzeigen (z. B. Lösungen von Rätseln oder Antworten auf Quizfragen)<br><br> <b>EXPAND/ERWEITERN</b><br>Obere oder untere Hälfte der TELETEXT/VIDEOTEXT-Seite vergrößern<br><br> <b>TIME/SUB-PAGE/UHRZEIT/UNTERSEITE</b><br>Gewünschte Unterseite aufrufen<br><br><b>ROT/GRÜN/GELB/BLAU</b><br>ATV: Aufnahmeeinstellungen und Benutzerprofil anzeigen (Direktzugriff auf TELETEXT/VIDEOTEXT-Seiten)<br>DTV: Funktionstasten für DTV-Modus |
| <b>4</b> | <b>CH ▲▼/KANAL AUF/AB</b><br>Aufwärts bzw. abwärts von einem Kanal zum anderen schalten   |
| <b>5</b> | <b>0-9</b><br>Zifferblock für numerische Eingaben   |
| <b>6</b> | <b>VOL +/- /LAUTSTÄRKE</b><br>Lautstärke des Fernsehers regeln  |
| <b>7</b> | <b>RTN/ZURÜCK</b><br>Zum vorherigen Kanal bzw. zur vorherigen Signalquelle zurückkehren   |
| <b>8</b> | <b>MUTE/STUMM</b><br>Einmal drücken, um den Ton stummzuschalten<br>Erneut drücken, um den Ton wieder einzuschalten  |
| <b>9</b> | <b>APC (Automatic Picture Control)</b><br>Bildmodus umschalten zwischen Normal/Cinema/Dynamic / Normal/Kino/Dynamisch   |



Verwenden Sie für die Fernbedienung keine scharfen Reinigungsmittel (wie Porzellan-, Edelstahl-, Toiletten- oder Ofenreiniger), damit diese nicht beschädigt wird.



# Übersicht über Ihren LCD-Fernseher

## Fernbedienung (Fortsetzung)

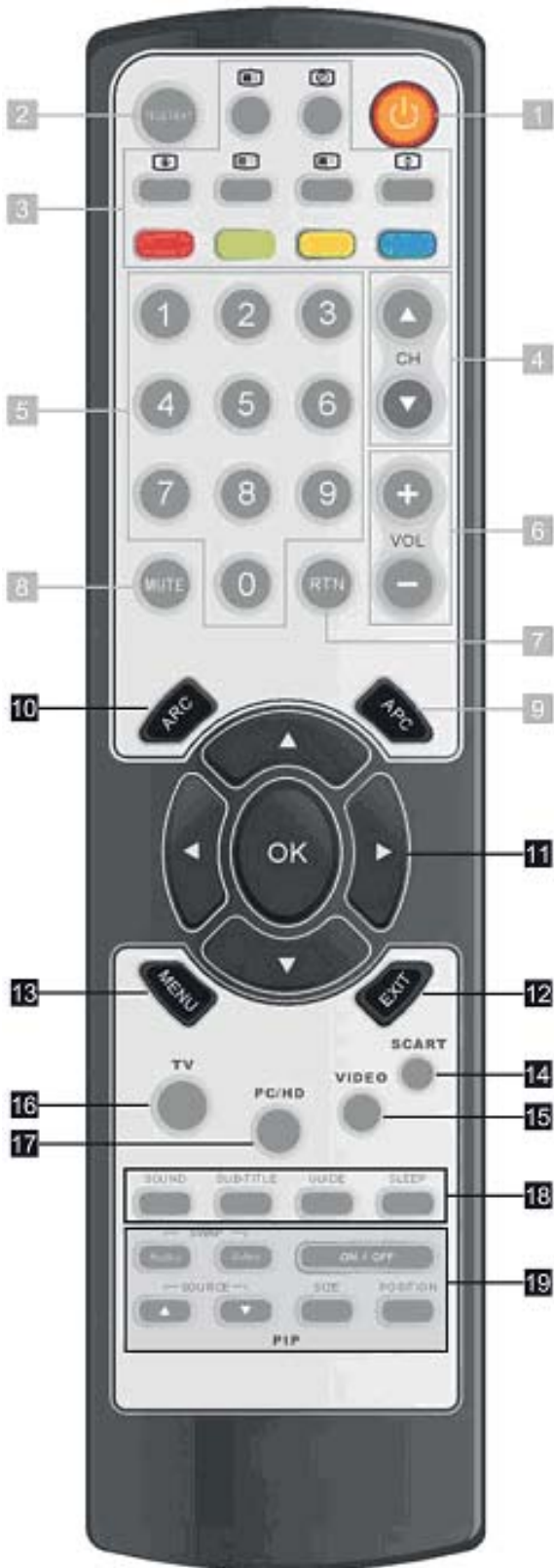

- |    |  |
|----|--|
| 10 | <p><b>ARC (Bildschirmformat)</b><br/>                 Im Video-Modus: Umschalten zwischen Bildschirmformaten: Auto Image (Auto-Bild)/Panoramic (Vollbild)/16:9/14:9/4:3/Zoom<br/>                 Im VGA (PC)-Modus: Umschalten zwischen den Bildschirmformaten 16:9 und 4:3</p>   |
| 11 | <p><b>OK</b><br/>                 Im Bildschirmmenü: Funktion einstellen oder Untermenü aufrufen<br/>                 ◀▶▲▼<br/>                 Im Bildschirmmenü (DTV oder ATV): Navigieren in Menüs und Auswählen von Menüpunkten</p>  |
| 12 | <p><b>EXIT/BEENDEN</b><br/>                 Hauptmenü oder Untermenü ausblenden</p>  |
| 13 | <p><b>MENU/MENÜ</b><br/>                 Bildschirmmenü anzeigen oder zur übergeordneten Menüebene zurückkehren</p>  |
| 14 | <p><b>SCART</b><br/>                 Umschalten zwischen: SCART1 / SCART2 / SCART2 S</p>   |
| 15 | <p><b>VIDEO</b><br/>                 Umschalten zwischen: Composite / S-VIDEO / Component</p>  |
| 16 | <p><b>TV</b><br/>                 Umschalten zwischen: Analogempfang (ATV) und Digitalempfang (DTV)</p>  |
| 17 | <p><b>PC/HD</b><br/>                 Umschalten zwischen: VGA / HDMI 1/ HDMI 2</p>   |
| 18 | <p><b>SLEEP/ABSCHALTZEIT</b><br/>                 Zeit bis zum automatischen Ausschalten des Fernsehers einstellen. Die Abschaltzeit kann in 10-Minuten-Intervallen von 00 bis 120 Minuten gewählt werden.</p> <p><b>SUB-TITLE/UNTERTITEL</b><br/>                 ATV: Informationen anzeigen<br/>                 DTV: Untertitel ein-/ausschalten</p> <p><b>GUIDE/EPG</b><br/>                 ATV: Zum Navigieren<br/>                 DTV: Elektronische Programmzeitschrift für 7 Tage anzeigen</p> <p><b>SOUND/TON</b><br/>                 Tonmodus passend zum TV-Programm auswählen</p>  |
| 19 | <p><b>PIP ON/OFF/BILD-IM-BILD EIN/AUS</b><br/>                 Bild-im-Bild-Funktion (PIP) aktivieren/deaktivieren<br/>                 Umschalten zwischen: PIP EIN/PIP AUS</p> <p><b>POSITION</b><br/>                 Nebenbild verschieben</p> <p><b>SIZE/GRÖSSE</b><br/>                 Größe des Nebenbildes ändern: Small/Middle/Large / Klein/Mittel/Groß</p> <p><b>Swap Audio/Video/Tauschen Audio/Video</b><br/>                 AV-Quelle zwischen Hauptbild und Nebenbild tauschen</p> <p><b>SOURCE ▲▼/QUELLE ▲▼</b><br/>                 PIP-Eingang wählen: HDMI 1 / HDMI 2 / TV / DTV / SCART1 / SCART2 / SCART2 S / Composite / Component / S-VIDEO</p> |

DEUTSCH

# Anschließen Ihres LCD-Fernsehers

## Anschließen an AV-Geräte mit HDMI-Anschluss

Dieser Fernseher bietet viele verschiedene Anschlussmöglichkeiten für externe AV-Geräte. Je hochwertiger der gewählte Videoanschluss, desto besser die Bildqualität. Unten sind die Anschlussoptionen Ihrer Qualität nach abgebildet, von der besten ganz links bis zur einfachsten ganz rechts.

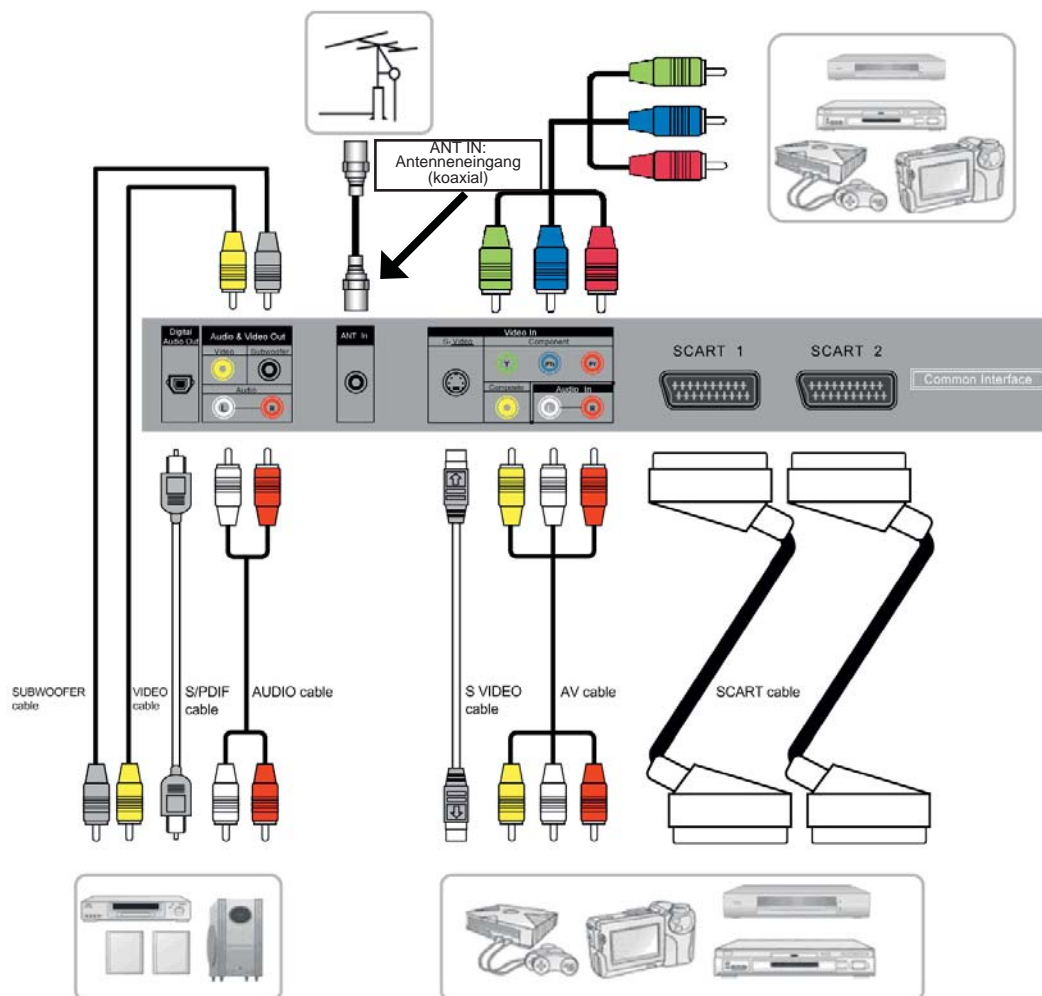

HINWEIS: Nicht alle Kabel sind im Lieferumfang enthalten.

## Haben Sie Fragen zu Anschlüssen oder Kabeln?

Rufen Sie die Kundendienstnummer an.  
Sie finden sie auf der Beilage mit diesem Symbol:

Oder besuchen Sie unsere Website unter [www.polaroid.com](http://www.polaroid.com).





## Anschließen Ihres LCD-Fernsehers

### Anschließen an AV-Geräte mit HDMI-Anschluss

Wir empfehlen, wo immer möglich den HDMI (High Definition Multimedia Interface)-Eingang zu benutzen, um ein gestochen scharfes Bild mit hoher Auflösung zu erhalten. Beachten Sie jedoch, dass nicht alle AV-Geräte diesen Anschluss unterstützen.

Für ein optimales Fernseherlebnis sollten Sie Ihren LCD-Fernseher an einen HD-fähigen digitalen Kabel- oder Satellitenempfänger, einen HD-DVD-Player und/oder ein anderes HD-AV-Gerät anschließen.

Achten Sie darauf, dass Ihre externen AV-Geräte ein HDMI-Signal ausgeben. Lesen Sie in der Bedienungsanleitung Ihres externen AV-Gerätes nach, wie Sie ein HDMI-Ausgangssignal erhalten.

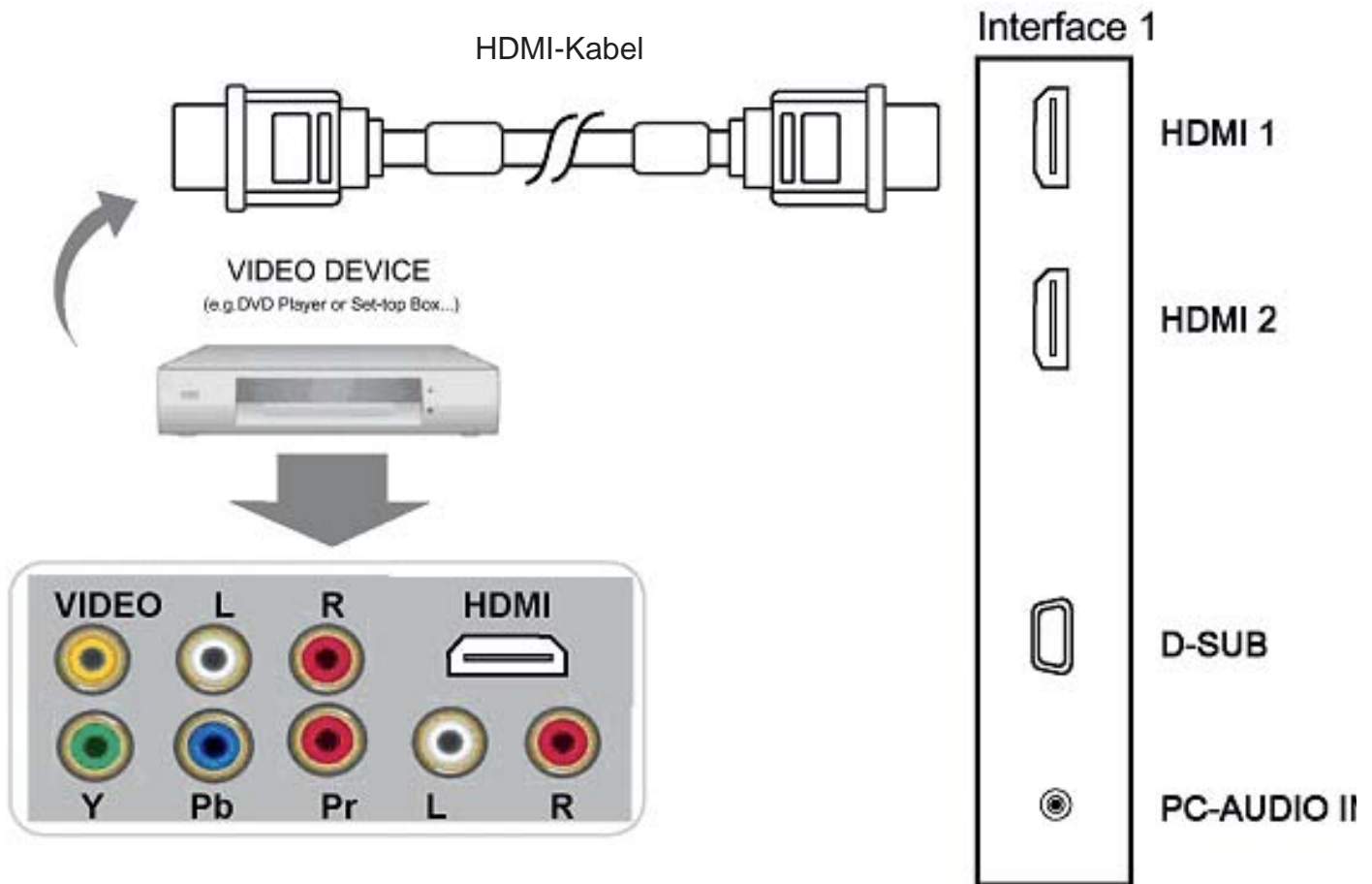

#### HINWEISE:



- HDMI-Kabel sind nicht im Lieferumfang enthalten.
- Bei einem HDMI-Anschluss ist kein Audiokabel erforderlich.
- Sie können entweder HDMI 1 oder HDMI 2 benutzen.

### Haben Sie Fragen zu Anschlüssen oder Kabeln?

Rufen Sie die Kundendienstnummer an.  
Sie finden sie auf der Beilage mit diesem Symbol:



Oder besuchen Sie unsere Website unter [www.polaroid.com](http://www.polaroid.com).

## Anschließen Ihres LCD-Fernsehers

### Anschließen an einen PC mit VGA (D-Sub)-Anschluss

Schließen Sie ein VGA-Kabel an den VGA (D-SUB)-Eingang des Fernsehers und an den VGA-Ausgang des PCs an. Um auch den Ton des PCs zu empfangen, müssen Sie außerdem den AUDIO-Ausgang des PCs über ein Audiokabel mit dem Eingang PC AUDIO IN am Fernseher verbinden.

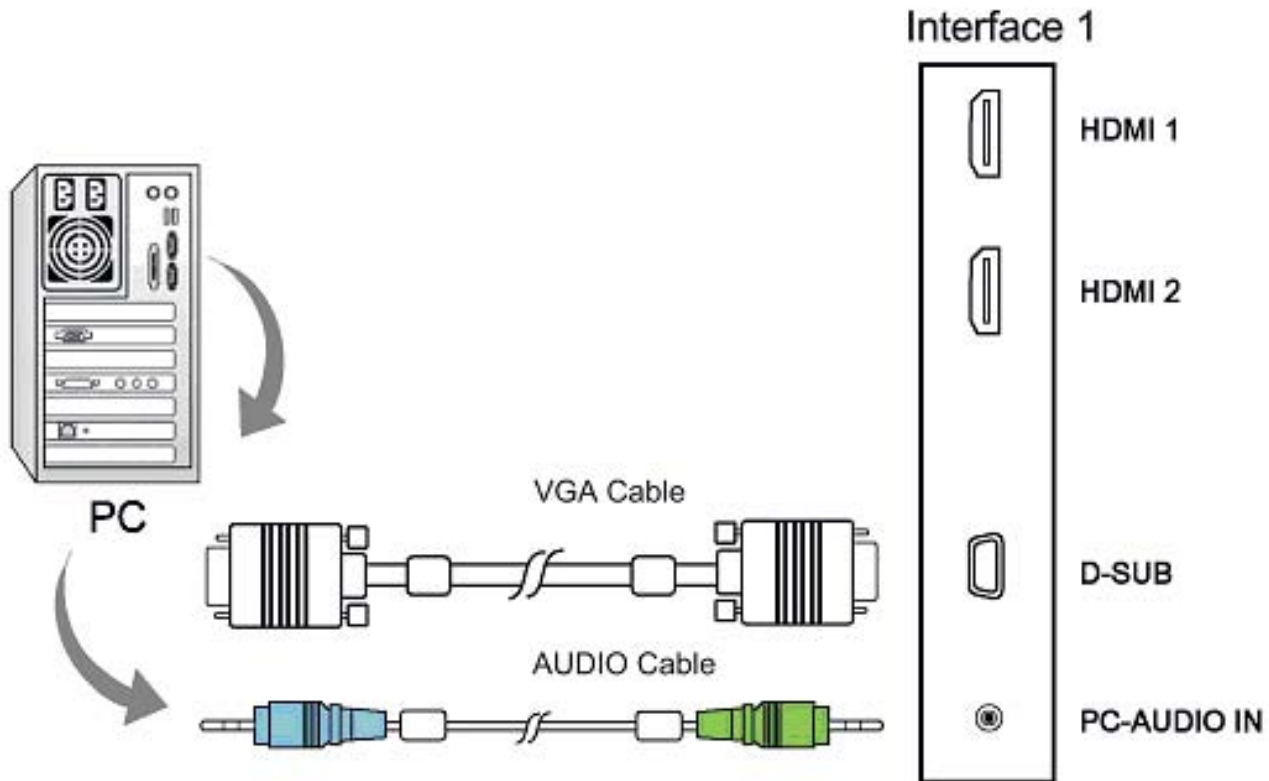

#### HINWEISE:

- VGA- und PC-Audiokabel sind nicht im Lieferumfang enthalten.

### Haben Sie Fragen zu Anschlüssen oder Kabeln?

Rufen Sie die Kundendienstnummer an.  
Sie finden sie auf der Beilage mit diesem Symbol:

Oder besuchen Sie unsere Website unter [www.polaroid.com](http://www.polaroid.com).



## Anschließen Ihres LCD-Fernsehers

### Anschließen des Netzkabels

- 1 Stecken Sie den Gerätestecker des Netzkabels in die mit AC IN markierte Buchse auf der Rückseite des Fernsehers und den Netzstecker in eine Steckdose.
- 2 Schalten Sie den Netzschalter (AC POWER) ein. Sobald der Stecker eingesteckt und der Netzschalter eingeschaltet ist, leuchtet die LED-Anzeige vorne am Fernseher rot.

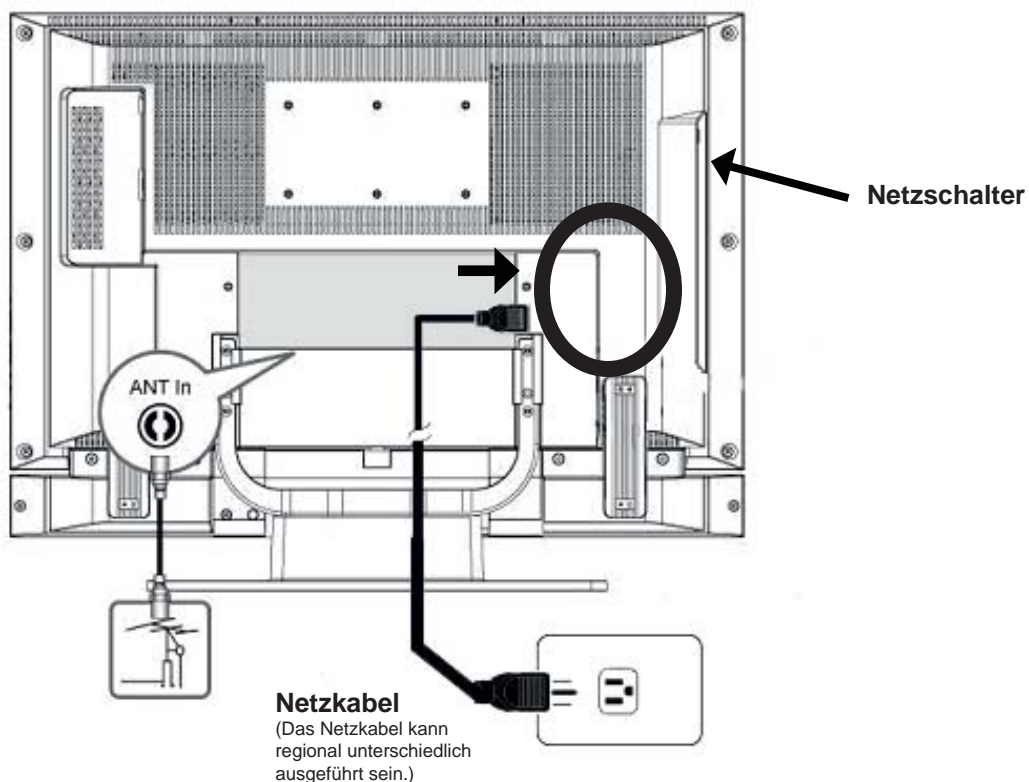

### Haben Sie Fragen zu Anschlüssen oder Kabeln?

Rufen Sie die Kundendienstnummer an.  
Sie finden sie auf der Beilage mit diesem Symbol:



Oder besuchen Sie unsere Website unter [www.polaroid.com](http://www.polaroid.com).

# Bedienung Ihres LCD-Fernsehers

## Ein- und Ausschalten des Fernsehers

### EINSCHALTEN

Nachdem Sie alle Anschlüsse hergestellt und den Netzschalter eingeschaltet haben, drücken Sie die Taste  seitlich am Fernseher oder auf der Fernbedienung, um den Fernseher einzuschalten. Die LED-Leuchte wechselt zu Blau.

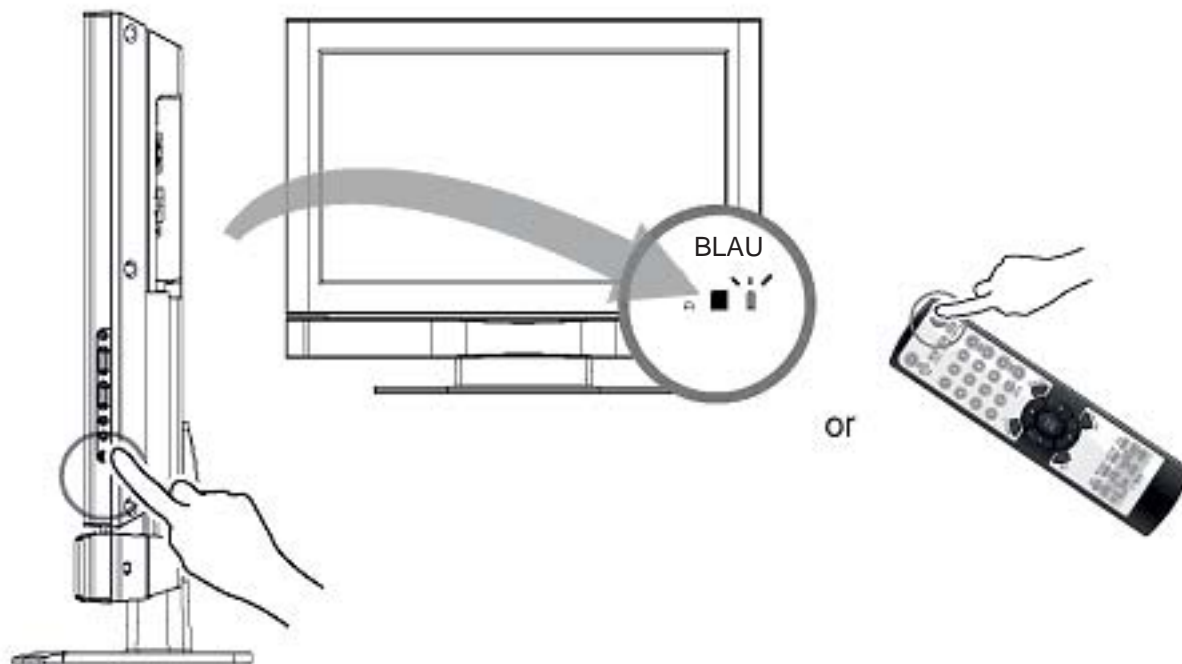

### AUSSCHALTEN

Wenn der Fernseher und der Netzschalter eingeschaltet sind, schalten Sie ihn aus, indem Sie die Taste  seitlich am Fernseher oder auf der Fernbedienung drücken. Die LED-Anzeige vorne am Fernseher wechselt zu Rot, sobald der Standby-Modus aktiviert wird.



Schalten Sie immer den Netzschalter aus oder ziehen Sie den Stecker aus der Steckdose, wenn der Fernseher längere Zeit nicht benutzt wird. Die Taste  vorne am Fernseher schaltet das Gerät lediglich auf Standby (Bereitschaftsmodus), d. h. das Gerät wird nicht vom Stromnetz getrennt. Um den Fernseher ganz vom Netz zu trennen, müssen Sie den Netzschalter ausschalten oder den Stecker aus der Steckdose ziehen.

# Bedienung Ihres LCD-Fernsehers

## Erstmalige Inbetriebnahme

- 1 Drücken Sie, nachdem Sie alle Anschlüsse hergestellt und den Netzschalter eingeschaltet haben, die Taste  an der Seite des Fernsehers oder auf der Fernbedienung, um den Fernseher einzuschalten. Die LED-Anzeige wechselt zu Blau.
- 2 Beim erstmaligen Einschalten des Fernsehers wird automatisch das Menü „Auto Install“ (Automatische Installation) angezeigt. Stellen Sie sicher, dass ein Antennenkabel an Ihren Fernseher angeschlossen ist. Die automatische Installation dauert ca. 10 Minuten.

1	Markieren Sie mit den Tasten ▲▼ „Country/Land“* und drücken Sie die OK-Taste.
2	Wählen Sie mit den Tasten ◀▶ Ihr Land aus und drücken Sie die OK-Taste.
3	Markieren Sie mit den Tasten ▲▼ „Language/Sprache“** und drücken Sie die OK-Taste.
4	Wählen Sie mit den Tasten ◀▶ die gewünschte Sprache aus und drücken Sie die OK-Taste.
5	Markieren Sie mit den Tasten ▲▼ „Start Channel Scan/APS-Suche starten“ und drücken Sie dann die OK-Taste, um den Suchlauf zu starten. Sobald die Fortschrittsanzeige 100 % erreicht hat, ist der Sendersuchlauf abgeschlossen. Der Fernseher sollte jetzt wieder in den normalen Betrieb zurückkehren

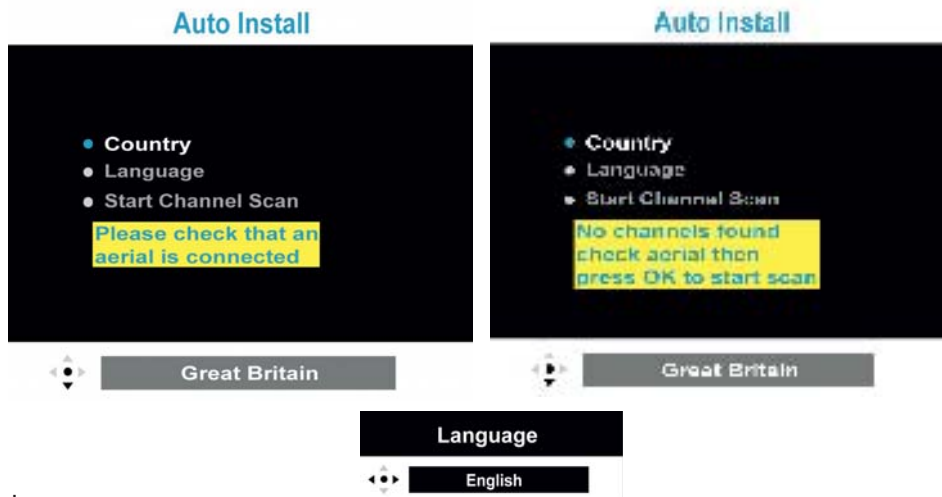

### \* Verfügbare Länder:

Belgien, Dänemark, Deutschland, Finnland, Frankreich, Griechenland, Großbritannien, Irland, Italien, Niederlande, Norwegen, Österreich, Polen, Portugal, Schweden, Schweiz, Slowakien, Slowenien, Spanien, Tschechische Republik, Türkei, Ungarn und andere.

### \*\* Verfügbare Sprachen:

Deutsch, Englisch, Französisch, Spanisch, Italienisch, Niederländisch, Dänisch, Schwedisch, Norwegisch und Finnisch.

- 3 Wählen Sie eine Signalquelle aus der Tabelle unten aus.



Fernbedienungstaste	Signalquelle
TV	Zum Umschalten zwischen Analog-Fernsehen (ATV) und Digital-Fernsehen (DTV).
PC/HD	Zum Umschalten zwischen VGA/ / HDMI 1/ HDMI 2
VIDEO	Zum Umschalten zwischen Composite/ S-Video/ Component
SCART	Zum Umschalten zwischen SCART1/ / SCART 2/ SCART 2 S
SCART	Zum Umschalten zwischen: SCART 1/ SCART 2/ SCART 2 S



# Bedienung Ihres LCD-Fernsehers

## Arbeiten mit dem Hauptmenü (OSD)

- 1 Stellen Sie sicher, dass der Netzschalter eingeschaltet ist und drücken Sie dann die Taste , um den Fernseher einzuschalten.
- 2 Drücken Sie die MENU/MENÜ-Taste auf der Fernbedienung oder seitlich am Fernseher, um das Hauptmenü auf dem Bildschirm anzuzeigen. Wählen Sie mit den Tasten ◀▶ die gewünschte Hauptmenü-Option aus.

HAUPTMENÜ	UNTERMENÜ
<p>Wählen Sie mit den Tasten ◀▶ auf der Fernbedienung das Symbol der gewünschten Menüoption aus. Gehen Sie mit den Tasten ▲▼ zur gewünschten Untermenü-Option. Drücken Sie die OK-Taste, um die Option auszuwählen.</p>  <p>Symbol der Menüoption</p> <p>Name der Menüoption</p> <p>Untermenü-Optionen</p> <p>Anweisungen</p> <p>Rollbalken</p>	<p>Markieren Sie die gewünschte Option im Untermenü und drücken Sie die OK-Taste, um sie auszuwählen.</p>  <p>Name der Menüoption</p> <p>Titel des Untermenüs</p> <p>Untermenü-Optionen</p> <p>Einstellungsbalken</p>

## Benutzen von Haupt- und Untermenü:

1. Drücken Sie, während der Fernseher eingeschaltet ist, die MENU/MENÜ-Taste auf der Fernbedienung. Das Hauptmenü wird auf dem Bildschirm angezeigt.
2. Wählen Sie mit den Tasten ◀▶ die gewünschte Menüoption aus. Drücken Sie die Taste ▼, um das Untermenü aufzurufen.
3. Wählen Sie mit den Tasten ▲▼ eine Untermenü-Option aus. Bestätigen Sie die Auswahl mit der OK-Taste.
4. Nehmen Sie mit den Tasten ◀▶ die gewünschte Änderung vor. Drücken Sie die OK-Taste, um eine weitere Option zum Ändern auszuwählen.
5. Drücken Sie MENU/MENÜ-Taste, um zum Hauptmenü zurückzukehren.
6. Drücken Sie die EXIT/BEENDEN-Taste, um das Hauptmenü auszublenden.



### HINWEIS:

\* Der seitliche Rollbalken zeigt an, dass oben oder unten weitere Einstelloptionen vorhanden sind.

\*\* Im VGA-Modus ergeben niedrigere Helligkeits- und Kontrasteinstellungen das beste Bild.

# Bedienung Ihres LCD-Fernsehers

## Bild-Einstellungen

- 1 Drücken Sie, während der Fernseher (in einem beliebigen Modus) eingeschaltet ist, die SOURCE/QUELLE-Taste und wählen Sie die gewünschte Signalquelle.
- 2 Drücken Sie die MENU/MENÜ-Taste.
- 3 Wählen Sie mit den Tasten ◀▶ VIDEO aus und drücken Sie dann die Taste ▼.
- 4 Markieren Sie mit den Tasten ▲▼ die gewünschte VIDEO-Option. Rufen Sie mit der OK-Taste das Untermenü auf.
- 5 Nehmen Sie mit den Tasten ◀▶ im Einstellungsbalken die gewünschten Änderungen vor und drücken Sie dann die OK-Taste.
- 6 Drücken Sie die MENU/MENÜ-Taste, um zum Hauptmenü zurückzukehren, oder die EXIT/BEENDEN-Taste, um das Bildschirmmenü auszublenden.

### HAUPTMENÜ:



### EINSTELLUNGSBALKEN:



Das VIDEO-Menü enthält folgenden Optionen für die Bildeinstellung:

BACKLIGHT/ BELEUCHTUNG	Zum Ändern der Beleuchtung des LCD-Bildschirms.
CONTRAST/KONTRAST	Zum Regeln des Kontrastes zwischen hellen und dunklen Bildbereichen.
BRIGHTNESS/HELLIGKEIT	Zum Regeln der Gesamthelligkeit.
COLOUR/FARBE	Zum Regeln der Farbintensität des Bildes.
SHARPNESS/SCHÄRFE	Hohe Werte geben dem Bild scharfe Konturen. Niedrige Werte führen zu weichen Konturen im Bild.
NOISE REDUCTION/ RAUSCHUNTERDRÜCKUNG	Reduziert Bildrauschen und Störungen, die durch ein zu schwaches Empfangssignal verursacht werden. Wählen Sie zwischen Auto/High/Middle/Low/Off / Auto/Hoch/Mittel/Niedrig/Aus. Bei schnellen Bildbewegungen ist die Einstellung „Hoch“ nicht zu empfehlen.

#### HINWEIS:



\* Der seitliche Rollbalken zeigt an, dass oben oder unten weitere Einstelloptionen vorhanden sind.

\*\* Im VGA-Modus ergeben niedrigere Helligkeits- und Kontrasteinstellungen das beste Bild.



# Bedienung Ihres LCD-Fernsehers

## Ton-Einstellungen

- 1 Drücken Sie, während der Fernseher eingeschaltet ist, in einem beliebigen Modus die SOURCE/QUELLE-Taste und wählen Sie die gewünschte Signalquelle.
- 2 Drücken Sie die MENU/MENÜ-Taste.
- 3 Wählen Sie mit den Tasten ◀▶ AUDIO aus und drücken Sie dann die Taste ▼.
- 4 Markieren Sie mit den Tasten ▲▼ die gewünschte AUDIO-Option. Rufen Sie mit der OK-Taste das Untermenü auf.
- 5 Nehmen Sie mit den Tasten ◀▶ die gewünschten Änderungen im Einstellungsbalken vor und drücken Sie dann die OK-Taste.
- 6 Drücken Sie die MENU/MENÜ-Taste, um zum Hauptmenü zurückzukehren, oder die EXIT/BEENDEN-Taste, um das Bildschirmmenü auszublenden.

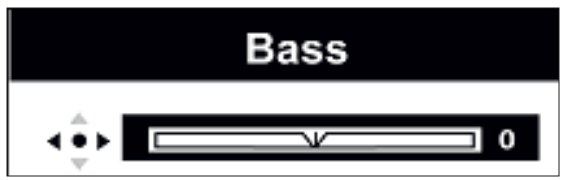
<p><b>HAUPTMENÜ:</b></p> 	<p><b>EINSTELLUNGSBALKEN:</b></p> 
---	---

Das AUDIO-Menü enthält die folgenden Optionen für die Ton-Einstellung:

<b>SURROUND MODES/ SURROUND-MODI</b>	Wählen Sie den gewünschten Klangeffekt für Ihren Fernseher aus.								
<b>AVC/AUTOMATISCHE LAUTSTÄRKEREGELUNG</b>	Passt die Lautstärke automatisch an, indem sie den Verstärkerausgang reduziert bzw. erhöht, wenn der Ton zu laut oder zu leise ist. Diese Funktion können Sie mit ON/OFF / EIN/AUS ein- und ausschalten. Sie ist zum Beispiel nützlich, um einen unerwünschten Anstieg der Lautstärke bei Werbeeinblendungen zu vermeiden.								
<b>BALANCE</b>	Zum Regeln der relativen Lautstärke der einzelnen Lautsprecher bei einer Anlage mit mehreren Lautsprechern.								
<b>EQUALIZER</b>	Zum Wählen des bevorzugten Klangbildes. BASS/BÄSSE und TREBLE/HÖHEN können nur geändert werden, wenn EQUALIZER auf INDIVIDUAL/INDIVIDUELL gesetzt ist. <table border="1" style="width: 100%; margin-top: 5px; border-collapse: collapse;"> <tr> <td style="padding: 2px;">Neutral:</td> <td style="padding: 2px;">Voreingestellter Originalklang</td> </tr> <tr> <td style="padding: 2px;">Movie/Film:</td> <td style="padding: 2px;">Betonter Live-Sound für Filme</td> </tr> <tr> <td style="padding: 2px;">Music/Musik:</td> <td style="padding: 2px;">Verbesserte Klangqualität für Musik</td> </tr> <tr> <td style="padding: 2px;">Individual/Individuell</td> <td style="padding: 2px;">Benutzereigene Einstellung</td> </tr> </table>	Neutral:	Voreingestellter Originalklang	Movie/Film:	Betonter Live-Sound für Filme	Music/Musik:	Verbesserte Klangqualität für Musik	Individual/Individuell	Benutzereigene Einstellung
Neutral:	Voreingestellter Originalklang								
Movie/Film:	Betonter Live-Sound für Filme								
Music/Musik:	Verbesserte Klangqualität für Musik								
Individual/Individuell	Benutzereigene Einstellung								
<b>BASS/BÄSSE</b>	Zum Regeln der relativen Intensität der tieferen Töne.								
<b>TREBLE/HÖHEN</b>	Zum Regeln der relativen Intensität der höheren Töne.								



## Bedienung Ihres LCD-Fernsehers

### Bildschirmformat-Einstellungen

Drücken Sie die ARC-Taste, um das Bildschirmformat zu wechseln.



Bei bestimmten Signalquellen sind gegebenenfalls nicht alle Bildschirmformate verfügbar.

<p><b>AUTO IMAGE/AUTO-BILD</b> Bei dieser Einstellung wählt das Fernsehgerät automatisch das beste Bildschirmformat für die gerade empfangene Sendung.</p>	
<p><b>4:3 NORMAL</b> Zeigt das Bild im 4:3-Format an, das heißt im herkömmlichen TV-Format übertragene Bilder haben das richtige Bildseitenverhältnis. Auf beiden Seiten des Bildes erscheinen schwarze Balken.</p>	
<p><b>14:9</b> Zeigt 14:9-Bilder im richtigen Seitenverhältnis an. Auf beiden Seiten des Bildes erscheinen schwarze Balken.</p>	
<p><b>16:9 WIDE/BREITBILD</b> Zeigt 16:9-Bilder im richtigen Seitenverhältnis an. Kann auch 4:3-Bilder gleichmäßig strecken, so dass Sie den ganzen 16:9-Bildschirm füllen. Unten und oben auf dem Bildschirm erscheinen eventuell schwarze Balken.</p>	
<p><b>PANORAMIC/VOLLBILD</b> Streckt 4:3-Bilder an den Seiten, so dass sie den ganzen 16:9-Bildschirm füllen. Die Bildgröße in der Mitte bleibt dabei erhalten, um das Bild nicht übermäßig zu verzerren.</p>	
<p><b>ZOOM</b> Zeigt Filme im Letterbox-Format mit den richtigen Bildseitenverhältnis an. Die Bilder werden oben und unten etwas abgeschnitten.</p>	

### How To Customise APC - Automatic Picture Control

Drücken Sie wiederholt die APC-Taste auf der Fernbedienung, um die verschiedenen Bildmodus-Einstellungen anzuzeigen. Die Taste schaltet zwischen den voreingestellten Helligkeitsoptionen Normal/Cinema/Dynamic / Normal/Kino/Dynamisch um.

NORMAL	Wählen Sie diesen Anzeigmodus in normalen Umgebungen
CINEMA/KINO	Wählen Sie diesen Anzeigmodus in dunklen Umgebungen
DYNAMIC/DYNAMISCH	Wählen Sie diesen Anzeigmodus in sehr hellen Umgebungen

#### HINWEIS:

Im VGA (PC)-Modus stehen nur die Bildformate 16:9 und 4:3 zur Verfügung.

# Bedienung Ihres LCD-Fernsehers

## Bild-im-Bild-Funktionen (PIP)

Mit diesen Tasten auf der Fernbedienung bedienen Sie die Bild-im-Bild-Funktionen.

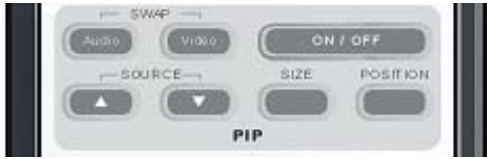

ON/OFF / EIN/AUS	Zum Wählen des Bild-im-Bild (PIP)-Modus. Drücken Sie diese Taste wiederholt, um Bild-im-Bild ein- und auszuschalten.
POSITION	Zum Verschieben des Nebenbildes in eine andere Ecke des Fernsehbildschirms. Drücken Sie diese Taste wiederholt, um die gewünschte Position zu erhalten.
SIZE/GRÖSSE	Zum Wählen der Größe des Nebenbildes: Small–Middle–Large/Klein–Mittel–Groß. Drücken Sie diese Taste wiederholt, um die gewünschte Größe zu erhalten.
SWAP VIDEO/BILD TAUSCHEN	Zum Tauschen der Bildanzeige zwischen Haupt- und Nebenquelle.
SWAP AUDIO/TON TAUSCHEN	Zum Tauschen der Tons zwischen Haupt- und Nebenquelle.
SOURCE ▲▼ /QUELLE	Zum Wählen der Signalquelle – HDMI / TV / DTV / SCART1 / SCART2 / SCART2 S / Composite / Component / S-VIDEO – für das Nebenbild.

### HINWEISE:

- An Ihren LCD Fernseher müssen mindestens zwei AV-Signalquellen angeschlossen sein, damit Sie die Bild-im-Bild (PIP)-Funktion nutzen können.
- Um ein anderes Programm im PIP-Fenster anzuzeigen, vertauschen Sie die Anzeige von Haupt- und Nebenbild.

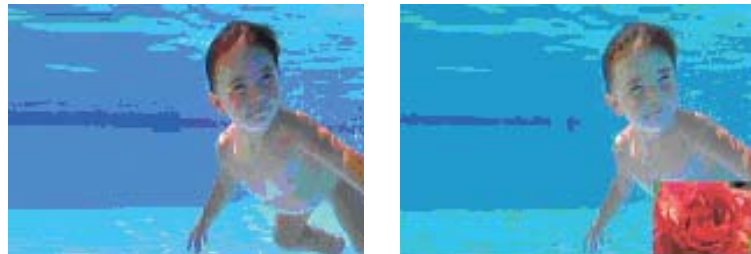

## Signalquellenkombinationen bei Bild-im-Bild

Dieser Tabelle können Sie entnehmen, welche Signalquellen im Haupt- und im Nebenfenster angezeigt werden können. „Haupt“ bedeutet Hauptquelle und „Neben“ bedeutet Nebenquelle. Ein „O“ in der Tabelle bedeutet, dass sowohl die Haupt- als auch die Nebenquelle aktiv sein können.

Sub Main	ATV	SCART1	SCART2	SCART 2 S	CVBS	S-VIDEO	DTV	YUV	HDMI1	HDMI2	VGA
ATV	---	X	X	X	X	X	O	O	O	O	X
SCART1	X	---	X	X	X	X	O	O	O	O	X
SCART2	X	X	---	X	X	X	O	O	O	O	X
SCART2 S	X	X	X	---	X	X	O	O	O	O	X
CVBS	X	X	X	X	---	X	O	O	O	O	X
S-VIDEO	X	X	X	X	X	---	O	O	O	O	X
DTV	O	O	O	O	O	O	---	O	X	X	X
YUV	O	O	O	O	O	O	O	---	X	X	X
HDMI1	O	O	O	O	O	O	X	X	---	X	X
HDMI2	O	O	O	O	O	O	X	X	X	---	X
VGA	O	O	O	O	O	O	X	X	X	X	---

## NICAM/A2 (IGR) Auswahl

Wenn Sie ein Programm mit Zweikanalton empfangen, können Sie mit der SOUND-Taste die Sprache wechseln. Die Bildschirmanzeige zu dieser Funktion sieht, je nach Empfangssystem, anders aus.

Sound A/ Ton A	Sendet bei Zweikanalton Tonkanal 1 (Primärsprache) an die Lautsprecher.
Sound B/ Ton B	Sendet bei Zweikanalton Tonkanal 2 (Sekundärsprache) an die Lautsprecher.
Mono	Zum Auswählen von Mono-Ton
Stereo	Zum Auswählen von Stereo-Ton

NICAM System	
Digital	Stereo
	Mono Stereo
	Mono Sound A Sound B
Mono	NICAM Mono

Two Carrier System	
Analogue	Stereo
	Mono Stereo
	Dual
Mono	Sound A Sound B
	Mono

# Bedienung Ihres LCD-Fernsehers

## Analoger Fernsehempfang (ATV)

- 1 Schalten Sie, während der Fernseher eingeschaltet ist, mit der TV-Taste in den ATV-Modus für analogen Fernsehempfang.
- 2 Drücken Sie die MENU/MENÜ-Taste auf der Fernbedienung, um das Hauptmenü auf dem Bildschirm anzuzeigen. Wählen Sie mit den Tasten ◀ ▶ „**Channel Options/Kanal-Einstellungen**“ aus und drücken Sie dann die Taste ▼.
- 3 Markieren Sie mit den Tasten ▲ ▼ die gewünschte Option. Rufen Sie mit der OK-Taste das Untermenü auf.
- 4 Die Bildschirmanzeige variiert, je nach der gewählten Funktion. Ändern Sie die im Meldungsfeld unten angezeigte Einstellung nach Wunsch ab.
- 5 Drücken Sie die OK-Taste, um die Einstellung zu bestätigen.
- 6 Drücken Sie die MENU/MENÜ-Taste, um zum vorherigen Menü zurückzukehren, oder die EXIT/BEENDEN-Taste, um das Bildschirmmenü auszublenden.

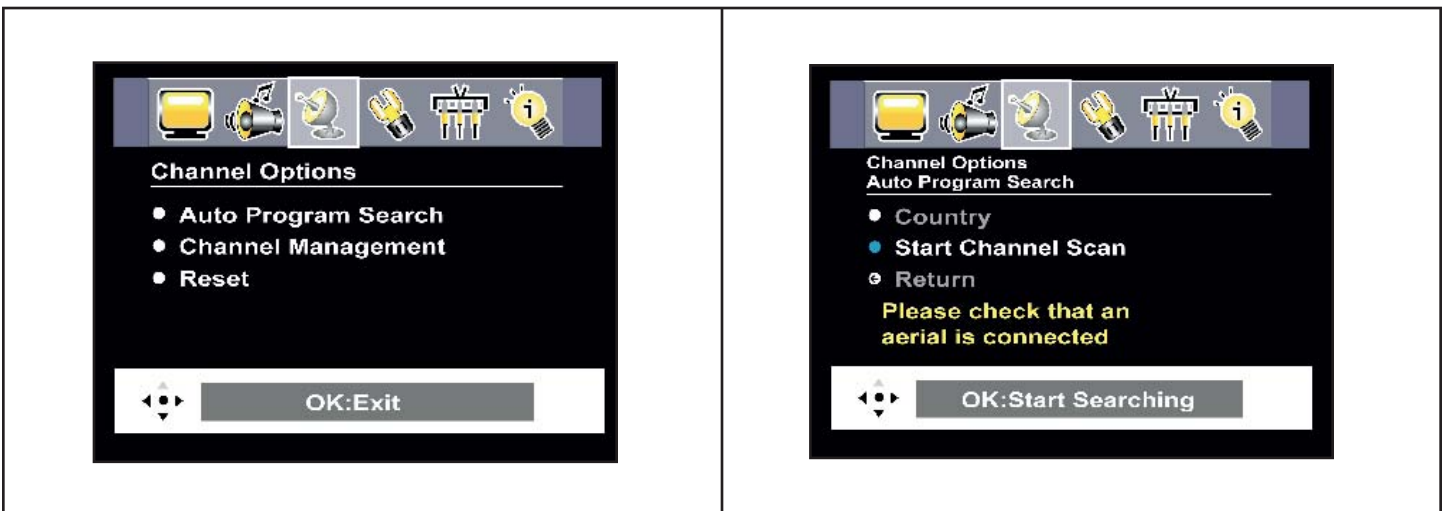

### Channel Options/Kanal-Einstellungen:

<b>HAUPTMENÜ-OPTION</b>	<b>Automatic Program Search/ Automatischer Sendersuchlauf</b>	Zum Suchen und Abspeichern aller empfangenen Kanäle.
UNTERMENÜ-OPTION	Country/Land	Zum Auswählen Ihres Landes.
UNTERMENÜ-OPTION	Start Channel Scan/APS-Suche starten	Suchen aller verfügbaren Kanäle einleiten.
UNTERMENÜ-OPTION	Return/Zurück	Zum vorherigen Menü zurückkehren.
<b>HAUPTMENÜ-OPTION</b>	<b>Channel Management/ Service-Management</b>	Zum Bearbeiten der Einstellungen für die gespeicherten Kanäle.
UNTERMENÜ-OPTION	Sort/Sortieren	Zum Ändern der Reihenfolge, in der die Kanäle (Fernsehprogramme) auf dem Bildschirm angezeigt werden.
UNTERMENÜ-OPTION	Delete/Löschen	Zum Löschen des ausgewählten Kanals.
UNTERMENÜ-OPTION	Rename/Umbenennen	Zum Umbenennen des ausgewählten Kanals.
UNTERMENÜ-OPTION	Add/Change / Hinzufügen/Ändern	Zum Hinzufügen oder zur Feinabstimmung des ausgewählten Kanals.
UNTERMENÜ-OPTION	Return/Zurück	Zum vorherigen Menü zurückkehren.
<b>HAUPTMENÜ-OPTION</b>	<b>Reset/Rücksetzen</b>	Hiermit können Sie alle Einstellungen, mit Ausnahme der abgespeicherten Kanäle, auf die Werkseinstellungen zurücksetzen.

# Bedienung Ihres LCD-Fernsehers

## Bearbeiten analoger Kanäle: Umbenennen, Sortieren, Löschen

- 1 Schalten Sie, während der Fernseher eingeschaltet ist, mit der TV-Taste in den ATV-Modus (analog).
- 2 Drücken Sie die MENU/MENÜ-Taste auf der Fernbedienung, um das Hauptmenü auf dem Bildschirm anzuzeigen. Wählen Sie mit den Tasten ◀ ▶ „**Channel Options/Kanal-Einstellungen**“ aus und drücken Sie dann die Taste ▼.
- 3 Markieren Sie mit den Tasten ▲ ▼ „**Channel Management/Service-Management**“ und drücken Sie dann die OK-Taste, um das Bearbeitungs Menü anzuzeigen.
- 4 Markieren Sie mit der Taste ▼ die Option „**Rename/Umbenennen**“ und drücken Sie dann die OK-Taste, um das Menü „Channel Name/Programmname“ anzuzeigen.
- 5 Wählen Sie mit den Tasten ▲ ▼ das Programm in der Liste aus, das Sie umbenennen möchten, und drücken Sie dann die OK-Taste, um den Namen zu ändern.
- 6 Gehen Sie mit der Taste ▶ in das Namensfeld (5 Zeichen), wählen Sie mit den Tasten ▲ ▼ die gewünschten Zeichen aus und bestätigen Sie dann Ihre Eingabe mit der OK-Taste.
- 7 Drücken Sie die MENU/MENÜ-Taste, um zum Hauptmenü zurückzukehren, oder die EXIT/BEENDEN-Taste, um das Bildschirmmenü auszublenden.

**HINWEIS:** Zum Sortieren der Programme in einer bestimmten Reihenfolge oder zum Löschen eines Programms, wählen Sie die betreffende Option im Untermenü und gehen entsprechend den obigen Schritten vor.

The image displays four sequential screenshots of the TV's channel management interface:

- Channel Options:** Shows a menu with options: Auto Program Search, Channel Management, and Reset. The bottom button is labeled "OK:Exit".
- Channel Management:** Shows a menu with options: Sort, Delete, Rename, Add/Change, and Return. The bottom button is labeled "OK:Enter sub-menu".
- Channel Sort:** Shows a list of channels from P00 to P12. P06 is selected and highlighted with a left arrow. The bottom button is labeled "OK:Select".
- Channel Name:** Shows a list of channels from P95 to P08. P02 is selected and highlighted. The bottom button is labeled "OK:Edit name".

# Bedienung Ihres LCD-Fernsehers

## Analoger Fernsehempfang (DTV)

- 1 Schalten Sie, während der Fernseher eingeschaltet ist, mit der TV-Taste in den DTV-Modus.
- 2 Drücken Sie die MENU/MENÜ-Taste auf der Fernbedienung, um das Hauptmenü auf dem Bildschirm anzuzeigen. Wählen Sie mit den Tasten ◀ ▶ „Channel Options/Kanal-Einstellungen“ aus und drücken Sie dann die Taste ▼.
- 3 Markieren Sie mit den Tasten ▲ ▼ die gewünschte Option. Rufen Sie mit der OK-Taste das Untermenü auf.
- 4 Die Bildschirmanzeige variiert, je nach der gewählten Funktion. Ändern Sie die im Meldungsfeld unten angezeigte Einstellung nach Wunsch ab.
- 5 Drücken Sie die OK-Taste, um die Einstellung zu bestätigen.
- 6 Drücken Sie die MENU/MENÜ-Taste, um zum vorherigen Menü zurückzukehren, oder die EXIT/BEENDEN-Taste, um das Bildschirmmenü auszublenden.

DEUTSCH

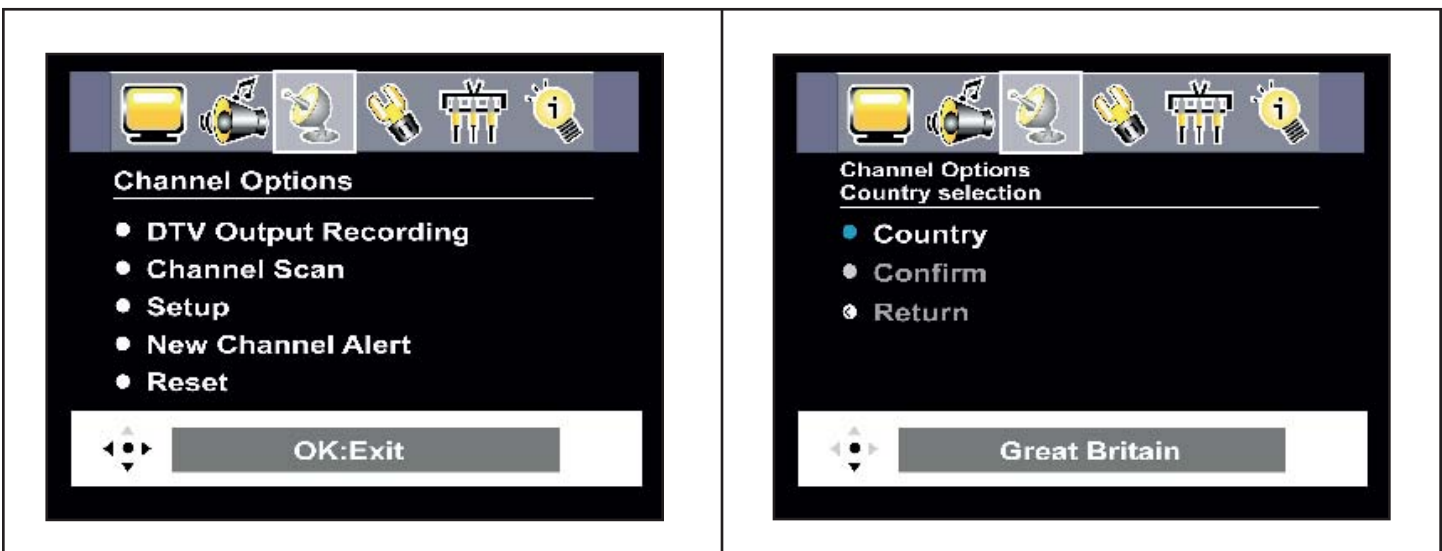

### Channel Options/Kanal-Einstellungen:

HAUPTMENÜ-OPTION	DTV Output Recording/DTV-Programmaufzeichnung	Zum Aufnehmen aller verfügbaren Kanäle.
HAUPTMENÜ-OPTION	Channel Scan/Service Suche	Suchen aller verfügbaren Kanäle einleiten.
UNTERMENÜ-OPTION	Country/Land	Zum Auswählen Ihres Landes.
UNTERMENÜ-OPTION	Confirm/Bestätigen	Sender suchen und vorhandene Daten löschen.
UNTERMENÜ-OPTION	Return/Zurück	Zum vorherigen Menü zurückkehren.
HAUPTMENÜ-OPTION	Setup	Zum Vornehmen verschiedener DTV-Einstellungen.
HAUPTMENÜ-OPTION	New Channel Alert/Neuer Service Hinweis	Informiert Sie, wenn neue Kanäle verfügbar werden.
HAUPTMENÜ-OPTION	Reset/Rücksetzen	Hiermit können Sie alle Einstellungen, mit Ausnahme der abgespeicherten Kanäle, auf die Werkseinstellungen zurücksetzen.



## Bedienung Ihres LCD-Fernsehers

### Aufzeichnen digitaler Fernsehprogramme (DTV)

- 1 Drücken Sie, während der Fernseher im DTV-Modus eingeschaltet ist, die SOURCE/QUELLE-Taste und wählen Sie die gewünschte Signalquelle.
- 2 Drücken Sie die MENU/MENÜ-Taste auf der Fernbedienung, um das Hauptmenü auf dem Bildschirm anzuzeigen. Wählen Sie mit den Tasten ◀ ▶ „Channel Options/Kanal-Einstellungen“ aus und drücken Sie dann die Taste ▼.
- 3 Markieren Sie mit den Tasten ▲ ▼ „DTV Output Recording/DTV-Programmaufzeichnung“.\* Drücken Sie die OK-Taste, um die gewünschten Einstellungen vorzunehmen.
- 4 Drücken Sie die MENU/MENÜ-Taste, um zum vorherigen Menü zurückzukehren, oder die EXIT/BEENDEN-Taste, um das Bildschirmmenü auszublenden.



\* HINWEIS: Damit Sie „DTV Recording/DTV-Programmaufzeichnung“ nutzen können, muss zuvor bereits ein geeignetes Videoaufnahmegerät an den Fernseher angeschlossen sein. Mit dieser Funktion können Sie einen digitalen Fernsehkanal für die Dauer der Aufnahme sperren. Es kann immer nur ein Kanal aufgenommen werden.

### Haben Sie Fragen zu den Menüs auf dem Fernseher?

Rufen Sie die Kundendienstnummer an.  
Sie finden sie auf der Beilage mit diesem Symbol:



Oder besuchen Sie unsere Website unter [www.polaroid.com](http://www.polaroid.com).

# Bedienung Ihres LCD-Fernsehers

## Sendersuchlauf im DTV-Modus

- 1 Schalten Sie, während der Fernseher eingeschaltet ist, mit der TV-Taste in den DTV-Modus.
- 2 Drücken Sie die MENU/MENÜ-Taste auf der Fernbedienung, um das Hauptmenü auf dem Bildschirm anzuzeigen. Wählen Sie mit den Tasten ◀ ▶ „Channel Options/Kanal-Einstellungen“ aus und drücken Sie dann die Taste ▼.
- 3 Markieren Sie mit den Tasten ▲ ▼ die Option „Channel Scan/Service Suche“. Rufen Sie mit der OK-Taste das Untermenü auf.
- 4 Wählen Sie mit der Taste ▼ „Country/Land“\* aus und drücken Sie dann die OK-Taste.
- 5 Wählen sie mit den Tasten ◀ ▶ Ihr Land aus und drücken Sie dann die OK-Taste.
- 6 Markieren Sie mit der Taste ▼ „Confirm/Bestätigen“\* und drücken Sie die OK-Taste. Wenn Sie den DTV-Sendersuchlauf durchführen möchten, drücken Sie erneut die OK-Taste.
- 7 Drücken Sie die MENU/MENÜ-Taste, um zum vorherigen Menü zurückzukehren, oder die EXIT/BEENDEN-Taste, um das Bildschirmmenü auszublenden.

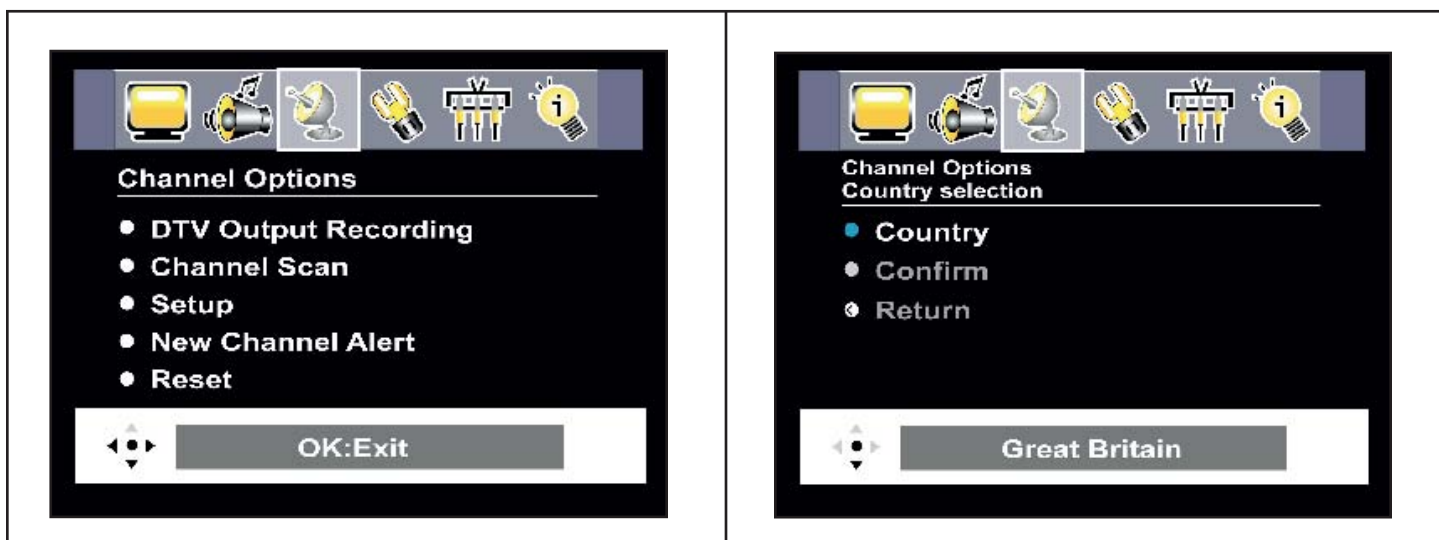

\* HINWEIS: Sobald Sie die Option „Confirm/Bestätigen“ im Untermenü auswählen, erscheint eine Warnmeldung. Sie weist Sie darauf hin, dass alle zuvor abgespeicherten Kanäle gelöscht und durch die neu gefundenen ersetzt werden.

# Bedienung Ihres LCD-Fernsehers

## Weitere DTV-Funktionen

- 1 Drücken Sie, während der Fernseher im DTV-Modus eingeschaltet ist, die SOURCE/QUELLE-Taste und wählen Sie die gewünschte Signalquelle aus.
- 2 Drücken Sie die MENU/MENÜ-Taste auf der Fernbedienung, um das Hauptmenü auf dem Bildschirm anzuzeigen. Wählen Sie mit den Tasten ◀ ▶ „Channel Options/Kanal-Einstellungen“ aus und drücken Sie dann die Taste ▼.
- 3 Markieren Sie mit den Tasten ▲ ▼ die Option „Setup“. Drücken Sie die OK-Taste, um die gewünschten Einstellungen vorzunehmen.
- 4 Drücken Sie die MENU/MENÜ-Taste, um zum vorherigen Menü zurückzukehren, oder die EXIT/BEENDEN-Taste, um das Bildschirmmenü auszublenden.

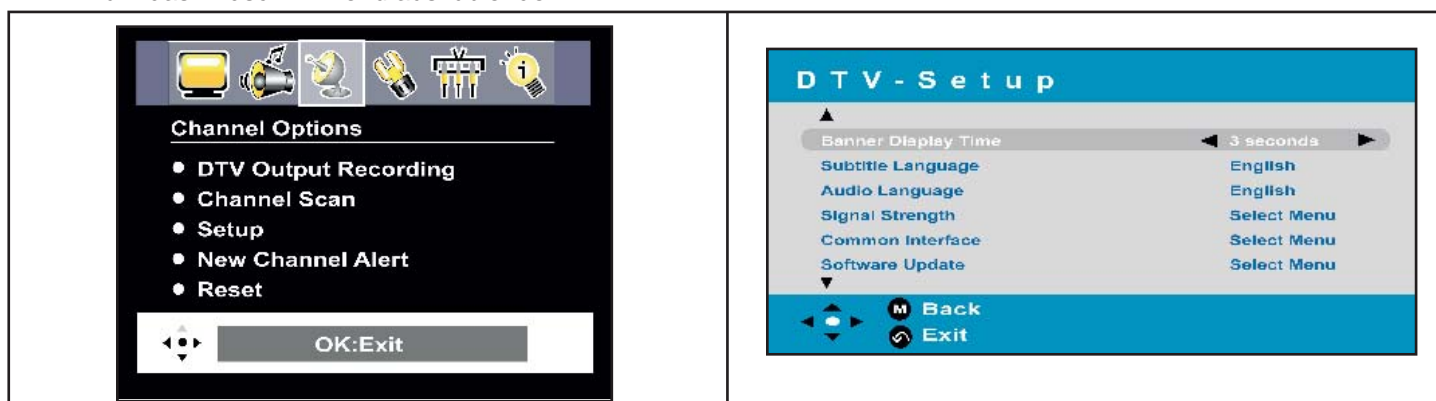

SETUP-Optionen	
<b>Banner Display Time/Banner-Anzeigedauer</b>	Zum Einstellen der Standzeit des Kanal-Banners. Sie können zwischen 2, 5 oder 10 Sekunden wählen.
<b>Subtitle Language/Untertitel-Sprache*</b>	Zum Auswählen der Sprache für Untertitel.
<b>Audio Language/Audio-Sprache</b>	Zum Auswählen der Sprache für den Fernsehton.
<b>Signal Strength/Signalstärke</b>	Zum Anzeigen der Signalstärke des Kanals.
<b>Software Update</b>	Zum Aktualisieren der Software. Wenn eine Softwareaktualisierung erfolgt, wird eine entsprechende Meldung angezeigt.

\* HINWEIS: Welche Sprachen Sie für Ton und Untertitel auswählen können, richtet sich nach dem Angebot Ihrer örtlichen Sendeanstalten. Die Sprachauswahl umfasst: Englisch, Deutsch, Französisch, Spanisch, Italienisch, Niederländisch, Dänisch, Schwedisch, Norwegisch, Finnisch, Gälisch und Walisisch.



# Bedienung Ihres LCD-Fernsehers

## Einstellen von New Channel Alert/Neuer Service Hinweis im DTV-Modus

- 1 Drücken Sie, während der Fernseher im DTV-Modus eingeschaltet ist, die SOURCE/QUELLE-Taste und wählen Sie die gewünschte Signalquelle.
- 2 Drücken Sie die MENU/MENÜ-Taste auf der Fernbedienung, um das Hauptmenü auf dem Bildschirm anzuzeigen. Wählen Sie mit den Tasten ◀ ▶ „Channel Options/Kanal-Einstellungen“ aus und drücken Sie dann die Taste ▼.
- 3 Markieren Sie mit den Tasten ▲ ▼ die Option „New Channel Alert/Neuer Service Hinweis“. Drücken Sie die OK-Taste, um die gewünschten Einstellungen vorzunehmen.
- 4 Wählen Sie mit den Tasten ◀ ▶ ON/EIN oder OFF/AUS im Meldungsfeld aus und bestätigen Sie Ihre Auswahl mit der OK-Taste.
- 5 Drücken Sie die MENU/MENÜ-Taste, um zum vorherigen Menü zurückzukehren, oder die EXIT/BEENDEN-Taste, um das Bildschirmmenü auszublenden.



# Bedienung Ihres LCD-Fernsehers

## Kanal-Banner im DTV-Modus

- 1 Drücken Sie, während der Fernseher im DTV-Modus eingeschaltet ist, die SOURCE/QUELLE-Taste und wählen Sie die gewünschte Signalquelle.
- 2 Zeigen Sie mit den Tasten **CH ▲▼**, **OK** oder **▲▼** das Kanal-Banner an.
- 3 Sobald das Banner angezeigt wird, haben Sie folgende Möglichkeiten:
  - Markieren Sie mit den Tasten **▲▼** den Kanal im Banner. Drücken Sie die OK-Taste, um die gewünschten Einstellungen vorzunehmen.
  - Drücken Sie die **SUB-TITLE/UNTERTITEL**-Taste, um das DTV UNTERTITEL-Menü anzuzeigen.
  - Drücken Sie die Taste **[MHEG]**, um Einzelheiten zum ausgewählten Kanal anzuzeigen.
  - Drücken Sie die Taste **GRÜN**, um das **DTV Mehrkanalton**-Menü anzuzeigen.
  - Drücken Sie die **GELBE** Taste, um das **DTV Profil**-Menü anzuzeigen.
  - Drücken Sie die **ROTE** Taste, um das MHEG5-Menü anzuzeigen.\*

\* MHEG5 ist nur in Großbritannien verfügbar.

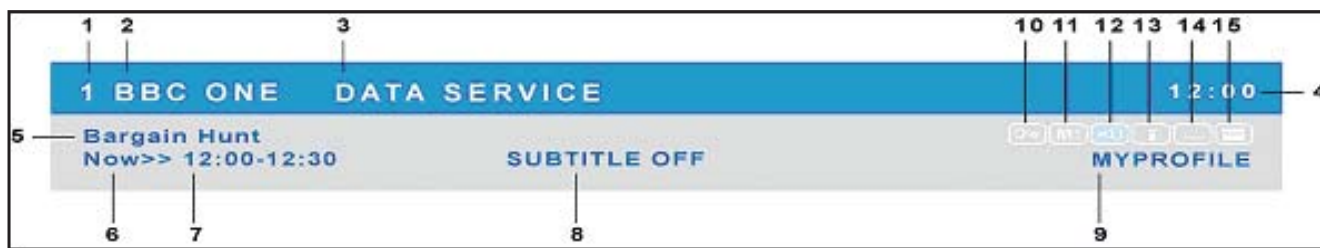

1. Logische Programmnummer	6. Jetzt/Anschließend-Status	11. MHEG-Anzeige
2. Programmname	7. Dauer der Sendung	12. Mehrkanalton-Anzeige
3. Kanal-Status	8. Untertitel-Status	13. Sendungsinfo-Anzeige
4. Aktuelle Uhrzeit	9. Benutzerprofil	14. Untertitel-Anzeige
5. Titel der Sendung	10. Verschlüsselungsanzeige	15. TELETEXT/VIDEOTEXT-Anzeige

# Bedienung Ihres LCD-Fernsehers

## Elektronische Programmzeitschrift im DTV-Modus

Die Elektronische Programmzeitschrift (EPG) ist nur in Verbindung mit Digitalfernsehen verfügbar. Damit können Sie eine Liste derzeitiger und zukünftiger Fernsehsendungen anzeigen und durchsuchen..

- 1 Drücken Sie, während der Fernseher im DTV-Modus eingeschaltet ist, die TV-Taste, um eine digitale Signalquelle zu wählen.
- 2 Drücken Sie die Taste GUIDE/EPG auf der Fernbedienung, um die Elektronische Programmzeitschrift (EPG) aufzurufen.
- 3 Sobald die EPG angezeigt wird, haben Sie folgende Möglichkeiten:
  - Drücken Sie die Taste GUIDE/EPG, um das Benutzerprofil aufzurufen.
  - Drücken Sie die Tasten ◀ ▶, um die Dienstkategorie auszuwählen.
  - Drücken Sie die BLAUE Taste, um die Themenliste aufzurufen.
  - Gehen Sie mit den Zifferntasten (1-7) auf der Fernbedienung das Programm für 7 Tage durch.

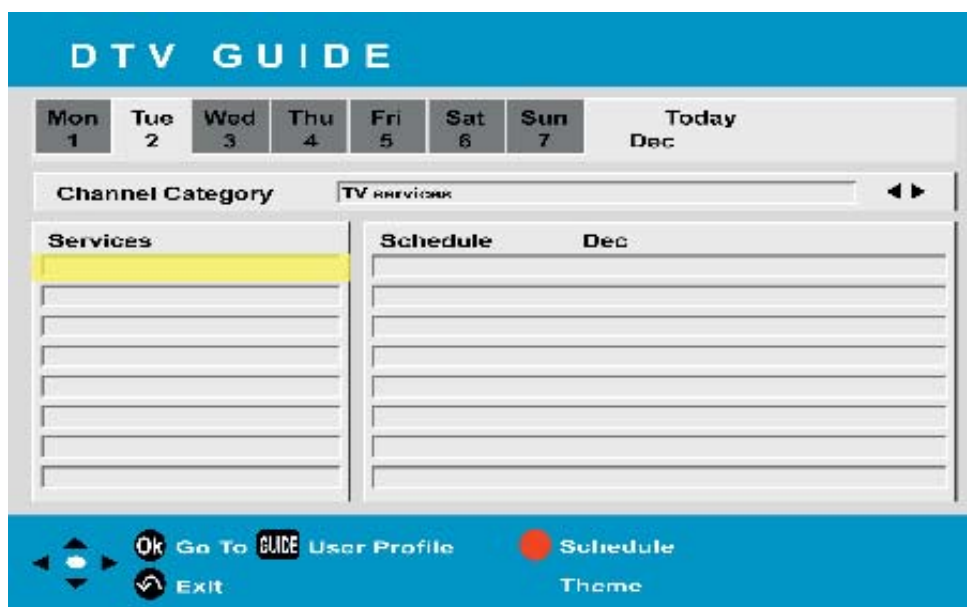

# Bedienung Ihres LCD-Fernsehers

## Verwalten von Favoritenlisten im DTV-Modus

Gehen Sie, nachdem der Sendersuchlauf abgeschlossen ist, wie folgt vor, um die elektronische Programmzeitschrift zu benutzen:

- 1 Drücken Sie einmal die Taste **GUIDE/EPG** auf der Fernbedienung, um die **elektronische Programmzeitschrift (EPG) aufzurufen** (siehe Abbildung 1 unten). Drücken Sie die Taste erneut, um eine Favoritenliste Ihrer bevorzugten digitalen TV-Kanäle einzurichten (siehe Abbildung 2 unten).
- 2 Drücken Sie die **ROTE** Taste auf der Fernbedienung; um das Benutzerprofil zum Bearbeiten anzuzeigen. Sie können maximal Benutzerprofile für drei Benutzer einrichten.
- 3 Drücken Sie die **BLAUE** Taste auf der Fernbedienung, um **Users Profiles/Benutzerprofile** umzubenennen oder zu bearbeiten (siehe Abbildung 3 unten).
- 4 Drücken Sie die **GRÜNE** Taste auf der Fernbedienung, um **All Channels/Alle Kanäle** in der rechten Spalte der DTV Vorschau zu bearbeiten.
- 5 Wählen Sie mit den Tasten ◀▶ Ihre Lieblingskanäle aus. Rechts im Bereich **„All Channels/Alle Kanäle“** können Sie unbegrenzt Kanäle auswählen und bearbeiten (siehe Abbildung 4).

Drücken Sie wiederholt die GRÜNE Taste auf der Fernbedienung, um zwischen den Bereichen **„Users Profiles/Benutzerprofile“** und **„All Channels/Alle Kanäle“** zu wechseln.

Drücken Sie die GELBE Taste auf der Fernbedienung, um Kanäle aus **Users Profiles/Benutzerprofile** zu löschen.

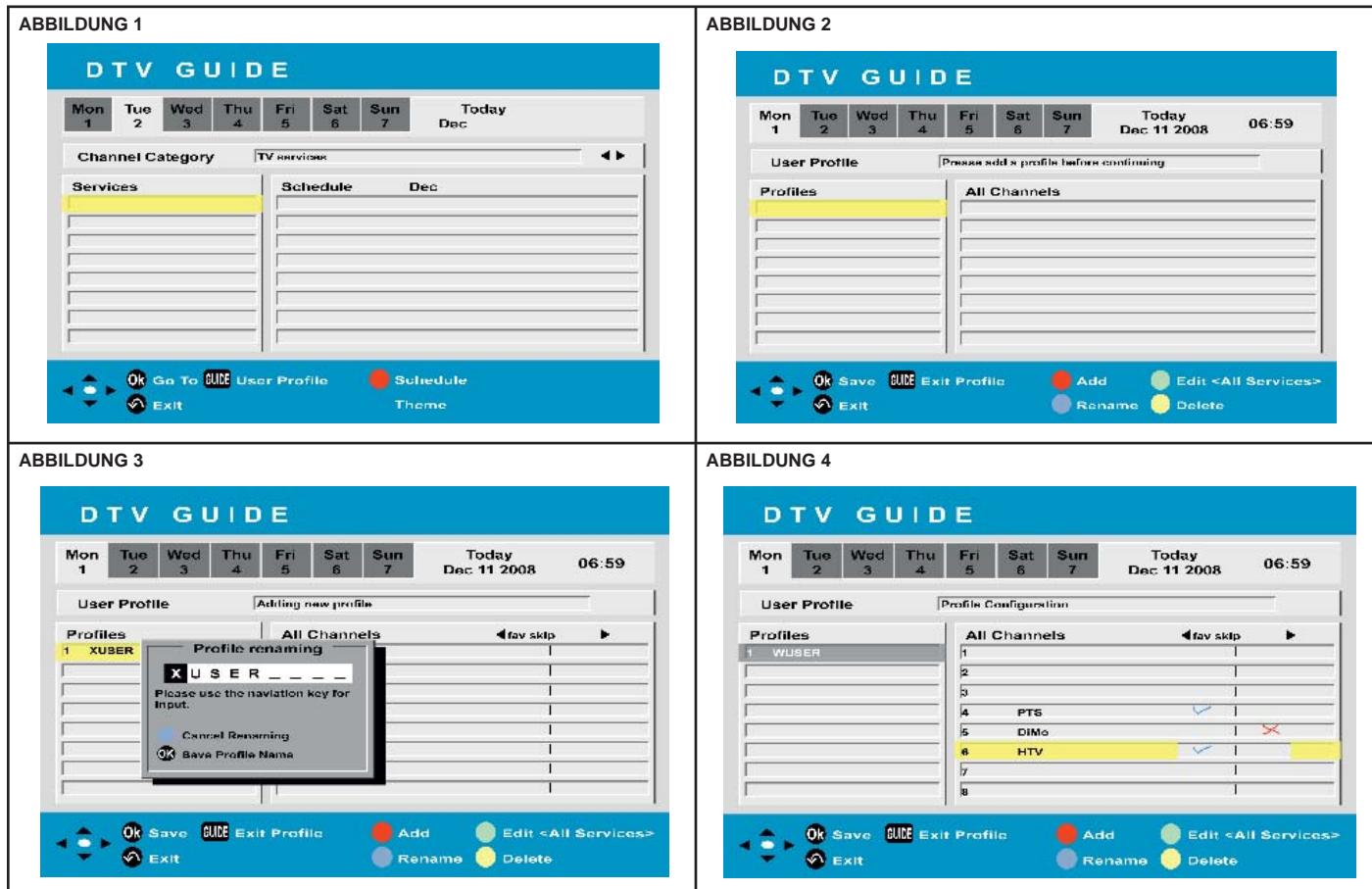

# Bedienung Ihres LCD-Fernsehers

## Einstellen von Präferenzen im DTV-Modus

- 1 Drücken Sie, während der Fernseher im DTV-Modus eingeschaltet ist, die SOURCE/QUELLE-Taste und wählen Sie die gewünschte Signalquelle.
- 2 Drücken Sie die MENU/MENÜ-Taste auf der Fernbedienung, um das Hauptmenü auf dem Bildschirm anzuzeigen. Wählen Sie mit den Tasten ◀ ▶ „Preferences/Präferenzen“ aus und drücken Sie dann die Taste ▼.
- 3 Markieren Sie mit den Tasten ▲ ▼ die gewünschte Option. Rufen Sie mit der OK-Taste das Untermenü auf.
- 4 Drücken Sie die MENU/MENÜ-Taste, um zum vorherigen Menü zurückzukehren, oder die EXIT/BEENDEN-Taste, um das Bildschirmmenü auszublenden.

### Preferences/Präferenzen

**Im Bildschirmmenü:** Einstellungen für die Bildschirmanzeige vornehmen  
Untermenü-Optionen:..

Language/Sprache	Zum Auswählen der Sprache für die Bildschirmanzeige
OSD Contrast/ OSD-Kontrast	Zum Einstellen des Kontrasts der Bildschirmanzeige
OSD Brightness/ OSD-Helligkeit	Zum Einstellen der Helligkeit der Bildschirmanzeige
Transparency/ Transparenz	Zum Einstellen der Transparenz der Bildschirmanzeige
Return/Zurück	Zum vorherigen Menü zurückkehren.

**Child Lock/Kindersicherung:** Zum Sperren bestimmter für Kinder ungeeigneter Kanäle.

**Change PIN/PIN ändern:** Zum Definieren Ihrer eigenen Geheimnummer.

**On Timer/Einschalttimer:** Zum automatischen Einschalten des Fernsehers.

**Colour Mode/Farbmodus:** Zum Einstellen der Bildschirmfarben.

Normal	Bewirkt eine neutrale Farbeinstellung
Warm	Verstärkt den Rotanteil des Bildes
Cool/Kühl	Verstärkt den Blauanteil des Bildes
User/Benutzer*	Ermöglicht eine separate Einstellung des Farbmodus

**User Mode/Benutzermodus:**

Colour R/Farbe R	Zum Ändern des Rotanteils des Bildes
Colour G/Farbe G	Zum Ändern des Grünanteil des Bildes
Colour B/Farbe B	Zum Ändern des Blauanteil des Bildes

### BILDSCHIRMMENÜ IM ATV/DTV-MODUS

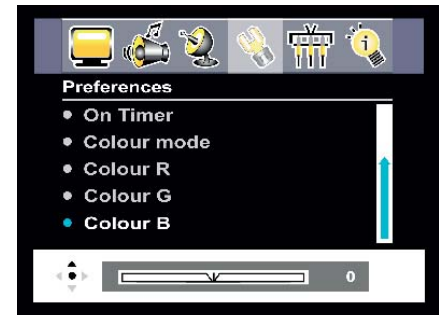

# Bedienung Ihres LCD-Fernsehers

## Child Lock/Kindersicherung

- 1 Drücken Sie, während der Fernseher eingeschaltet ist, die SOURCE/QUELLE-Taste und wählen Sie die gewünschte Signalquelle aus.
- 2 Drücken Sie die MENU/MENÜ-Taste auf der Fernbedienung, um das Hauptmenü auf dem Bildschirm anzuzeigen. Wählen Sie mit den Tasten ◀ ▶ die Option „**Preferences/Präferenzen**“ aus und drücken Sie dann ▼.
- 3 Markieren Sie mit den Tasten ▲ ▼ die Option „**Child Lock/Kindersicherung**“. Rufen Sie mit der **OK**-Taste das Menü „Child Lock/Kindersicherung“ auf.
- 4 Ändern Sie mit den Tasten ◀ ▶ die aktuelle Einstellung.
- 5 Geben Sie mit den Zifferntasten (0-9) Ihren PIN-Code ein.
- 6 Drücken Sie die MENU/MENÜ-Taste, um zum vorherigen Menü zurückzukehren, oder die EXIT/BEENDEN-Taste, um das Bildschirmmenü auszublenden.

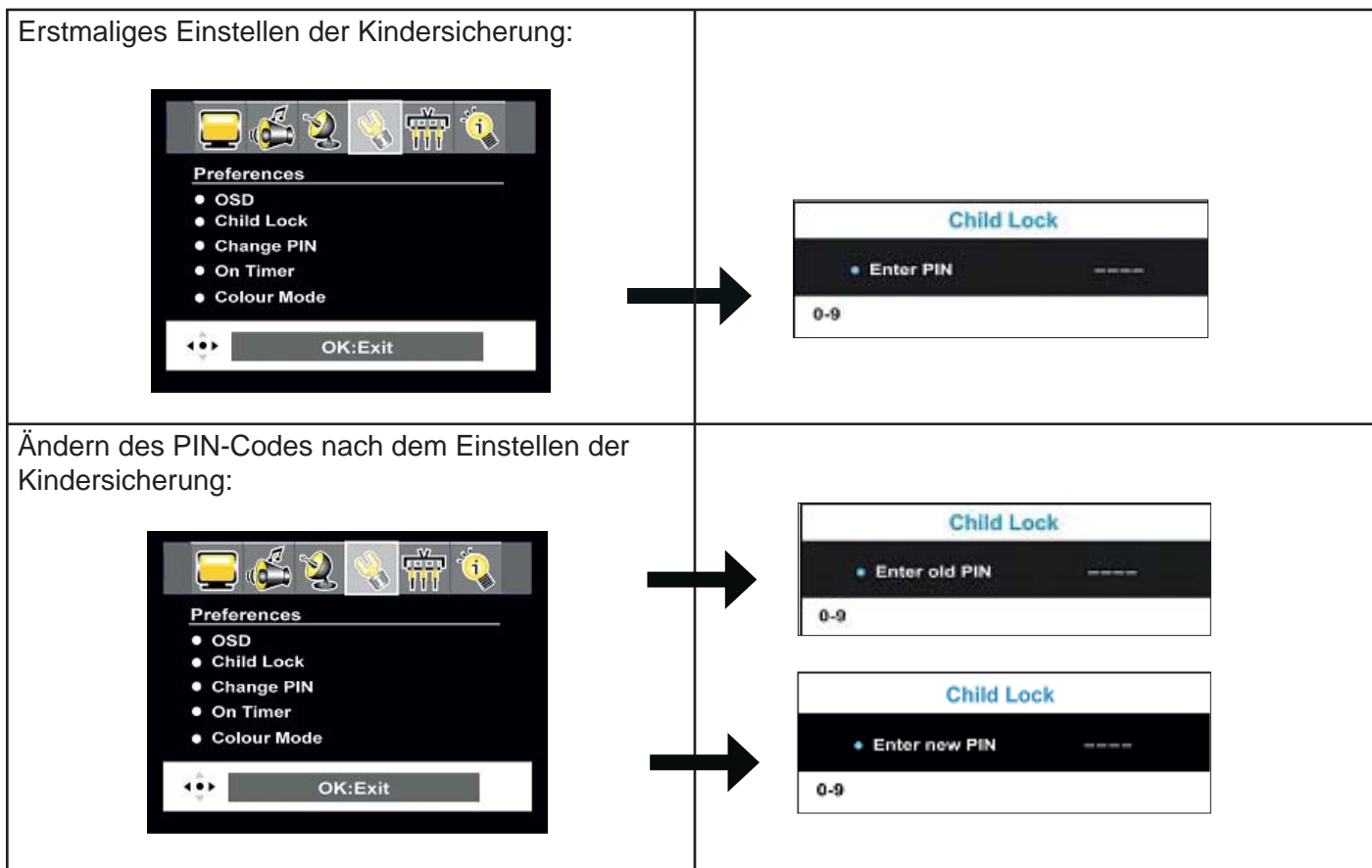

### HINWEISE:

- Der PIN-Code ist werksseitig auf „0000“ eingestellt. Merken Sie sich den neuen PIN-Code, den Sie eingeben gut. Wenn Sie ihn später ändern wollen, müssen Sie nämlich zuerst den alten Code eingeben.
- Führen Sie die Schritte 1-5 (oben) durch, um die Kindersicherung permanent aufzuheben.
- Die Kindersicherung wird für jede Signalquelle separat gesetzt bzw. aufgehoben.

# Bedienung Ihres LCD-Fernsehers

## Einstellen der Abschalt-/Einschaltzeit

### Einstellbare Abschaltzeit

- 1 Drücken Sie, während der Fernseher eingeschaltet ist, die Taste SLEEP auf der Fernbedienung.
- 2 Wählen Sie, nach welcher Zeit der Fernseher automatisch abgeschaltet werden soll. Die Abschaltzeit kann in 10-Minuten-Intervallen von 00 bis 120 Minuten gewählt werden.

### On Timer/Einschalttimer

- 1 Drücken Sie, während der Fernseher im DTV-Modus eingeschaltet ist, die SOURCE/QUELLE-Taste und wählen Sie die gewünschte Signalquelle aus.
- 2 Drücken Sie die MENU/MENÜ-Taste auf der Fernbedienung, um das Hauptmenü auf dem Bildschirm anzuzeigen. Wählen Sie mit den Tasten ◀ ▶ „Preferences/Präferenzen“ aus und drücken Sie dann die Taste ▼.
- 3 Markieren Sie mit den Tasten ▲ ▼ die Option „On Timer/Einschalttimer“. Rufen Sie mit der OK-Taste das Untermenü auf.
- 4 Wählen Sie mit der Taste ▼ die Option „TV on after/TV ein nach“. Drücken Sie die OK-Taste, um die Einschaltzeit zu wählen.
- 5 Geben Sie mit den Zifferntasten die Zeit in Stunden und Minuten\* ein und drücken Sie dann die OK-Taste.
- 6 Wählen Sie mit der Taste ▼ „Confirm/Bestätigen“ aus. Bestätigen Sie mit der OK-Taste. Der Fernseher schaltet sich dann nach Ablauf der eingegebenen Zeit automatisch ein.



#### HINWEIS:

- Wenn sich der Fernseher in 10 Minuten einschalten soll, geben Sie zum Beispiel „0010“ mit der Fernbedienung ein.
- Vergessen Sie nicht, die Einstellung wie in Schritt 6 beschrieben zu bestätigen, da sie sonst nicht funktioniert.
- Die Präferenzen-Anzeige in ATV sieht anderes aus als in die in DTV. Die Optionen „Child Lock/Kindersicherung“ und „Change PIN/PIN ändern“ sind nur im ATV-Modus vorhanden.



# Bedienung Ihres LCD-Fernsehers

## Menü für PC- und SCART-Anschlüsse

- 1 Schalten Sie, während der Fernseher eingeschaltet ist, mit der PC/HD-Taste in den VGA-Modus.
- 2 Drücken Sie die MENU/MENÜ-Taste auf der Fernbedienung, um das Hauptmenü auf dem Bildschirm anzuzeigen. Wählen Sie mit den Tasten ◀ ▶ „Connectivity/Anschlussfähigkeit“ aus und drücken Sie dann die Taste ▼.
- 3 Markieren Sie mit der Taste ▼ die Option „PC“. Rufen Sie mit der OK-Taste das Untermenü auf.
- 4 Markieren Sie mit den Tasten ▲ ▼ die gewünschte Option aus und drücken Sie dann die OK-Taste.
- 5 Nehmen Sie mit den Tasten ◀ ▶ die gewünschten Änderungen vor und drücken Sie dann die OK-Taste.
- 6 Drücken Sie die MENU/MENÜ-Taste, um zum vorherigen Menü zurückzukehren, oder die EXIT/BEENDEN-Taste, um das Bildschirmmenü auszublenden.

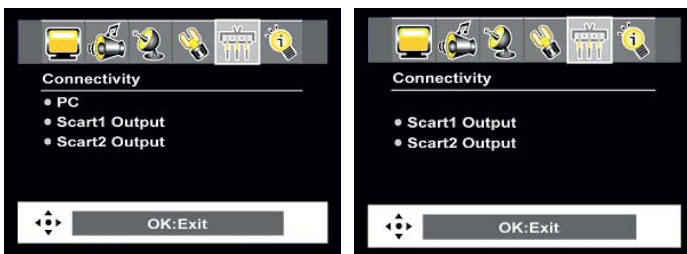
Connectivity/Anschlussfähigkeit:	Hauptmenü (in allen Betriebsmodi außer VGA)												
<p>PC: Die Option „PC“ wird nur im VGA-Modus im Hauptmenü „Connectivity/Anschlussfähigkeit“ angezeigt.</p> <p>Untermenü-Optionen:</p> <table border="1"> <tr> <td>AUTO IMAGE/ AUTO-BILD</td> <td>Automatische Bildformatanpassung</td> </tr> <tr> <td>H Position/ H-Position</td> <td>Zum Verschieben des Bildes nach links oder rechts</td> </tr> <tr> <td>V Position/ Vertikalposition</td> <td>Zum Verschieben des Bildes nach oben oder unten</td> </tr> <tr> <td>Phase</td> <td>Phase des Bildes einstellen</td> </tr> <tr> <td>Clock/Takt</td> <td>Breite des Bildes einstellen</td> </tr> <tr> <td>Return/Zurück</td> <td>Zum Hauptmenü zurückkehren.</td> </tr> </table>	AUTO IMAGE/ AUTO-BILD	Automatische Bildformatanpassung	H Position/ H-Position	Zum Verschieben des Bildes nach links oder rechts	V Position/ Vertikalposition	Zum Verschieben des Bildes nach oben oder unten	Phase	Phase des Bildes einstellen	Clock/Takt	Breite des Bildes einstellen	Return/Zurück	Zum Hauptmenü zurückkehren.	
AUTO IMAGE/ AUTO-BILD	Automatische Bildformatanpassung												
H Position/ H-Position	Zum Verschieben des Bildes nach links oder rechts												
V Position/ Vertikalposition	Zum Verschieben des Bildes nach oben oder unten												
Phase	Phase des Bildes einstellen												
Clock/Takt	Breite des Bildes einstellen												
Return/Zurück	Zum Hauptmenü zurückkehren.												
<p><b>Scart1 Output/Scart1-Ausgang:</b> SCART1 Ausgangssignal – TV / Composite / S-VIDEO / DTV</p> <p><b>Scart2 Output/Scart2-Ausgang:</b> SCART2 Ausgangssignal – TV / Composite / S-VIDEO / DTV</p>													

Beim Anschließen eines PCs erscheint die aktuelle PC-Auflösung und -Frequenz auf dem Fernsehbildschirm. Um die PC-Auflösung zu ändern, gehen Sie wie folgt vor:

- 1 Schließen Sie den PC an und schalten Sie ihn ein.
- 2 Wählen Sie mit den Tasten ▲ ▼ die gewünschte Einstellung und drücken Sie dann die OK-Taste.

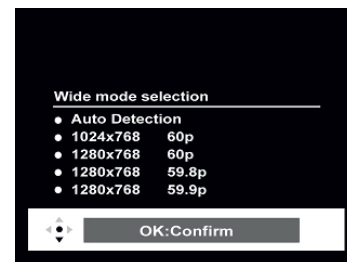
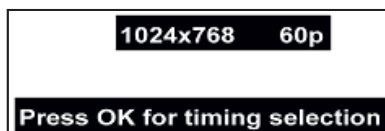

### Hinweise:

- Bei bestimmten PC-Auflösungen wie 1024x768, 1280x768, 1360x768, 640x350 & 720x400 wird „Wide mode selection/Breitwand-Modusausw“ angezeigt.
- In diesem Fall wählen Sie am besten die automatische Bildformateinstellung aus.



# Bedienung Ihres LCD-Fernsehers

## Anzeigen der TV-Einstellungen und Wiederherstellen der Standardkonfiguration

### Information:

- 1 Drücken Sie, während der Fernseher im DTV-Modus eingeschaltet ist, die SOURCE/QUELLE-Taste und wählen Sie die gewünschte Signalquelle.
- 2 Drücken Sie die MENU/MENÜ-Taste auf der Fernbedienung, um das Hauptmenü auf dem Bildschirm anzuzeigen. Wählen Sie mit den Tasten ◀▶ die Option „Information“. Alternativ können Sie diese Option auch mit der SUB-TITLE-Taste aufrufen.
- 3 Drücken Sie OK, MENU/MENÜ oder EXIT/BEENDEN, um das Menü auszublenden.

Information:	Informationsbildschirm:
Panel Res/ Auflösung	Zeigt die Auflösung des Fernsehbildschirms an.
Main Source/ Hauptquelle	Zeigt die Signalquelle des Hauptbildes an.
Main Format/ Hauptformat	EingangssignalfORMAT des Hauptbildes
Sub Source/ Nebenquelle	Zeigt die Signalquelle des Nebenbildes an.
Sub Format/ Nebenformat	EingangssignalfORMAT des Nebenbildes
Sound Mode/ Klangmodus	Zeigt Informationen zum Klangmodus an.
APC Mode/ APC-Modus	Zeigt Informationen zum APC-Modus an
ARC Mode/ ARC-Modus	Zeigt Informationen zum ARC-Modus an.

### Reset/Rücksetzen:

Hiermit können Sie alle Einstellungen, mit Ausnahme der abgespeicherten Kanäle, auf die Werkseinstellung zurücksetzen. Gehen Sie wie folgt vor, um die Einstellungen zurückzusetzen:

- 1 Drücken Sie, während der Fernseher eingeschaltet ist, in einem beliebigen Modus die MENU/MENÜ-Taste. Wählen Sie mit den Tasten ◀▶ „Channel Options/Kanal-Einstellungen“ aus.
- 2 Markieren Sie mit den Tasten ▲▼ „Reset/Rücksetzen“ und drücken Sie dann die OK-Taste.
- 3 Drücken Sie die EXIT/BEENDEN-Taste, um das Menü auszublenden.

Reset/Rücksetzen (im ATV-Modus)	Reset/Rücksetzen (im DTV-Modus)

# Bedienung Ihres LCD-Fernsehers

## TELETEXT/VIDEOTEXT-Funktionen

TELETEXT/VIDEOTEXT ist ein Informationsdienst, der (je nach Land) von einigen oder von den meisten Fernsehsendern ausgestrahlt wird. Er bietet Nachrichten, Wetterberichte, Fernsehprogramm, Aktienkurse, Untertitel usw.

Dieser Fernseher kann 100 TELETEXT/VIDEOTEXT-Seiten speichern.

### Benutzen der TELETEXT/VIDEOTEXT-Dienste:

1 Schalten Sie einen Fernsehsender ein, der TELETEXT/VIDEOTEXT ausstrahlt.

2 Drücken Sie die **TELETEXT/VIDEOTEXT**-Taste auf der Fernbedienung, um den TELETEXT/VIDEOTEXT-Bildschirm aufzurufen.

#### Anzeige:

In der Titelleiste des Bildschirms werden zwei Seitenzahlen, der Name des Fernsehsenders und die Uhrzeit angezeigt. Die erste Seitenzahl ist die jeweils von Ihnen gewählte, die zweite ist die der gerade angezeigten Seite.

3 Drücken Sie wiederholt die **TELETEXT/VIDEOTEXT**-Taste, um zyklisch zwischen den folgenden Modi umzuschalten: TEXT/MIX/PAT/OFF:

TEXT MODE/TEXTMODUS



MIX (Überblenden)

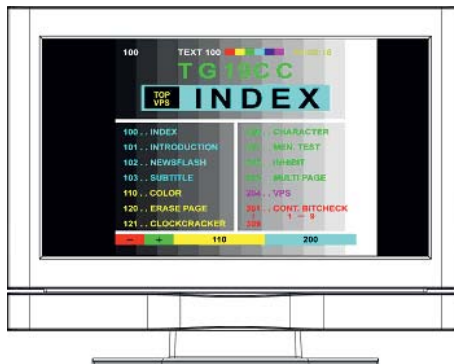

PAT (Bild+Text)



### Auswählen einer TELETEXT/VIDEOTEXT-Seite:

1 Geben Sie die dreistellige Seitenzahl der gewünschten TELETEXT/VIDEOTEXT-Seite ein.

#### Anzeige:

Die eingegebene Seitenzahl wird in der linken oberen Ecke des Bildschirms angezeigt. Der TELETEXT/VIDEO-TEXT-Seiten-zähler läuft, bis die gewünschte Seite gefunden wurde. Die gewünschte Seite wird auf dem Bildschirm angezeigt.

2 Drücken Sie die Tasten **CH▲▼** oder die Tasten  um die vorherige oder nächste Seite aufzurufen.

3 Drücken Sie die **ROTE**, **GRÜNE**, **GELBE**, oder **BLAUE** Taste auf der Fernbedienung, um Seiten schneller anzusteuern.







#### Anzeige:

Mit den farbigen Tasten auf der Fernbedienung (Rot, Grün, Gelb und Blau) können Sie schnell auf vier Themen-gruppen-Seiten zugreifen.

# Bedienung Ihres LCD-Fernsehers

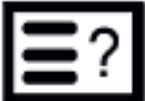
## TELETEXT/VIDEOTEXT-Funktionen

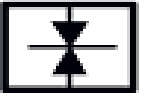
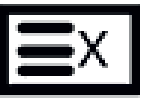
### TELETEXT/VIDEOTEXT-Funktionen auf der Fernbedienung:

	
 <p>INDEX</p>	<p>Drücken Sie INDEX-Taste auf der Fernbedienung, um die Index-Seite und das TELETEXT/VIDEOTEXT-Inhaltsverzeichnis anzuzeigen.</p>
 <p>REVEAL/AUFDECKEN</p>	<ol style="list-style-type: none"> <li>1 Drücken Sie einmal die <b>REVEAL/AUFDECKEN</b>-Taste, um versteckte Informationen anzuzeigen, zum Beispiel Lösungen von Rätseln oder Antworten auf Quizfragen.</li> <li>2 Drücken Sie erneut die <b>REVEAL/AUFDECKEN</b>-Taste, um die Informationen wieder zu verstecken.</li> </ol>
 <p>TIME/UHRZEIT</p>	<ol style="list-style-type: none"> <li>1 Drücken Sie, während Sie einen Sender eingeschaltet haben, der TELETEXT/VIDEOTEXT anbietet, die <b>TIME/UHRZEIT</b>-Taste, um die aktuelle Uhrzeit auf dem Bildschirm einzublenden.</li> <li>2 Drücken Sie erneut die <b>TIME/UHRZEIT</b>-Taste, um die Uhrzeit wieder auszublenden. UNTERSEITE: Drücken Sie die TIME/UHRZEIT-Taste, um die laufende TELETEXT/VIDEOTEXT-Seite anzuhalten und die Nummer einer Unterseite einzugeben.</li> </ol>
 <p>HOLD/HALT</p>	<p>Einige TELETEXT/VIDEOTEXT-Seiten haben Unterseiten, die automatisch nacheinander angezeigt werden, sobald Sie die Seite aufrufen.</p> <ol style="list-style-type: none"> <li>1 Drücken Sie die <b>HOLD/HALT</b>-Taste auf der Fernbedienung, um die angezeigte Seite anzuhalten und das automatische Umblättern zur nächsten Seite zu verhindern. <u>Anzeige:</u> In der linken oberen Ecke erscheint ein STOP/STOPP-Symbol und die Seiten wechseln nicht mehr automatisch.</li> <li>2 Drücken Sie erneut die <b>HOLD/HALT</b>-Taste, um das Anhalten aufzuheben.</li> </ol>
 <p>INTERRUPT/ UNTERBRECHEN</p>	<p>Mit der <b>INTERRUPT/UNTERBRECHEN</b>-Taste auf der Fernbedienung können Sie vorübergehend zum Fernsehprogramm umschalten, bis die gewünschte Seite gefunden wird.</p> <ol style="list-style-type: none"> <li>1 Geben Sie auf der TELETEXT/VIDEOTEXT-Anzeige die Nummer der gewünschten Seite ein.</li> <li>2 Drücken Sie die INTERRUPT/UNTERBRECHEN-Taste auf der Fernbedienung, um das normale Fernsehbild anzuzeigen, während Sie auf die gewünschte TELETEXT/VIDEOTEXT-Seite warten. In der linken oberen Bildschirmcke wird hierauf ein blaues Kästchen mit „???“ angezeigt.</li> <li>3 Sobald die gewünschte Seite gefunden wurde, erscheint ihre Nummer in dem blauen Kästchen.</li> <li>4 Drücken Sie erneut die <b>INTERRUPT/UNTERBRECHEN</b>-Taste, um wieder zum TELETEXT/VIDEOTEXT zu wechseln.</li> </ol>
 <p>EXPAND/ ERWEITERN</p>	<p>Zum Verdoppeln der Textgröße.</p> <ol style="list-style-type: none"> <li>1 Drücken Sie die <b>EXPAND/ERWEITERN</b>-Taste, um die obere Hälfte der Textseite zu vergrößern.</li> <li>2 Drücken Sie erneut die <b>EXPAND/ERWEITERN</b>-Taste, um die untere Hälfte der Textseite zu vergrößern.</li> <li>3 Drücken Sie die <b>EXPAND/ERWEITERN</b>-Taste ein weiteres Mal, um zur normalen Anzeige zurückzukehren.</li> </ol>



**HINWEIS:** Einstellungen für die Bildschirmanzeige sind im TELETEXT/VIDEOTEXT-Modus nicht verfügbar.

# Technische Daten

<b>LCD-Bildschirm</b>	
Bildschirmdiagonale	80 cm (32 Zoll)
Helligkeit	500 cd/m <sup>2</sup>
Kontrastverhältnis	1200:1
Auflösung	1366 x 768
<b>Eingänge</b>	
Composite A/V	1
Component (YPbPr)	1
S-Video mit Audio	1
VGA (D-Sub) mit Audio	1
HDMI mit Audio	2
Composite AV-Ausgang	1
RF-Eingang	1
SCART-Eingang	2
<b>Stromversorgung</b>	
	100–240 V~ (50/60 Hz)
<b>Stromverbrauch</b>	
	<180 W
<b>Abmessungen (H x B x T) und Gewicht</b>	
	651.5 x 828 x 240mm, 22 kg
<b>VESA Wandmontagesatz-Größe</b>	
	200 x 100

<b>LCD-Bildschirm</b>	
Bildschirmdiagonale	94 cm (37 Zoll)
Helligkeit	500 cd/m <sup>2</sup>
Kontrastverhältnis	1000:1
Auflösung	1366 x 768
<b>Eingänge</b>	
Composite A/V	1
Component (YPbPr)	1
S-Video mit Audio	1
VGA (D-Sub) mit Audio	1
HDMI mit Audio	2
Composite AV-Ausgang	1
RF-Eingang	1
SCART-Eingang	2
<b>Stromversorgung</b>	
	100–240 V~ (50/60 Hz)
<b>Stromverbrauch</b>	
	<190 W
<b>Abmessungen (H x B x T) und Gewicht</b>	
	722.5 x 947 x 240mm, 25 kg
<b>VESA Wandmontagesatz-Größe</b>	
	200 x 100

„Polaroid“ und „Polaroid and Pixel“ sind Marken der Polaroid Corporation.

Service-, Support- und Garantieinformationen finden Sie unter [www.polaroid.com](http://www.polaroid.com).

# Technische Daten

<b>LCD-Bildschirm</b>	
Bildschirmdiagonale	106.68 cm (42 Zoll)
Helligkeit	500 cd/m <sup>2</sup>
Kontrastverhältnis	1500:1
Auflösung	1366 x 768
<b>Eingänge</b>	
Composite A/V	1
Component (YPbPr)	1
S-Video mit Audio	1
VGA (D-Sub) mit Audio	1
HDMI mit Audio	2
Composite AV-Ausgang	1
RF-Eingang	1
SCART-Eingang	2
<b>Stromversorgung</b>	
<b>Stromverbrauch</b>	<b>100–240 V~ (50/60 Hz)</b>
<b>Stromverbrauch</b>	<b>&lt;310 W</b>
<b>Abmessungen</b>	
<b>(H x B x T) und Gewicht</b>	<b>816 x 1067 x 270 mm, 36,1 kg</b>
<b>VESA Wandmontagesatz-Größe</b>	<b>638 x 310</b>

## Haben Sie Fragen zu den technischen Daten des Fernsehers?

Rufen Sie die Kundendienstnummer an.  
Sie finden sie auf der Beilage mit diesem Symbol:



Oder besuchen Sie unsere Website unter [www.polaroid.com](http://www.polaroid.com).

# Fehlersuche

## Kein Bild und kein Ton

---

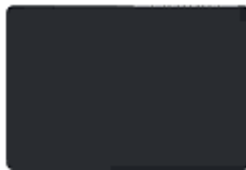

- Stellen Sie sicher, dass das Netzkabel angeschlossen ist.
- Vergewissern Sie sich, ob der Netzschalter eingeschaltet ist.
- Kontrollieren Sie, ob ein brauchbares Quellsignal vorhanden ist.
- Stellen Sie sicher, dass der richtige Eingangsmodus eingestellt ist.

## Kein Bild von AV-Eingang

---



- Stellen Sie sicher, dass die BILDHELLIGKEIT richtig eingestellt ist.
- Vergewissern Sie sich, dass die Videosignalquelle richtig an den entsprechenden Eingang angeschlossen ist.
- Stellen Sie sicher, dass der richtige Eingangsmodus eingestellt ist.
- Die Leuchtstofflampe ist eventuell defekt. Wenden Sie sich an ein autorisiertes Service-Center.

## Kein Ton

---



- Stellen Sie sicher, dass die Lautstärke nicht auf Minimum gestellt ist.
- Vergewissern Sie sich, dass der Ton nicht stummgeschaltet ist.
- Stellen Sie sicher, dass keine Kopfhörer angeschlossen sind.

## Kein Bild und kein Ton, nur Rauschen

---



- Eventuell ist das Eingangssignal zu schwach.
- Vielleicht liegen Probleme beim Sender/Anbieter vor.
- Kontrollieren Sie die Kabelanschlüsse an den Eingängen.

## Bild ist verschwommen

---



- Eventuell ist das Eingangssignal zu schwach.
- Vielleicht liegen Probleme beim Sender/Anbieter vor.
- Kontrollieren Sie die Kabelanschlüsse an den Eingängen.

### Brauchen Sie Hilfe bei der Fehlersuche?

Rufen Sie die Kundendienstnummer an.  
Sie finden sie auf der Beilage mit diesem Symbol:

Oder besuchen Sie unsere Website unter [www.polaroid.com](http://www.polaroid.com).



# Fehlersuche (Fortsetzung)

## Bild zu hell oder Farben ungewöhnlich

---



- Überprüfen Sie die Farbton-, Sättigungs- und Farbeinstellungen.
- Setzen Sie die Einstellungen auf die Standardwerte (Werkseinstellung) zurück.

## Bild zu dunkel

---



- Wählen Sie einen anderen APC-Modus.
- Überprüfen Sie die Helligkeitseinstellung.  
Wenden Sie sich an ein autorisiertes Service-Center.

## Fernbedienung funktioniert nicht

---



- Legen Sie neue Batterien ein.
- Stellen Sie sicher, dass der IR-Sensor nicht verdeckt ist.
- Stellen Sie sicher, dass sich der Fernseher im richtigen Modus befindet (TV, PC/HD, VIDEO, SCART).

## Streifen im Bild oder blasse Farben

---



- Eventuell wird der Empfang durch andere Geräte gestört (z. B. durch einen Mikrowellenherd, ein Mobiltelefon usw.).
- Eventuell liegt eine Störung zwischen Videokabel und Netzkabel vor.
- Stellen Sie sicher, dass sich Videokabel und Netzkabel nicht berühren.
- Überprüfen Sie die Farbton-, Sättigungs- und Farbeinstellungen.

## Sonstige Hinweise:

Statische oder andere externe Interferenzen können die Funktion des LCD-Fernsehers beeinträchtigen. Sollte dies der Fall sein, ziehen Sie das Netzkabel aus der Steckdose und stecken es wieder ein, um das Gerät zurückzusetzen.

Wenn das Problem weiterhin auftritt, trennen Sie das Gerät von der Stromversorgung und wenden Sie sich an einen fachkundigen Techniker.



# Fehlersuche (Fortsetzung)

## Bild ist unscharf

---



- Eventuell ist das Eingangssignal zu schwach.
- Vielleicht liegen Probleme beim Sender/Anbieter vor.
- Kontrollieren Sie die Kabelanschlüsse an den Eingängen.
- Überprüfen Sie die Bildschärfe-Einstellungen..

## Bild wackelt

---



- Eventuell ist das Eingangssignal zu schwach.
- Vielleicht liegen Probleme beim Sender/Anbieter vor.
- Kontrollieren Sie die Kabelanschlüsse an den Eingängen.

## Bild ist doppelt oder dreifach

---



- Eventuell ist das Eingangssignal zu schwach.
- Kontrollieren Sie die Kabelanschlüsse an den Eingängen.

## Bild hat Punkte

---



- Eventuell wird der Empfang durch andere Geräte in der Nähe des Fernsehers gestört (z. B. durch einen Mikrowellenherd, ein Mobiltelefon usw.).

## Haben Sie noch Fragen?

Rufen Sie die Telefonnummer an,  
die Sie in der Beilage mit diesem Symbol finden:



Oder besuchen Sie unsere Website unter [www.polaroid.com](http://www.polaroid.com).

20071024