

SUNSTECH

MANUAL DE INSTRUCCIONES

**Televisión LCD 19" con
TDT-GRABADOR de alta definición y preparado
para la TV de pago(CI)**

Modelo No.: TLI1970HD

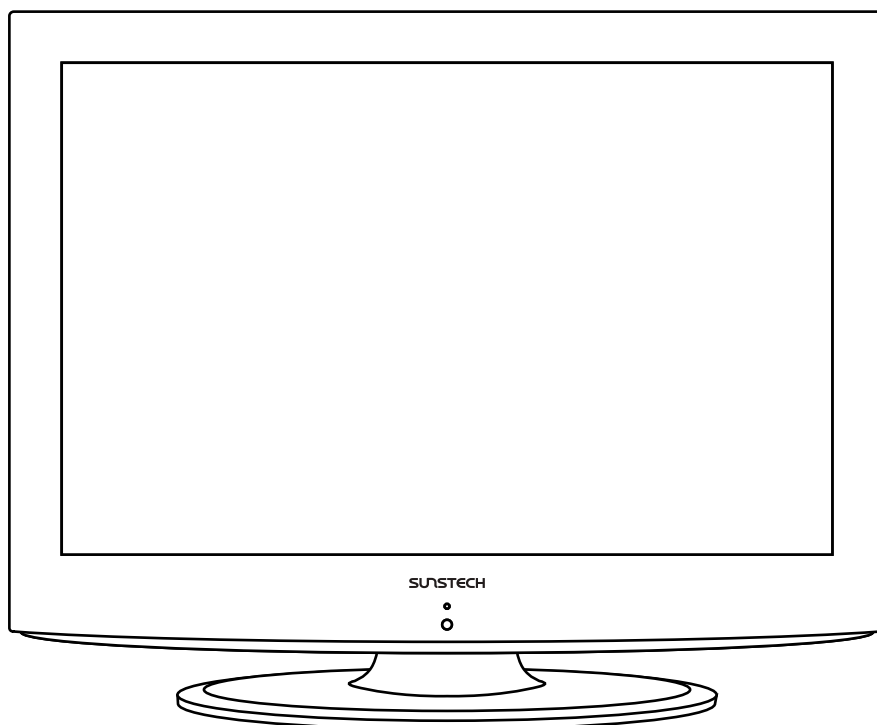

Lea todas las instrucciones antes de usar esta TV y conserve este manual de instrucciones en un lugar seguro para consultas futuras.

CONTENIDO

Precaución

Atención1

Información de seguridad

Información de seguridad.....2

Aparato y Accesorios

Aparato y Accesorios.....3

Comenzar

Comenzar.....4

Vista posterior

Vista posterior.....5

Información Guía para el Usuario

Instalación de una antena6

Información de dirección del usuario

Mando a Distancia.....7-8

Precauciones/Cómo usar el Mando a Distancia.....9

Uso Básico

Accionar el LCD TV/Seleccionar fuente de entrada.....10

Aplicación

Funcionamiento del Menú.....11

Personalizar los ajustes de CANAL.....12-13

Información Guía para el Usuario.....14-18

Personalizar los ajustes de IMAGEN.....19

Personalizar los ajustes de SONIDO.....20

Personalizar los ajustes de CONTADOR.....21

Personalizar los ajustes de CONFIGURACIÓN.....22

Personalizar los ajustes de BLOQUEAR.....23-24

MODO USB25

Mantenimiento y Servicio

Mantenimiento y Servicio..... 26-27

Precaución

Atención



Este símbolo con el rayo dentro de un triángulo equilátero advierte al usuario de la presencia de voltaje peligroso entre los productos de suficiente capacidad para constituir un riesgo de descarga eléctrica para las personas



Este otro símbolo de exclamación dentro del triángulo advierte al usuario de la presencia de funciones importantes de mantenimiento e instrucciones adjuntas en este manual.



Eliminación adecuada de este producto

(Residuos Eléctricos y de equipos eléctricos) (WEEE)

Su producto está diseñado y fabricado con materiales de alta calidad y componentes que pueden ser reciclados para su reutilización



Este símbolo significa que los equipos eléctricos deben ser reciclados separados de los residuos domésticos adecuadamente al final de su vida útil

Por favor lleve este equipo a su lugar de recolección local para su reciclaje

Pb

En la Unión Europea hay sistema de recolección separada para productos eléctricos
Por ayúdenos a conservar el medio ambiente en el que vivimos



Esta unidad cumple con las directivas de seguridad y de interferencias eléctricas

Información de Seguridad

Para asegurar un funcionamiento adecuado y seguro de este equipo, lea por favor cuidadosamente estas instrucciones, especialmente la información sobre seguridad que seguidamente citamos.

Seguridad eléctrica

La Televisión sólo debe conectarse a una fuente de alimentación que se adecue a lo que se establece en la etiqueta del adaptador.

Para prevenir sobrecargas, no comparta los mismos enchufes con demasiados equipos

- no coloque cables conectados donde puedan pisarse
- no coloque objetos pesados sobre los cables ni enchufes ya que podrían dañarlos
- Cuando vaya a desenchufar la unidad, agarre el cable por el enchufe, no por el cable en sí.
- Durante tormentas o si se marcha de casa por un largo periodo de tiempo, desconecte la antena y los cables de alimentación.
- Cuide que no entre en la unidad agua ni humedad. No use la unidad en lugares húmedos como cuartos de baño, cocinas o piscinas.

Desenchufe la unidad inmediatamente y busque ayuda profesional si:

- se daña el cable de alimentación principal
- se vierte líquido en la unidad o si se expone a humedad o agua.
- el aparato no funciona normalmente.
- no quite las cubiertas de seguridad.

Podría invalidar la garantía. Sólo al personal cualificado se le permite reparar el aparato.

- Para evitar que la pila gotee, sáquelas del mando a distancia una vez estén agotadas o cuando no las vaya a usar por un largo periodo de tiempo
- No arroje las pilas agotadas al fuego.

Seguridad física

- * No bloquee los orificios de ventilación de la parte trasera. Asegúrese de colocar la Televisión en un lugar en que tenga al menos 5cms libres a su alrededor.
- * No golpee ni agite la pantalla de la unidad, puede dañar los circuitos internos. Tenga cuidado con el mando a distancia, no lo deje caer ni permita que esté en contacto con líquidos.
- * Para limpiar la unidad, use una bayeta seca y suave. No utilice flúidos que contengan disolventes ni petróleo. Para quitar manchas difíciles, use una bayeta suave con algo de detergente diluido.

Aparato y Accesorios

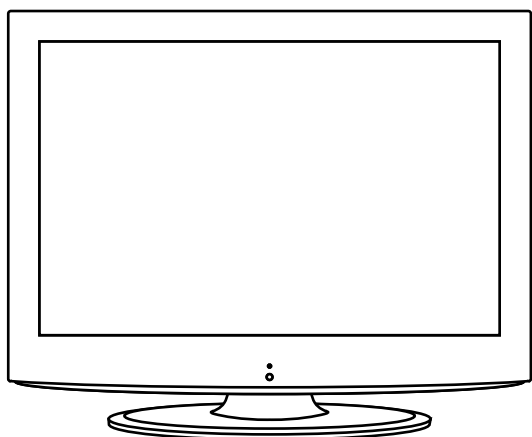

TV



Mando a distancia



Pilas para Mando a distancia (tamaño AAA*2)

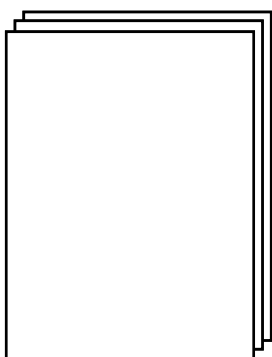

Manual de Instrucciones



cable de red AC

Si necesitara algunos de estos accesorios, póngase en contacto con su distribuidor lo antes posible. Guarde todo el empaque original en caso de que usted necesitara devolver el aparato al distribuidor.

Vista posterior

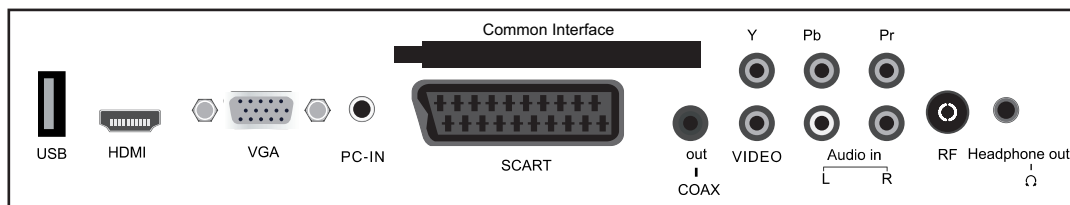
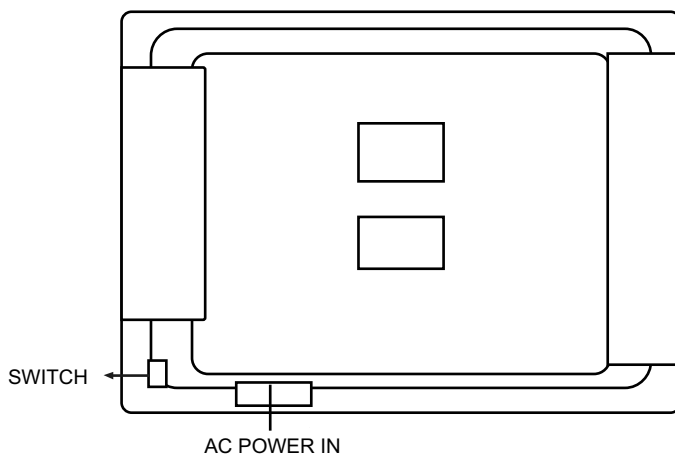

Nombre	Descripción de la función
AC POWER IN	Conéctelo a la corriente
SWITCH	Activa el suministro de CA
USB	Lector USB
HDMI IN	Conéctelo al HDMI del DVD o a otro equipo
VGA IN	Señal de VGA de salida del ordenador
PC audio in	Entrada de audio del PC
SCART (EUROCONNECTOR)	Conéctelo a las terminales de su DVD/VCR
COAX	Salida digital coaxial
Vídeo IN	Entrada de señal video
(AUDIO) L/R	Entrada de señal de audio para AV
RF	Conéctelo a la fuente de la antena o del cable
Auriculares	Conéctelo con su auricular u otro equipo de audio
Interfaz Común	Slot CI
YPbPr	Conexión al terminal compuesto del DVD/VCR

Instalación de una antena

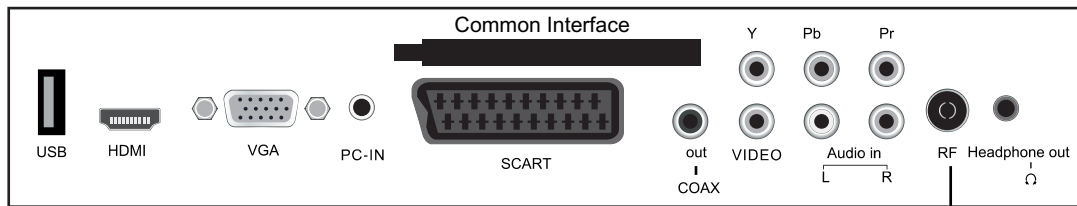

Toma de pared con conector F

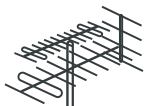

Antena externa

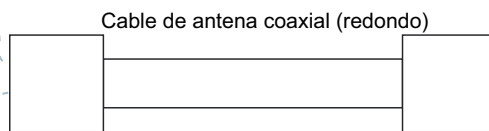

Cable de antena coaxial (redondo)

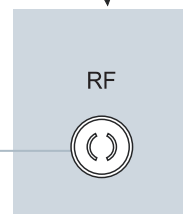

Digital+Analógico 75

Presione el botón SOURCE en el mando a distancia para mostrar el menú de fuente de entrada, presione el botón ▲/▼ para seleccionar TV; presione el botón ► para confirmar. Puede entonces recibir la señal.

Mando a Distancia

• Funciones de los botones del mando a distancia

El mando a distancia usa Infrarrojos (IR). Diríjalo hacia la parte frontal de la TV LCD. El mando a distancia podría no funcionar correctamente si se usa fuera del alcance o fuera de ángulo.

POWER/ ENCENDIDO

Encender la televisión/
Modo de espera

Puede usar las funciones de los botones sólo en TELETXTO.

TV/TXT

Apagar/encender el Teletexto

CANCEL

Salir del Teletexto

REVEAL

Mostrar el texto escondido

SOURCE

Mostrar el menú de fuente de entrada

HOLD

Congelar o continuar viendo la subpágina actual

SIZE

Presione para ver la mitad superior de la página al doble de tamaño, presione de nuevo para ver la mitad inferior de la página al doble de tamaño. Presione de nuevo para tamaño normal.

SUBPAGE

Presione para sub-páginas; presione de nuevo para cancelar.

INDEX

Ir al índice

Botones de colores



Accesos rápidos - Seguir los enlaces coloreados en el texto

TECLAS NUMÉRICAS

Escoger el canal directamente. Presione los botones numerados y el botón OK para mostrar el canal

FAV

Muestra la lista de programas favoritos



Regresar al canal visto previamente

CH+/-

Canal/Programa +/-

VOL+/-

Volumen +/-

Teclas de navegación central (<>▲▼OK)

Le permite navegar por los menús en pantalla y ajustar las configuraciones de sistema a sus preferencias

Mando a Distancia

CH/LIST

Muestra la lista de programas

STOP

Presione para detener la grabación de programas en modo DVB

RECORD

Presione para comenzar la grabación de programas en modo DVB

SCREEN

Encender/apagar la pantalla.



- « Rebobinado rápido
- » Adelanto rápido
- ⏮ Capítulo anterior
- ⏭ Capítulo siguiente
- ▶ Reproducir programa
- ⏸ Pausar programa

MENU

Presione para mostrar el menú OSD

EXIT

Presione para salir del menú OSD

NICAM/A2

1. Seleccionar TV Nicam/A2;
2. Menú de selección de idioma de audio DVB;
3. Selección de otros canales de audio
---L+R, L+L, R+R

DISPLAY(INFORMACIÓN)

Presione para mostrar la información del modo actual

MUTE (silenciar)

Presione para silenciar el sonido
Presione de nuevo o presione VOL+ para deshacer

PICTURE (imagen)

Presione repetidamente para alternar entre los distintos modos de imagen de vídeo disponibles

SOUND (sonido)

Presione para alternar entre las diferentes configuraciones de sonido

SLEEP

Temporizador de apagado automático

SUBTITLE (subtítulo)

Para cambiar el diálogo en la parte inferior de la pantalla

EPG (guía electrónica de programas)

Para mostrar la EPG, sólo cuando no hay menú activado

Precauciones

Evitar problemas de Mando a Distancia

1. Compruebe la polaridad (+, -) de las pilas en el Mando a Distancia.
2. Compruebe que las pilas estén cargadas.
3. Compruebe que el LCD TV esté accionado y que está conectado correctamente.
4. Compruebe si cualquier lámpara de tres longitudes de onda, fluorescente especial o neón se enciende cerca del LCD

Insertar las pilas en el Mando a Distancia

1. Abra la cubierta totalmente.
2. Inserte las dos pilas proveídas (AAA,1.5V). Asegúrese de que las polaridades (+ y -) de las pilas estén alineadas correctamente.
3. Deslice detrás la cubierta.

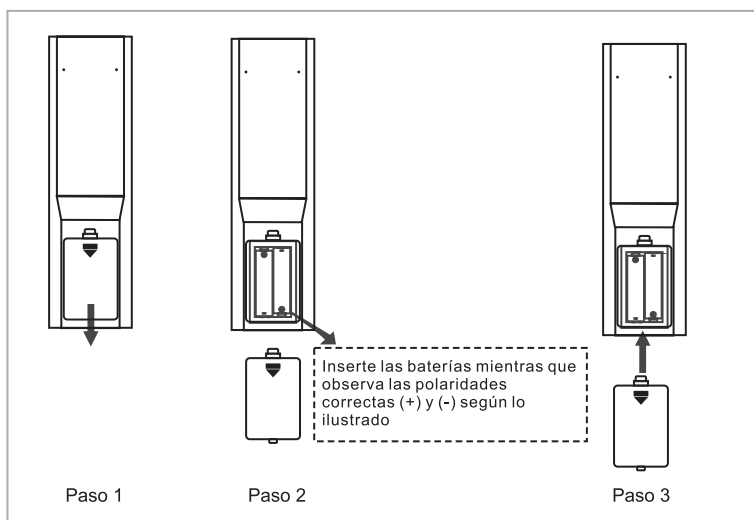

⚠ PRECAUCIÓN: Riesgo de explosión si la pila es substituida por un tipo incorrecto. Disponga de las pilas usadas según el código nacional (Programa de reciclaje).

Cómo utilizar el Mando a Distancia

- El Mando a Distancia debe funcionar dentro de 30 pies (7m) y 30 grados a la izquierda y derecha del receptor IR frente al LCD TV.
- Las pilas usadas se deben disponer correctamente.

Accionar el LCD TV

- **Encender/Apagar**

Para encender el LCD TV: Presione el botón "Power" en el LCD TV

Para apagar el LCD TV: Presione el botón de "POWER" en el LCD TV.

Para encender/apagar por Mando a Distancia: Presione  el botón del Mando a Distancia.

Seleccionar fuente de entrada

Usted puede seleccionar entre la señal de la TV y la señal de entrada de otros equipos conectados con la TV.

Utilice esta función para cambiar a la entrada que usted desea ver.

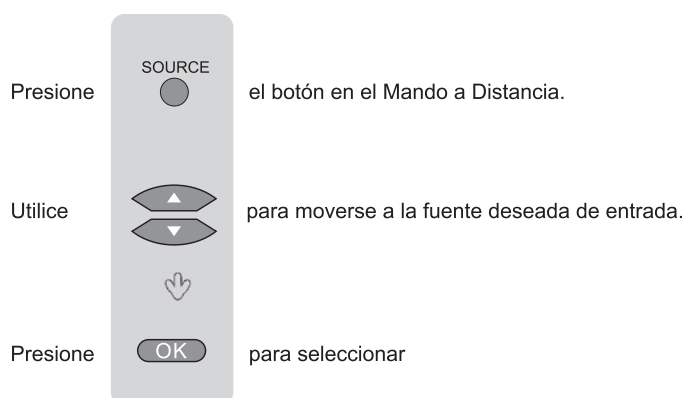

Funcionamiento del menú

1. Presione el botón de POWER para encender el LCD TV.
2. Presione el botón de MENU en el Mando a Distancia, el menú de en-pantalla aparecerá en la pantalla.
3. Utilice ◀ y ▶ los botones para seleccionar su opción principal del menú.

MENÚ DE CANAL:

Permite que usted busque los canales y ajuste una variedad de opciones del canal.
(Seleccionar fuente de TV)



MENÚ DE IMAGEN:

Permite que usted haga ajustes a sus ajustes de.
(por ejemplo seleccionar fuente de TV)



MENÚ DE SONIDO:

Permite que usted personalice las opciones de sonido y efectos.
(por ejemplo seleccionar fuente de TV)



MENÚ DE CONTADOR:

Permite que usted ajuste una variedad de opciones del contador.
(Seleccionar fuente de TV)



MENÚ DE OPCIÓN:

Permite que usted ajuste una variedad de opciones de configuración.
(Seleccionar fuente de TV)



MENÚ DE BLOQUEO:

Permite que usted ajuste una variedad de opciones de bloqueo.
(Seleccionar fuente de TV)



4. Use los botones ▼/▲ para seleccionar una opción del sub-menú, y presione el botón ▶. Mientras que está en ajuste de modo, use los botones ◀/▶ para cambiar el valor del artículo.
5. Presione el botón EXIT para salir del menú.

Nota:

Solamente cuando usted entra la señal conveniente, los artículos relacionados pueden ser activados.

Personalizar los ajustes de CANAL



Use los botones ◀ y ▶ para seleccionar el menú de CANAL (como la imagen de arriba), presione el botón ▼ para entrar al menú.

El menú de CANAL incluye las opciones siguientes:

Auto sintonizar

Presione los botones ◀ y ▶ para seleccionar el país, y presione los botones ▲ y ▼ para seleccionar "Comenzar", y presione el botón OK para comenzar a Auto Sintonizar (contiene señales de ATV y de DTV).

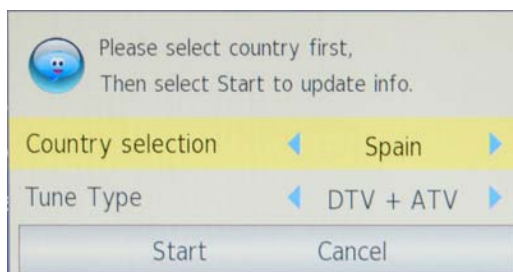

Sintonizar manual de DTV

Presione el botón ▶ para entrar al submenú. Presione el botón ◀ o ▶ para seleccionar un canal y presione el botón OK para comenzar la búsqueda.



Personalizar los ajustes de CANAL

Sintonizar manual de ATV	Presione el botón ► para entrar al submenu.
Guardar a	Seleccione una posición para almacenar el programa.
Canal actual	Seleccione un programa que usted desea sintonizar.
Búsqueda	Presione los botones ◀ y ▶ para la búsqueda manual.
Sintonizar fino	Presione los botones ◀ y ▶ sintonizar fino.
Saltar	Seleccione "S" para saltar el programa cuando usted explora los programas por CH +/-
Frecuencia	Muestra la frecuencia del canal actual.

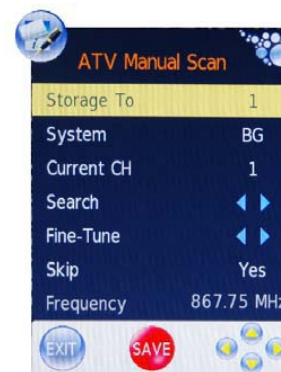

Presione el botón ROJO para guardar todas las configuraciones que usted ha cambiado.

Editar Programa: Presione el botón ► para entrar al submenu como la imagen siguiente.



Borrar: Seleccione un programa, y presione el botón ROJO, en la derecha del programa, "Borrar" aparecerá, después presione el botón ROJO otra vez, el programa será borrado. Si usted presiona el botón "ROJO" una vez, pero no desea borrar el programa, presione "Menu" para salir.

Mover: Seleccione un programa, y presione el botón AMARILLO (SWAPS), después usted podrá utilizar los botones ▲ y ▼ para cambiar la posición del programa, presione AMARILLO otra vez para confirmar el cambio. Presione Menú para salir y guardará automáticamente el ajuste actual.

Saltar: Seleccione un programa, y presione el botón AZUL para firmar el programa, Cuando se haya firmado el programa, saltará cada vez que escanee programas a través del CH +/-.

FAV: Seleccione un programa, presione el botón FAV para ajustar el programa como el canal favorito.

Nota: La función de "RENOMBRAR" y no se pueden utilizar en la fuente de TDT.

Información COMMON INTERFACE (CI)

Este dispositivo está destinado para las tarjetas de televisión de pago TDT-PREMIUM

Para activar la tarjeta, deberá seguir las instrucciones o contactar con el proveedor de la tarjeta.

Puede acceder directamente al listado de productos homologados en www.tdtpremium.es

Una vez activada la tarjeta, introdúzcala en la ranura COMMON INTERFASE y siga las instrucciones que le indica la pantalla.

APLICACIONES

Personalización de las configuraciones de CANAL

Función PVR (Grabación de vídeo personal)

La función PVR es especial para DTV. El formato de grabación es .TS. Puede reproducir en Modo Movie USB multimedia. Si el archivo TS es más pequeño de 5M, el modo USB no lo soporta. Las grabaciones realizadas con el sistema PVR de la TV, solo se podrán reproducir en la misma TV, no se podrán reproducir en otros tipos de dispositivos (ordenador, DVD...etc.), que no sean compatibles con el formato .TS.

A continuación se detallan los botones usados en PVR:

<Record>: Presione este botón para grabar

<LIST>: Para abrir el menú de "Lista de Grabación". Es el mismo botón que

<▶> (reproducir): Para reproducir los archivos grabados, reproducción AV de parte seleccionada.

<||>: Detener la grabación y la reproducción, comenzar la función Timeshift (pausa en vivo).

<Stop>: Detener el visionado de los programas grabados o detener la función TIMESHIFT.

<▶▶>: (adelanto rápido): Reproducción en adelanto rápido.

<◀◀>: Reproducción en rebobinado rápido

<◀◀◀>: Muestra la sección previa del archivo grabado

<▶▶▶>: Muestra la sección siguiente del archivo grabado.

Desde el Menú de canales (CHANNEL), acceder al sistema de archivos de PVR.



como sigue.



Información Guía para el Usuario

SELECT DISK: Seleccione el disco donde almacenar el archivo de grabación.

APLICACIONES

Personalización de las configuraciones de CANAL



Comprobar el sistema de archivos PVR: Compruebe si la configuración del USB para el sistema de archivos PVR es correcta o no. Cuando la TV detecta el dispositivo por primera vez para ser usado como dispositivo de almacenamiento PVR, es necesario FORMATEAR el USB.

Tenga en cuenta que para poder realizar cualquier tipo de grabación, la TV le obligará a formatear el dispositivo que conecte para almacenar la grabación.

MUY IMPORTANTE. AL REALIZAR EL FORMATEO DEL DISPOSITIVO EXTERNO PERDERA TODOS LOS FICHEROS E INFORMACIÓN QUE CONTENGA.

Tenga presente, que una vez formateado el dispositivo, la TV se reservará aproximadamente el 80% de la memoria disponible para uso de grabaciones, dejando el resto de capacidad para uso particular.

FORMATEAR:



El menú siguiente aparece al finalizar el formateo (Format):

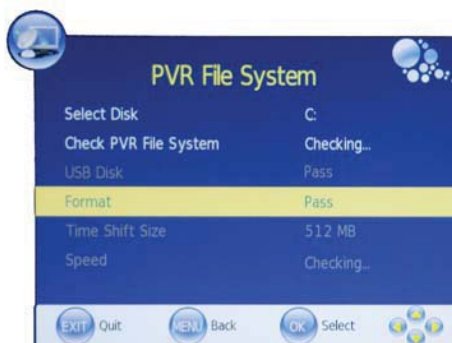

Información Guía para el Usuario

APLICACIONES

Personalización de las configuraciones de CANAL

Durante la reproducción de la DTV, presione el botón **<Record>** (grabar) para comenzar la grabación. El menú siguiente aparecerá:



Presione el botón **<Record>** (grabar) o el botón **<Exit>** (salir), cambiar a menú simple de grabación. **Presione el botón <Stop>** para abandonar la grabación.



Presione **<▶>** para reproducir el archivo grabado.



Presione de nuevo **<▶>** para comenzar la repetición AB. Presione el botón **<Stop>** para detener la reproducción.



Presione el botón **<LIST>** para abrir el menú de la lista de grabaciones (**<Recorded list>**).

Información Guía para el Usuario

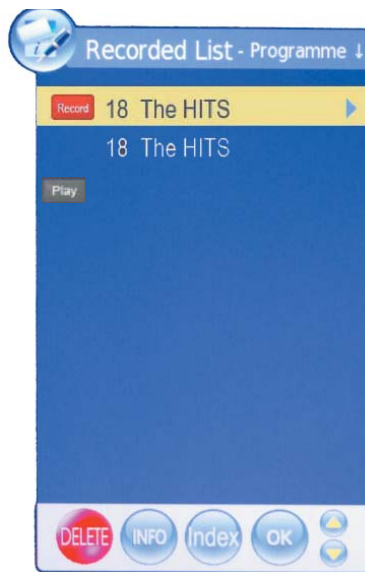

APLICACIONES

Personalización de las configuraciones de CANAL

Si se encuentra todavía en modo de Grabación, se muestra el icono **Record** a la izquierda, indicando que la grabación PVR aún continúa. Puede mover el cursor hacia abajo para seleccionar otros archivos en esta lista de grabación, y presionar < ► > psts reproducir mientras se graba a la vez otro archivo. Presione de nuevo el botón <LIST> para abrir el menú de lista de grabaciones.

El archivo en el que aparece **Play** es el archivo que está reproduciendo en este momento.

Función Timeshift (Pausa en vivo).

Cuando el usuario se ausente del equipo de TV de forma temporal, puede grabar los programas de TV en el dispositivo de almacenamiento y, cuando regrese, visionar los programas enteros desde el momento en que se ausentó.

APLICACIONES

Personalización de las configuraciones de CANAL

Cuando reproduzca el archivo, presione el botón <||> para detener. Se muestra el siguiente mensaje:



Después de un rato presione el botón < ► > para continuar la reproducción, o puede presionar el botón < ► > para comenzar la reproducción de repetición **AB**, presione < ►► >, < ◀◀ > para reproducir en adelante o rebobinado rápidos.

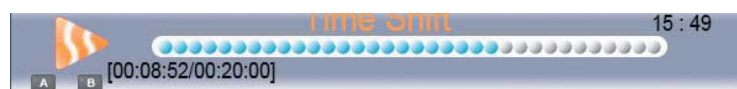

Presione el botón <Exit> para cambiar al modo normal. Presione el botón <STOP> para salir del modo Timeshift.

Información Guía para el Usuario

Temporizador de grabación en menú de EPG (guía electrónica de programas):

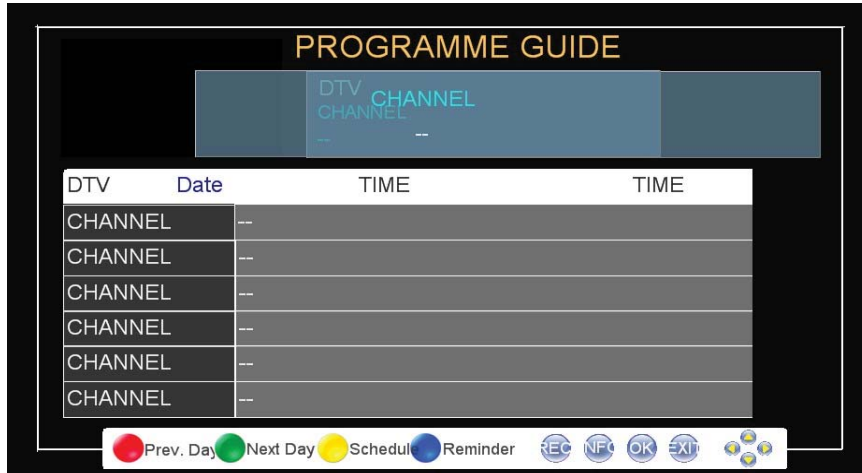

En el menú EPG, presione el botón <Record> para acceder al menú de grabación como se muestra:



Personalizar los Ajustes de IMAGEN

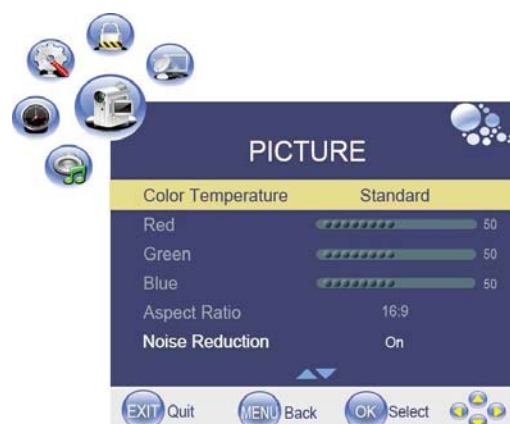
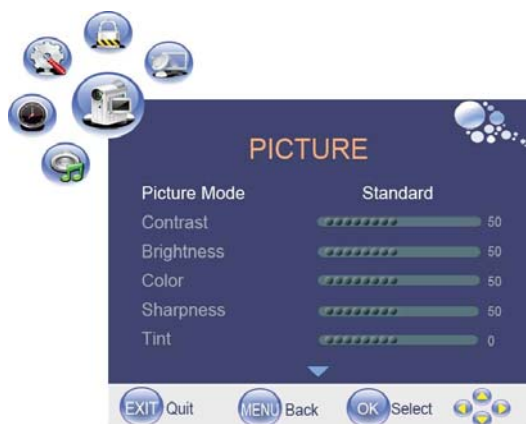

Utilice los botones ◀ y ▶ para seleccionar el menú de IMAGEN (como la imagen de arriba), presione el botón ▼ para entrar al menú.

El menú de IMAGEN incluye las opciones siguientes:

Modo de Imagen	Cambia entre modos de exhibición de imagen: Estándar, Dinámico, Usuario, Suave.
Contraste	Controla la diferencia entre las regiones más brillantes y más oscuras de la imagen.
Brillo	Controla el brillo total de la imagen
Color	Controla el color.
Nitidez	Aumentar este ajuste para ver los bordes quebradizos en la imagen; disminúyalo para los bordes suaves.
Tonalidad	Controla el tinte.
Temperatura del color	Cambia entre modos de color: Usuario, Frío, Estándar, Caliente. Cuando usted selecciona modo de "Usuario", usted puede ajustar los colores como se describe más abajo (Rojo, Verde, Azul) por si mismo.
Cambia entre modos de exhibición de pantalla	4:3, 16:9, Zumbido 1, Zumbido 2.
Reducción del nivel de ruidos	Reduce el punto del ruido de la imagen cuando usted enciende la función seleccionando "ENCENDER".
Pantalla: (solamente existe en modo de PC-RGB)	Presione el botón ▶ para entrar al Submenu para ajustar la imagen de la pantalla.

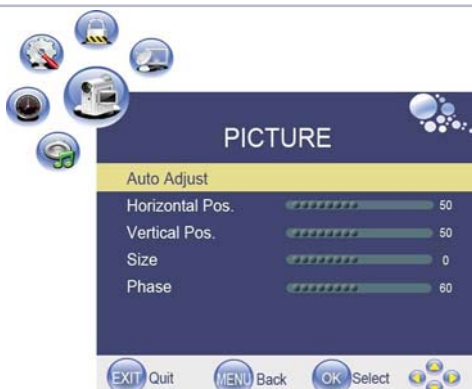

Personalizar los ajustes de SONIDO

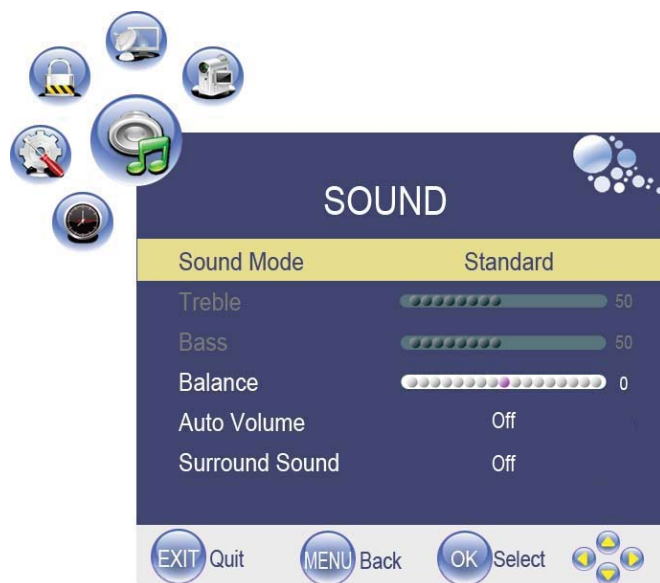

Utilice los botones ◀ y ▶ para seleccionar el menú de SONIDO (como la imagen de arriba), presione el botón ▼ para entra al menú.

El menú de SONIDO incluye las opciones siguientes:

Modo Sonido	Permite que usted seleccione entre: Estándar, Música, Película, Deportes y Usuario.
Agudos: (Puede ser ajustado cuando el modo de sonido es usuario)	Controla la intensidad relativa de sonidos más altos.
Graves: (Puede ser ajustado cuando el modo de sonido es usuario)	Controla la intensidad relativa de sonidos de tonos bajos.
Balance	Para ajustar el equilibrio de la pista izquierda y derecha de sonidos, o apagar el volumen de la izquierda y encender la pista de sonidos.
Auto volumen	Controla el volumen del programa automáticamente cuando usted enciende la función seleccionando "ENCENDER".
Sonido Surround	Encender/Apagar la función del sonido surround seleccionando "ENCENDER"/"APAGAR".

Personalizar los ajustes de CONTADOR



Utilice los botones ◀ y ▶ para seleccionar el menú de CONTADOR (como la imagen de arriba), presione el botón ▼ para entrar al menú.

El menú del CONTADOR incluye las opciones siguientes:

Fecha/Hora Clock	Utilice los botones ◀ y ▶ para seleccionar la posición, y utilice los botones ▲ y ▼ para fijar la hora. Nota: El usuario no puede cambiar el tiempo manualmente durante modo de DTV, ya que la hora procede directamente de una fuente de señal.
Tiempo de apagado Off Time	Presione el botón ▶ para entrar al submenú, usted puede fijar la hora cuando la TV se apague automáticamente, usted también puede ajustar la frecuencia.
Tiempo de encendido On Time	Presione el botón ▶ para entrar al submenú, usted puede ajustar la hora cuando la TV se encienda automáticamente, usted también puede ajustar la frecuencia, el volumen y el programa.
Contador de dormir Sleep Timer	Permite que usted ajuste el contador de tiempo de dormir entre: 10min, 20min, 30min, 60min, 90min, 120min, 180min, 240min y apagado.
Auto espera Auto Sleep	Activando esta función, la TV se desconectará automáticamente al no recibir señal.
Zona de tiempo Time Zone	Permite que usted seleccione la zona horaria.

Personalizar los ajustes de CONFIGURACIÓN



Utilice los botones ◀ y ▶ para seleccionar el menú de OPCIÓN (como la imagen de arriba), presione el botón ▼ para entrar al menú.

El menú de CONFIGURACIÓN incluye las opciones siguientes:

Idioma OSD Language	Permite que usted seleccione el idioma del menú.
Idioma de audio/Audio Language: (Puede ser seleccionado en modo de TV)	Permite que usted seleccione el idioma de audio.
Subtítulo/Subtitle language: (Puede ser seleccionado en modo de TV)	Permite que usted seleccione el idioma del subtítulo.
País Country	Muestra el país actual, y usted debe seleccionar el país cuando usted desee auto sintonizar.
Reajustar Retore Stetting	Presione el botón ▶ para restaurar al defecto de fábrica.

Personalizar los ajustes de BLOQUEO



Utilice los botones ◀ y ▶ para seleccionar el menú de BLOQUEO (como la imagen de arriba), presione el botón ▼ para entrar al menú.

Nota: Usted debe introducir el código para que el menú funcione. (el código original es 0000)

El menú de BLOQUEO incluye las opciones siguientes:

Bloqueo de canal
Lock System Permite que usted encienda o apague el bloqueo del canal. Cuando seleccione "ENCENDIDO", el menú de canal se cerrará.

Ajustar la contraseña
Set Password Presione el botón ▶ para entrar al submenu, y usted podrá aquí cambiar la contraseña.

Programa del bloque
Block Program Presione el botón ▶ para entrar al submenu como la aparece en imagen derecha, seleccione un programa, y presione el botón VERDE para bloquearlo.



Control parental
Parental Guidance Podrá cambiar entre edades: 4.5.6 18, o podrá desactivar la función.

Personalizar los ajustes de BLOQUEO

Modo HOTEL

Hotel Setting	
Hotel Lock	OFF
Lock Channel	OFF
Set Source	OFF
Channel Number	2
Picture Lock	OFF
Easy Lock	OFF
Max Volume	100
Source Lock	
Clear Lock	

Bloqueo de hotel: Presione ▲ y ▼ para seleccionar el Bloqueo de Hotel y presione ► para seleccionar ENCENDIDO o APAGADO.

Bloqueo de canal: Si el BLOQUEO DE FUENTE actual es TV, presione ▲ y ▼ seleccione BLOQUEO DE CANAL y después use ► para seleccionar ENCENDIDO o APAGADO. Cuando seleccione Encendido, en menú de canal, el usuario no puede utilizar la función de recepción de la señal de canal, editar canal y así sucesivamente.

Ajustar fuente: Presione ▲ y ▼ para seleccionar Ajustar fuente y presione el botón ► para seleccionar la fuente de la fuente inicial de entrada.

Número de canal: Si la Fuente ajustada es Radio TV/DTV o vídeo de DTV, presione el botón ▲ y ▼ para seleccionar Número de canal y entonces use ► para seleccionar el número del programa.

Bloqueo de imagen: Presione ▲ y ▼ para seleccionar Bloqueo de imagen, si el Bloqueo de imagen está encendido, el menú de imagen no aparecerá.

Bloqueo de tecla: Presione ▲ y ▼ para Bloqueo de tecla y después use ► para bloquear los botones de la TV.

Volumen máximo: Presione ▲ y ▼ para seleccionar Volumen máximo y después use ► para seleccionar el volumen máximo de sonido.

Bloqueo de fuente: Presione ▲ y ▼ para seleccionar Bloqueo de fuente y presione ► para seleccionar la fuente para impedir cualquier entrada externa.

Nota: Los canales usados actualmente no pueden ser bloqueados.

Source Lock	
DTV	OFF
ATV	OFF
SCART	OFF
AV	OFF
YPBPR	OFF
PC-RGB	OFF
HDMI	OFF
Media Player	OFF

Eliminar bloqueo: Presione ▲ y ▼ para seleccionar Eliminar y presione ► para cancelar todos los ajustes de bloqueo, lo que significa ajustar todos los bloqueos a APAGADO; presintonizar el canal a APAGADO, hasta un volumen máximo de 100.

MODO USB

Su TV LCD está equipada con un reproductor multimedia de funcionamiento simplificado, que le permite reproducir archivos de un tipo determinado de cualquier dispositivo de almacenamiento, conectado a su TV a través del USB (por ejemplo, un disco duro externo). Desde este modo, puede mostrar imágenes, escuchar música en MP3, e incluso reproducir algunos formatos de vídeo.

Inserte un dispositivo USB en el puerto USB del panel de conexión. Presione SOURCE, utilice los botones ARRIBA/ABAJO para seleccionar Media Play, y presione el botón OK para acceder al modo Media Play. Las extensiones de archivos de audio, vídeo e imagen compatibles se mostrarán en el interfaz siguiente.



NOTA: El reproductor multimedia USB es una característica adicional de esta TV LCD, por lo que sólo están disponibles las funciones básicas de reproducción (reproducir, pausar, detener...). Al reproducir algunos archivos de vídeo MPEG-4 (AVI) puede encontrarse con demora en AV, debido a la gran cantidad de recursos que la descompresión del vídeo requiere del sistema. El rango de formatos de vídeo compatibles es limitado; por favor, use un reproductor de vídeo para reproducir archivos de vídeo específicos.

*USB: Puede leer archivos Mp3, Mpg, etc.

Mantenimiento y Servicio

Localización de averías

No utilice otras funciones que no se mencionen en este manual de usuario.
 En caso de que un problema ocurra con su LCD TV, por favor tome las medidas siguientes primero.
 Si usted todavía tiene el problema, sitúe en power en la posición off y entre en contacto con su distribuidor o un centro de servicio autorizado.

Problema	Acción
La pantalla no aparece.	¿Está desconectado el enchufe de energía? Conecte el enchufe de energía. Presione el botón de Power en el control remoto.
La pantalla aparece muy lentamente una vez que se conecta.	Este problema ocurre por un breve tiempo en el proceso de eliminación de imagen para ocultar el ruido temporal de la pantalla que ocurre cuando se conecta el aparato. Pero si la pantalla no viene después de 1 minuto, entre en contacto con su distribuidor o un centro de servicio autorizado.
La pantalla es demasiado brillante o demasiado oscura.	Realice el ajuste del brillo o de contraste.
La pantalla es demasiado grande o demasiado pequeña.	Ajuste el tamaño de la pantalla.
Las rayas aparecen en la pantalla y se mueven.	Pare el uso de los teléfonos inalámbricos, secadoras del pelo y taladros eléctricos.
La pantalla no se mueve.	Presione el botón PAUSE. Compruebe si el botón Pause se presiona en el equipo externo.
La pantalla aparece, y la voz no se oye	<ol style="list-style-type: none"> 1. Presione el botón "MUTE". 2. Aumente el nivel de sonido presionando el botón del ajuste del volumen. 3. Compruebe si la terminal de del sonido sonido de la entrada externa está conectado correctamente. 4. Compruebe si los cables de audio están conectados correctamente. 5. Seleccione y compruebe la otra entrada. Si el sonido todavía no funciona y los otros canales son iguales después de que usted haya hecho lo antedicho, entre en contacto con su distribuidor o un centro de servicio autorizado.
El Mando a Distancia no funciona	<ol style="list-style-type: none"> 1. Compruebe si la alimentación principal está encendida. 2. Compruebe que las pilas del Mando a Distancia son cargadas correctamente. 3. Compruebe para ver si existe cualquier obstáculo entre el LCD TV y el Mando a Distancia, y quítelo si existe. 4. Si las pilas están agotadas Mando a Distanciaa, sustitúyalas por dos pilas nuevas.

Este LCD TV está para el uso de la casa y registrado inofensivo en ondas electromagnéticas. Por lo tanto, usted puede utilizarlo en cada lugar así como áreas residenciales.

Especificaciones

Panel	Tamaño	19"(diagonal)
	Brillo	300 cd/m ²
	Contraste	1000:1
	Resolución	1366x768
Conectores de entrada	Video	1
	Audio(L/R)	1
	VGA	1
	PC Audio	1
	HDMI	1
	YPbPr	1
	SCART	1
	RF	1
	USB	1
	Interfaz Común	1
Requisitos de potencia		100 - 240V AC 50/60Hz
Consumo de energía		60W (máximo)
Consumo de energía en modo de espera		< 1W

El diseño y especificaciones de este aparato podrán modificarse win previo aviso apra mejorar su funcionamiento

Condiciones de Garantía

- Este equipo tiene garantía de 2 años a partir de la fecha original de compra.
- Estarán exentas de la garantía las averías producidas por un uso incorrecto del aparato, mala instalación o instalados en lugares inapropiados para su buena conservación, roturas, actualizaciones de software que no sean los facilitados por la marca, piezas desgastadas por su propio uso o por un uso no doméstico o inadecuado, así como, por manipulación por personas o talleres ajenos a nuestra empresa.
- Para que la garantía tenga validez, se deberá adjuntar la factura o tíquet de caja que corrobore la adquisición y fecha de venta de este producto.

SUNSTECH

Manual de Instruções

**Televisão LCD de 19 polegadas
com HD DVB-T & PVR e CI**

Modelo: TLI1970HD

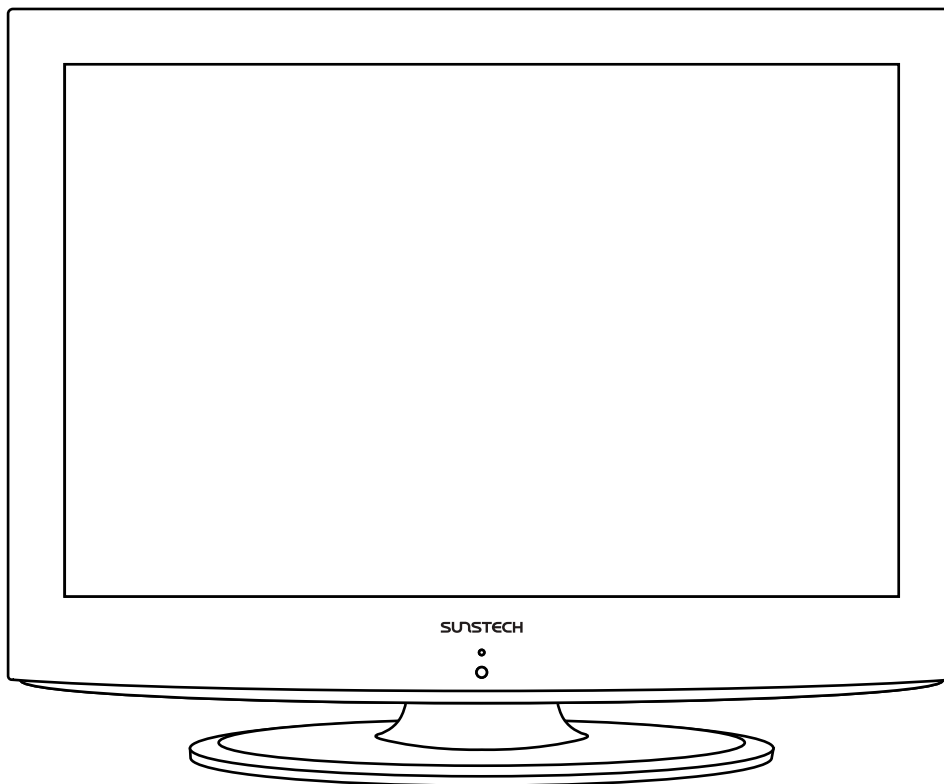

Leia todas as instruções antes de utilizar esta TV e guarde o manual de instruções em um local seguro para referência futura.

Índice

Precauções de Segurança

- Cuidados 1
- Informações de Segurança 2

Informações e Instruções para o Usuário

- Aparelho e Acessórios 3
- Nomes de cada parte (Vista Frontal) 4
- Nomes de cada parte (Vista Posterior) 5
- Instalando uma Antena 6
- Controle Remoto 7-8
- Precauções / Como usar o controle remoto 9

Utilização Básica

- Ligando a TV / Selecionando a origem da entrada 10

Aplicação

- Menu de Operação 11
- Personalizando as Configurações de CANAIS 12-13
- Função PVR 14-18
- Personalizando as Configurações de IMAGEM 19
- Personalizando as Configurações de SOM 20
- Personalizando as Configurações de TEMPO 21
- Personalizando as Configurações de OPÇÕES 22
- Personalizando as Configurações de BLOQUEIO 23-24
- Modo USB 25

Conservação e Manutenção

- Solução de Problemas 26
- Especificações 27

Cuidado



O símbolo de um raio com seta dentro de um triângulo equilátero tem a função de alertar o usuário da existência dentro do gabinete do produto de "voltagens não isoladas perigosas" que podem alcançar magnitude suficiente para constituir o risco de choque elétrico para pessoas



O ponto de exclamação dentro de um triângulo equilátero tem a função de alertar ao usuário sobre a presença de instruções de funcionamento e conservação (manutenção) importantes nos documentos que acompanham o aparelho.



Descarte correto deste Produto

(Descarte de Equipamentos Elétricos e Eletrônicos - DEEE).

Seu produto foi projetado e fabricado com materiais de alta qualidade e componentes que podem ser reciclados e reutilizados.



Este símbolo significa que equipamentos elétricos e eletrônicos, no fim de sua vida útil, devem ser descartados separadamente do lixo doméstico.

Por favor, descarte esse equipamento em um posto de coleta adequado ou em um centro de reciclagem.

Na União Europeia existem sistemas de coleta separados para produtos elétricos e eletrônicos. Por favor, nos ajude a conservar o meio ambiente em que vivemos!



Este aparelho atende as diretivas Europeias de segurança e interferência elétrica..

Precauções de Segurança

Para garantir a confiança e funcionamento seguro deste equipamento, por favor, leia com atenção todas as instruções deste guia do usuário, especialmente as informações de segurança abaixo.

Segurança elétrica

- O aparelho de TV somente deve ser conectado em uma tomada que seja compatível com as informações contidas no adaptador de força.
- Para prevenir sobrecarga, não compartilhe a mesma tomada com muitos aparelhos.
 - Não coloque os cabos de força onde possam ser pisados ou tropeçados.
 - Não coloque objetos pesados sobre os cabos de força, pois isso pode danificá-los.
 - Quando remover o cabo de força da tomada, segure-o pelo conector e não pelo fio.
 - Durante tempestades ou quando não for utilizar a TV por um longo período de tempo, desconecte o fio da antena (se externa) e o cabo de força da alimentação.
 - Não permita que água ou umidade entre na TV ou no adaptador de força. NÃO utilize a TV em áreas úmidas como banheiros, cozinhas com vapor ou perto de piscinas.
- Retire da tomada imediatamente e busque ajuda profissional se:
 - O cabo de força ou o conector de força estiverem danificados.
 - For derramado algum líquido no aparelho ou se ele for acidentalmente exposto a água ou umidade.
 - Qualquer coisa entre acidentalmente nas aberturas de ventilação.
 - O aparelho não funcionar corretamente.
 - NÃO remova as tampas de segurança. Não existem peças que possam ser consertadas pelo usuário na parte interior.
 - Isso pode invalidar a garantia. Somente profissionais qualificados devem realizar a manutenção deste aparelho.
- Para evitar vazamento das pilhas, remova as pilhas sem carga do controle remoto ou quando não for utilizá-lo por um longo período.
- Não tente abrir as pilhas nem as coloque no fogo.

Segurança física

- NÃO bloqueie as aberturas de ventilação na parte posterior. É possível instalar a TV em um móvel, mas assegure-se que tenha pelo menos 5cm (2pol) livre em todas as direções.
- NÃO sacuda ou bata na tela da TV, pois isso pode danificar o circuito interno. Tome cuidado com o controle remoto, não o deixe cair nem permita que entre em contato com líquidos.
- Para limpar a TV, utilize um pano seco e macio. NÃO utilize solventes ou fluidos a base de petróleo. Para manchar mais difíceis, utilize um pano úmido com detergente diluído em água.

Aparelho e Acessórios

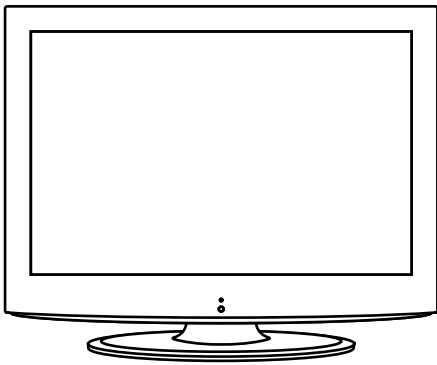

Aparelho de TV



Controle Remoto



Pilhas para o Controle Remoto

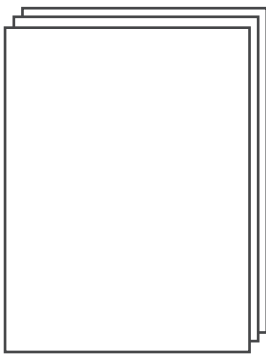

Manual do Usuário



Cabo de Força

Vista Frontal

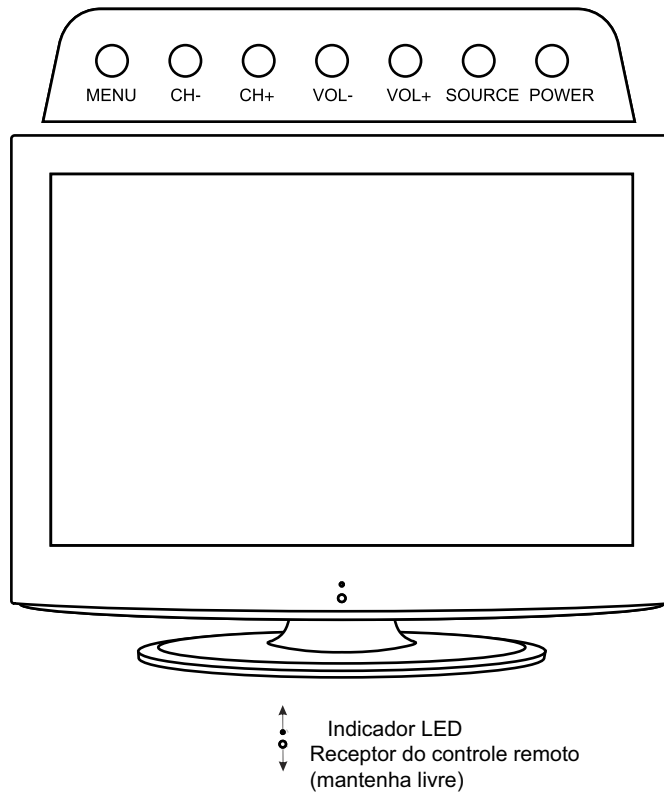

- (RI) Receptor Infravermelho: Recebe sinais de Infravermelho do controle remoto.
Indicador LED (Ligar/Espera): Pressione ENERGIA para ligar e desligar,

Indicador ligado (Azul)

Modo de Espera

Indicador ligado (Apagado)

Modo Ligado

O alcance efetivo de recepção do sinal é de 5 a 8 metros a partir da frente do receptor do controle remoto e 30° para os lados e 20° acima ou abaixo do receptor.

- As funções dos botões são descritas abaixo:

MENU: Pressione para exibir o menu na tela, pressione novamente para sair do menu.

CH+/-: Pressione para mudar os canais.

VOL+/-: Pressione para ajustar o volume.

ORIGEM: Pressione para exibir o menu de origem de entrada.

ENERGIA: Liga ou coloca a TV em modo de espera.

Nomes de cada Parte

Vista posterior

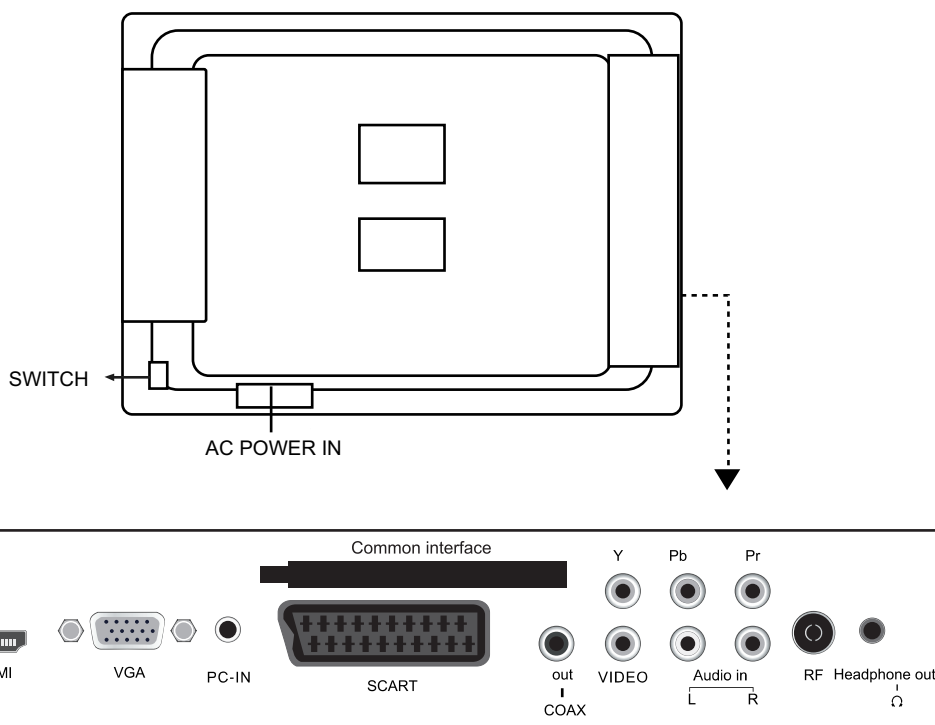

Nome	Descrição da Função
ENERGIA	Conecta na fonte de energia
SWITCH	Turn On/Off the AC power.
USB	Entrada USB para atualizações, mídia e PVR.
HDMI	Conexão para porta HDMI de um DVD ou outro equipamento.
VGA	Para conexão com PC. Conecte no conector de saída analógica D-Sub de 15 pinos do PC>
SCART	Conecte na saída de vídeo SCART do DVD (utilizado em origem componente).
Entrada de Vídeo	Sinal de entrada de vídeo
Entrada E/D (ÁUDIO)	Sinal de entrada de áudio para AV
Headphone	Conecte a um fone de ouvido ou a outro equipamento de áudio.
PC IN	Conecte na saída de áudio do PC.
RF	Conecte a antena ou cabo coaxial de 75 Ohm para recepção de sinal de TV.
Coax	Saída coaxial digital.
YPbPr	Conecte na saída de vídeo YPbPr do DVD (utilizada em origem componente).
Interface Comum	Entrada CI

Instalando uma Antena

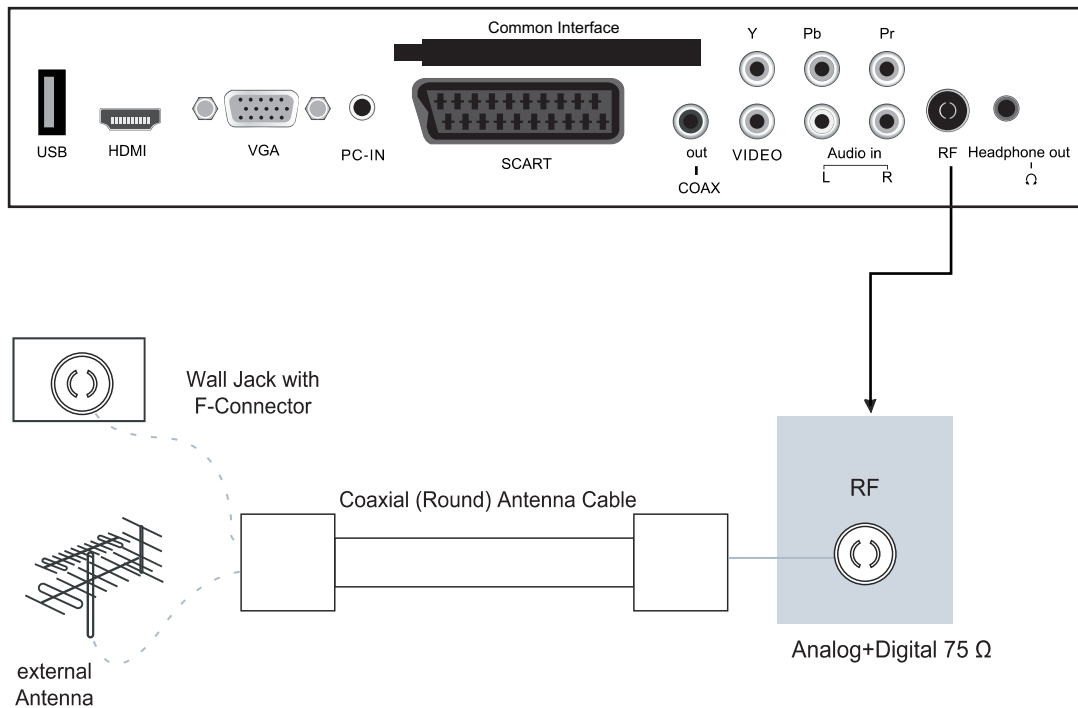

Pressione o botão ORIGEM no controle remote para exibir o menu de origem de entrada, pressione os botões ▲ / ▼ para selecionar TV, depois pressione o botão ► para confirmar. Após isso será possível receber o sinal.

- Funções dos botões do controle remoto

O controle remoto utiliza Infravermelho (IR). Aponte-o na direção da TV LCD. O controle remoto pode não funcionar corretamente se for utilizado fora do alcance ou do ângulo indicados.

ENERGIA

Liga a TV ou coloca em modo de espera.

As funções dos botões só funcionam em TELETEXTO.

TV/TXT

Liga ou desliga a exibição de Teletexto.

CANCEL

Cancela a exibição de Teletexto.

REVEAL

Revela qualquer texto escondido.

SOURCE

Exibe o menu de origem de entrada.

HOLD

Aguardar ou continuar a subpágina atual.

SIZE

Pressione para ver a metade superior da página em tamanho dobrado. Pressione novamente para ver a metade inferior da página em tamanho dobrado. Pressione novamente para tamanho normal.

SUBPAGE

Pressione para entrar na subpágina, pressione novamente para cancelar.

INDEX

Ir para o índice

Colour buttons

Atalhos – Seguem os links coloridos no texto.



NUMBER BUTTONS

Pressione os botões numéricos e pressione o botão OK para exibir o canal.

FAV

Exibe a lista de programas favoritos



Retorna ao canal visualizado anteriormente.

CH+/-

Canal/Programa +/-

VOL+/-

Volume +/-

THUMBSTICK (▲/▼/◀/▶/OK)

Permite a navegação nos menus nas telas e ajuste das configurações do sistema de sua preferência.

Controle Remoto



CH/LIST

Exibe a lista de programas

STOP

Pressione para parar a gravação do programa em modo DVB.

RECORD

Pressione para iniciar a gravação do programa em modo DVB..

SCREEN

Liga ou desliga a tela.

- « : Retroceder rápido
- » : Avançar rápido
- «« : Capítulo anterior
- »» : Próximo capítulo
- ▶ : Reproduzir/interromper programa.
- || : Reproduzir/interromper programa.

MENU

Pressione para exibir o menu na tela.

EXIT

Pressione para sair do menu na tela.

NICAM/A2

1. Selecionar TV Nicam/A2
2. Menu de seleção de idioma do áudio em DVB.
3. Seleção de outro canal de áudio – “L+R”/“L+L”/“R+R”

DISPLAY

Pressione para exibir as informações do modo atual.

MUTE

Pressione para remover o som. Pressione novamente ou pressione VOL+ para restaurar o som.

PICTURE

Pressione repetidamente para alternar entre os modos disponíveis de imagem.

SOUND

Pressione para alternar através das diferentes configurações de som.

SLEEP

Pressione para alternar através das diferentes configurações de som.

SUBTITLE

Troca a legenda na parte inferior da tela.

EPG

Exibir o Guia Eletrônico de Programação somente quando o menu não estiver ligado.

Precauções

Evitando Problemas com o Controle Remoto

1. Verifique a polaridade (+, -) das pilhas no controle remoto.
2. Verifique se as pilhas possuem carga.
3. Verifique se a TV LCD está ligada na tomada corretamente.
4. Verifique se alguma lâmpada ultravioleta, fluorescente especial ou neon está ligada perto da TV LCD.

Inserindo Pilhas no Controle Remoto

1. Abra a tampa do compartimento completamente.
2. Insira as duas pilhas fornecidas (AAA, 1.5V). Assegure-se que as polaridades (+ e -) das pilhas estejam alinhadas corretamente.
3. Deslize a tampa do compartimento de volta.

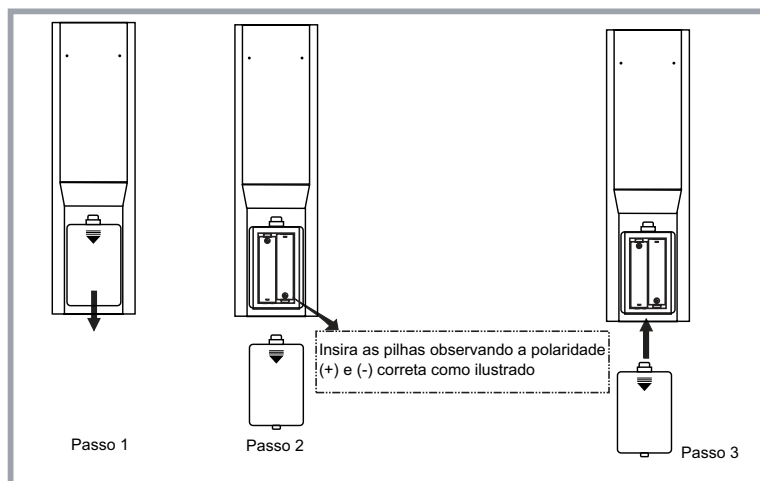

⚠ CUIDADO: Risco de explosão se a pilha for substituída por um tipo incorreto. Descarte pilhas usadas de acordo com as leis nacionais (programa de reciclagem).

Como usar o controle remoto

- O controle remoto deve ser utilizado a uma distância de 7 metros e até 30° para os lados do receptor de Infravermelho na frente da TV LCD.
- Pilhas usadas devem ser descartadas adequadamente.

Ligando a TV LCD

- Ligar/Desligar
 - Para ligar a TV LCD:
Pressione o botão "ENERGIA" na TV LCD.
 - Para desligar a TV LCD:
Pressione o botão "ENERGIA" na TV LCD.
 - Para ligar/desligar pelo controle remoto:
Pressione o botão  no controle remoto.

Selecionando a Origem de Entrada

- É possível selecionar entre o sinal de TV e o sinal de entrada de outros equipamentos conectados na TV.
- Utilize esta função para alternar para a origem de entrada desejada.

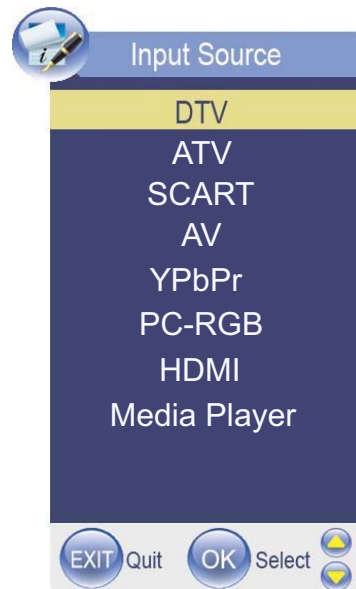
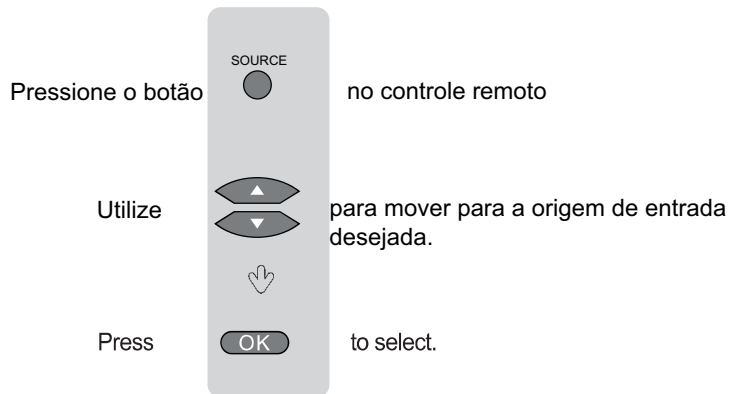

Utilizando o Menu

1. Pressione o botão ENERGIA para ligar a TV.
2. Pressione o botão Menu no controle remoto e irá aparecer na tela o menu.
3. Utilize os botões < e > para selecionar a opção no menu principal.

MENU CANAL:

Permite buscar canais e configurar diferentes opções de canais. (Seleciona origem da TV)



MENU IMAGEM:

Permite fazer ajustes na imagem (selecionar origem da TV, por exemplo).



MENU SOM:

Permite personalizar as opções de som e efeitos (selecionar a origem da TV, por exemplo)



MENU HORA:

Permite configurar diferentes opções de hora (Selecionar origem da TV)



MENU OPÇÕES:

Permite configurar diferentes opções (Selecionar origem da TV)



MENU BLOQUEIO:

Permite configurar diferentes opções de bloqueio (Selecionar origem da TV)



4. Utilize os botões V / \ para selecionar uma opção do sub-menu e pressione o botão > no modo de ajuste, utilize os botões < / > para alterar o valor do item.
5. Pressione o botão SAIR para sair do menu.

Nota:

Somente quando der entrada em um sinal adequado, os itens relevantes serão ativados.

Personalizando as Configurações de CANAIS



Utilize os botões < e > para selecionar o menu CANAIS (como na imagem acima), pressione V para entrar no menu.

Pressione os botões < e > para selecionar o País e pressione os botões V e ^ para selecionar “Iniciar”, depois pressione o botão OK para iniciar a sintonia automática (Contém sinais ATV e DTV).

O menu CANAIS inclui as seguintes opções:

Sintonia Automática	Pressione os botões◀ e ▶ para selecionar o País e pressione os botões▼ e ▲ para selecionar “Iniciar”, depois pressione o botão OK para iniciar a sintonia automática (Contém sinais ATV e DTV).
---------------------	---

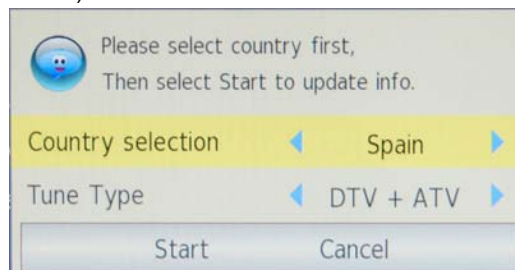

Análise Manual DTV	Pressione o botão ▶ para entrar no submenu. Pressione os botões◀ e ▶ para selecionar uma tabela e pressione o botão OK para iniciar a busca
--------------------	---



Personalizando as Configurações de CANAIS

Análise Manual ATV	Pressione o botão > para entrar no submenu.
Armazenar em	Selecione uma posição para armazenar o programa.
Canal Atual	Selecione um programa que deseja sintonizar.
Buscar	Pressione os botões < e > para busca manual.
Sintonia Fina	Pressione os botões < e > para fazer a sintonia fina.
Pular	Selecione "Sim" para pular o programa quando estiver analisando os programas com CH+/-
Frequência	Exibe a frequência do canal atual.

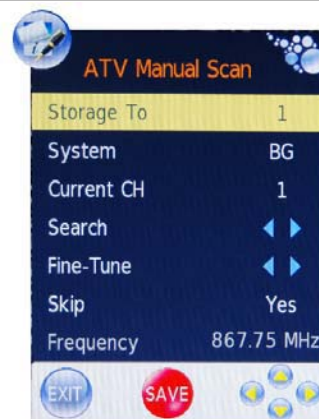

Pressione o botão vermelho para salvar todas as configurações alteradas.

Edição de Programa: Pressione o botão ► para entrar no submenu conforme a imagem a seguir.



Apagar: Selecione um programa e pressione o botão VERMELHO e irá aparecer ao lado direito do programa a inscrição "Apagar, depois pressione o botão VERMELHO novamente e o programa será apagado. Se pressionar o botão "VERMELHO" uma vez, mas não quiser apagar o programa, pressione "menu" para sair.

Favorito: Selecione um programa, pressione o botão FAV para configurar o programa como seu canal favorito.

Nota: As funções "RENOMEAR" e "MOVER" não podem ser utilizadas com origem de DTV.

Move: Pressione o botão amarelo para selecionar um programa. Depois utilize os botões de navegação ▲ e ▼ para mover a lista. Pressione o botão amarelo novamente para salvar a nova posição.

Pular: Selecione um programa, pressione o botão AZUL para marcar o programa e enquanto ele estiver marcado, ele será pulado quando estiver fazendo a análise de canais com o botão CH+/-.

Informação CI

Por favor, entre em contato com seu fornecedor de "Pay per View" para obter um cartão de visualização e o aparelho adequado e instruções sobre o uso.

Função PVR

Função PVR (Gravação Pessoal de Vídeo)

PVR é uma função especial no DTV, permitindo a gravação de arquivos no formato TS, podendo ser reproduzido como um filme em USB. Nota: Se o arquivo TS for menor que 5mb, o modo USB não irá suportá-lo. Os botões para uso do PVR são mostrados a seguir:

<Gravar>: Pressione este botão para gravar

<Lista>: Abre o menu “Lista de Gravações”

< ► > : reproduz o arquivo gravado, reprodução de AV selecionado

< || > : interrompe a Gravação e a Reprodução, inicia a função Time Shift

< Stop > : para de assistir os programas gravados ou para a função Time Shift

< ►► > : Acelera a reprodução

< ◀◀ > : Retrocede a reprodução

< ◀◀◀ > : reproduz a parte anterior do arquivo gravado

< ►►► > : reproduz a próxima parte do arquivo gravado.

A partir do MENU CANAIS, entre no Sistema de Arquivos PVR



Como abaixo



Selecione o Disco: Selecione em qual disco salvar o arquivo gravado.

Função PVR



Verificar o Sistema de Arquivos PVR: verifica se o Sistema de Arquivos PVR está configurado no dispositivo USB ou não. Quando a TV detectar um dispositivo sendo usado pela primeira vez como armazenamento de PVR, é necessário formatar este dispositivo USB.

Formatar:



O menu abaixo aparece ao fim da formatação:



Função PVR

Durante a reprodução de DTV, pressione o botão <Gravar> para iniciar a gravação. O menu abaixo irá aparecer:



Pressione o botão <Gravar>, mudando para o menu de gravação simples, pressione <Parar> para sair da gravação:



Pressione o botão <▶ > para reproduzir o arquivo gravado:

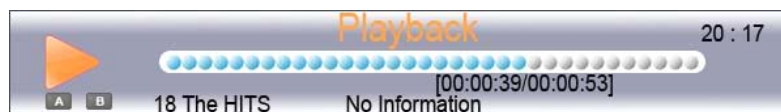

Pressione novamente o botão <▶ > para iniciar a reprodução de repetição AB, pressione o botão <parar> para sair da reprodução.



Pressione o botão <lista> para abrir o menu <Lista de Gravações>:

Função PVR

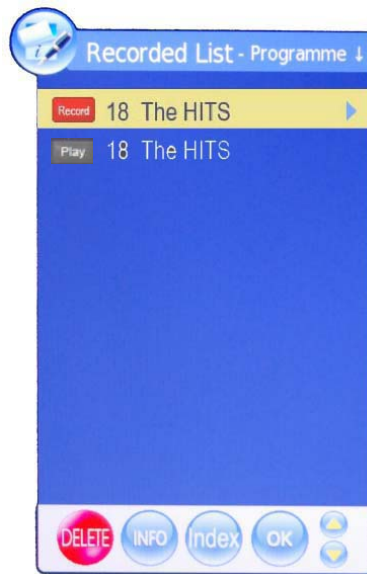

Se ainda estiver no modo de Gravação, o ícone **Record** irá aparecer no lado esquerdo indicando que a gravação PVR ainda está sendo feita. É possível mover o cursor para baixo para selecionar outros arquivos na lista de gravações e pressionar o botão < > para reproduzi-lo e continuar gravando o outro arquivo. Pressione o botão <LISTA> novamente para abrir o MENU da Lista de Gravações e o arquivo com o ícone **Play** é o que está sendo reproduzido.

Função Time Shift:

Quando o usuário se afastar temporariamente da TV, é possível gravar os programas da TV no dispositivo de armazenagem e quando o usuário voltar, poderá assistir os programas a partir do ponto em que saiu.

Quando reproduzir um arquivo, pressione o botão < || > para parar com a mensagem abaixo:



Depois de alguns instantes, pressione o botão < ► > para continuar a reprodução ou pressione o botão < ► > para iniciar a reprodução de repetição AV, pressione < ►► > ou < ◀◀ > para acelerar ou retroceder a reprodução.



Pressione o botão <Sair> para mudar para o modo simples. Pressione o botão <PARAR> para sair do modo Time Shift.

Função PVR

Gravação Com Hora Marcada no Menu EPG

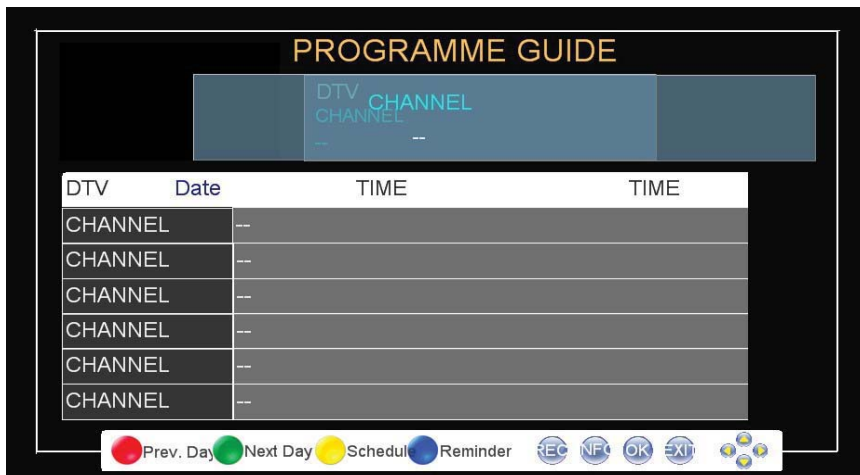

No menu EPG, pressione o botão <Gravar> para entrar no Menu de Gravação como mostrado abaixo.



Personalizando As Configurações de Imagem

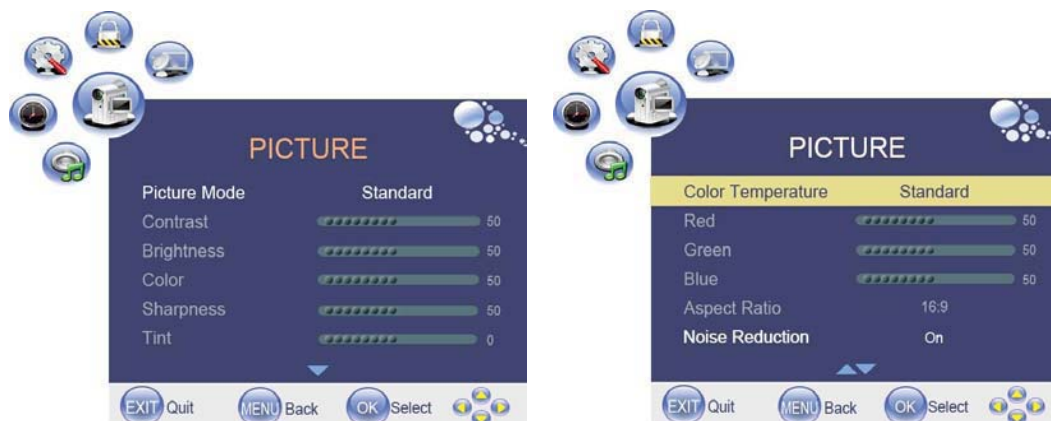

Utilize os botões ◀ e ▶ para selecionar o menu de imagem (como na figura acima), pressione o botão ▼ para entrar no menu.

O Menu de Imagem inclui as seguintes opções:

Modo de Imagem: Navega pelos modos de exibição de imagem: Padrões, Dinâmico, Usuário, Suave.

Contraste: Controla a diferença entre regiões claras e escuras nas imagens.

Brilho: Controle o brilho geral da imagem

Brilho: Controle o brilho geral da imagem

Nitidez: Aumente o valor para ver imagens com linhas mais definidas, diminua para linhas mais suaves.

Saturação: Controla a saturação

Temperatura de cor: Navega pelos modos de cor: Usuário, Frio, Padrão, Quente. Quando selecionar o modo "usuário", é possível ajustar as cores abaixo (Vermelho, Verde e Azul) pessoalmente.

Proporção: Navega pelos modos de exibição da tela: 4:3, 16:9, Zoom 1, Zoom 2

Redução de Ruído: Reduz o ponto de ruído da imagem quando ligar a função selecionando "Ligado".

Configuração de PC Pressione o botão ▶ para entrar no submenu para ajustar a imagem da tela. (somente existe no modo PC-RGB)

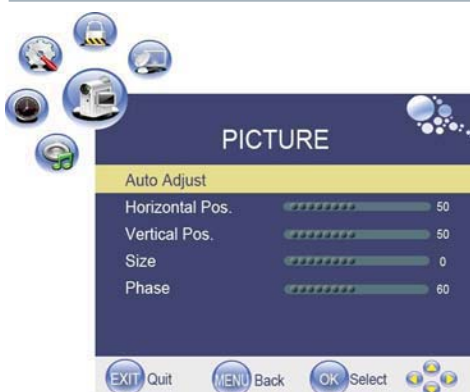

Personalizando as Configurações de SOM

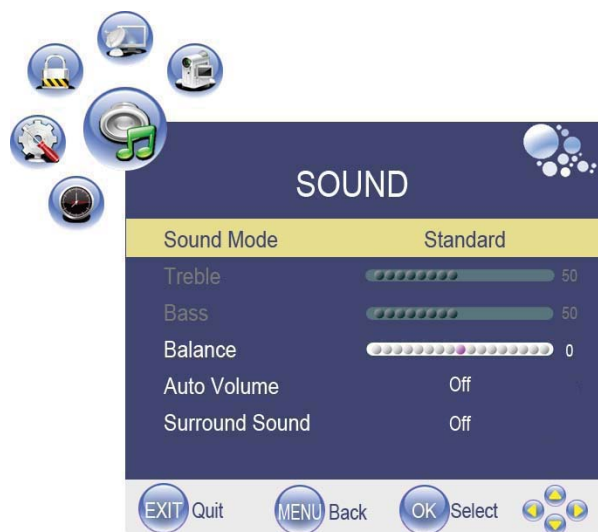

Utilize os botões ◀ e ▶ para selecionar o menu de SOM (como na imagem acima), pressione o botão ▼ para entrar no menu.

O menu de SOM possui as seguintes opções:

Modo de Som: Permite escolher entre: Padrão, Música, Filme, Esportes e Usuário.

Agudos (Pode ser ajustado quando o modo de som é Usuário)
Controle a intensidade relativa de sons de alta frequência.

Graves (Pode ser ajustado quando o modo de som é Usuário)
Controle a intensidade relativa de sons de baixa frequência.

Equilíbrio: Ajusta o equilíbrio entre as faixas de som da esquerda e da direita ou desliga o som de uma das faixas.

Volume Automático: Controle o volume do programa automaticamente quando a função estiver ligada.

Som Surround: Liga ou desliga a função de som Surround selecionando "Ligado" ou "Desligado".

Personalizando as Configurações de TEMPO



Utilize os botões ◀ e ▶ para selecionar o menu de TEMPO (como na imagem acima), pressione ▼ o botão para entrar no menu.

O menu de TEMPO possui as seguintes opções:

Relógio:	Utilize os botões ◀ e ▶ para selecionar a posição, depois utilize os botões ▼ e ▲ para ajustar a hora. Nota: Não é possível alterar a hora manualmente durante o modo DTV, já que a hora é fornecida pelo sinal de origem diretamente.
Tempo para desligamento:	Pressione o botão ▶ para entrar no submenu, onde é possível ajustar a hora para que a TV se desligue automaticamente, também podendo ser ajustada a frequência.
Tempo para ligamento:	Pressione o botão ▶ para entrar no submenu, onde é possível ajustar a hora para que a TV se ligue automaticamente, também podendo ser ajustada a frequência, volume e programa.
Tempo para dormir:	Permite ajustar o tempo para dormir entre: 10min, 20min, 30min, 60min, 90min e 120min.
Dormir automaticamente:	Liga ou desliga a função de Dormir Automaticamente
Fuso Horário:	Permite selecionar um fuso horário.

Personalizando as Configurações de OPÇÕES



Utilize os botões ◀ e ▶ para selecionar o menu de OPÇÕES (como na imagem acima), pressione o botão ▼ para entrar no menu.

O menu de OPÇÕES possui as seguintes opções:

Idioma: Permite a seleção do idioma do menu.

Idioma do Áudio (Pode ser selecionado no modo TV)
Permite selecionar o idioma do áudio.

Idioma da Legenda (Pode ser selecionado no modo TV)
Permite selecionar o idioma da legenda.

País: Exibe o `País atual e é possível escolher o País quando desejar fazer a sintonia automática.

Restaurar Configurações: Pressione o botão ▶ para restaurar os padrões de fábrica.

Personalizando as Configurações de BLOQUEIO

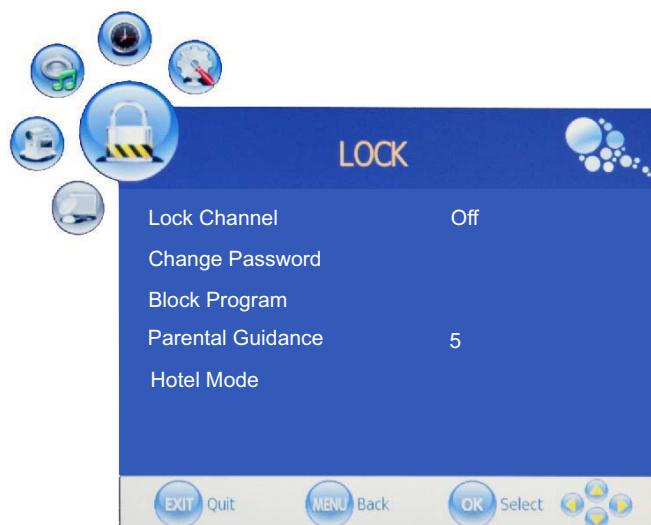

Utilize os botões ◀ e ▶ para selecionar o menu de BLOQUEIO (como na imagem acima), pressione o botão ▼ para entrar no menu.

Nota: É necessário digitar o código para utilizar o menu. (O código original é 0000)

O menu de BLOQUEIO possui as seguintes opções:

Bloquear Canal	Permite ligar ou desligar o bloqueio de canais. Quando selecionar "Ligado", o menu de canais ficará bloqueado.
Mudar Senha	Pressione o botão ▶ para entrar no submenu onde será possível alterar a senha.
Bloquear Programa	Pressione o botão ▶ para entrar no submenu como na imagem a direita, selecione um programa e pressione o botão VERDE para bloqueá-lo.

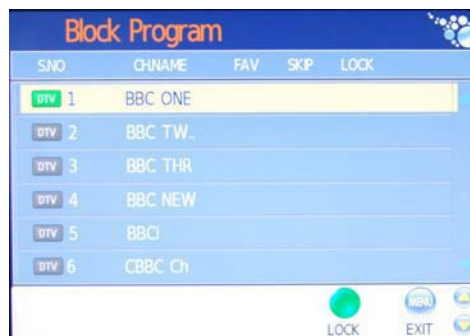

Controle dos Pais Navega entre as idades: 4, 5, 6 18, ou pode-se desligar a função.

Personalizando as Configurações de BLOQUEIO

Hotel Setting	
Hotel Lock	OFF
Lock Channel	OFF
Set Source	OFF
Channel Number	2
Picture Lock	OFF
Key Lock	OFF
Max Volume	100
Source Lock	
Clear Lock	

Bloqueio de Hotel: Pressione os botões ▲ e ▼ para selecionar Bloqueio de Hotel e pressione ► para selecionar Ligado ou Desligado.

Bloqueio de Canal: Se o BLOQUEIO DE ORIGEM atual for a TV, pressione ▲ e ▼ para selecionar BLOQUEIO DE CANAL e depois use o botão ◀ para selecionar Ligado ou Desligado. Quando ligar a opção, no menu canal, não será possível utilizar a recepção do sinal do canal, edição do canal e outras opções.

Ajustar Origem: Pressione ▲ e ▼ para selecionar Ajustar Origem e pressione o botão ◀ para selecionar a origem para a origem de entrada inicial.

Número do Canal: Se o Ajuste de Origem for TV/Rádio DTV ou Vídeo DTV, pressione ▲ e ▼ para selecionar o Número do Canal e depois utilize o botão ◀ para selecionar o número do programa.

Bloqueio de Imagem: Pressione ▲ e ▼ para selecionar Bloqueio de Imagem e, com a opção ligada, o menu de imagem não será mostrado.

Bloqueio de Teclas: Pressione ▲ e ▼ para selecionar Bloqueio de Teclas e depois utilize o botão ► para bloquear os botões do aparelho de TV.

Volume Máximo: Pressione Λ e V para selecionar Volume Máximo e depois utilize o botão > para selecionar o volume máximo do som.

Bloqueio de Origem: Pressione Λ e V para selecionar Bloqueio de Origem e pressione o botão > para selecionar a origem e bloquear qualquer sinal de entrada externo.

Nota: Os canais utilizados atualmente não podem ser bloqueados.

Limpar Bloqueio: Pressione ▲ e ▼ para selecionar Limpar Bloqueio e pressione ► para cancelar todas as configurações de bloqueio, deixando todos os bloqueios Desligados; canais pré-ajustados para Desligados e volume máximo em 100.

Source Lock	
DTV	OFF
ATV	OFF
SCART	OFF
AV	OFF
DVD	OFF
YPBPR	OFF
PC-RGB	OFF
HDMI	OFF
Media Player	OFF

MODO USB

Reprodutor de Mídia

Sua TV é equipada com uma função simplificada de reprodutor de mídia, permitindo a reprodução de certos tipos de arquivos a partir de um dispositivo de armazenamento externo conectado a TV através de uma conexão USB (Por exemplo, um disco rígido externo). Neste modo, é possível exibir imagens, ouvir música em MP3 ou até assistir vídeos em alguns formatos.

Insira um dispositivo USB na porta USB no painel de conexões. Pressione o botão ORIGEM, utilize os botões CIMA/BAIXO para selecionar Reprodutor de Mídia e pressione o botão OK para acessar o modo de Reprodutor de Mídia. Os arquivos de áudio, vídeo e fotos compatíveis serão mostrados na interface a seguir.



NOTA: O reprodutor multimídia USB é uma função adicional na TV, portanto, somente as funções essenciais de reprodução estão disponíveis (Reproduzir, Interromper, Parar...). Quando estiver reproduzindo arquivos de vídeo MPEG-4 (AV1) é possível presenciar atrasos entre Áudio e Vídeo devido a grande quantidade de processamento que a descompressão de vídeo consome do sistema. A variedade de vídeos compatíveis é limitada. Por favor, utilize um reprodutor de vídeo para assistir a arquivos de vídeo específicos.

* **USB** : USB, pode ler arquivos MP3, Mpg e outros.

- Não utilize funções que não estejam descritas neste manual do usuário.
- Em caso de problemas com sua TV LCD, por favor, primeiramente siga os passos a seguir.
- Se o problema persistir desligue o aparelho e entre em contato com o revendedor ou um centro de manutenção autorizado.

Problema	Ação
A imagem não aparece	A tomada foi retirada? Insira novamente a tomada. Pressione o botão Energia no controle remoto.
A imagem aparece muito devagar depois que o aparelho é ligado	Este problema ocorre por um breve momento no processo de eliminação de ruídos na imagem que acontece quando o aparelho é ligado. Mas se a imagem não aparecer corretamente após 1 minuto, entre em contato com o revendedor ou um centro de manutenção autorizado.
Imagem está muito clara ou muito escura.	Realize ajuste de brilho ou contraste.
Imagem está muito grande ou muito pequena	Ajuste o tamanho da imagem.
Faixas aparecem na imagem e ela está tremendo	Interrompa o uso de telefones sem fio, secadores de cabelo ou equipamentos elétricos de alto consumo.
The screen does not move.	Press the PAUSE button. Check if the Pause button is pressed on external equipment.
Imagem aparece, mas sem som.	<ol style="list-style-type: none"> 1.Pressione o botão "MUDO" 2.Aumente o nível de som pressionando os botões de ajuste de volume 3.Verifique se o conector de som na saída externa está conectado adequadamente. 4.Verifique se os cabos de áudio estão conectados corretamente. 5.Selecione e verifique outras entradas. <p>Se o som continuar não funcionando e os outros canais também não funcionarem após seguir os passos mostrados anteriormente, entre em contato com o revendedor ou com um centro de manutenção autorizado.</p>
O Controle Remoto não funciona	<ol style="list-style-type: none"> 1.Verifique se o aparelho está Ligado. 2.Verifique se as pilhas do controle remoto foram colocadas corretamente. 3.Verifique se existe algum obstáculo entre a TV LCD e o controle remoto e, se existir, remova-o. 4.Se as pilhas estiverem fracas, troque-as por duas pilhas novas

Esta TV LCD é somente para uso doméstico e registrada como inofensiva em relação a ondas eletromagnéticas.

Portanto, pode ser usada em qualquer lugar, assim como em áreas residenciais.

Especificações

Painel LCD	Tamanho do Painel	19" (Diagonal)
	Brilho	300 cd/m ²
	Contraste	1000:1
	Resolução	1366x768
Conectores de Entrada	Vídeo	1
	Áudio (E/D)	1
	VGA	1
	Áudio de PC	1
	HDMI	1
	YPbPr	1
	SCART	1
	RF	1
	USB	1
	Interface Comum	1
Requisitos de Energia	100-240V AC 50-60Hz	
Em uso (Max)	60W	
Em espera	< 1W	

O desenho do gabinete e as especificações eletrônicas podem ser modificados sem aviso prévio para melhoria do desempenho.

Condições de Garantia

- Este equipamento tem garantia de 2(dois) anos a partir da data original de compra.
- Estaram isentas da garantia as avarias causadas pelo uso incorrecto do aparelho, má instalação ou colocação em lugares inapropriados para a sua boa conservação, pancadas, actualizações de software que não sejam os facilitados pela marca, peças desgastadas pelo seu proprio uso ou por um uso não doméstico ou inadequado, assim como, por manipulação por pessoas ou oficinas de assistência tecnica alheios à nossa empresa.
- Para que a garantia tenha validade, deverá juntar a factura ou ticket de caixa que corrobore/valide a aquisição e data de venda deste producto.

SUNSTECH

Instruction Manual

19" LCD Television with Built in HD DVB-T & PVR and CI

MODEL: TLI1970HD

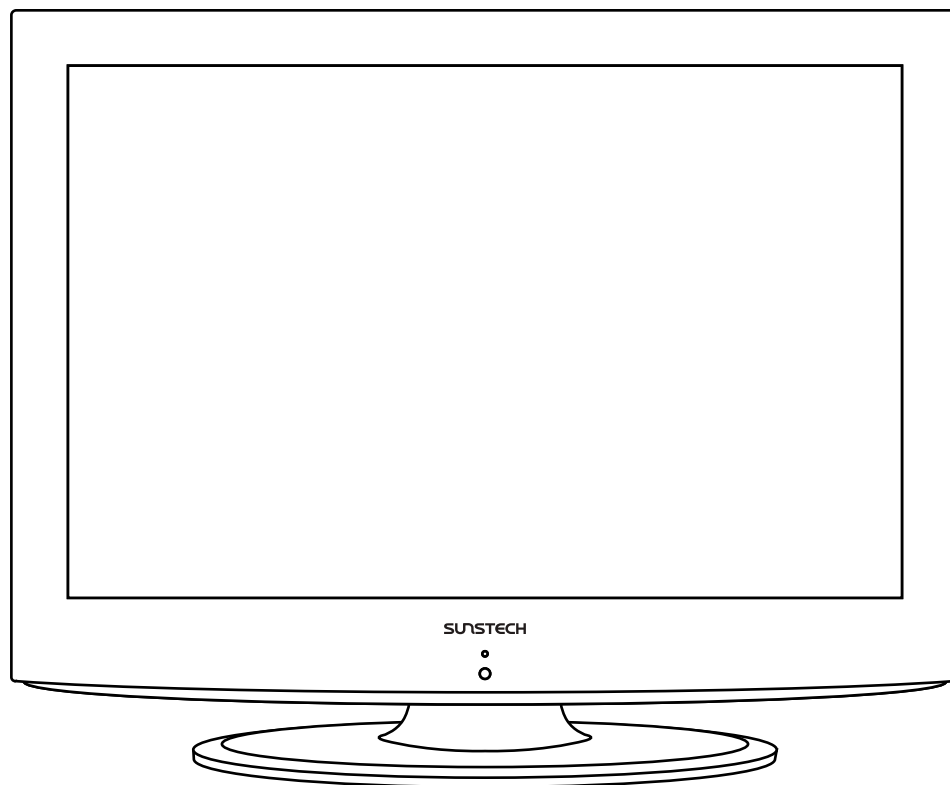

Read all of the instructions before using this TV and keep the instruction manual in a safe place for future reference.

Safety Precautions

- Caution 1
- Safety Information 2

User Guidance Information

- Unit and Accessories 3
- Names of each part(Front View) 4
- Names of each part(Back View) 5
- Installing an Antenna 6
- Remote control 7-8
- Precautions / How to use remote control 9

Basic Use

- Powering the LCD TV / Selecting input source 10

Application

- Operating the Menu 11
- Customizing the CHANNEL Settings 12-13
- PVR function 14-18
- Customizing the PICTURE Settings 19
- Customizing the SOUND Settings 20
- Customizing the TIMER Settings 21
- Customizing the OPTION Settings 22
- Customizing the LOCK Settings 23-24
- USB Mode 25

Maintenance and Service

- Trouble shooting 26
- Specifications 27

Caution



The lightening flash with arrowhead symbol, within an equilateral triangle is intended to alert the user to the presence of un-insulated "dangerous voltage" within the products enclosure that may be of sufficient magnitude to constitute a risk of electric shock to the persons.



The exclamation point within an equilateral triangle is intend to alert the user to the presence of important operating and maintenance (servicing) instructions in the literature accompanying the appliance.



Correct disposal of this Product

(Waste Electrical & Electronic Equipment (WEEE))

Your product is designed and manufactured with high quality materials and components which can be recycled and reused.

This symbol means that electrical and electronic equipment, at their end-of-life should be disposed of separately from your household waste.

Please dispose of this equipment at your local community waste collection/ recycling centre.

In the European Union there are separate collection systems for used electrical and electronic products. Please help us to conserve the environment we live in!



This unit complies with European safety and electrical interference directives.

Safety Information

To ensure reliable and safe operation of this equipment, please read carefully all the instructions in this user guide, especially the safety information below.

Electrical safety

- The TV set should only be connected to a mains supply which matches that stated on the label on the mains adaptor
- To prevent overload, don't share the same mains supply socket with too many other items of equipment.
 - Do not place any connecting wires where they may be stepped on or tripped over.
 - Do not place heavy items on the leads, which may damage them.
 - Hold the Mains plug, not the wires, when removing from a socket.
 - During a thunderstorm or while leaving the TV for long periods, disconnect the aerial (if outdoor) and mains adaptor from the supply.
 - Do not allow water or moisture to enter the TV or mains adaptor. Do NOT use in wet or moist areas such as Bathrooms, steamy kitchens or near swimming pools.
- Pull the plug out immediately, and seek professional help if:
 - the mains plug or cable is damaged
 - liquid is spilt onto the set, or if it is accidentally exposed to water or moisture
 - anything accidentally penetrates the ventilation slots
 - the set does not work normally.
 - Do NOT remove the safety covers. There are no user serviceable parts inside. You may invalidate the warranty. Qualified personnel only are permitted to service this apparatus.
 - To avoid battery leakage, remove exhausted batteries from the remote control handset, or when not using for along period.
 - Do NOT break open or throw exhausted batteries on a fire.

Physical safety

- Do NOT block ventilation slots in the back cover. You may place the TV in a cabinet, but ensure at least 5cm (2") clearance all around the unit.
- Do NOT tap or shake the TV screen, you may damage the internal circuitry. Take good care of the remote control, do not drop it or allow it to come into contact with liquids.
- To clean the TV use a soft dry cloth. Do NOT use solvents or petrol based fluids. For stubborn stains, you may use a damp soft cloth with diluted detergent.

Unit and Accessories

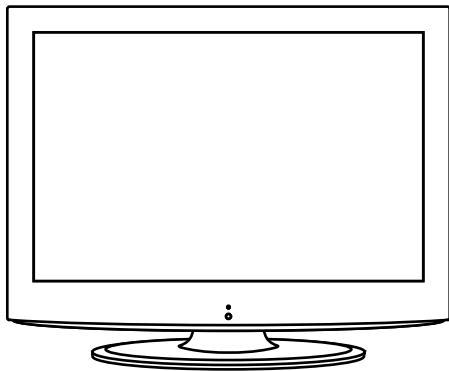

TV set



Remote Control



Batteries for Remote Control

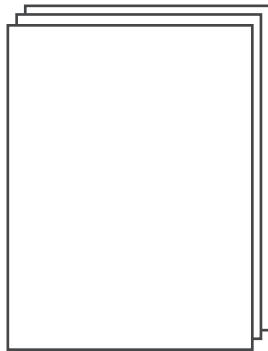

User's Manual



Power Cable

Names of each part

Front view

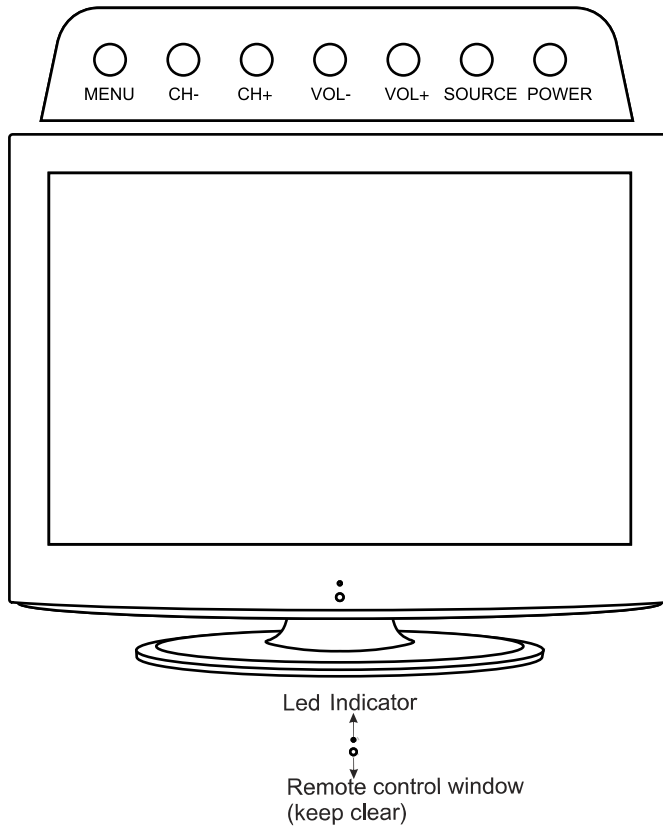

- (IR) Infrared Receiver: Receives IR signals from the remote control.
 (Power on/Standby) LED Indicator: Press **POWER** to turn on and off,

Indicator on(Blue)	Standby mode
Indicator on(Null)	Power on mode

The effective receiving range for the signal is 5-8 metres from the front of the remote control window, and 30° to the left or right side and 20° above or below the control window.

- The functions of the buttons are described as bellows:
MENU : Press to display the OSD menu, press again to exit the menu.
CH+/- : Press to scan through channels.
VOL+/- : Press to adjust the volume.
SOURCE : Press to display the input source menu.
POWER : Turn on/standby the TV set.

Names of each Part

Back view

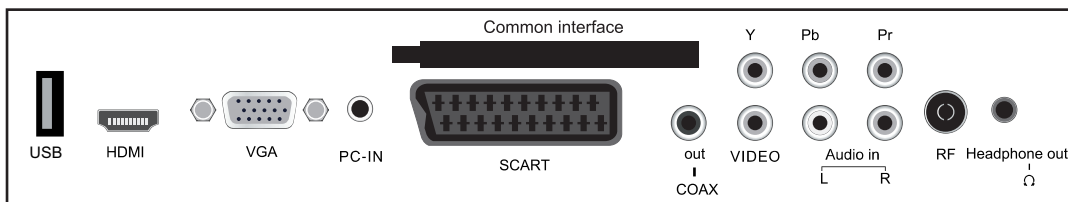
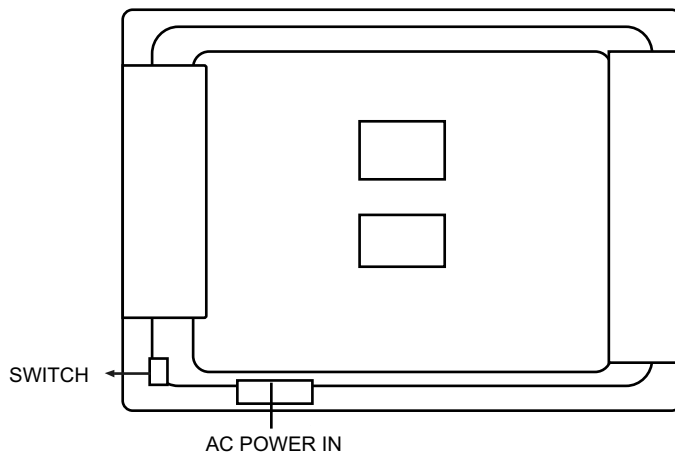

Name	Function Description
AC POWER IN	Connect to power supply
SWITCH	Turn On/Off the AC power.
USB	Software update, Record
HDMI	Connect to the HDMI of your DVD or other equipment
VGA IN	VGA signal from computer output
SCART	Connect to the composite terminal of your DVD/VCR
Video IN	Video signal input
(AUDIO)L/R IN	Audio signal input for AV
PC Audio IN	PC audio input
Headphone	Connect it to your headphone or other audio equipment
RF	Connect to antenna or cable source
Coax-out	Digital coaxial output
YPbPr	Connect to the composite terminal of your DVD/VCR
Common interface	CI SLOT

Installing an Antenna

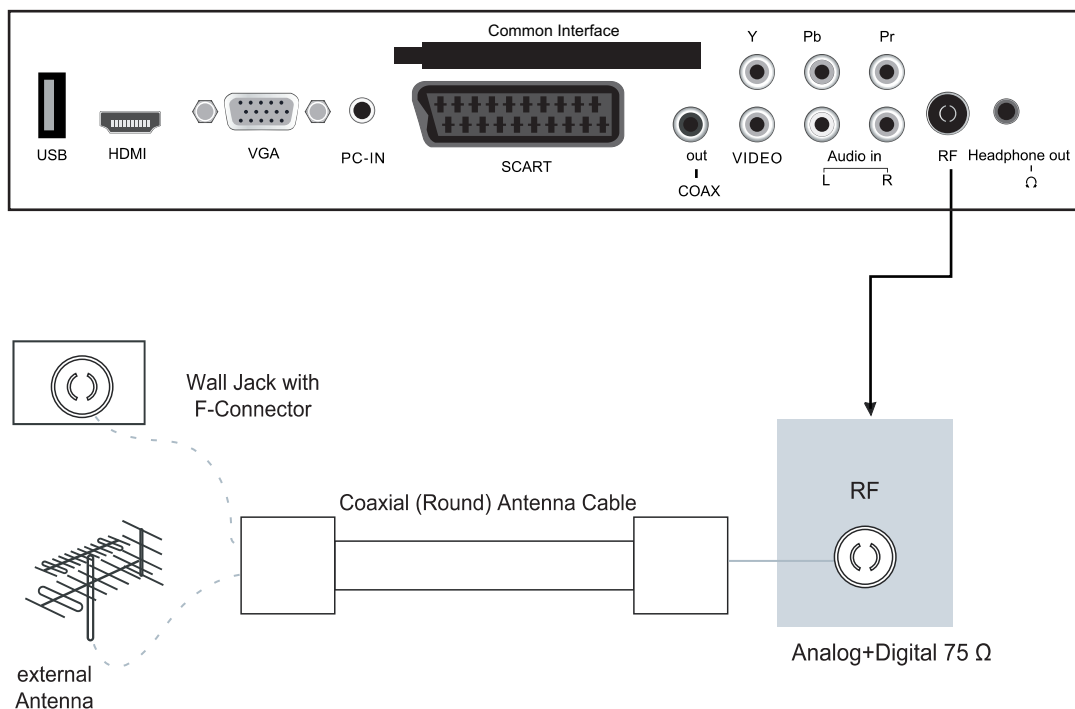

Press **SOURCE** button on the remote control to display the input source menu, press ▲ / ▼ button to select TV, then press ► button to confirm. Then you can receive the signal.

Remote Control

● Functions of remote control buttons

The remote control is using Infra-Red (IR). Point it towards the front of the LCD TV. The remote control may not work correctly if it is operated out of range or out of angle.

POWER

Turn the TV on/standby

You could use the functions of the buttons only in TELETEXT.

TV/TXT

Turn off/on the Teletext display.

CANCEL

Cancel the Teletext display.

REVEAL

Reveal any hidden text.

SOURCE

Display the input source menu.

HOLD

Hold or carry on the current subpage.

SIZE

Press to see top half of page double size, Press again to see the bottom half of page double size. Press again for normal size.

SUBPAGE

Press to subpage, again to cancel.

INDEX

Go to index.

Colour buttons

Short cuts-follow the coloured links in the text.



NUMBER BUTTONS

Choose channel directly.

Press number buttons and press OK button to play the channel.

FAV

Display the favorite program list.



Return to the previous channel viewed.

CH+/-

Channel/Program +/-.

VOL+/-

Volume +/-.

THUMBSTICK (▲/▼/◀/▶/OK)

Allows you to navigate the on-screen menus and adjust the system settings to your preference.

Remote Control



CH/LIST

Display the programs list.

STOP

Press to stop record the program in DVB mode.

RECORD

Press to start record the program in DVB mode.

SCREEN

Turn on/off the screen

- « : Fast reverse
- » : Fast forward.
- «« : Previous chapter
- »» : Next chapter
- ▶ : Play program.
- || : Pause program.

MENU

Press to display the OSD menu.

EXIT

Press to exit the OSD menu.

NICAM/A2

1. TV Nicam/A2 select;
2. DVB audio language select menu;
3. Other channel audio---
"L+R"/"L+L"/"R+R"---select.

DISPLAY

Press to display the current mode's information.

MUTE

Press to mute the sound.
Press again or press VOL+ to unmute.

PICTURE

Press repeatedly to cycle through the available video picture modes.

SOUND

Press to cycle through the different sound settings.

SLEEP

Shutdown timer.

SUBTITLE

To switch the dialog at the bottom of the screen.

EPG

To show the Electronic Program Guide during no-menu state only.

Avoiding Remote Control Problems

1. Check the polarity (+,-) of the batteries in the remote control.
2. Check that the batteries have power.
3. Check that the LCD TV is powered and that it is properly plugged in.
4. Check if any three-wavelength lamp, special fluorescent or neon sign is turned on near the LCD TV.

Inserting Batteries in the Remote Control

1. Open the cover completely.
2. Insert the two supplied batteries (AAA, 1.5V). Ensure that the polarities (+ and -) of the batteries are aligned correctly.
3. Slide back the cover.

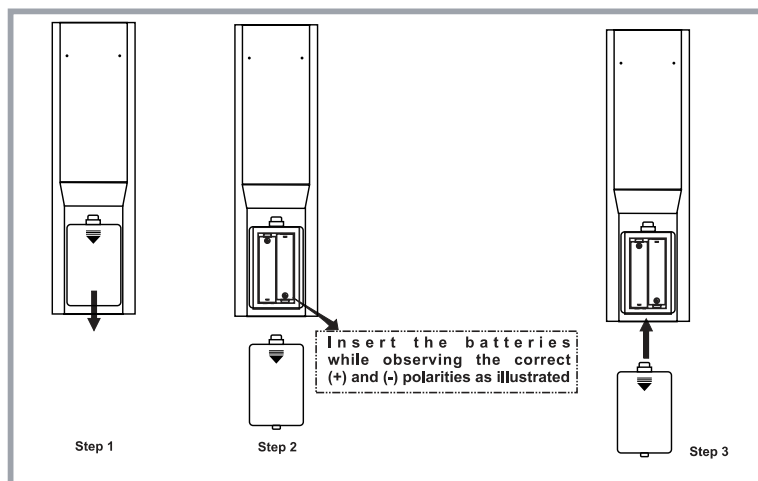

⚠ CAUTION : Risk of explosion if battery is replaced by an incorrect type.

Dispose of used batteries according to the national code (Recycling program).

How to use remote control

- The remote control should be operated within 30feet(7m) and 30° to the left and the right of the IR receiver at the front of the LCD TV.
- Used batteries should be disposed properly.

Powering the LCD TV

- Power on/ off
 - To turn the LCD TV on :
Press "POWER" button on the LCD TV.
 - To turn the LCD TV off :
Press "POWER" button on the LCD TV.
 - To turn on/off by remote control :
Press the  button of remote control.

Selecting Input Source

- You can select between the TV signal and the input signal of other equipments connected to the TV.
- Use this function to switch to the input source you wish to view.

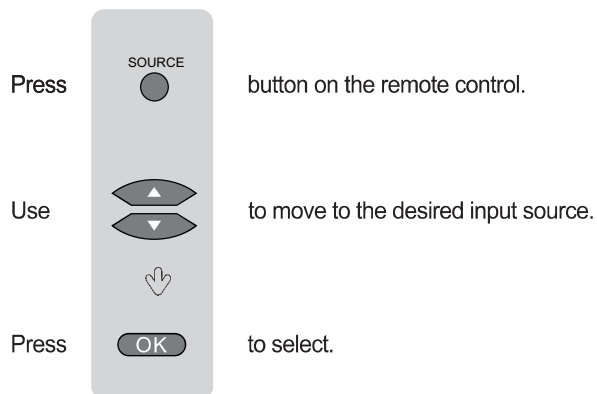

Operating the Menu

1. Press the **POWER** button to turn the TV on.
2. Press the **Menu** button on the remote control , the on-screen menu will appear on the screen.
3. Use ◀ and ▶ buttons to select your main menu option.

CHANNEL MENU:

Allow you to search channels and set up a variety of channel options . (Select TV source)



PICTURE MENU :

Allow you to make adjustments to your picture (select TV source for example)



SOUND MENU:

Allow you to customize the sound options and effects (select TV source for example)



TIMER MENU:

Allow you to setup a variety of timer options (Select TV source)



OPTION MENU :

Allow you to setup a variety of setup options (Select TV source)



LOCK MENU:

Allow you to set up a variety of lock options (Select TV source)



4. Use the ▼ / ▲ buttons to select an option of the sub-menu, and press the ▶ button while in adjustment mode, use the ◀ / ▶ button to change the value of the item.
5. Press the **EXIT** button to exit the menu.

Note:

Only when you input suitable signal ,the relevant items can be activated .

Customizing the CHANNEL Settings



Use the ◀ and ▶ buttons to select the **CHANNEL** menu(as the picture above), press ▼ button to enter the menu.

The CHANNEL menu includes the following options :

Auto Tuning

Press ◀ and ▶ buttons to select the Country and press ▼ and ▲ buttons to select " Start" , and press OK button to start auto tuning (It contains ATV and DTV signals).

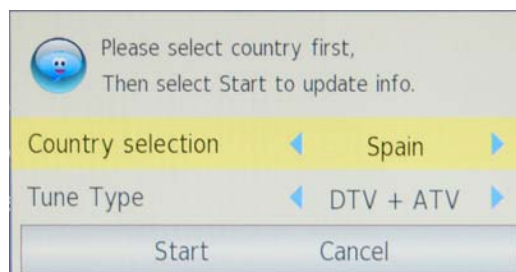

DTV Manual Scan

Press ▶ button to enter the submenu
Press ◀ or ▶ button to select a chart
and press OK button to start search.



Customizing the CHANNEL Settings

ATV Manual Scan	Press ► button to enter the submenu.
Storage To	Select a position to store the program.
Current CH	Select a program you want to tuning.
Search	Press ◀ and ▶ button to manual search.
Fine-Tune	Press ◀ and ▶ button to fine-tune.
Skip	Select "Yes" to ship the program when you scan the programs by CH+/-
Frequency	Display the current channel's frequency.

Press RED button to save all the setups you have changed.

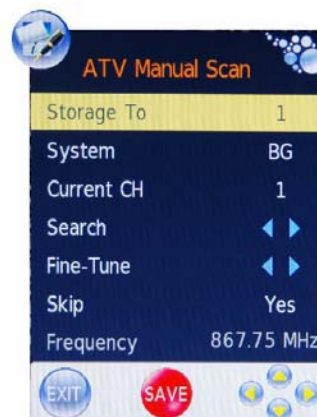

Program Edit: Press ► button to enter the submenu as the following picture.

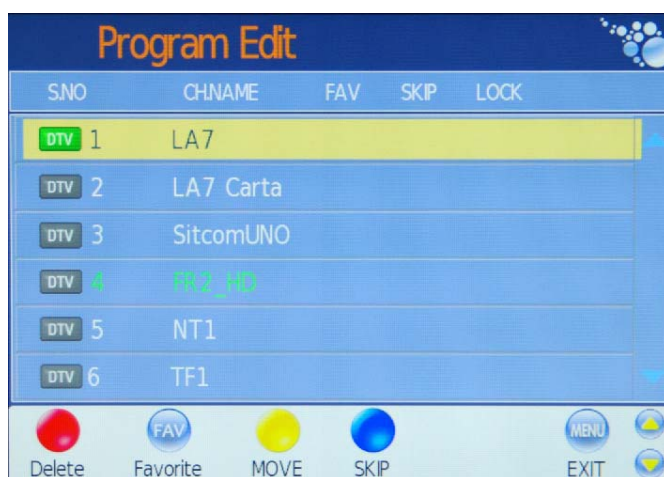

Delete: Select a program, and press RED button, on the right of program, "Delete" will appear, then press RED button again, the program will be deleted. If you press "RED" button once, but do not want to delete the program, press "menu" to quit.

Favorite: Select a program, press FAV button to set the program as the favorite channel.

Note: The function of "RENAME" and "MOVE" could not be used in DTV source.

Move: Press the yellow button to select a program. Then use the navigation buttons

▲ and ▼ to move the list. Press the yellow button again to save the new position.

Skip: Select a program, press BLUE button to sign the program, while the program has been signed, it will be skipped when you scan programs by CH+/-.

CI Information

Please contact your "Pay per View" provider e.g. Setanta who can supply a viewing card and cam unit and instruction for their use.

PVR function

PVR (Personal Video Record) function

PVR is special features under DTV, and the recording file in TS format. you can play it in USB multimedia Movie. Note: if the TS file is smaller than 5M, the USB mode do not support it.

Below is the buttons to be used in PVR:

<Record>: press this button to record

<List>: open the "Recorder List" menu

< ▶ > : play recorded files, AV select part playback

< || > : stop Recording and Playback, start Time Shift function

< Stop > : stop the watching the recorded programs or stop Time Shift function

< ▶▶ > : fast forward playback

< ◀◀ > : backward playback

< ◀◀◀ > : play the previous part of recorded file

< ▶▶▶ > : play the next part of the recorded file.

From CHANNEL MUNU enter into PVR File System



as below



Select Disk: select which disc to save the record file

PVR function



Check PVR File System: check if the PVR File System set up in the USB device or not. When TV detect this 1st time to use as PVR storage device , you need to FORMAT this USB device .

Format:



below menu appear after Format finish:



PVR function

During the DTV playback , press **<Record>** button to start the recording. Below Menu would appear:



Press **<Record>** button, switch to simple REC menu, press **<Stop>** button to exit recording :



press **<▶>** button to play the file recorded:

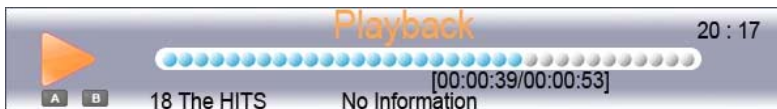

press again the **<▶>** button to start AB repeat playback , press **<stop>** button to exit playback



press **<list>** button to open the **<Recorded list>** menu:

PVR function

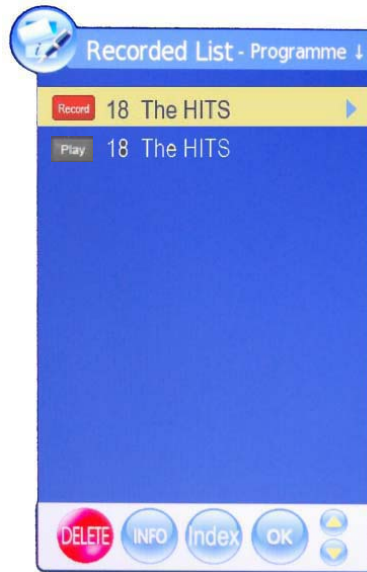

if it is still in **Recording mode**, there would be **Record** icon displayed at left side showing the PVR recording is still going on. You can move the cursor down to select other files in this recorded list and press < ▶ > button to play it while keep recording another file . Press <LIST> button again to open the Recorded List MENU and the file with **Play** is currently playing file.

Time Shift function:

When user get away temporarily from the TV set, he can recording the TV programs to the storage device and when he back , he can start to watch whole programs from the time he left .

when you play the file , press <||> button to stop with below message :



fter a while press < ▶ > button you can continue the playback , or you can press < ▶ > button to start AB repeat playback, press < ▶▶ >, < ◀◀ > to fast or backward playback



press <Exit> button to switch to simple mode. Press <STOP> button to exit the Timeshift mode

PVR function

TIMER Recording in EPG menu

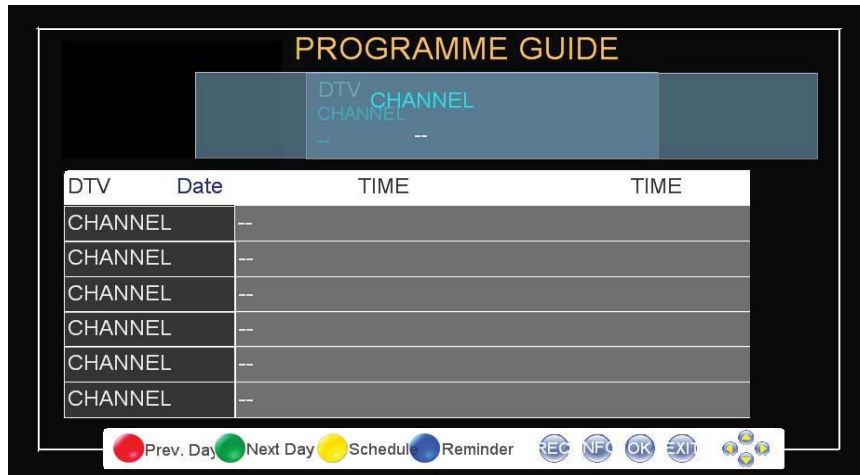

In EPG menu , press **<Record>** button to enter into the Record Menu as below



Customizing the PICTURE Settings

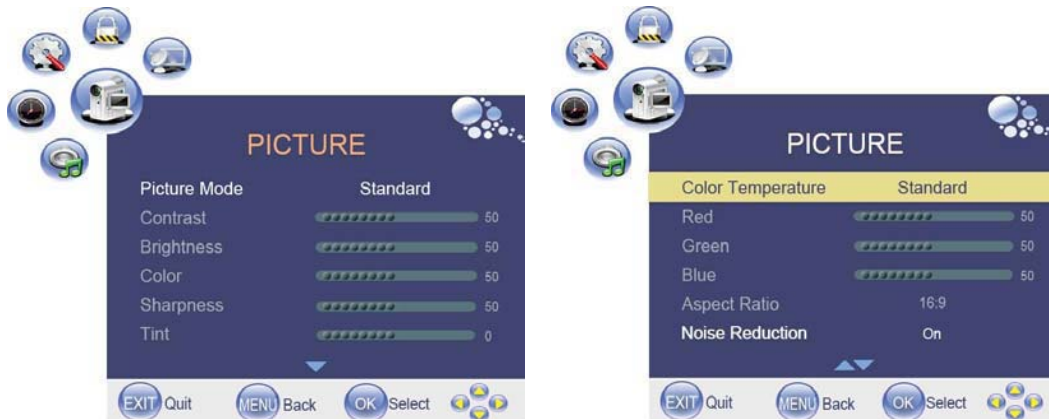

Use the ◀ and ▶ buttons to select the **picture** menu(as the picture above), press ▼ button to enter the menu.

The picture menu includes the following options

Picture Mode:	Cycles among picture display modes : Standards ,Dynamic, User, Mild .
Contrast :	Controls the difference between the brightness and darkest regions of the pictures .
Brightness :	Controls the overall brightness of the picture
Color :	Control the color
Sharpness :	Increase the setting to see crisp edges in the picture; decrease it for soft edges
Tint :	Control the tint
Color temperature :	Cycles among colour modes : User , Cool, Standards ,Warm .When you select " User" model, you could adjust the colours below (Red, Green , Blue) by yourself .
Aspect Ratio:	Cycles among screen display modes : Auto , 4: 3, 16:9, Zoom 1, Zoom 2
Noise Reduction :	Reduce the noise point of the picture when you turn on the function by selecting " On "

PC Setup(only exists in PC- RGB mode)

Press ▶ button to enter the submenu to adjust the picture of screen

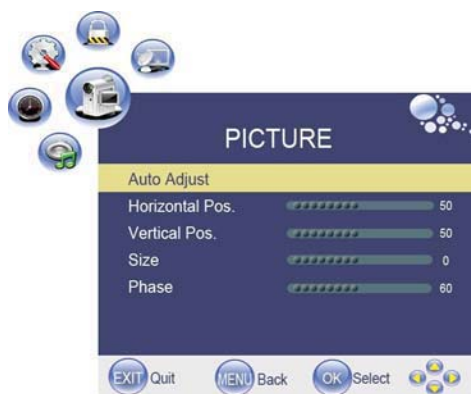

Customizing the SOUND Settings



Use ◀ and ▶ buttons to select the **SOUND** menu (as the picture above) , press ▼ button to enter the menu.

The OPTION menu includes the following options :

Sound Mode : Allow you to select among : Standard , Music , Movie , Sports and user .

Treble(Could be adjusted when the sound mode is User)
Controls the relative intensity of lower pitched sounds

Bass(could be adjusted when the sound mode is User)
Controls the relative intensity of lower pitched sounds.

Balance: To adjust the balance of the left and right sound track , or turn off the volume of the left and right sound track

Auto Volume : Control the volume of the programm automatically when you turn on the functions by selecting " On"

Surround Sound : Turn on/off the surrond sound function by selecting " on" /" off "

Customizing the TIMER Settings



Use the ◀ and ▶ buttons to select the **TIMER** menu (as the picture above) , press ▼ button to enter the menu.

The TIMER menu includes the following options :

Clock : Use the ◀ and ▶ buttons to select the position , and use the ▼ and ▲ button to set the time .
 Note: User can not change time manually during DTV mode, for time is from signal source directly .

Off Time : Press ▶ button to enter the submenu, you could set the time when the TV set will be turned off automatically , you could also set the frequency .

On Time : Press ▶ button to enter the submenu, you could set the time when the TV set will be turned on automatically .You could also set the frequency , volume and program.

Sleep timer: Allow you to setup the sleep timer among : 10min , 20min , 30min, 60min, 90min,120min

Auto Sleep : Turn on/off the auto Sleep function

Time Zone : Allow you to select the time zone .

Customizing the OPTION Settings



Use ◀ and ▶ buttons to select the **OPTION** menu(as the picture above) , press ▼ button to enter the menu .

The OPTION menu includes the following options :

Language : Allow you to select menu language.

Audio Languages (Could be selected in TV mode)
Allow you to select audio language

Subtitle Language(Could be selected in TV mode)
Allow you to select subtitle language.

Country : Display the current Country , and you should select the Country when you want to auto tuning .

Restore Setting : Press ▶ button to restore factory default

Customizing the LOCK Settings

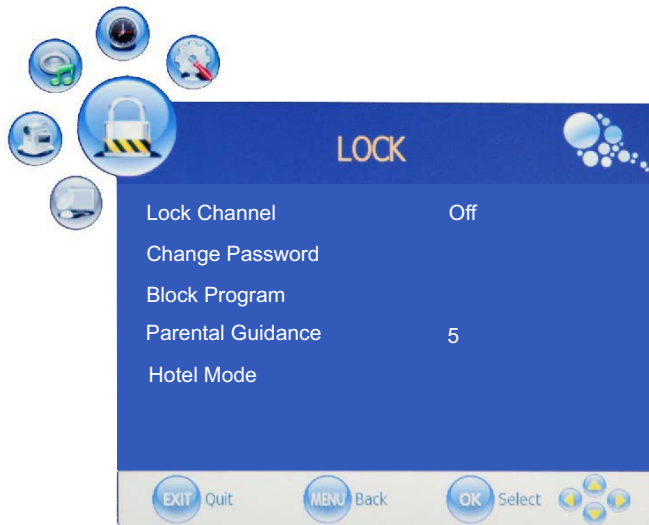

Use the ◀ and ▶ button to select the LOCK menu(as the picture above), press ▼ button to enter the menu.

Note: You should enter the code to operate the menu.(original code is 0000)

The LOCK menu includes the following options:

Lock Channel	Allows you to turn on or off the channel lock. When select "On", channel menu is closed.
Change Password	Press ▶ button to enter the submenu, and you could change password here
Block Program	Press ▶ button to enter the submenu as the right picture, select a program, and press GREEN button to block it.
Parental Guidance	Cycles among ages:4,5,6,18,or you could turn the function off.



Customizing the LOCK Settings

Hotel Setting	
Hotel Lock	OFF
Lock Channel	OFF
Set Source	OFF
Channel Number	2
Picture Lock	OFF
Key Lock	OFF
Max Volume	100
Source Lock	
Clear Lock	

Hotel Lock : Press ▲ and ▼ to select Hotel Lock and press ► to select NO or OFF.

Lock Channel : If current SOURCE LOCK is TV,press ▲ and ▼ select CHANNEL LOCK and then use ► to select the ON or OFF.When choosing on, in channel menu, user can not operate the signal channel receiving, channel editing and so on.

Set Source : Press ▲ and ▼ to select Set Source and press ► button select the source for the initial input source.

Channel Number: If Set Source is TV/DTV Radio or DTV Video, press ▲and ▼ button select Channel Number and then use ► to select the program number.

Picture Lock: Press ▲ and ▼ to select Picture Lock is ,if Picture Lock is On, the picture menu will not be shown.

Key Lock: Press ▲ and ▼ to select **Key lock** and then use ► to lock the buttons on the TV set.

Max Volume: Press ▲ and ▼ to select **Max Volume** and then use ► to select the max volume of the sound

Source Lock : Press ▲ and ▼ to select **Source Lock** and press ► to select the source for prohibiting any external input

Note : The current using channels can not be locked.

Source Lock	
DTV	OFF
ATV	OFF
SCART	OFF
AV	OFF
YPBPR	OFF
PC-RGB	OFF
HDMI	OFF
Media Player	OFF

Clear Lock : Press ▲ and ▼ to select Clear Lock and press ► to cancel all the settings of lock,it means set all the locks to OFF;preset channel to OFF,max volume to 100.

USB MODE

Media Player

Your TV is equipped with a simplified function multimedia player, that allows you to play certain kind of files from any external storage device connected to your TV via USB (for example, an external hard disk). From this mode, you may display pictures, listen to MP3 music, or even play some video formats.

Insert an USB device into the USB port at the connection panel. Press **SOURCE**, use the UP/DOWN button to select Media Player and Press OK button to access Media Player mode. The compatible audio, video and photo files will be displayed at the following interface.



NOTE: The USB multimedia player is an additional feature of this TV, therefore only the essential playback function will be available (Play, Pause, Stop, ...]. When playing some MPEG-4 video files (AV1) you may find some AV delay due to the high quantity of resources that video decompression consumes from the system. The range of compatible video formats is limited, please use a video player to play specific video files.

* **USB:** Can read MP3, Mpg files and so on.

Trouble shooting

- Do not use other functions that are not mentioned in this user's manual.
- In case a problem occurs with your LCD TV, please take the following steps first.
- If you still have the problem, turn the power off and contact your dealer or an authorized service center.

Problem	Action
The screen does not appear.	Is the power plug pulled out? Insert the power plug. Press the power button of the remote control.
The screen appears too slowly after the power is turned on.	This problem occurs for a brief time in the process of image elimination processing in order to hide temporary screen noise that occurs when the power is turned on. But if the screen does not come after 1 minute contact your dealer or an authorized service center.
Screen is too bright or too dark.	Perform brightness adjustment or Contrast adjustment.
Screen is too large or too small.	Adjust the screen size.
Stripes appear on the screen and it shakes.	Stop using wireless telephones, hair driers and electric drills.
The screen does not move.	Press the PAUSE button. Check if the Pause button is pressed on external equipment.
Screen appears, Voice is not heard	<ol style="list-style-type: none"> 1. Press the "MUTE"button. 2. Increase the sound level by pressing volume adjustment button. 3. Check if sound terminal of external input is connected properly. 4. Check if audio cables are connected properly. 5. Select and check the other input. <p>If the sound still does not work and the other channels are the same after you have done as the above, contact your dealer or an authorized service center.</p>
Remote control does not work	<ol style="list-style-type: none"> 1. Check if main power is On. 2. Check that the batteries of the remote controller were loaded properly. 3. Check to see if any obstacle exists between the LCD TV and the remote control , then remove it, if any. 4. If the batteries have no power, replace them with two new batteries.

- This LCD TV is for household use and registered as harmless on electromagnetic waves.
- Therefore, you can use it in every location as well as residential areas.

Specifications

LCD Panel	Panel Size	19" (diagonal)
	Brightness	300 cd/m ²
	Contrast	1000:1
	Resolution	1366x768
Input Connector	Video	1
	Audio(L/R)	1
	VGA	1
	PC Audio	1
	HDMI	1
	YPbPr	1
	SCART	1
	RF	1
	USB	1
	Common interface	1
Power requirement		100 - 240V AC 50/60Hz
In use (Max)		60W
In standby		< 1W

The cabinet design and electronics specifications will be modified without prior notice for improving the performance.