

# SUNSTECH

## Manual de Usuario

**Televisión LCD 19" con  
TDT-GRABADOR y preparado  
para la TV de pago (CI)**

MODEL: TLRI 1980

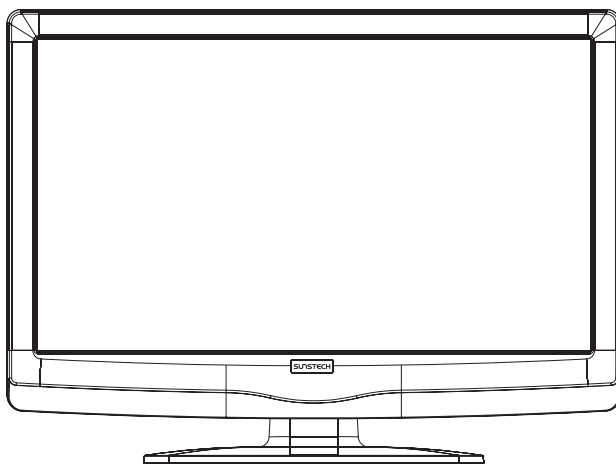

Por favor, lea este Manual de Instrucciones con atención para asegurar un uso adecuado de este producto, y conserve el manual para referencia futura.

## CONTENIDOS

1.	Seguridad y advertencias.....	2-3
2.	Introducción .....	4
3.	Instalación .....	5-8
4.	Mando a Distancia .....	9-10
5.	Funcionamiento .....	11-16
6.	Resolución de problemas TV .....	17

## INSTRUCCIONES DE SEGURIDAD IMPORTANTES

### INSTRUCCIONES DE SEGURIDAD IMPORTANTES

1. Lea estas instrucciones de seguridad
2. Conserve estas instrucciones de seguridad
3. Obedezca las advertencias
4. Siga todas las instrucciones de seguridad
5. No use el equipo cerca de agua.
6. Límpielo con un paño seco.
7. No bloquee las aberturas de ventilación. Instale el equipo de acuerdo con las instrucciones del fabricante.
8. No lo coloque cerca de focos de calor, como radiadores, estufas, u otros aparatos que produzcan calor (incluyendo amplificadores).



9. Proteja el equipo de pinchazos o pisadas, particularmente en tomas de pared y en el punto de salida del equipo.
10. Use sólo accesorios/añadidos especificados por el fabricante.
11. Desenchufe la unidad durante tormentas eléctricas o cuando no vaya a usarla durante largos periodos.
12. Recorra a personal cualificado para realizar reparaciones y mantenimiento. Es necesario el mantenimiento del equipo cuando éste ha sido dañado de cualquier manera, por ejemplo cuando el cable de corriente está dañado, cuando se ha derramado líquido o han caído objetos sobre/dentro del aparato, cuando ha estado sometido a humedad o lluvia, cuando no funciona con normalidad o ha caído al suelo.
13. No exponga el equipo a goteos o derrames de líquidos. No ponga objetos llenos de agua, como jarrones, sobre el equipo.

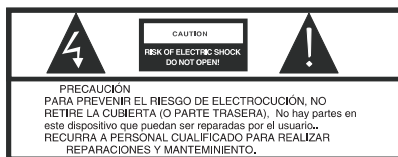

El símbolo indica que voltaje peligroso que podría constituir un riesgo de sufrir descargas eléctricas, está presente en esta unidad.



El símbolo indica que hay instrucciones de manejo y mantenimiento importantes en el manual que acompaña esta unidad.

**ADVERTENCIA:**  
PARA EVITAR INCENDIOS O RIESGO DE ELECTROCUCIONES, NO EXPONGA ESTE APARATO A LA LLUVIA O A LA HUMEDAD.

Muchas gracias por adquirir esta TV. Para disfrutar de su producto desde el comienzo, lea este manual con atención y manténgalo a mano para referencia habitual.

### PRECAUCIÓN

Nunca manipule ninguno de los componentes del interior de la TV, ni haga ningún control de ajuste no mencionado en este manual. Todas las TV de LCD son instrumentos de alto voltaje. Cuando limpie el polvo o gotas de agua del panel LCD o de la vitrina, el cable de corriente debería ser extraído del receptáculo. Después limpie la TV con un trapo suave seco. Durante una tormenta eléctrica, desenchufe el cable de corriente y el cable de la antena para prevenir daños a su TV. Recorra exclusivamente a personal cualificado para realizar reparaciones y mantenimiento.

### INSTALACIÓN

Coloque la TV en una habitación en la que la luz no incida sobre ella directamente. La oscuridad completa o un reflejo en la pantalla pueden provocar vista cansada. Una iluminación suave e indirecta es lo ideal para un visionado cómodo. Deje suficiente espacio entre la TV y la pared para permitir que se ventile. Evite ubicaciones demasiado calurosas para prevenir posibles daños a la vitrina o fallos prematuros de los componentes. Esta TV puede conectarse a CA 100-240 V, 50/60 Hz. Nunca la conecte a una toma de CC u otro suministro eléctrico diferente. No bloquee ni cubra las aberturas de ventilación cuando use la TV.

## ADVERTENCIAS Y PRECAUCIONES



Este receptor de televisión emplea alto voltaje. No retire la cubierta trasera del equipo. Recurra a personal cualificado para realizar reparaciones y mantenimiento.

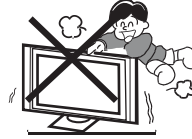

Nunca pise, se apoye, o empuje la televisión ni su soporte. Preste especial atención a los niños. Una eventual caída de la televisión podría resultar en accidentes serios.

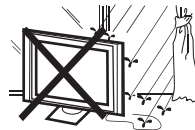

PARA EVITAR INCENDIOS O RIESGO DE ELECTROCUCIONES, NO EXPONGA ESTE APARATO A LA LLUVIA O A LA HUMEDAD.



No coloque la televisión en un soporte, estantería o mesa inestables. Una eventual caída de la televisión podría resultar en daños para las personas y en desperfectos para el equipo.

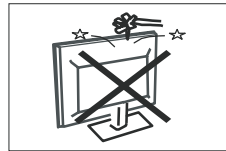

No arroje o introduzca objetos en la cubierta, ranuras o aberturas de la televisión. No derrame líquidos de ningún tipo en el receptor de TV.



Cuando no vaya a usarse el receptor de TV durante un periodo prolongado, se recomienda desconectar el cable de corriente de la toma de pared.



No bloquee los agujeros de ventilación de la cubierta trasera. Una ventilación adecuada es esencial para prevenir fallos de los componentes eléctricos.

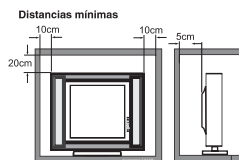

Si la TV se va a empotrar o colocar en un lugar cerrado, deben mantenerse las distancias mínimas. Una acumulación de calor puede reducir el tiempo útil de su TV, y puede ser peligroso.

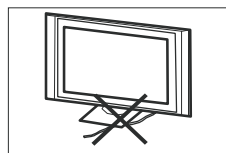

No aplaste el cable eléctrico bajo el receptor de TV.

**CARACTERÍSTICAS PRINCIPALES**

- 1 Usado como TV, terminal de visionado, pantalla de PC.
- 2 Alta luminosidad, pantalla ancha, ángulo
- 3 Puede almacenar 100 programas ATV y 200 programas DTV;
- 4 Interfaz HDMI e interfaz conector
- 5 NICAM

**Parámetros principales**

Panel	
Tamaño	19"
Resolución:	1366x768
Brillo	200 cd/m <sup>2</sup>
Contraste	800:1
Consumo de energía:	30W(máximo)
Consumo de energía en modo de espera:	<1W
Requisitos de potencia	AC 100V-240V 50/60Hz
Conectores de entrada	
Video	X 1
Audio(L/R)	X 1
VGA	X 1
PC Audio	X 1
HDMI	X 1
YPbPr	X 1
SCART	X 1
RF	X 1
USB	X 1
Interfaz Común	X 1

Panel frontal

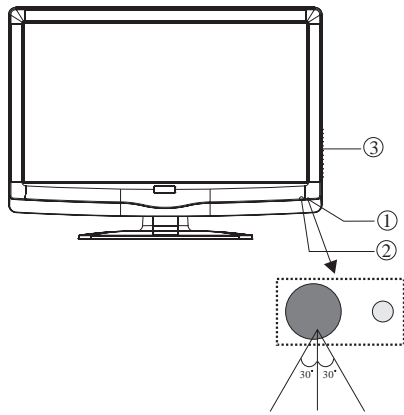

- 1: SENSOR DE MANDO A DISTANCIA
- 2: Indicador LED VERDE ● ENCENDIDO: ROJO ● EN ESPERA
- 3: Teclado

Teclado

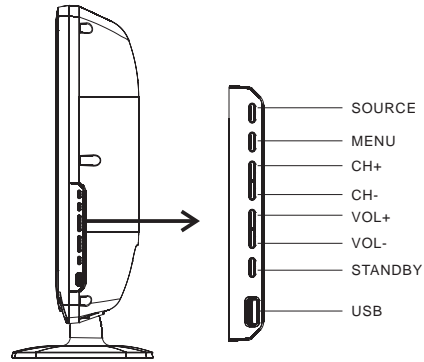

- 1. **SOURCE/**  
Muestra el menú de origen de entrada.
- 2. **MENU:**  
**Muestra el menú principal**  
En modo TV, presione "CH+ o "CH-" para avanzar o retroceder canales  
En modo MENÚ, presione "CH+ o "CH-" para seleccionar elementos  
En modo de espera, presione "CH+ o "CH-" para encender la TV.
- 4. **VOL+/VOL-**  
Ajustar el volumen.  
En modo MENÚ, presione "CH+ o "CH-" para ajustar el elemento que ha seleccionado
- 5. **MODO DE ESPERA**  
Presione este botón para encender el equipo desde el modo de espera.  
Presione de nuevo para volver a poner el equipo en modo de espera.
- 6. **USB**  
Puerto USB para conexión a dispositivos USB.  
Grabación y reproducción

Conexiones AV traseras

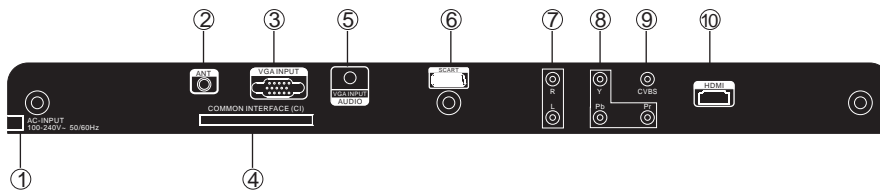

Las terminales son, de izquierda a derecha:

TOMA DE ENTRADA CA, ANTENA, TARJETA CI, VGA, AUDIO PC, EUROCONECTOR, ENTRADA AUDIO, YPbPr, CVBS, HDMI,

NOTA: 1. AV1 e YPbPr comparten un canal de audio  
2. Cuando el puerto HDMI 1 recibe señal DVI, el canal "PC Audio" se cambia para recibir el audio del puerto HDMI 1.

**ANTENNA**

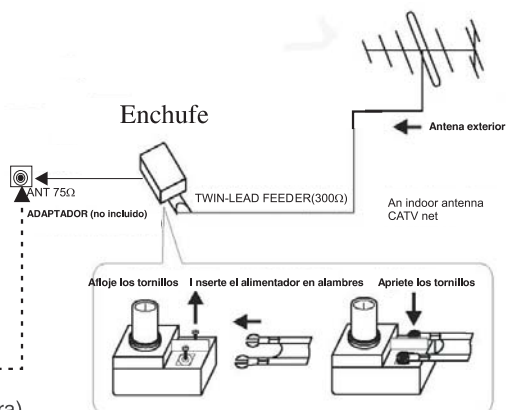
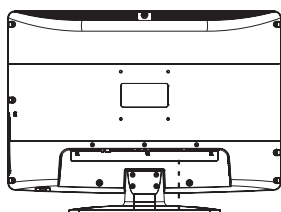

**ANTENNA**

NOTA:  
Conexiones de antena: IEC (hembra)  
Impedancia de entrada 75Ω  
desequilibrado

**PC**

**PC**

**PASOS:**

Asegúrese de que tanto la TV como el ordenador están en modo Apagado (power off).

1. Conecte el VGA y cable de audio
2. Conecte el cable eléctrico
3. Encienda la TV. Cambie a modo PC.

4. Encienda el PC Esta secuencia es muy importante

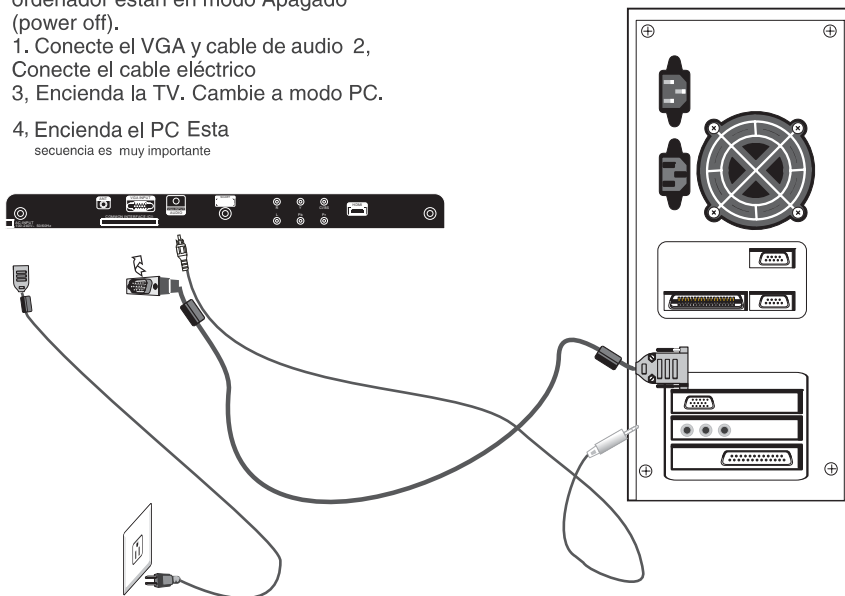

**PC**

**Configuración predeterminada**

	<b>RESOLUCIÓN (PIXELS)</b>	<b>V.Freq.(Hz)</b>	<b>H.Freq.(KHz)</b>
1	800*600	60	37.88
2	1024*768	60	48.36
3	1280*768	60	47.39



**EQUIPO AV**

Esta TV proporciona un grupo de AV, un grupo de YPbPr para mejor conexión al VCR, DVD u otro equipo de vídeo. Por favor, consulte también el manual de usuario del equipo al que vaya a conectarlo.

Puede usar las terminales de entrada de la parte trasera de la TV como sigue.

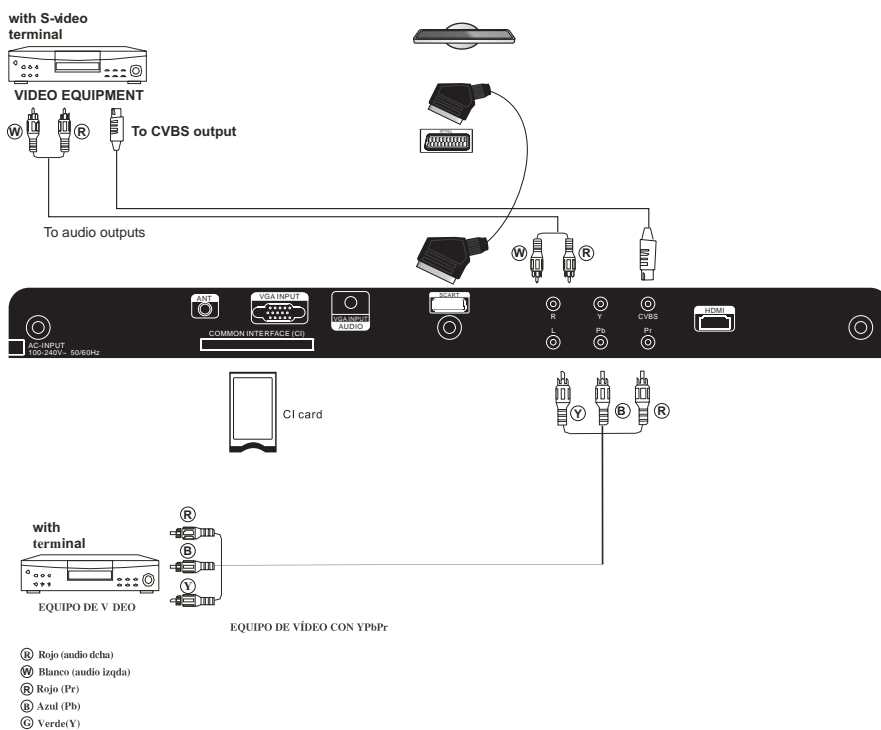

Puede conectarse a los siguientes equipos: VCR, reproductor de discos múltiples, DVD, cámara de vídeo, sistema estéreo o consola de videojuegos, etc.

YPbPr es compatible con los siguientes formatos: 480i, 576i, 480p, 576p, 720p, 1080i

Tarjeta CI (Interfaz Común): Sólo para la tarjeta para Canales de la TV digital de pago.

## MANDO A DISTANCIA

### MANDO A DISTANCIA

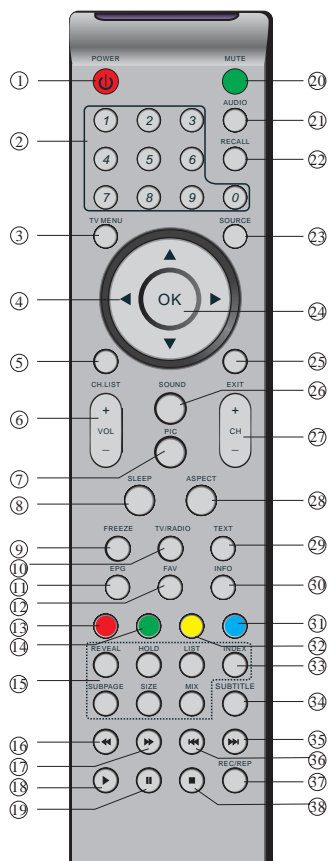

#### Inserte las pilas en el mando a distanc

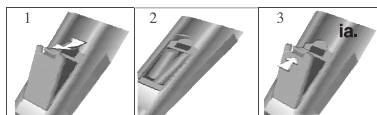

- 3 Retire la cubierta del compartimento para baterías.
- 4 Inserte dos pilas AAA de 1,5V, asegurándose de que la polaridad de las pilas coincide con la indicada dentro de la unidad.
- 5 Coloque de nuevo la cubierta del compartimento para baterías. 5 Reemplace con pilas nuevas cuando el equipo de TV muestre los siguientes síntomas: La funcionamiento es inestable o errática. Algunas veces, el equipo de TV no funciona con la unidad de Mando a Distancia.

#### Recomendaciones:

- 1) Use pilas alcalinas.
- 2) Retire las pilas cuando estén agotadas, o si no va a usar el mando a distancia durante un tiempo prolongado.

- 1:POWER:**  
Para encender o poner en modo de espera la TV
- 2:Teclas numéricas:**  
Para acceder directamente a los canales.
- 3:TMENU:**  
Muestra el menúTV
- 4:CURSOR:**  
Para desplazarse en el menú
- 5:CH LIST**  
Aparece la lista de canales.
- 6:VOL+/-:**  
Ajusta el nivel de sonido
- 7:PIC:**  
Cambia a modo de imágenes
- 8:SLEEP:**  
Ajusta el temporizador para el apagado automático de la TV
- 9:FREEZE:**  
Congela la imagen
- 0:TV RADI :**  
En modo DVB, se usa para cambiar entre canales de la TV digital y emisoras de radio.  
Muestra/esconde la información de programa.
- 11:EPG:**  
Muestra información sobre el programa actual y qué va a emitirse a continuación en modo DTV
- 12:FAV:**  
Para acceder a la lista de canales favoritos en modo TV o DTV
- 15:TECLAS DE TELETXTO**
- 16:FF -Rebobinado**
- 17:FW -Avance**
- 18: ► Play** en modo de reproducción multimedia:  
Comenzar la reproducción.
- 19: II Pausa** en modo de reproducción multimedia,  
comenzar programa actual en modo DTV
- 20:MUTE/ silenciador.**  
Desactiva o activa la salida de sonido.
- 21: AUDIO:**Selección a el idioma de audio disponible de los programas de TV
- 22:RECALL :**  
Accede al canal visto previamente
- 23:SOURCE:**  
Selecciona el origen de entrada
- 24:OK:**  
Confirma la selección
- 25:EXIT:**  
Regresa al menú anterior o sale del menú
- 26:SOUND:**  
Cambia el modo de sonido.
- 27:CH+/CH-:**  
Ir a los canales previo o siguiente
- 28:ASPECT:**  
Cambia el ratio de aspecto de la imagen
- 29:TEXT:**  
Entra o sale del TELETXTO.
- 30:INFO:**  
Muestra información sobre el canal actual o más información sobre el programa en modo DTV, pantalla pequeña EPG
- 33:INDEX/ Índice:** Muestra la lista de grabaciones.
- 34:SUBTITLE:**  
Cambia entre diferentes subtítulos en modo DTV
- 35:NEXT -siguiente**
- 36:PREVIOUS - previo**
- 37:REC●** sólo graba en función TDT (DTV). N● admite grabaciones de otra función (RGB, PC, ATV)
- 38: ■ Stop** en modo de reproducción multimedia,  
detención del temporizador del programa actual

**TELETEXTO**

El teletexto es un sistema de información emitido por algunos canales concretos, que puede consultarse como si fuera un periódico. También ofrece acceso a subtítulos a los telespectadores con problemas de audición o que no conocen el idioma de emisión (emisiones por cable, canales vía satélite, etc).

Presione	Obtendrá
TEXT	Se emplea para acceder o salir del modo teletexto. El resumen aparece con una lista de elementos a los que se puede acceder. Cada elemento tiene una página de 3 dígitos correspondiente. Si el canal seleccionado no emite teletexto, la indicación 100 se mostrará y la pantalla permanecerá en blanco (en este caso, salga de la función teletexto y seleccione otro canal).
Selección una página * 000 _ 000 000 0	Introduzca el número de la página requerida, usando los números 1-9 o las teclas arriba/abajo. Por ejemplo: Para entrar en la página 120, marque 120. El número se muestra en la parte superior izquierda, el contador avanza y la página se muestra. Repita esta funcionamiento para ver otra página Si el contador continúa buscando, significa que la página no está disponible. Seleccione otro número.
PARA ACCEDER DIRECTAMENTE A LOS ITEMS	Unas zonas coloreadas se muestran en la parte inferior de la pantalla. Las 4 teclas de color se emplean para acceder a estos ítems o páginas correspondientes. Las áreas coloreadas parpadean cuando el elemento o la página no están aún disponibles.
INDEX	Regresa a la página de contenidos (usualmente, la página 100)
SUB PAGE	Algunas páginas contienen subpáginas que se muestran sucesivamente de forma automática. Esta tecla se usa para detener o retomar la aparición de subpáginas. La indicación aparece en la parte superior izquierda.
HOLD	Congela la página actual.
REVEAL	Muestra o esconde la información oculta (como solución a juegos).
LIST	El usuario puede seleccionar cuatro páginas favoritas para enlazarlas directamente a las cuatro teclas de color. Con el modo LIST activado, no es posible usar la navegación superior con las teclas de color. Los números de página favoritos se almacenan y recuperan por el software del sistema a/de una memoria no volátil para cada canal.

**Guía de Instalación**



Esta pantalla aparece únicamente cuando la TV es encendida por primera vez o restaurada a valores de fábrica. Puede escoger el idioma para la sintonía automática de canales. Después de sintonizar, la pantalla saltará al primer canal DTV.

**1.MENÚ DE CANALES**

El primer elemento del menú es el menú de canales (para TV o DTV únicamente).

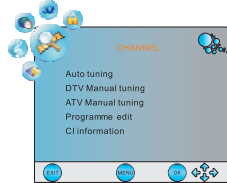

Puede buscar canales y editar programas aquí  
**1) Auto Tuning**  
 Busca todos los canales automáticamente (ATV, DTV y radio)



Por favor, presione (◀▶) para seleccionar país al comienzo, presione TA para comenzar o cancelar, y presione OK para comenzar o salir de la sintonía

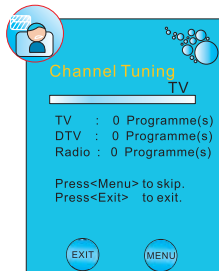

**NOTA:**

Todos los canales, incluyendo ATV, DTV y radio pueden sintonizar una vez, si escoge el tipo de sintonía DTV+ATV



Todos los canales almacenados desaparecerán después de la sintonización automática.

Después de la sintonización automática, el canal saltará al primer canal DTV

**2) Sintonización manual de DTV**

Puede seleccionar un canal de la DTV, y después encontrar un programa en este canal.

Presione ◀▶ para seleccionar el canal; luego presione OK para buscar los programas.

**NOTA:**

Bad Normal Good se refieren a la intensidad de la

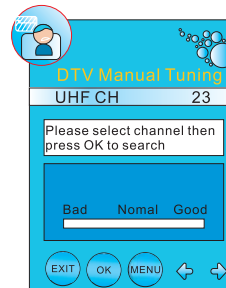

**3) Sintonía manual de la ATV:**

Puede cambiar el sistema de sonido para buscar los canales de la TV analógica, y ajustar los canales. Después almacena los canales seleccionados.

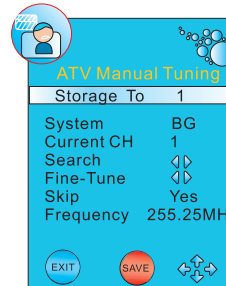

**NOTA:**

Por favor, presione el botón rojo del teletexto para almacenar los canales después de la sintonía fina.

**4 Edición de programas**

Puede borrar, renombrar, mover, saltar o marcar como favorito cualquier programa.



Seleccione un canal. Pulsar la tecla roja (delete) dos veces.

## FUNCIONAMIENTO

### RENAME Renombrar

Sólo puede renombrar los canales ATV  
Mueva el cursor para escoger el programa, presione el botón verde del teletexto para renombrar el programa.

Presione TA para escoger el caracter. Presione -4 ► para mover el cursor.

Presione el botón MENU para salir del modo edición. Presione EXIT para salir del menú.

NOTA: Los programas de la TV analógica pueden tener como mucho 5 caracteres.

Los programas de la TV digital pueden tener como mucho 25 caracteres.

### MOVE EDITAR PROGRAMA

- Seleccionar el canal a mover.
- Pulsar la tecla amarilla (move)
- Desplazar el canal a la posición deseada.
- Pulsar TV/MENU para confirmar el cambio.

### SKIP Saltar

Presione TA para escoger el programa, presione el botón azul del teletexto para saltar este programa. Se mostrará (SKIP) en la parte derecha del programa. Escoja el programa saltado, presione el botón azul de nuevo para cancelar el salto. Desaparecerá el símbolo (SKIP)

### FAV FAVORITOS

Elija el programa que desee y pulse el botón FAV se mostrará (♥) a la derecha del programa. Escoja el programa FAV, presione de nuevo el botón FAV para cancelar la inclusión en favoritos. Desaparecerá el símbolo (♥)

Una vez se haya creado su grupo de favoritos, puede presionar la tecla FAV para acceder rápidamente a su canal favorito.

### 5 Información CI: (opcional)

Este menú muestra la información de la tarjeta CI.

Información COMMON INTERFACE (CI)

Este dispositivo esta destinado para las tarjetas de televisión de pago TDT-PREMIUM

Para activar la tarjeta deberá seguir las instrucciones o contactar con el proveedor de la tarjeta.

Puede acceder directamente al listado de productos homologados en [www.tdtpremium.es](http://www.tdtpremium.es)

Una vez activada la tarjeta introduzca la en ranura COMMON INTERFASE y siga las instrucciones que le indica la pantalla.

### 2. MENÚ DE IMÁGENES

El segundo elemento del MENÚ es el menú de imágenes (Picture Menu) Puede ajustar los efectos de imagen en este menú (por ejemplo, el contraste, brillo, etc). Presione (◀▶) para desplazarse, presione (▼▲) para ajustar.

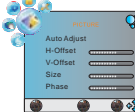
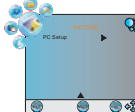
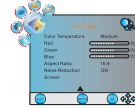
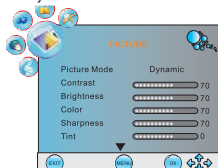

### NOTA:

1) Matiz (tint) sólo está disponible para el sistema NTSC. 2) Hay cuatro modos de temperatura de color disponibles: Medio, caliente, frío, definido por el usuario. 3) Pantalla está disponible solo en modo PC. Los ajustes son: Posición horizontal, vertical, tamaño y fase.

### 3.MENÚ DE SONIDO

El tercer elemento del MENÚ es el menú de sonido (Sound Menu)

Puede ajustar los efectos de sonido, tales como Agudos, bajos, equilibrio etc.

Presione (▼▲) para desplazarse, presione (◀▶) para ajustar.

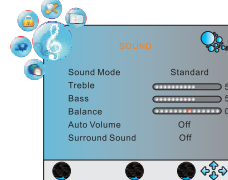

### NOTA:

Auto Volume /volumen automático Solo disponible cuando la señal de volumen de entrada es demasiado amplia o distorsionada.

### 4.MENÚ DE HORA

El cuarto elemento es el MENÚ DE HORA. Puede ajustar el reloj, hora de encendido/apagado, apagado automático, etc.

Presione (◀▶) para desplazarse, presione (▼▲) para ajustar.

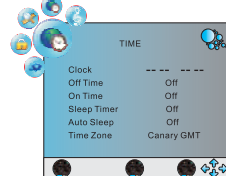

### NOTA:

Si en un intervalo de 15 minutos no hay señal, la TV se desconectará automáticamente, si el apagado automático (Auto Sleep) está activado. La hora se obtiene automáticamente del sistema DTV.

## FUNCIONAMIENTO

### 5.MENÚ DE SETUP

El quinto elemento del MENÚ es el menú de opciones (Option Menu) Puede ajustar el idioma del menú, el idioma del audio, idioma de subtítulos, etc.

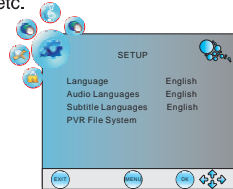

#### NOTA:

Restaurar a valores de fábrica borrará todos los programas y contraseñas.

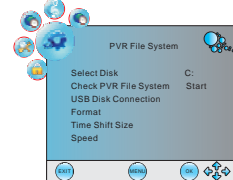

#### Grabador de vídeo personal (PVR):

Si usa su dispositivo USB por primera vez para realizar grabaciones (PVR), debe seleccionar esta opción para formatear su dispositivo USB antes de grabar.

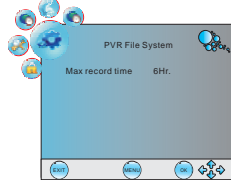

Las grabaciones realizadas con el sistema PVR de la TV solo se podrán reproducir en la misma TV, no se podrán reproducir en otros tipos de dispositivos (ordenador, DVD...etc.) que no sean compatibles con el formato .TS.

Tenga en cuenta que para poder realizar cualquier tipo de grabación la TV le obligará a formatear el dispositivo que conecte para almacenar la grabación.

#### MUY IMPORTANTE, AL REALIZAR EL FORMATEO DEL DISPOSITIVO EXTERNO PERDERA TODOS LOS FICHEROS E INFORMACIÓN QUE CONTENGA.

Tenga presente que una vez formateado el dispositivo, la TV se reservará aproximadamente el 80% de la memoria disponible para uso de grabaciones, dejando el resto de capacidad para uso particular.

Entre en el archivo PVR del Sistema desde la OPCIÓN MENU.

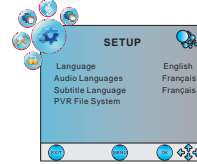

como a continuación:

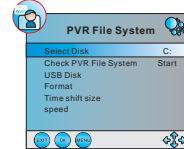

Seleccione disco: seleccione el disco a guardar en el archivo de grabación.

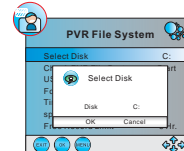

Compruebe el sistema de archivo PVR: compruebe si el Sistema de archivo PVR se abre en el dispositivo USB o no.

Formato:

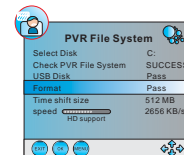
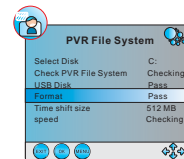
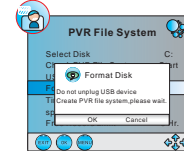
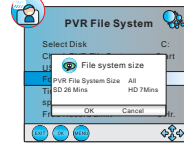

## 6. MENÚ BLOQUEO (LOCK)

El sexto elemento del menú es el menú de bloqueo (LOCK). Puede bloquear el sistema, definir una contraseña, bloquear un canal, y definir en control paterno. Una vez configurado el sistema de bloqueo, no podrá buscar los canales ni cambiar los programas.

### NOTA:

La contraseña por defecto es 6666. Bloqueo de programa: Presione TA para escoger el programa. Presione el botón verde del teletexto para bloquear el programa. Si desea desbloquear el programa, entre en el menú principal, introduzca la contraseña, y presione el botón verde de nuevo. Control paterno: presione (◀▶) para escoger 4--- 18 años.

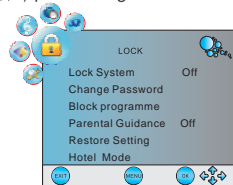

3) El Modo Hotel es opcional. Si los elementos del Modo Hotel aparecen, vea la descripción a continuación; de no aparecer, ignore la descripción sobre el Modo Hotel.

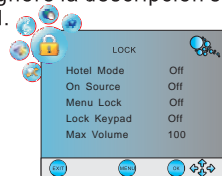

Modo Hotel: Para activar o desactivar el modo hotel (ON/OFF)

Entrada/ On source: Para ajustar la entrada de señal de la TV. Si lo configura en OFF (desactivado), la fuente de entrada de encendido será la última fuente de entrada que se configuró.

Bloqueo de Menú (Menu Lock): Si lo configura en ON (activado), el menú principal estará bloqueado (excepto el menú de bloqueo).

Bloqueo de Teclado (Lock Keypad): Si lo configura en ON (activado), el teclado estará bloqueado.

Volumen Máximo (Max Volume): Para ajustar el volumen máximo.

## 7. Menú EPG (Guía Electrónica de Programas)

El menú EPG se emplea para ver lo que se está emitiendo en la DTV y el canal de radio durante el día. Para acceder al menú EPG, presione el botón EPG. Se mostrará el siguiente menú:

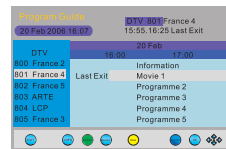

1. Use (INFO) para escoger los programas, presione la tecla (INFO) para mostrar la información de los programas resaltada.
2. Presione la tecla verde del teletexto para mostrar el calendario de recordatorios, presione VA para escoger la lista, presione la tecla roja (LEFT) para borrar la lista del calendario. Presione EPG para volver al menú.

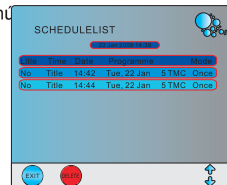

3. Reminder -recordatorio Presione la tecla azul para escoger un programa y configurar la hora de recordatorio. La pantalla de TV saltará al programa indicado de forma automático cuando llegue la hora del



## FUNCIONAMIENTO

4.  Presione la tecla amarilla. Se mostrará la información de los programas de los 7 próximos días.

5.  Grabación Temporizada

Para realizar cualquier tipo de grabación temporizada primero deberá visualizar en la TV el canal sobre el que realizara la programación.

Si desea realizar otra programación en otro canal diferente, deberá salir del menú cambiar al canal sobre el que quiera realizar la grabación y volver a entrar en el menú de programación y realizar los ajustes necesarios.

**Esta TV solo admite realizar grabaciones en la función TDT (DTV).**



Pulsar Tecla EPG  
Seleccionar Canal  
Pulsar Tecla Azul (Record)  
Ajustar con los cursoreas ▲▼◀▶  
Confirmar con OK

A la hora de grabación.  
Si selecciona como entrada: Storage (almacenamiento), esta página se mostrará en pantalla (opcional):



Puede usar la información del USB, tales como reproducción de Mp3, JPEG y TEXT.

Use ◀ ▶ para seleccionar PHOTO/fotos, MUSIC/música, MOVIE/películas o TEXT/texto, y presione ENTER para seleccionar.

Use ▲ ▼ para seleccionar el elemento. Presione ENTER para añadirlo a la lista de reproducción; presione ▶■ para reproducir o detener.

Presione ▶▶■ para saltar al capítulo o pista siguiente.

Presione ■◀◀ para saltar al capítulo o pista anterior.

Presione EXIT (salir) para salir de la selección.

Presione y mantenga apretado ◀◀ para buscar hacia atrás.

Presione y mantenga apretado ▶▶ para buscar hacia adelante.

En modo TEXT, presione CH+/CH- para avanzar/retroceder una página.

En modo MOVIE o PHOTO, presione CH+/CH- para alejar/acercar.

El modo PHOTO soporta los formatos de archivo JPG/BMP/PNG.

El modo MP3 reproduce archivos MP3/WMA.

El modo MOVIE reproduce TS/AVI/VOB/DAT/TRP.

TEXT sólo soporta textos con caracteres del alfabeto inglés.



## FUNCIONAMIENTO

Durante la reproducción de DTV, presione el botón <REC/REP> para comenzar la grabación. Aparecerá el siguiente menú:

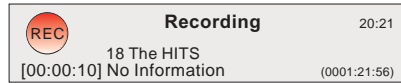

Presione el botón <REC/REP> y cámbielo al menú simple de REC, presione <STOP> para salir de la grabación:



Presione el botón <▶> para reproducir el archivo grabado:

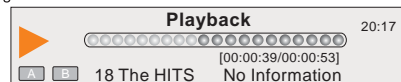



Presione de nuevo el botón <▶> para comenzar la reproducción de la repetición AB, presione <STOP> para salir de la reproducción:



Presione el botón <Index> para abrir el menú de <lista de grabación>:



Si todavía se encuentra en el modo de Grabación, el icono  aparecerá en la parte izquierda mostrando que la grabación PVR todavía está en marcha. Usted podrá mover el cursor hacia abajo para seleccionar otros archivos de esta lista de grabación y presionar el botón <▶> para reproducir al tiempo que la grabación se guarda en otro archivo. Presione el botón <Index> de nuevo para que se abra la Lista de Grabación de MENU y el archivo con  reproducirá el archivo en curso.

### Función Time Shift:

Cuando el usuario se tenga que marchar, podrá grabar los programas de TV y almacenarlos de manera que, cuando regrese, podrá comenzar a ver todos los programas desde el momento en que se marchó.

Cuando reproduzca el archivo, presione el botón <||> para pararlo y aparecerá el siguiente mensaje:



Pasado un momento, presione el botón <▶> para continuar la grabación o presionar el botón <▶> para comenzar la reproducción AB repeat, presione <▶>, <◀> para que la reproducción hacia delante y hacia atrás sea más rápida:



















Presione el botón <STOP> para salir del modo Time Shift.

### NOTA:

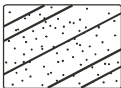
Para visionar las grabaciones, pulsar la tecla INDEX.

## Resolución de Problemas

Síntomas de problemas		Comprobaciones
Imagen	Audio	
 <p>Nieve</p>	 <p>Ruido</p>	Posición, dirección o conexión de la antena.
 <p>Poco nítido</p>	 <p>Audio normal</p>	Posición, dirección o conexión de la antena.
 <p>Interferencias</p>	 <p>Ruido</p>	Equipo electrónico, coche/motocicleta, luces fluorescentes
 <p>Imagen Normal</p>	 <p>Silenciado</p>	Volumen (compruebe si la opción mute/silenciador está activada o si las conexiones de sistema son incorrectas)
 <p>No hay imagen</p>	 <p>Silenciado</p>	El cable de corriente no está insertado. El interruptor de corriente no está abierto Ajustes de contraste y brillo/volumen.
 <p>Sin color</p>	 <p>Audio normal</p>	Presione la tecla Standby /Modo de espera en el mando a distancia para inspeccionar.
 <p>La imagen desaparece</p>	 <p>Audio normal o débil</p>	Resintonice el canal
 <p>Sin color</p>	 <p>Ruido</p>	Sistema de TV

## Condiciones de Garantía

- Este equipo tiene garantía de 2 años a partir de la fecha original de compra.
- Durante los primeros seis meses la garantía será total.
- A partir de los primeros seis meses, serán exentas de la garantía las averías producidas por un uso incorrecto del aparato, mala instalación o instalados en lugares inapropiados para su buena conservación, roturas, actualizaciones de software que no sean los facilitados por la marca, piezas desgastadas por su propio uso o por un uso no doméstico o inadecuado, así como, por manipulación por personas o talleres ajenos a nuestra empresa.
- Para que la garantía tenga validez, se deberá adjuntar la factura o tíquet de caja que corrobore la adquisición y fecha de venta de este producto.

# LCD TV



Este símbolo significa que la unidad electrónica y todos sus partes al ya no servir, no deben ser puestas junto con la basura regular. En los Estados Unidos existen puestos de reciclamiento especiales para electrónicos. Para más información, favor de contactar a las autoridades locales o al lugar donde fue comprada la unidad.