

SUNSTECH

TX-DM142T

COMBINACIÓN DE TV DE 14 " Y REPRODUCTOR DE MPEG4 DVD
MANUAL DEL USUARIO

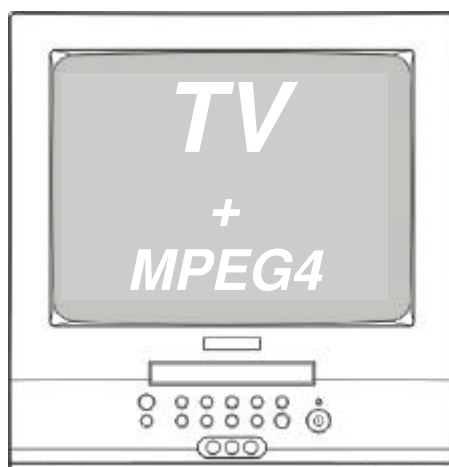

Lea este manual con detenimiento antes de utilizar el aparato de TV y guárdelo para futuras consultas.

CONTENIDO

Previo a la puesta en funcionamiento

Advertencia y precauciones	1
Instalación	3
Conexión de antena.....	3
Preparación del mando a distancia.....	3
Botones de función y tomas externas	4
Panel frontal del aparato de TV.....	4
Panel posterior del aparato de TV.....	4
Utilización del mando a distancia	5
Funcionamiento básico	
Activación/desactivación del aparato de TV	6
Ver TV	7
Ver programas de TV.....	7
Función de intercambio de programas y exploración automática.....	8
Búsqueda de canales	9
Modo totalmente automático.....	9
Búsqueda semi-automática.....	10
Sintonización precisa manual.....	11
Cambio de programa.....	12
Funciones útiles de control de imagen y sonido	13
Modos de varias imágenes.....	13
Contraste y reducción de ruido.....	14
Silenciación y Selección de idioma.....	15
Funciones de tiempo	16
Funciones de ajuste de reloj y activación/desactivación del temporizador.....	16
Temporizador de latencia y predefinición de programas.....	17
Función de configuración	18
Salvapantallas y función de bloqueo de contenidos a menores.....	18
AVL y calendario.....	19
Función de intercambio de posición	20
TELETEXTO	21
Funcionamiento del DVD	
Reproducción básica	23
Reproducción avanzada	24
Reproducción de función especial	25
Configuración del sistema de DVD	27
Discos que se pueden reproducir	31
Protección de discos y características de DVD	32
Otros	
Conexión a un equipo de audio y vídeo externo	33
Guía de resolución de problemas	34
Especificaciones	35

Advertencia y precauciones



PRECAUCIÓN
RIESGO DE DESCARGA ELÉCTRICA
NO ABRIR



PRECAUCIÓN: PARA REDUCIR EL RIESGO DE DESCARGA ELÉCTRICA, NO RETIRE LA TAPA (O PARTE POSTERIOR). NO EXISTEN PIEZAS EN EL INTERIOR QUE PUEDAN SER REPARADAS POR EL USUARIO. ENCARGUE SU REPARACIÓN A PERSONAL DE SERVICIO CUALIFICADO.



TENSIÓN PELIGROSA

Existe en el interior de la estructura de esta unidad tensión peligrosa sin aislar, la cual puede ser de magnitud suficiente para constituir un riesgo de descarga eléctrica.



ATENCIÓN

El manual del usuario contiene importantes instrucciones de uso y mantenimiento. Por su seguridad, es necesario que consulte este manual.

PRECAUCIÓN:

ESTE ES UN PRODUCTO LÁSER DE CLASE 1. SE PRODUCE UNA RADIACIÓN LÁSER INVISIBLE CUANDO EL EQUIPO SE ENCUENTRA ABIERTO O CON UN FALLO EN EL BLOQUEO O SI ÉSTE SE ENCUENTRA DESACTIVADO. LA UTILIZACIÓN DE CONTROLES, AJUSTES O PROCEDIMIENTOS QUE NO SE ENUMEREN EN ESTA GUÍA DE USUARIO PUEDE PROVOCAR LA EXPOSICIÓN A RADIACIÓN PELIGROSA.



ADVERTENCIA:

PARA REDUCIR LOS RIESGOS DE QUE SE PRODUZCA UN INCENDIO O UNA DESCARGA ELÉCTRICA, NO EXPONGA ESTE EQUIPO A LA ACCIÓN DE LA LLUVIA O LA HUMEDAD. PARA REDUCIR LOS RIESGOS DE INCENDIO, DESCARGA ELÉCTRICA O INTERFERENCIAS MOLESTAS, UTILICE EXCLUSIVAMENTE LOS ACCESORIOS QUE SE RECOMIENDAN.

Este producto incorpora tecnología de protección de la propiedad intelectual que se encuentra protegida por los métodos establecidos en ciertas patentes estadounidenses, así como por otros derechos de propiedad intelectual de Macrovision Corporation y de otros propietarios de derechos. La utilización de esta tecnología de protección de la propiedad intelectual debe estar autorizada por Macrovision Corporation, estando la misma destinada exclusivamente a uso doméstico u otro tipo de visualización restringida, a no ser que Macrovision Corporation autorice lo contrario. Se prohíbe efectuar su desmontaje o ingeniería inversa.

MACROVISION

**DD DOLBY
DIGITAL**

Fabricado bajo licencia de Dolby Laboratories. "Dolby" y el símbolo de la doble D son marcas registradas de Dolby Laboratories. Documentación confidencial sin publicar. Copyright 1992-1997 Dolby Laboratories. Todos los derechos reservados.



¡Ayúdenos a proteger el medio ambiente!
Respete la normativa local en vigor: Deposite su aparato eléctrico fuera de uso en un centro de recolección apropiado.



Limpeza del tubo

Si el tubo de imagen precisa limpiarse, desconecte la alimentación y utilice un paño de algodón suave que esté seco. No utilice ningún limpiador o paños abrasivos.

Advertencia y precauciones

1. Al limpiar el aparato de TV, desconecte la toma de alimentación de la salida de CA. No limpie la estructura ni la pantalla con bencina, gasolina u otros productos químicos.



4. No coloque el aparato de TV junto a zonas expuestas a la acción de la lluvia o la humedad ya que puede provocar una descarga eléctrica o se puede incendiar el aparato de TV. El aparato de TV sólo debe utilizarse en interiores secos.



2. Utilice este producto en una ubicación bien ventilada para prolongar su vida útil.

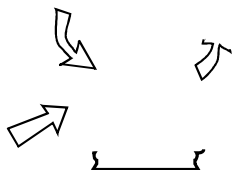

5. La tapa posterior sólo debe ser retirada por una persona con licencia para servicio eléctrico. Al retirar la tapa posterior se puede provocar una descarga eléctrica, un incendio o dañarse el aparato de TV.



3. No coloque el aparato de TV a la acción directa de la luz solar o junto a una fuente de calor.

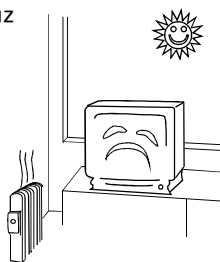

6. Si el aparato de TV no se va a utilizar durante un tiempo prolongado, o si hay fuertes tormentas con aparato eléctrico, se recomienda desconectar el aparato de TV de la toma de alimentación de CA y retirar la toma de antena.

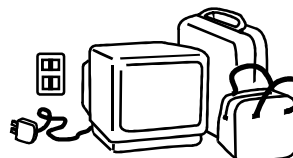

Limpieza del tubo

Si el tubo de imagen precisa limpiarse, desconecte la alimentación y utilice un paño de algodón suave que esté seco. No utilice ningún limpiador o paños abrasivos.

Instalación

Conexión de antena

Si la imagen no es clara o se ve nieve en la pantalla, recomendamos la utilización de una antena externa. El tipo de antena y la posición adecuada es distinta para cada lugar.

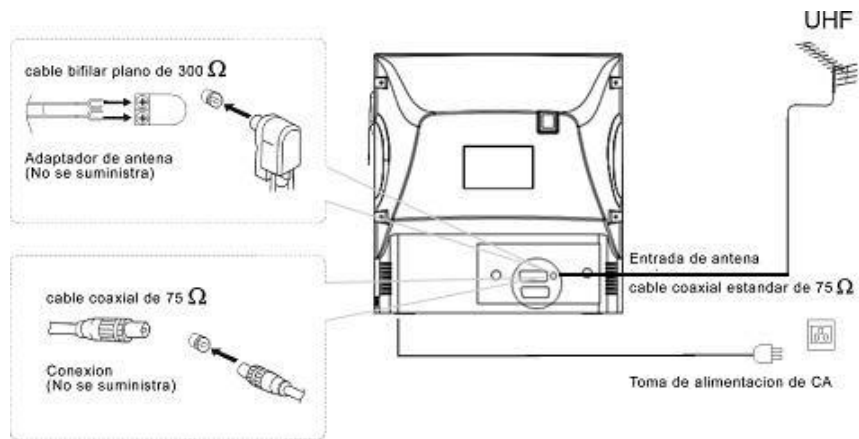

Nota:

- Se recomienda la utilización de una antena coaxial de 75 ohm para evitar interferencias.
- Para evitar interferencias procedentes de señales eléctricas, no agrupe el cable de antena con cables de corriente.

Preparación del mando a distancia

Instalación de las baterías

Retire la tapa del alojamiento de baterías. Introduzca dos baterías de tamaño AA haciendo que las polaridades +/- de la batería se correspondan con las marcas +/- del alojamiento de baterías.

Recomendaciones de uso del mando a distancia

Cuando no se vaya a utilizar el mando a distancia durante un largo periodo de tiempo o cuando se hayan gastado las baterías, retire éstas para evitar que se produzcan fugas. No arroje las baterías al fuego. Deseche las baterías usadas de la manera que se especifica. No deje caer, ni humedezca, ni desmonte el mando a distancia.

Botones de función y tomas externas

Panel frontal del aparato de TV

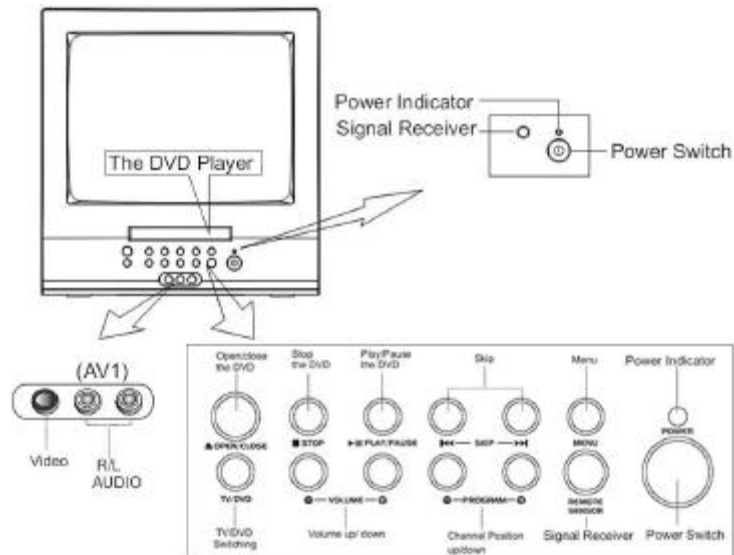

Panel posterior del aparato de TV

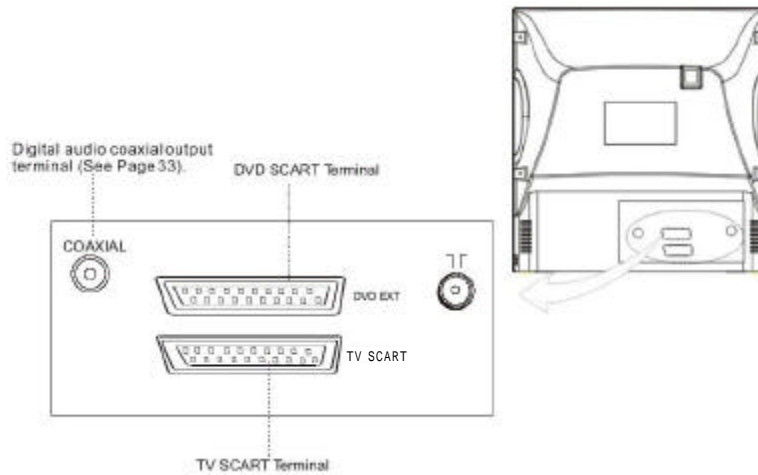

Utilización del mando a distancia

Botones del mando a distancia

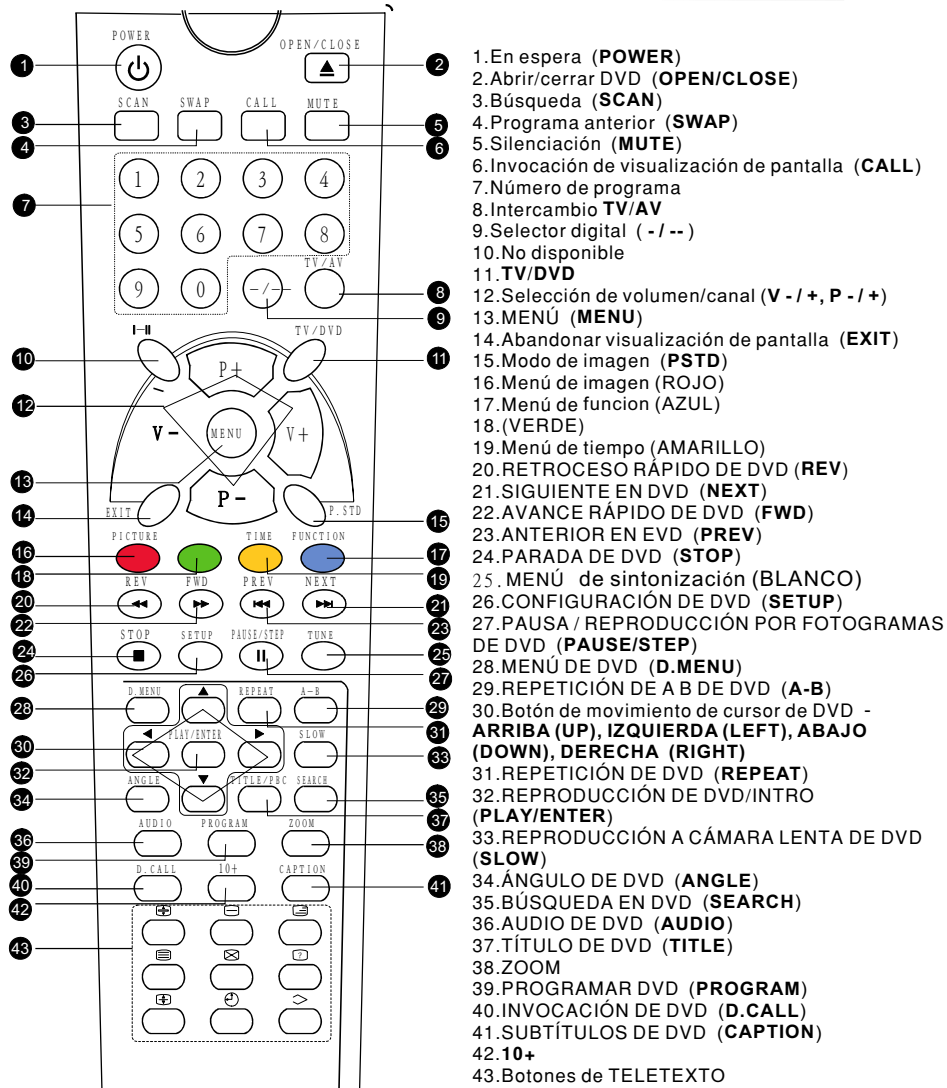

Activación/desactivación del aparato de TV

- Esta sección explica el uso del botón de alimentación y del mando a distancia para activar y desactivar la unidad.

Activación/desactivación del aparato de TV

Activación/desactivación del aparato de TV

1 Pulse el interruptor de alimentación de CA situado en el frontal del aparato de TV. Se ilumina el indicador de alimentación.

2 Si el indicador se ilumina en rojo, vuelva a pulsar el botón del mando a distancia.

Nota:

1. Cuando no haga funcionar el aparato de TV a través del mando a distancia, puede activarlo directamente pulsando los botones CANAL del mismo (debe estar desactivado el bloqueo para menores).

4
AUTO
BG

2. Si desea cambiar el estado de espera, pulse el botón  del mando a distancia.

3. Si desea desactivar totalmente la alimentación del aparato de TV, pulse el botón de alimentación del aparato de TV.

Función de desactivación automática

Si se han acabado las transmisiones del día, la función de desactivación automática pone el aparato de TV en espera de forma automática. La función de desactivación automática no funciona en modo AV o cuando se desactiva el fondo (véase página 18).

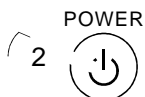

Ver la televisión

- IPuede ver un programa de TV en un canal predefinido.

Ver programas de TV

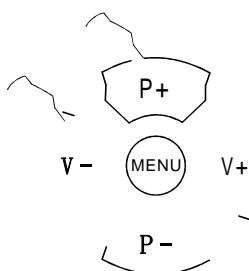
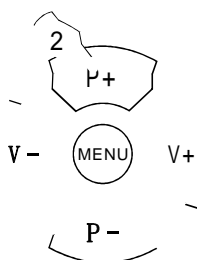
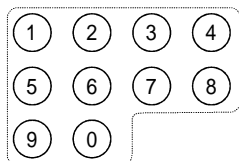

Método de selección de programas de TV

Seleccione el programa que desee

- 1 Utilización de botones de “**número de programa**”
Introduzca directamente el número de canal utilizando el teclado numérico del mando a distancia.
 - Para seleccionar números de canal comprendidos entre 10 y 99 pulse el botón [-/--] e introduzca el número de canal de dos dígitos
 - Para seleccionar números de canal comprendidos entre 100 y 218 pulse el botón [-/--]
 - Dos veces e introduzca el número de canal de 3 dígitos

- 2 Utilización de los botones P+/-
 - Pulse el botón **P+** para aumentar el número de canal.
 - Pulse el botón **P-** para reducir el número de canal.

Seleccione el sonido que desee

Pulse los botones **V +/-** del mando a distancia o del frontal del aparato de TV para ajustar el nivel de volumen. El rango se encuentra comprendido entre 0 y 100. Cuando los botones de volumen se pulsan se visualiza automáticamente en la pantalla de TV el nivel de volumen.

Pulse el botón **TUNE** (Sintonización), aparece el menú **TUNE** (Sintonización) en la parte derecha de la pantalla.

TUNE	COLOUR	BAND	SKIP	PROGRAM	SEARCH	FINE TUNE	AUTO SEARCH	AUTO
								VHFL
								OFF
								0

- Si el color de la imagen no es normal, utilice los botones P+/- para seleccionar Colour (Color), a continuación utilice los botones V-/+ para cambiar entre Auto, PAL, NTSC y NTSC4.43. Pulse el botón EXIT (Salir) para guardar la configuración.

Ver la televisión (continuación)

*La función de cambio de programas permite el cambio rápido al último programa visualizado.

*La función de exploración automática permite la exploración automática sucesiva de todos los programas de la memoria con estado de omisión "DESACTIVADO" (cada canal permanece alrededor de dos segundos).

Funciones de intercambio de programas y exploración automática

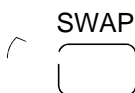

Intercambio de programas

1 Suponga que el número de canal que acaba de utilizar es 8 y el número de canal que se encuentra utilizando es 18 (como se muestra en la figura).

18
AUTO
BG

2 Si desea volver al último canal de programa visualizado, número 8, puede pulsar sólo el botón SWAP (cambio).

8
AUTO
BG

3 Si desea volver al canal 18, vuelva a pulsar este botón. Utilizando esta función, puede cambiar con facilidad entre el canal se encuentre utilizando y el que haya utilizado por última vez.

18
AUTO
BG



Exploración automática de programas

1 Pulse el botón **SCAN** (explorar) para explorar todos los canales de TV memorizados. La exploración se detiene alrededor de 2 segundos en cada canal.

1
AUTO
BG
SCAN

2
AUTO
BG
SCAN

3
AUTO
BG
SCAN

2 Si desea detener esta función automática, sólo tiene que volver a pulsar el botón SCAN (explorar).

1
AUTO
BG
SCAN

Búsqueda de canales

*Este aparato de TV ofrece tres métodos para ajustar canales, los cuales son, respectivamente: totalmente automático, semi-automático y ajuste preciso manual.
 *En esta sección se explica el modo de utilizar el mando a distancia para ajustar canales. También puede utilizar los botones del aparato de TV para ajustar canales.

Modo totalmente automático

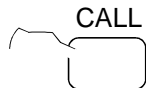
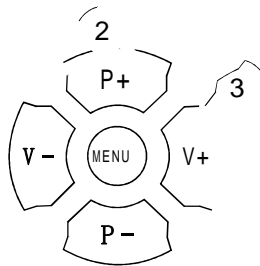
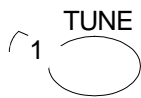

Búsqueda automática

1 Pulse el botón TUNE (Sintonización), aparece el menú TUNE (Sintonización) en la parte derecha de la pantalla.

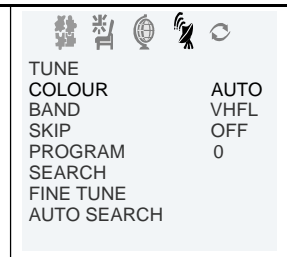

2 Pulse los botones P+/- para seleccionar "AUTO SEARCH" (BÚSQUEDA AUTOMÁTICA).

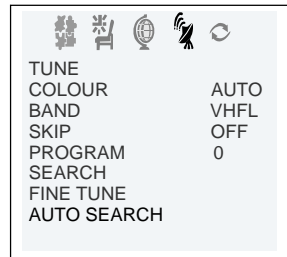

3 Pulse el botón V+ para asegurar que la función de búsqueda automática funciona. Todos los canales que reproduzcan programas se preajustan de forma automática siguiendo un orden. Tras finalizar la búsqueda, se muestra en pantalla el primer número de programa.

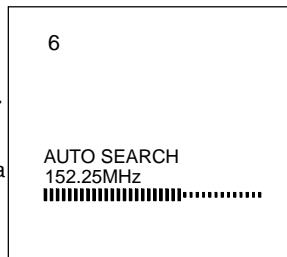

Función de visualización

Pulse el botón CALL (invocar) para que se visualicen en pantalla el número de canal y los sistemas.

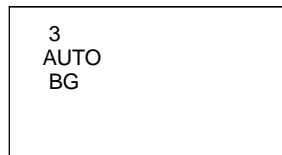

Búsqueda de canales (Continuación)

Omisión de programas

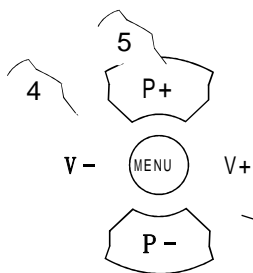
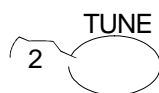
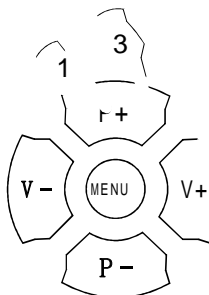

Omisión de programas

Se pueden configurar los canales para que éstos se omitan al realizar la selección de programas.

1 Pulse los botones **P+/-** o el botón de **NÚMERO DE PROGRAMA (0-9)** para seleccionar el canal que desee (por ejemplo, Canal 1).

1
AUTO
BG

2. Pulse el botón **TUNE** (Sintonización), aparece el menú **TUNE** (Sintonización) en la parte derecha de la pantalla.



3 Pulse los botones **P+/-** para seleccionar "SKIP" (OMITIR).

4 Pulse los botones **V-/+** para activar la función SKIP (omitir).

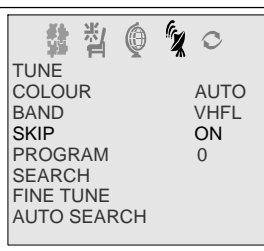

5 Pulse el botón **TUNE** para cerrar el menú. Al utilizar los botones **P +/-** para seleccionar canal, se omitirá este canal. No obstante, puede seguir utilizando los botones de **NÚMERO DE PROGRAMA** para seleccionar los números de canales omitidos.

Si desea recuperar el canal omitido

1 Utilice los botones de **NÚMERO DE PROGRAMA** para seleccionar el número de canal que vaya a recuperarse.

2 Repita los anteriores pasos 1-3.

3 Pulse los botones **V-/+** para desactivar la función SKIP (omitir).

Funciones útiles de control de imagen y sonido

Varios modos de imagen

Método de selección de modos de imagen

Puede seleccionar con rapidez el modo de imagen que desee a partir de cuatro modos predefinidos y un modo personalizado. Pulse el botón P.STD para seleccionar la calidad de imagen que desee. Se pueden seleccionar cinco modos de imagen uno tras otro (es decir, ESTÁNDAR "STANDARD", FUERTE "RICH", USUARIO "USER", ESCUCHA "LISTEN", SUAVE "SOFT").

Estos 5 modos son Listen (Escucha); se trata de una nueva función que deja la pantalla de TV en negro cuando se escuchan canales en los que solamente se emita música; Soft (Suave): diseñado para la visualización nocturna con luz baja; Standard (Estándar): diseñado para estancias que tengan una buena iluminación; Rich (Fuerte): diseñado para estancias con buena iluminación ambiental, como por ejemplo deportes de día; User (Usuario): configuración adicional que puede ajustarse al gusto personal.

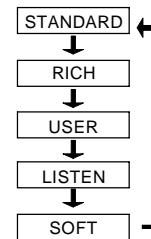

Método para personalizar el estado de imagen

1 Pulse el botón PICTURE(imagen), aparece el menú PICTURE(imagen) en la parte derecha de la pantalla.

2 Pulse los botones P+/- para seleccionar el elemento que vaya a ajustar, a continuación pulse los botones V-/+ para obtener el efecto que desee.

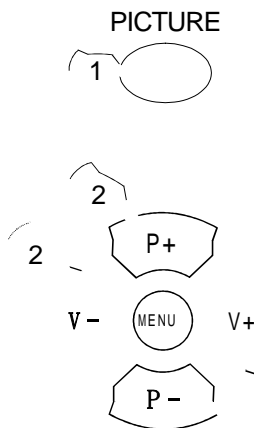
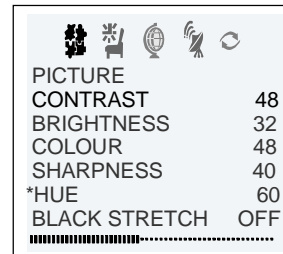

ELEMENTO	Pulsación de botón V-	Pulsación de botón V+
CONTRASTE	Bajo	Alto
BRILLO	Oscuro	Claro
COLOR	Tenue	Definido
NITIDEZ	Escasa	Acusada
*Matiz	hacia morado	hacia verde

Nota:

el elemento "Matiz" sólo aparece cuando el sistema de color sea NTSC.

Funciones útiles de control de imagen y sonido (Continuación)

*Contraste (Black stretch): aumenta de forma automática el rango de contraste

*Reducción de ruido: circuito de reducción de ruido y grano de imagen. (De utilización exclusiva con mala recepción)

Contraste y reducción de ruido

PICTURE

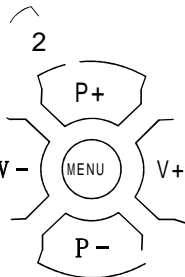

3

Método de selección de BLACK STRETCH (contraste)

1 Pulse el botón PICTURE (imagen), aparece el menú PICTURE (imagen) en la parte derecha de la pantalla.

PICTURE	
CONTRAST	48
BRIGHTNESS	32
COLOUR	48
SHARPNESS	40
*HUE	60
BLACK STRETCH	OFF

2 Pulse los botones P+/- para seleccionar "BLACK STRETCH" (CONTRASTE).

PICTURE	
CONTRAST	48
BRIGHTNESS	32
COLOUR	48
SHARPNESS	40
*HUE	60
BLACK STRETCH	ON

3 Pulse los botones V-/+ para activarlo o desactivarlo.

FUNCTION

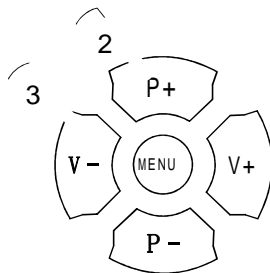

3

Método de selección de NOISE REDUCE (reducción de ruido)

1. Pulse el botón FUNCTION, aparece el menú FUNCTION en la parte derecha de la pantalla.

FUNCTION	
ENGLISH	
BACKGROUND	ON
NOISE REDUCE	ON
CHILD LOCK	OFF
AVL	ON
CALENDAR	

2 Pulse los botones P+/- para seleccionar "NOISE REDUCE" (REDUCCIÓN DE RUIDO).

FUNCTION	
ENGLISH	
BACKGROUND	ON
NOISE REDUCE	OFF
CHILD LOCK	OFF
AVL	ON
CALENDAR	

3 Pulse los botones V-/+ para activarlo o desactivarlo.

Funciones útiles de control de imagen y sonido (Continuación)

Silenciación y fundido

MUTE



Silenciación del sonido

1 Pulse el botón **MUTE** (silenciación) del mando a distancia para desactivar el sonido. Aparece **MUTE** en la parte superior izquierda de la pantalla.

MUTE

2 Vuelva a pulsar **MUTE** (silenciación) para retomar el sonido.

FUNCTION

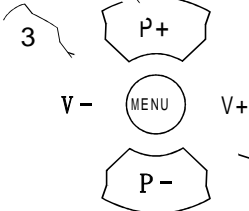
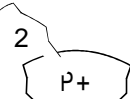

Modo de selección de idioma

1 Pulse el botón de menú **FUNCTION** (Función) hasta que aparezca el menú **FUNCTION** (Función) en la parte derecha de la pantalla.

2. Pulse los botones **P+/-** para seleccionar "ENGLISH" (Inglés).

3. Pulse el botón **V+/-** para seleccionar el idioma de OSD.

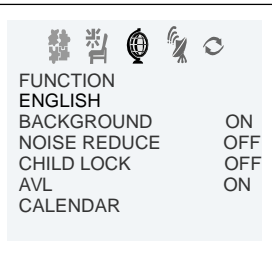

Funciones de tiempo

Funciones de ajuste de reloj y activación/desactivación del temporizador

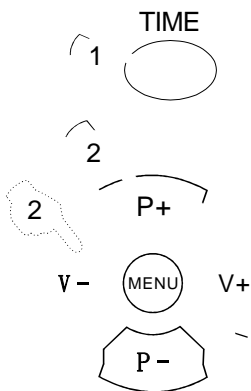

Ajuste del reloj

El reloj sólo funciona si se deja el aparato de TV activado o en modo en espera. Al desconectar el aparato de la fuente de alimentación o si se desactiva a través del interruptor principal del panel frontal, el reloj deja de recibir energía por lo que tendrá que volverse a ajustar cuando se vuelva a

1 Pulse el botón TIME (tiempo) para que se visualice en pantalla el menú TIME (tiempo).

2 Pulse los botones P+/- para seleccionar "CLOCK" (reloj), a continuación pulse los botones V -/+ para ajustar el tiempo en la posición de hora; vuelva a pulsar los botones P+/- para seleccionar el tiempo en la posición de minutos, a continuación pulse los botones V-/+ para ajustar el valor

TIME	
CLOCK	17:18
ON TIME	18:00
ON PROG	1
OFF TIME	---:--
SLEEP TIMER	0
REMIND TIME	---:--
REMIND PROG	1

Activación/desactivación del temporizador

Utilizando la función de activación/desactivación del temporizador, el aparato de TV puede activarse de forma automática en un programa predefinido o desactivarse a una hora predefinida.

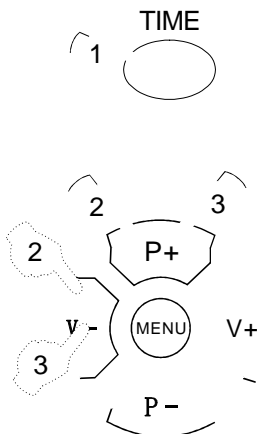

1 Pulse el botón TIME (tiempo) para que se visualice en pantalla el menú TIME (tiempo).

2 Pulse los botones P+/- para seleccionar "ON TIME" (hora de activación), a continuación pulse los botones V-/+ para ajustar el valor en la posición de hora; vuelva a pulsar los botones P+/- para seleccionar la posición de minutos y establecer el valor de los minutos (tómese 18:00 como ejemplo).

3 Pulse los botones P+/- para seleccionar "ON PROG" (programa que se activa), a continuación pulse V-/+ o los botones de número de programa para seleccionar el canal que desee (tómese 8 como ejemplo).

4 Repita los pasos 1-2 para ajustar OFF TIME (hora de desactivación) (tómese 23:00 como ejemplo).

TIME	
CLOCK	17:18
ON TIME	18:00
ON PROG	1
OFF TIME	---:--
SLEEP TIMER	0
REMIND TIME	---:--
REMIND PROG	1

TIME	
CLOCK	17:18
ON TIME	18:00
ON PROG	8
OFF TIME	23:00
SLEEP TIMER	0
REMIND TIME	---:--
REMIND PROG	1

Funciones de tiempo (Continuación)

Temporizador de latencia y predefinición de programas

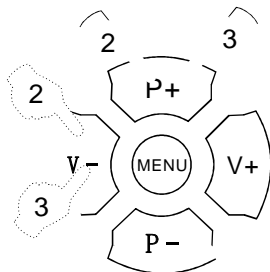
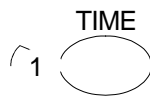

Temporizador de latencia

El aparato de TV dispone de una opción de 18 secciones (cada sección posee un intervalo de 10 minutos) para la función de temporizador de latencia (véase la tabla de la derecha):

0
↓
10
↓
20
↓
...
↓
170
↓
180

1 Pulse el botón TIME (tiempo) para que se visualice en pantalla el menú TIME (tiempo).

2 Pulse los botones P+/- para seleccionar "SLEEP TIMER" (TEMPORIZADOR DE LATENCIA).

3 Pulse los botones V-/+ para ajustar el valor del TEMPORIZADOR DE LATENCIA.

TIME	
CLOCK	17:18
ON TIME	18:00
ON PROG	8
OFF TIME	23:00
SLEEP TIMER	120
REMIND TIME	--:--
REMIND PROG	1

Función RECORDATORIO DE PROGRAMA

Temporizador de recordatorio de programa que muestra un recordatorio en pantalla cuando vaya a comenzar un programa en un canal distinto.

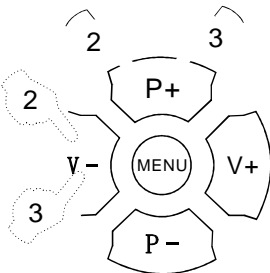
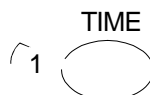

1 Pulse el botón TIME (tiempo) para que se visualice en pantalla el menú TIME (tiempo).

2 Pulse los botones P+/- para seleccionar "REMIND TIME" (hora de recordatorio), a continuación pulse los botones V-/+ para ajustar el valor en la posición de hora; vuelva a pulsar los botones P+/- para seleccionar la posición de minutos y establecer el valor de los minutos (tómese 19:00 como ejemplo).

3 Pulse los botones P+/- para seleccionar "REMIND PROG" (programa que se recuerda), a continuación pulse V-/+ o los botones de número directo de programa para seleccionar el canal que desee (tómese 18 como ejemplo).
NOTA: Para que el RECORDATORIO DE PROGRAMA funcione debe desactivarse el BLOQUEO PARA

TIME	
CLOCK	17:18
ON TIME	18:00
ON PROG	8
OFF TIME	23:00
SLEEP TIMER	120
REMIND TIME	19:00
REMIND PROG	1

TIME	
CLOCK	17:18
ON TIME	18:00
ON PROG	8
OFF TIME	23:00
SLEEP TIMER	120
REMIND TIME	19:00
REMIND PROG	18

Función de configuración

Salvapantallas y calendario

Método para iniciar la función de salvapantallas

Cuando la función de fondo está activada se visualiza sobre fondo azul el mensaje 'NO SIGNAL' (sin señal) con un movimiento de robote de un lado a otro.

NO SIGNAL

1 Pulse el botón FUNCTION, aparece el menú FUNCTION en la parte derecha de la pantalla.

2 Pulse los botones P+/- para seleccionar "BACKGROUND" (FONDO). A continuación pulse V+/- para activar o desactivar la función de FONDO.

FUNCTION	
ENGLISH	
BACKGROUND	ON
NOISE REDUCE	OFF
CHILD LOCK	OFF
AVL	ON
CALENDAR	

FUNCIÓN DE BLOQUEO DE CONTENIDOS A MENORES

Permite bloquear los botones frontales de control del aparato de TV.

1. Pulse el botón FUNCTION, aparece el menú FUNCTION en la parte derecha de la pantalla

2 Pulse los botones P+/- para seleccionar "CHILD LOCK" (Bloqueo de contenidos a menores) y pulse los botones V-/+ para "ACTIVAR" la función CHILD LOCK (Bloqueo de contenidos a menores).

NOTA: Todos los botones del panel de control de la parte delantera del aparato de TV se desactivan cuando CHILD LOCK (Bloqueo de contenidos a menores) se encuentra activado. El interruptor de alimentación sigue desactivando el aparato de TV..

FUNCTION	
ENGLISH	
BACKGROUND	ON
NOISE REDUCE	OFF
CHILD LOCK	ON
AVL	ON
CALENDAR	

FUNCTION

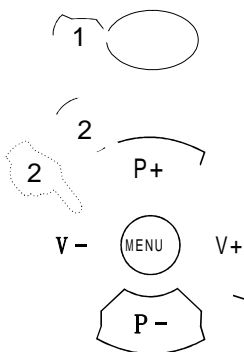

FUNCTION

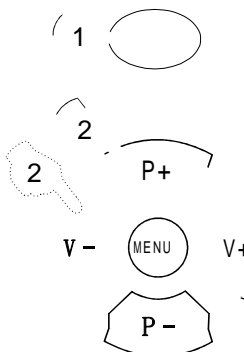

Función de configuración (Continuación)

AVL (Límite automático de volumen)

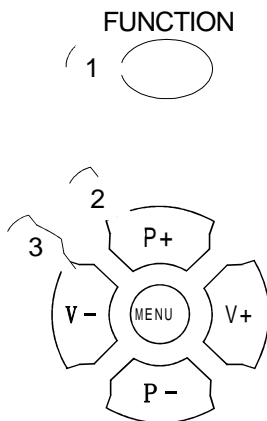

Función AVL

El Control de límite automático de volumen reduce el efecto de los cambios de volumen importantes. Por ejemplo, cuando se emiten anuncios.

1 Pulse el botón FUNCTION, aparece el menú FUNCTION en la parte derecha de la pantalla

2 Pulse los botones P+/- para seleccionar "AVL".

3 Pulse los botones V-/+ para activar o desactivar la función AVL.

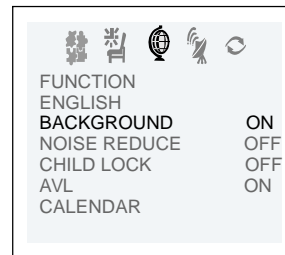

Función de calendario

1 Pulse el botón FUNCTION, aparece el menú FUNCTION en la parte derecha de la pantalla

2. Pulse los botones P+/- para seleccionar "CALENDAR" (Calendario), a continuación pulse los botones V-/+ o el elemento de visualización CALENDAR (Calendario) de la pantalla.

3. Pulse los botones P +/- para cambiar YEAR/MONTH/DAY (año/mes/día), pulse los botones VOL-/+ para definir o ajustar YEAR/MONTH/DAY (año/mes/día).

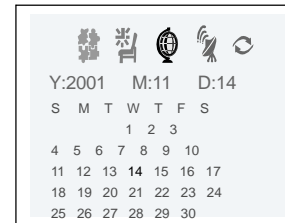
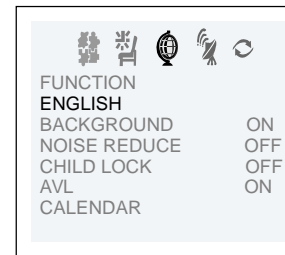
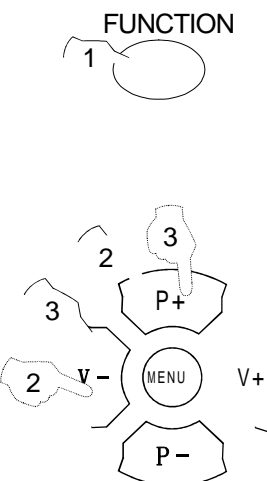
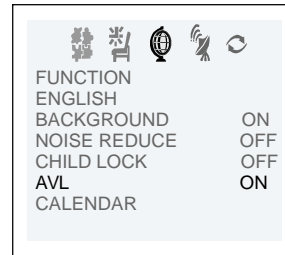

Función de intercambio de posición

Intercambio

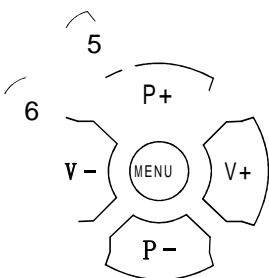
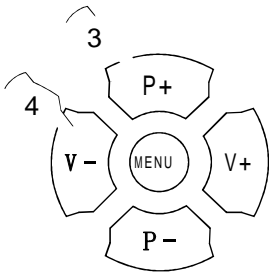
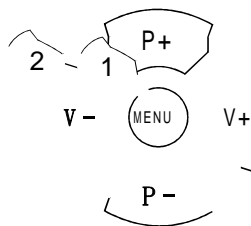

Intercambio

Esta función permite cambiar/intercambiar los programas localizados en un número de canal de TV incorrecto. Esta función es muy útil cuando se haya utilizado la Sintonización de búsqueda automática para reasignar los programas localizados a los números de canal correctos.

1. Pulse el botón MENU (Menú) hasta que aparezca en pantalla el menú EXCHANGE (Intercambio).

EXCHANGE	
PROGRAM 1	6
PROGRAM 2	2
EXCHANGE	

2. Pulse los botones V-/+ o los botones de NÚMERO DE PROGRAMA (0-9) para establecer el PROGRAMA 1 a 6.

EXCHANGE	
PROGRAM 1	6
PROGRAM 2	9
EXCHANGE	

3. Pulse los botones P+/- para seleccionar "PROGRAM 2" (Programa 2).

4. Pulse los botones V-/+ o los botones de NÚMERO DE PROGRAMA (0-9) para establecer el PROGRAMA 2 a 9.

5. Pulse los botones P+/- para seleccionar "EXCHANGE" (Intercambio).

EXCHANGE	
PROGRAM 1	6
PROGRAM 2	9
EXCHANGE	

6. Pulse los botones V-/+ para establecer "EXCHANGE" (Intercambio).

Teletexto

- El teletexto es un sistema de información que transmiten algunos canales y que se puede leer como un periódico. También ofrece subtítulos para aquellas personas con problemas de audición o para aquellas otras que no estén familiarizadas con el idioma en el que se emite un programa específico (redes de cable, canales por satélite, etc.).

Teletexto

Funciones de teletexto

Puede pulsar el botón TELETEXT (Teletexto) para entrar en modo TELETEXT (Teletexto), vuelva a pulsarlo para salir del modo TELETEXT (Teletexto). Todas las funciones de menú no están disponibles en modo TELETEXT (Teletexto). En modo TELETEXT (Teletexto) sólo están disponibles algunas funciones de control de botón de acceso directo, dichas funciones son:

* Ajuste de volumen, sin visualización OSD.

* Función de silenciación, sin visualización OSD.

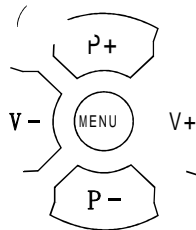

Avance/retroceso de página

Utilice los botones P+/- para pasar a la página siguiente o anterior.

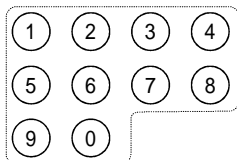

Introducción de número de página

Para seleccionar una página de teletexto, introduzca de forma directa el número de página utilizando el teclado numérico del mando a distancia o utilice los botones P+/- o los botones de colores de Texto rápido.

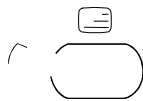

Modo de mezcla

En modo de Teletexto, pulse este botón para mostrar la información de teletexto superpuesta a la imagen de TV. Vuelva a pulsar el botón  para volver a Texto completo.

Teletexto (Continuación)

Teletexto

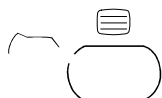
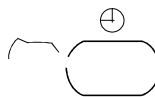
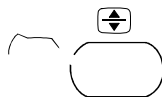
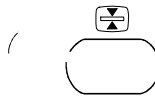
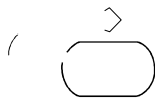
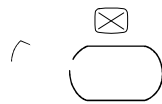

Modo de Cancelación

Esta función permite que la imagen de TV se muestre mientras se introduce y localiza la siguiente página de búsqueda. Sólo se muestra la línea superior de teletexto hasta que se localiza la página. Pulse el botón para ocultar la información de teletexto. Pulse el botón  o el botón Text (Texto) para salir y cancelar el modo de visualización.

Cambio de idioma

Pulsando el botón  se cambian los caracteres del Teletexto entre orientales y occidentales.

Bloqueo

Pulsando el botón  se detiene la actualización automática de la página de teletexto. Esta función es muy útil cuando existen varias páginas de teletexto o información en el mismo número de página.

Tamaño

Pulsando el botón  se cambia entre pantalla completa de la mitad superior y pantalla completa de la mitad inferior. Esta función es muy útil, ya que aumenta la imagen facilitando la lectura de los caracteres.

Muestra

Pulsando el botón  se muestra el texto oculto. Esta función se utiliza para mostrar información, como por ejemplo respuestas a juegos interactivos de Teletexto en línea.

Subcódigo / Hora

Introduciendo su número de 4 dígitos para entrar en una página secundaria. Si se encuentra en modo exclusivo de TV normal, al pulsar el botón  se muestra la hora de teletexto en la esquina superior derecha durante unos segundos.

Activación/desactivación de teletexto

Pulse el botón  del mando a distancia para Activar/Desactivar el teletexto.

Botones de colores de texto rápido

El texto rápido muestra de forma automática las cuatro páginas utilizadas con mayor frecuencia que la cadena emisora pueda considerar como su próxima elección. Pulse el botón del mando a distancia con mismo color del enlace de la parte inferior de la página de teletexto para acceder de forma directa a dicha página.

Reproducción básica

Reproducción básica

Preparativos

- Pulse el botón **TV/DVD** del mando a distancia o del aparato de TV para entrar en estado de DVD.

Reproducción básica

1. Pulse **OPEN/CLOSE** (abrir/cerrar) para abrir la bandeja de discos, coloque un disco en la misma. Existen dos tamaños de discos distintos. Coloque el disco en la guía correcta de la bandeja de discos. Si el disco se sale de la guía, pueden provocarse daños en el disco y ocasionar un mal funcionamiento del reproductor de DVD.
*No coloque discos que no se puedan reproducir en este reproductor de DVD.
2. Pulse **OPEN/CLOSE** (abrir/cerrar) para cerrar la bandeja de discos, comenzará la reproducción de forma automática.
*Algunos discos no comienzan a reproducirse de forma automática. Pulse el botón **PLAY/ENTER** (reproducción/intro) para iniciar la reproducción.
3. Algunos discos pueden iniciar la reproducción con un menú. Utilice los botones de cursor del mando a distancia para seleccionar opciones de menú y pulse **PLAY/ENTER** (reproducción/intro) para comenzar. También puede pulsar los botones de dígitos para seleccionar de forma directa una opción de menú. Muchos discos DVD no permiten esta operación al inicio.

Pausa en la reproducción

1. Pulse **PAUSE/STEP** (pausa/avance) para hacer una pausa en la reproducción (modo de imagen fija).
El sonido se silencia en modo de imagen fija.
2. Pulse el botón **PLAY/ENTER** (reproducción/intro) para retomar la reproducción normal.

Detener la reproducción

1. Pulse el botón **STOP** ■ para entrar en modo de parada, la pantalla de TV muestra el logotipo de inicio. En algunos discos el reproductor puede recordar la ubicación en la que se detuvieron, como por ejemplo discos DVD y CD de audio.
2. Pulse **PLAY/ENTER** (reproducción/intro) para retomar la reproducción a partir de la ubicación en la que se detuvo la reproducción o desde el comienzo del disco.
3. Pulse **STOP** (parada) para detener por completo.

Anterior y siguiente

Durante la reproducción, al pulsar la tecla **PREV** ◀ se reinicia el capítulo actual, retrocediéndose capítulos cada vez que se efectúen pulsaciones hasta alcanzar el comienzo del disco. Cada vez que se pulse la tecla **NEXT** ▶ durante la reproducción se omite el capítulo actual y se reproduce el siguiente.

Avance y retroceso rápido

1. Pulse **FWD** ▶▶ para efectuar un avance rápido a lo largo del disco. Cada vez que se pulse el botón **FWD**, el movimiento de avance rápido cambia.
2. Pulse el botón **PLAY/ENTER** ▶▶ para retomar la reproducción normal.
3. Pulse **REV** ◀◀ para efectuar un retroceso rápido a lo largo del disco. Cada vez que se pulsa el botón **REV** ◀◀, la velocidad del movimiento de retroceso rápido cambia.
4. Pulse el botón **PLAY/ENTER** (reproducción/intro) para retomar la reproducción normal.

Reproducción fotograma a fotograma

1. En pausa, pulse **PAUSA/STEP** (pausa/avance) para avanzar el vídeo fotograma a fotograma.
2. Pulse el botón **PLAY/ENTER** (reproducción/intro) para retomar la reproducción normal.

Reproducción avanzada

Reproducción avanzada

NOTA IMPORTANTE:

TODAS LAS FUNCIONES QUE SE DESCRIBEN SON PARA DISCOS DVD. SI REPRODUCE DISCOS DE OTROS FORMATOS, EL FUNCIONAMIENTO Y LA VISUALIZACIÓN EN PANTALLA SERÁ DIFERENTE.

TÍTULO (CAPTION)

Pulse "CAPTION" (título), la pantalla muestra "SUBTITLE 01/XX XXXXX", "01" indica el número de orden de este idioma; "XX" indica el número total de idiomas; "XXXXXX" indica el idioma del país. (El número de idiomas depende del disco). Esta función puede seleccionar la visualización en pantalla de hasta 32 idiomas.

PROGRAMA (PROGRAM)

Al reproducir discos, pulse "PROGRAM" (programa) para entrar en modo de programación. Pulse los botones de dígitos para seleccionar el número de programa que desee. Cuando haya finalizado mueva el cursor para seleccionar "START" (inicio). Esta operación inicia la reproducción del programa.

REPETICIÓN DE PISTA (REPEAT)

Pulse "REPEAT" (repetición) para que se muestre en pantalla la repetición del capítulo, al pulsar por segunda vez se visualiza la repetición del título, al pulsar una tercera vez se visualiza la repetición de todo y pulsando una cuarta vez se cancela esta función.

BÚSQUEDA (SEARCH)

Pulse "SEARCH" (búsqueda) una vez para mostrar el menú de búsqueda. Vuelva a pulsar para cancelar. Utilice los botones cursores de ASCENSO/DESCENSO para seleccionar el elemento que precise. Pulse PLAY/ENTER (reproducción/intro) para confirmar.

A-B

Pulse "A-B" para establecer un punto de inicio, vuelva a pulsar para fijar un punto de finalización y completar la configuración. Se repite la sección seleccionada A-B. Al pulsar por tercera vez se cancela esta función.

CÁMARA LENTA (SLOW)

Pulse SLOW (lenta) para reproducir el disco en avance lento. Cada vez que se pulsa el botón SLOW (lenta), la velocidad del movimiento lento cambia. Pulse el botón PLAY/ENTER (reproducción/intro) para retomar la reproducción normal.

ÁNGULO (ANGLE)

Cuando disfrute de eventos deportivos, conciertos o representaciones teatrales, pulse esta tecla para ver las mismas acciones desde distintos ángulos. (Válido para discos que posean esta función). Al utilizar discos grabados con múltiples ángulos puede ver la escena desde distintos ángulos, por ejemplo, frontal, lateral, vista completa y escena exterior).

TÍTULO/PBC (TITLE/PCB)

En algunos discos DVD al pulsar esta tecla se muestra el menú de títulos. Puede utilizar los botones de dígitos para seleccionar el elemento que prefiera.

MENÚ DE DISCO (D.MENU)

Pulse esta tecla para mostrar el menú raíz, seleccione elementos según sus preferencias. (Esta función funciona en discos DVD con menú de capas múltiples).

AUDIO

Pulse esta tecla para cambiar el modo de audio, como por ejemplo: Audio 1/2: AC 3 2 canales Inglés Audio 2/2: AC 3 5.1 canales Inglés. Pulse este botón para cambiar entre Mono izquierdo, Mono derecho, Mezcla mono y Estéreo.

INVOCACIÓN DE DISCO (D.CALL)

Al pulsar esta tecla se efectúa un ciclo que comprende "títulos reproducidos", "títulos restantes", "parte del capítulo reproducido", "parte del capítulo restante" y "desactivación de la visualización".

Reproducción de funciones especiales

REPRODUCCIÓN DE DISCOS JPEG

El usuario puede guardar imágenes de una cámara digital o de un escáner en discos CD-R o CD-RW utilizando un ordenador personal, unidad de grabación de CD y el software adecuado. Asegúrese de utilizar discos grabables de buena calidad y un software fiable que disponga de buenas instrucciones. Observe con atención la configuración de grabación: el disco debe grabarse en formato ISO 9660 de disco de datos, los nombres de archivo cortos son los mejores (8 caracteres), no deben estar grabados en multi-sesión y, además, deben estar "finalizados".

Los discos JPEG contienen imágenes en un formato de archivo compacto que se puede descodificar utilizando el reproductor de DVD para poder visualizarlos y disfrutarlos en la pantalla de televisión. Al introducir en el reproductor un disco que contenga archivos estándar de imagen JPEG, se visualiza de forma automática un menú de navegación. Utilice los botones cursores de ASCENSO y DESCENSO para seleccionar un archivo y a continuación pulse PLAY/ENTER (reproducción/intro). Comienza la presentación con diapositivas. Pulse PREVIOUS (anterior) o NEXT (siguiente) para desplazar imágenes. Pulse pausa para detenerse en la imagen actual. Pulse el botón PLAY/ENTER (reproducción/intro) para retomar la reproducción normal.

Pulse D. MENU (MENÚ) para retornar a la vista de carpeta y archivo.

En el menú de navegación puede abrir carpetas amarillas que contienen archivos moviendo el resaltado sobre los mismos utilizando los botones de ASCENSO y DESCENSO y pulsando a continuación PLAY/ENTER (reproducción/intro).

El botón de programa cambia entre lista de carpetas y archivos. Se pueden utilizar funciones de repetición (véase reproducción de MP3).

No se incluyen las funciones de zoom.

REPRODUCCIÓN DE Mp3

Prepare con detenimiento los discos MP3 en un ordenador con unidad de grabación de CD de la misma forma que con discos JPEG (descripción anterior).

Al reproducir discos MP3 se muestra de forma automática un menú de navegación. En este menú utilice los botones cursores de ASCENSO o DESCENSO para seleccionar la carpeta, a continuación pulse PLAY/ENTER (reproducción/intro) para entrar en la carpeta. Utilice los botones cursores de ASCENSO y DESCENSO para seleccionar el archivo y pulse PLAY/ENTER (reproducción/intro). Al pulsar el botón cursor IZQUIERDO se desplazará a la pantalla/menú anterior.

Otras funciones disponibles para discos MP3 -

- Pulse el botón Search (Búsqueda) y teclee el número de carpeta o canción
- Pulse el botón Repeat (Repetir) para que se repitan todas las canciones de la carpeta de forma "aleatoria", se "repita una canción", "se reproduzca la carpeta" (se reproducen las canciones de la carpeta actual y a continuación se detiene) y "única" (sólo se reproduce el archivo seleccionado).

FUNCIÓN DE SALVAPANTALLAS

Esta unidad emplea un modo de salvapantallas para ayudar a proteger el tubo cuando se visualicen imágenes de vídeo estáticas. Esta función se puede desactivar en GENERAL SETUP PAGE (página de configuración general) (véase página 27)

INTRODUCCIÓN A FUNCIÓN DE DISCO MPEG4

INTRODUCCIÓN A FUNCIÓN DE DISCO MPEG4

INTRODUCCIÓN A FUNCIÓN DE DISCO MPEG4

MPEG4 es el cuarto estándar de codificación de vídeo y audio creado por MPEG (abreviatura de “ Moving Pictures Experts Group” “Grupo de Expertos de Imagen en Movimiento ”). El VCD se basa en la tecnología MPEG-1 y el DVD se basa en MPEG-2. MPEG-4 aprovecha un ancho de banda estrecho, tratando de conseguir la mejor calidad de imagen mediante compresión y transmisión de datos con tecnología de reconstrucción de fotogramas. Los datos de audio se comprimen mediante estándar WMA o MP3. MPEG-4 es el estándar de tecnología de compresión más avanzado en el campo de AV. Posee el más alto índice de compresión. Utilizando la tecnología MPEG-4 podemos codificar y comprimir una película en DVD en dos discos CD-R con una calidad de imagen bastante buena, o podemos grabar varias películas con la misma calidad de VCD en un disco CD-R, pudiendo también grabar varias películas con calidad similar a DVD en disco DVD-ROM.

Configuración del sistema de DVD

Configuración del sistema de DVD

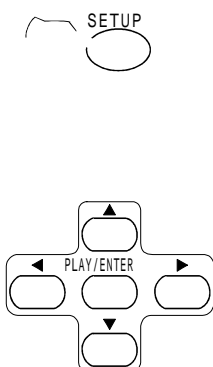

Proceso de configuración general

1. Pulse el botón SETUP (configuración), se mostrarán por turno la página de configuración general (General Setup Page) y la página de configuración de contraseña (Password Setup Page).
2. Pulse ▲ o ▼ para seleccionar el elemento, a continuación pulse ► para entrar en el submenú.
3. Pulse ▲ o ▼ para establecer la configuración, a continuación pulse PLAY/ENTER (reproducción/intro) para confirmar.
4. Pulse el botón SETUP para salir del menú.

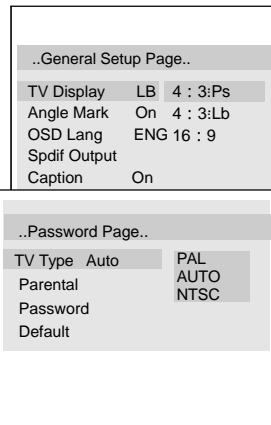

Página de configuración general

DESCRIPCIÓN DE RELACIÓN DE ASPECTO

Al utilizar el DVD con el aparato de TV interno, seleccione 4:3/LB.

La siguiente información sólo se aplica cuando la salida de DVD está conectada a un aparato de TV externo.

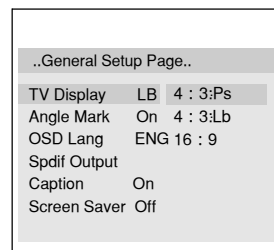

- **4:3/PS** (PS = Pan y Scan)

Es posible la selección si dispone de un aparato de TV de relación de aspecto normal (4:3), aunque suele ser más usual la elección de NORMAL/LB (letter box). En modo PS, la pantalla muestra material en pantalla ancha, no obstante se produce a costa de recortar los laterales izquierdo y derecho de la imagen de película original. Para que esta función sea operativa el disco debe tener una codificación especial. Dichos discos no suelen ser corrientes.

- **4:3/LB** (LB = Letter Box)

Puede seleccionar esta opción si dispone de un aparato de TV de relación de aspecto normal (4:3). Se muestra sin alteraciones el material en pantalla ancha, permitiendo visualizar todo el área de imagen de la película original sin que se recorten los laterales. Aparecen en la parte superior e inferior de la imagen unas bandas negras.

- **16 : 9**

Puede seleccionar esta opción si dispone de un aparato de TV de pantalla ancha (16:9). Es posible que sigan apareciendo bandas negras en la parte superior e inferior de la imagen si utiliza un aparato de TV de pantalla ancha. Lo cual se produce porque algunos realizadores prefieren utilizar relaciones de aspecto de pantalla ultra ancha, por ejemplo, 2.35:1. Esto suele venir indicado en el paquete del DVD.

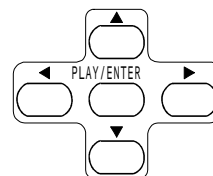

Configuración del sistema de DVD (continuación)

Configuración del sistema de DVD

Página de configuración genera

MARCA DE ÁNGULO: Los usuarios pueden seleccionar un ángulo de cámara específico al reproducir discos DVD que ofrezcan múltiples ángulos.

Este elemento le permite activar o desactivar la marca de ángulo.

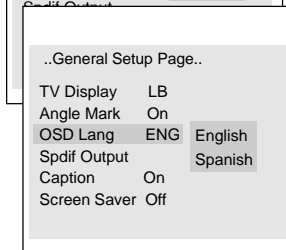
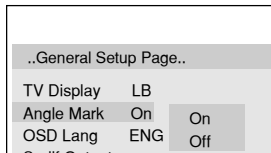

Idioma de visualización en pantalla (OSD): Los usuarios pueden seleccionar el idioma de visualización en pantalla.

MODO DE SALIDA SPDIF: Ajusta la salida de audio. Este reproductor de DVD incluye tres tipos de salida de audio:

1. **SPDIF DESACTIVADO:** Se emite a través de las conexiones del panel posterior un formato de sonido analógico envolvente para salida de audio de 2 canales o salida de audio de 5.1 canales.

2. **SPDIF/RAW o SPDIF/PCM:** Este formato de sonido envolvente se emite a un descodificador Dolby Digital/DTS a través del conector coaxial del panel posterior del producto.

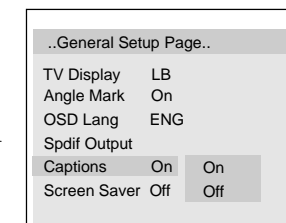
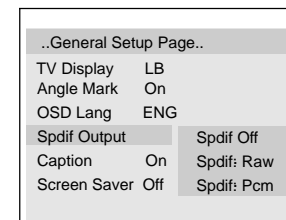

TÍTULOS: Esta función le permite mostrar u ocultar el título.

SALVAPANTALLAS: Si el salvapantallas está activado, aparece en pantalla una imagen con la inscripción DVD siempre que el reproductor de DVD esté sin actividad durante más de 3 minutos.

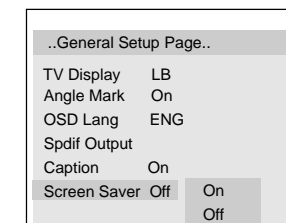

HDCD: Cuando la configuración predeterminada está desactivada, se muestra " CD " al leer HDCD, para reproducción de HDCD seleccione 44.1K o 88.2K.

Configuración del sistema de DVD (continuación)

Configuración del sistema de DVD

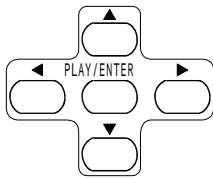

Página de configuración de contraseña

La Página de configuración de contraseña sólo se encuentra disponible cuando no haya ningún disco en el reproductor. Esta configuración se aplica a todos los discos que se introduzcan y se reproduzcan.

TIPO DE TV: Este reproductor admite distintas salidas de TV, incluyendo los sistemas MULTI(Auto), NTSC y PAL. Por lo general, ajústese en MULTI.

ACCESO RESTRINGIDO:

La función de control de acceso restringido a menores funciona en combinación con las distintas clases de censura asignadas a discos DVD. Estas clases le ayudan a controlar los tipos de DVD que la familia vea, existen hasta 8 clases de censura para discos DVD.

Nota:

- 1 Para cambiar esta configuración debe introducir su contraseña. (La contraseña inicial es 1234)
- 2 Se pueden ver todos los discos cuando esta opción esté desactivada.

CAMBIO DE CONTRASEÑA:

Puede cambiar la contraseña introduciendo 4 dígitos. Debe confirmar los 4 dígitos antes de que se pueda aceptar la nueva contraseña.

NOTA: Si olvida la contraseña o se define por accidente una contraseña, introduzca 1369 como contraseña. Así podrá volver a retomar el control.

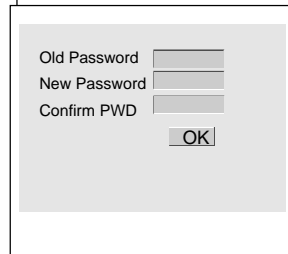
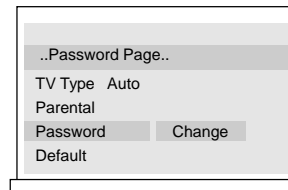
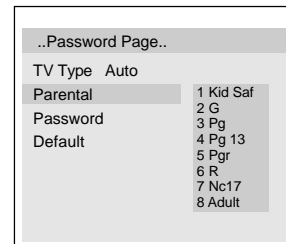
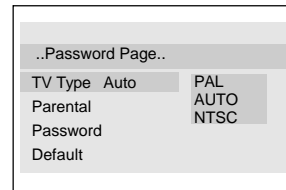

Configuración del sistema de DVD (continuación)

Configuración del sistema de DVD

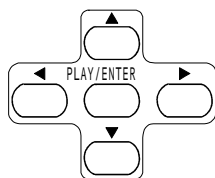

PREDETERMINADA:

Restablece toda configuración (excepto la contraseña y el estado de bloqueo para menores) del reproductor de DVD a la configuración original del fabricante. Pulse ENTER para restablecer.

Nota:

Es posible que algunas funciones no estén disponibles dependiendo del tipo d

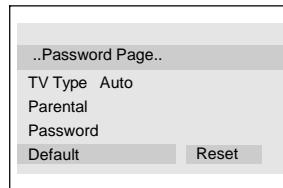

Discos que pueden reproducirse

Se pueden reproducir los siguientes discos:

DISCOS	ETIQUETA	CONTENIDO	DIMENSIÓN
DVD VÍDEO		Audio+Vídeo (imagen en movimiento)	12cm
			8cm
AUDIO CD	COMPACT DIGITAL AUDIO	Audio	12cm
			8cm
JPEG		Vídeo (imagen)	12cm
			8cm
KODAK CD		Vídeo (imagen)	12cm
			8cm
CD-R	CD•R	Audio o Vídeo (imagen en movimiento)	12cm
			8cm
CD-RW	CD-RW	Audio o Vídeo (imagen en movimiento)	12cm
			8cm
CD+G	CD+G	Audio (imagen)	12cm
			8cm
DVD+R/RW	DVD+R/RW	Audio o Vídeo (imagen en movimiento)	12cm
			8cm
DVD-R/RW	DVD-R/RW	Audio o Vídeo (imagen en movimiento)	12cm
			8cm

*No puede reproducir discos distintos a los que aparecen en la lista anterior.

*No puede reproducir discos que no tengan un estándar, incluso si llevan las etiquetas anteriores.

*El funcionamiento de los discos CD-R, CD-RW, DVD-R/RW o DVD+R/RW depende de cómo estén grabados. En algunos casos, su funcionamiento puede que no sea muy bueno o incluso puede que no funcionen.

Protección de discos y características de DVD

Sobre manipulación de discos

- No toque la cara de reproducción del disco.
- No pegue papel o cinta al disco.

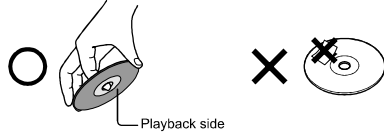

Sobre limpieza de discos

- La presencia de marcas de dedos y polvo en el disco provoca un deterioro de imagen y sonido. Limpie el disco desde el centro hacia fuera utilizando un paño suave. Mantenga el disco siempre limpio.



- Si no puede limpiar el polvo con un paño suave, limpie el disco con suavidad utilizando un paño suave humedecido finalizando la limpieza con un paño seco.
- No utilice ningún tipo de disolvente, como por ejemplo bencina, limpiadores comerciales o rociadores antiestáticos para discos de vinilo. Puede dañarse el disco.

Sobre almacenamiento de discos

- Junto a una fuente de calor. No guarde los discos en un lugar que esté sometido a la acción de la humedad y polvo, como por ejemplo un cuarto de baño o un humidificador.
- Guarde los discos en posición vertical. Apilarlos o colocar objetos sobre el exterior de sus cajas puede hacer que se doblen.

Estructura de los contenidos del disco

Por lo general, los discos DVD se dividen en títulos, y se éstos se subdividen a su vez en capítulos. Los CD de audio se dividen en pistas.

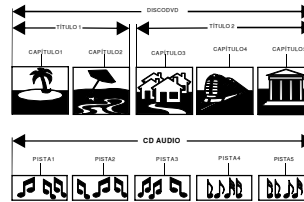

Cada título, capítulo o pista tiene un número asignado, que se denomina número de título, número de capítulo o número de pista, respectivamente.

Pueden existir discos que no tengan estos números.

Comparativa de discos DVD con otros tipos de discos:

	DVD				LD	SVCD	VCD	CD
Método Codificación	Digital/MPEG II				Análogo	Digital	Digital/MPEG I	Digital
Capacidad	Una sola cara una sola capa 4,7 G	Doble cara, doble capa 8,5 G	Una sola cara, doble capa 9,4 G	Doble cara, doble capa 17 G	/	650MB	650MB	650MB
Duración	133 minutos	242 minutos	266 minutos	484 minutos	Una sola cara 60 min. Doble cara 120 min.	45 minutos	74 minutos	74 minutos
Diámetro de disco	12cm/8cm				30cm/20cm	12cm	12cm	12cm/8cm
Resolución horizontal	Más de 500 líneas				No más de 430 líneas	No más de 350 líneas	No más de 250 líneas	/
Proporción de imagen	Múltiples tipos				Un tipo	Un tipo	Un tipo	/
Subtítulo	32 tipos				16 tipos como mucho	4 tipos	/	/
Idioma	8 tipos				4 tipos como mucho	4 tipos como mucho	2 tipos	2 tipos
Calidad de sonido	48KHz, 96KHz/ 6, 20, 24bit				44.1KHz/ 16bit	44.1KHz/ 16bit	44.1KHz/ 16bit	44.1KHz/ 16bit

Conexión del aparato de TV a otros de equipos de audio y vídeo



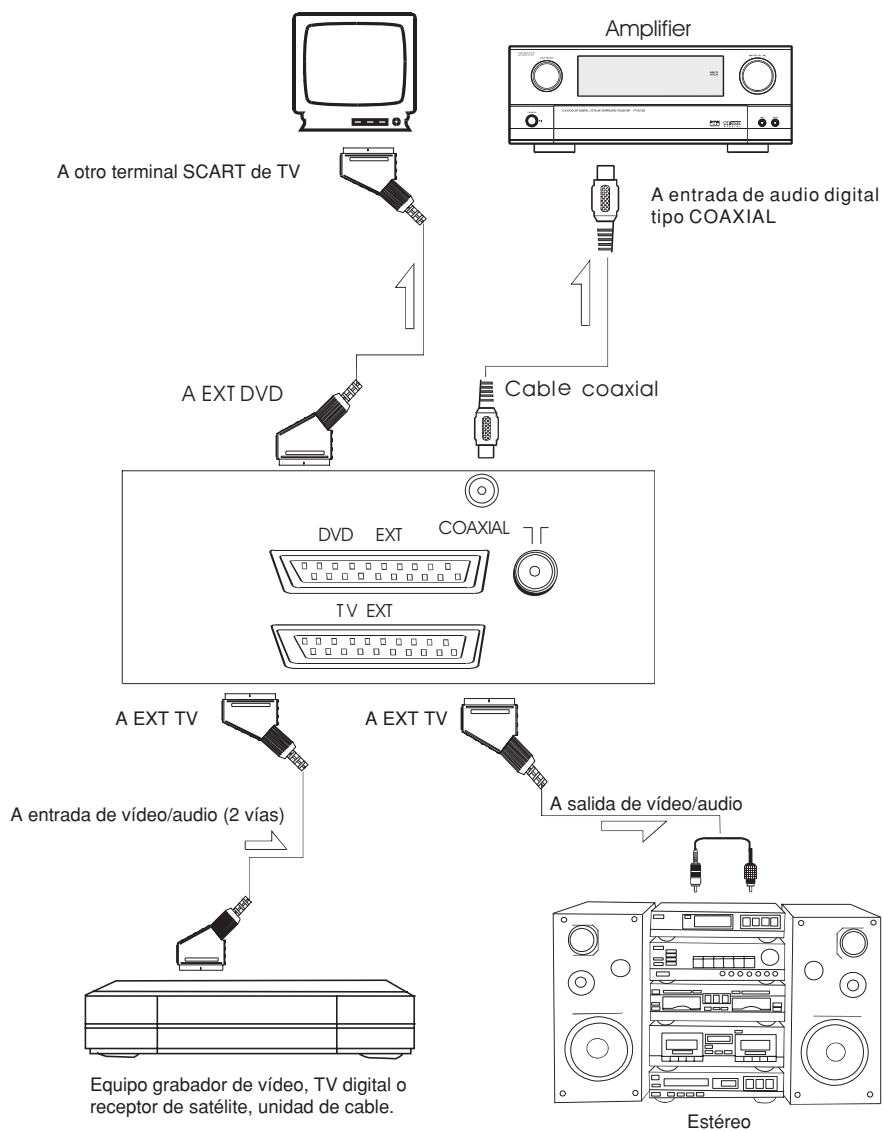

Conexión a otros equipos de audio y vídeo

- Puede conectar equipos opcionales, como por ejemplo otro aparato de TV u otros equipos de amplificación de audio a las tomas coaxiales scart/digital situadas en la parte posterior del aparato para poder disfrutar de una mejor calidad de imagen y sonido.

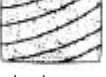

Guía de resolución de problemas

- Utilice la siguiente guía para ayudarle a localizar posibles fallos.

FENÓMENO DE FALLO		VERIFICAR
IMAGEN	SONIDO	
 Imagen con nieve	 Ruido	La conexión y dirección de la antena
 Imagen doble o triple	 Normal	Este fenómeno se denomina aparición de fantasmas y puede reducirse al mínimo utilizando una antena exterior, así como cable y terminaciones de buena calidad. Modificar la dirección de la antena también puede reducir este efecto al mínimo.
 Distorsión	 Ruido	Interferencias eléctricas que pueden estar provocadas por coches, motocicletas, etc. lámparas fluorescentes y aislantes sucios de cables de alimentación suspendidos.
 Normal	 No hay sonido	Silenciación del volumen de sonido
 No se ven imágenes	 No hay sonido	Asegúrese de que la alimentación está conectada al aparato de TV y que se encuentra activada. Asegúrese a su vez de que el aparato de TV no se encuentra en "Modo de silenciación" o que el brillo y el contraste no están al mínimo.
 Sin color	 Volumen normal	Ajuste control de color
 Perturbaciones	 Volumen normal o débil	Ajuste de nuevo le canal.
 Mancha de color	 Volumen normal	Fallo en la pureza del color que puede estar provocado por mover el aparato de TV, colocar imanes cerca de la pantalla de TV o activar/desactivar electrodomésticos, como por ejemplo un aspirador, junto al aparato de TV. Desconecte el aparato de TV de la corriente durante 15 minutos. Cuando se vuelva a conectar la alimentación el aparato de TV desmagnetiza la imagen de forma automática. En los casos graves deje el aparato de TV desconectado de un día a otro.

Nota:

1. Si el fallo no se puede reparar utilizando la guía anterior consulte a su centro local de servicio autorizado.
2. El aparato de TV sólo debe ser reparado por una persona cualificada de servicio registrado. Nunca trate de retirar la tapa posterior ya que el aparato de TV presenta en su interior tensiones peligrosas que pueden provocar un incendio o un grave accidente.
3. La estructura puede producir ocasionales chasquidos, lo cual es normal ya que está provocado por la dilatación con los cambios de temperatura ambiente de los materiales del interior de la estructura.

Especificaciones

Especificaciones

Modelo	TX-DM142T
Sistema de color	REPRODUCCIÓN DE PAL, NTSC
Sistema de sonido	BG
Tubo de imagen	Tubo de imagen en color de 14 " (capacidad de visión de 33.5cm)
Potencia de salida de sonido	2X2W (10% THD)
Requisitos de alimentación	230V CA, 50Hz
Consumo	70W
Dimensiones	356 Ancho x 370 Largo x 367Alto mm
Accesorios	1 mando a distancia 1 manual del usuario 2 baterías AAA

Este reproductor de DVD está diseñado y fabricado según la información de gestión regional que se encuentra grabada en discos DVD. Si el número de región descrito en el disco DVD no se corresponde con el número de la región de este reproductor de DVD, el reproductor no reproduce el disco.

El número de región de este reproductor de DVD es 

SUNSTECH