

N.	DESCRIZIONE	DESCRIPTION
1A	Maniglia NE3	NE3 drawer handle
2A	Mascherina NE3 LCD	NE3 LCD control panel
3	Assieme scheda potenza LCD	Assembled LCD power board
4	PCB LCD base	Basic LCD PCB
5	Porta scheda LED	LCD PCB housing
6	Assieme cablaggio base E3 con TF	Assembled E3 wiring with TF
7	Kit manopola E3	E3 knob kit
8	Kit 5 tasti E3	5 E3 button kit
56	Bloccoporta	Door lock
102	Assieme dispenser	Assembled dispenser
103	Soffietto vasca-vaschetta	Tub-dispenser bellow
104	Cassetto detersivo 3 scomparti	Assembled drawer
105	Sifone 3 vaschette	Liquid detergent bulk-head and syphon

PROPRIETA' DELLA ITWASH SRL - SENZA AUTORIZZAZIONE
 SCRITTA DELLA STESSA IL PRESENTE DISEGNO
 NON POTRA' ESSERE UTILIZZATO PER LA COSTRUZIONE
 DELL'OGGETTO RAPPRESENTATO NE' VENIRE COMUNICATO
 A TERZI O PRODOTTO. LA SOCIETA' TUTELA I PROPRI
 DIRITTI A RIGORE DI LEGGE

			NOME	DATA
IT WASH SANGIORGIO				
VISTO	PROGETTISTAD	ATA		
PART DESCRIPTION				
NE3 ASSEMBLED DISPLAY CONTROL PANEL			SHEET 2	
DESCRIZIONE ASSIEME				
ASSIEME MASCHERINA NE3 DISPLAY			TAV 2	

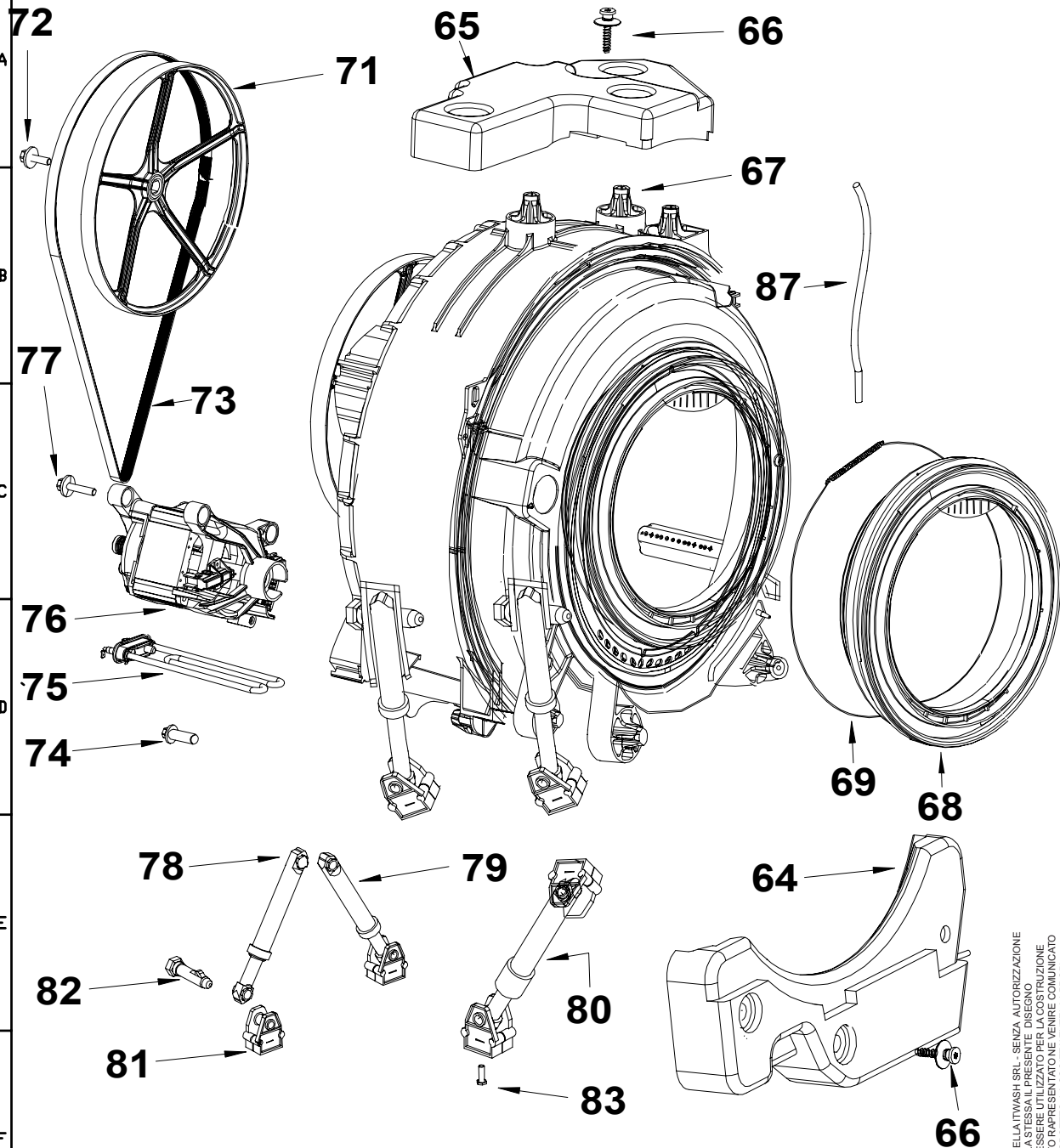

N.	DESCRIZIONE	DESCRIPTION
64	Contrappeso inferiore	Inferior counter weight
65	Contrappeso superiore	Superior counter weight
66	Assieme vite contrappeso	Counter weight fixing screw
67	Assieme gruppo	Assembled washing group
68	Tunnel vasca	Door gasket
69	Anello fix tunnel vasca	Door gasket fixing ring - tub side
71	Puleggia	Pulley
72	Vite x bloccaggio puleggia	Pulley locking screw
73	Cinghia	Transmission belt
74	Sensore NTC	NTC sensor
75	Resistenza	Heating element
76	Motore cestello	Drum main motor
77	Vite per fissaggio motore	Main motor fixing screw
78	Ammortizzatore piccolo	Small dumper
79	Assieme ammortizzatore piccolo	Assembled small dumper
80	Assieme 3° ammortizzatore	Assembled 3° dumper
81	Supporto ammortizzatore	Dumper support
82	Spinotto ammortizzatore	Dumper locker
83	Vite fissaggio Ammortizzatore	Dumper support fixing screw

PROPRIETÀ DELLA ITWASH SRL - SENZA AUTORIZZAZIONE
 SCRITTA DELLA STESSA IL PRESENTE DISEGNO
 NON POTRÀ ESSERE UTILIZZATO PER LA COSTRUZIONE
 DELL'OGGETTO RAPPRESENTATO NE VENIRE COMUNICATO
 A TERZI O PRODOTTO. LA SOCIETÀ TUTELA I PROPRI
 DIRITTI. ARIGORE DILLEGGE

IT WASH		SANGIORGIO		NOME	DATA
VISTO	PROGETTISTAD	ATA			
PART DESCRIPTION					
ASSEMBLED SWINGING GRUOP				SHEET 6	
DESCRISCRIZIONE ASSIEME					
ASSIEME GRUPPO				TAV 6	

N.	DESCRIZIONE	DESCRIPTION
70	Anello fix tunnel mobile	Door gasket fixing ring - cabinet side
91A	Assieme Oblò	Assembled door
94A	Assieme leva oblò	Assembled door lever
100	Assieme cerniera	Assembled door hinge
101	Vite fissaggio cerniera oblò mobile	Door frame fixing screw

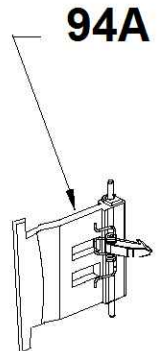
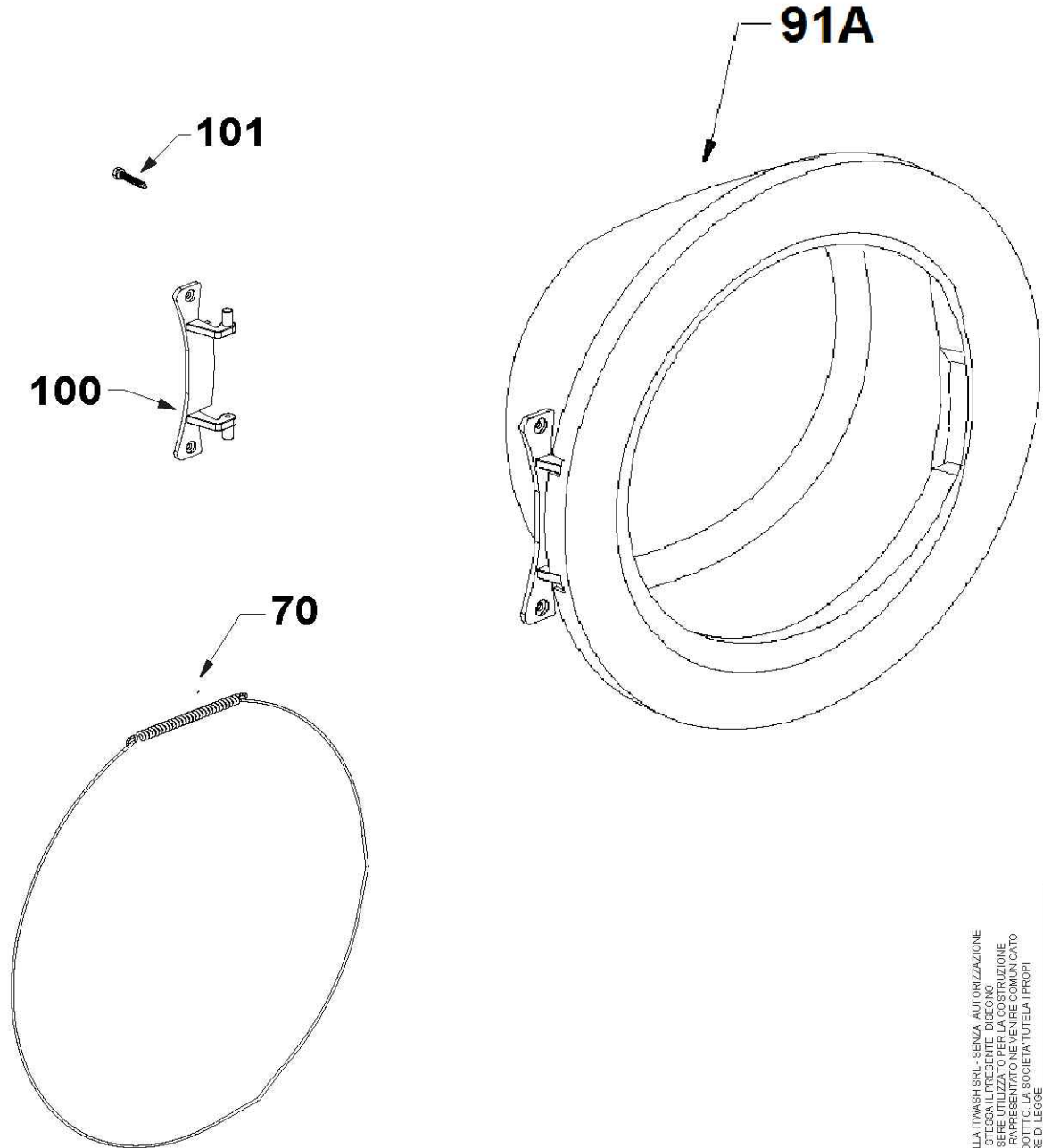

PROPRIETÀ DELLA ITWASH SRL - SENZA AUTORIZZAZIONE
 SCRITTA DELLA SIESSA IL PRESENTE DISEGNO NON
 PUÒ ESSERE RIPRODOTTO, COPIATO, TRADOTTO
 NÈ L'OGGETTO RAPPRESENTATO NE VENIRE COMUNICATO
 A TERZO O PRODOTTO. LA SOCIETÀ TUTELA I PROPRI
 DIRITTI A RIGORE DI LEGGE

IT WASH SANGIORGIO			NOME	DATA
VISTO	PROGETTISTA	ATA		
PART DESCRIPTION				
ASSEMBLED DOOR			SHEET 7	
DESCRIZIONE ASSIEME				
ASSIEME OBLÒ			TAV 7	

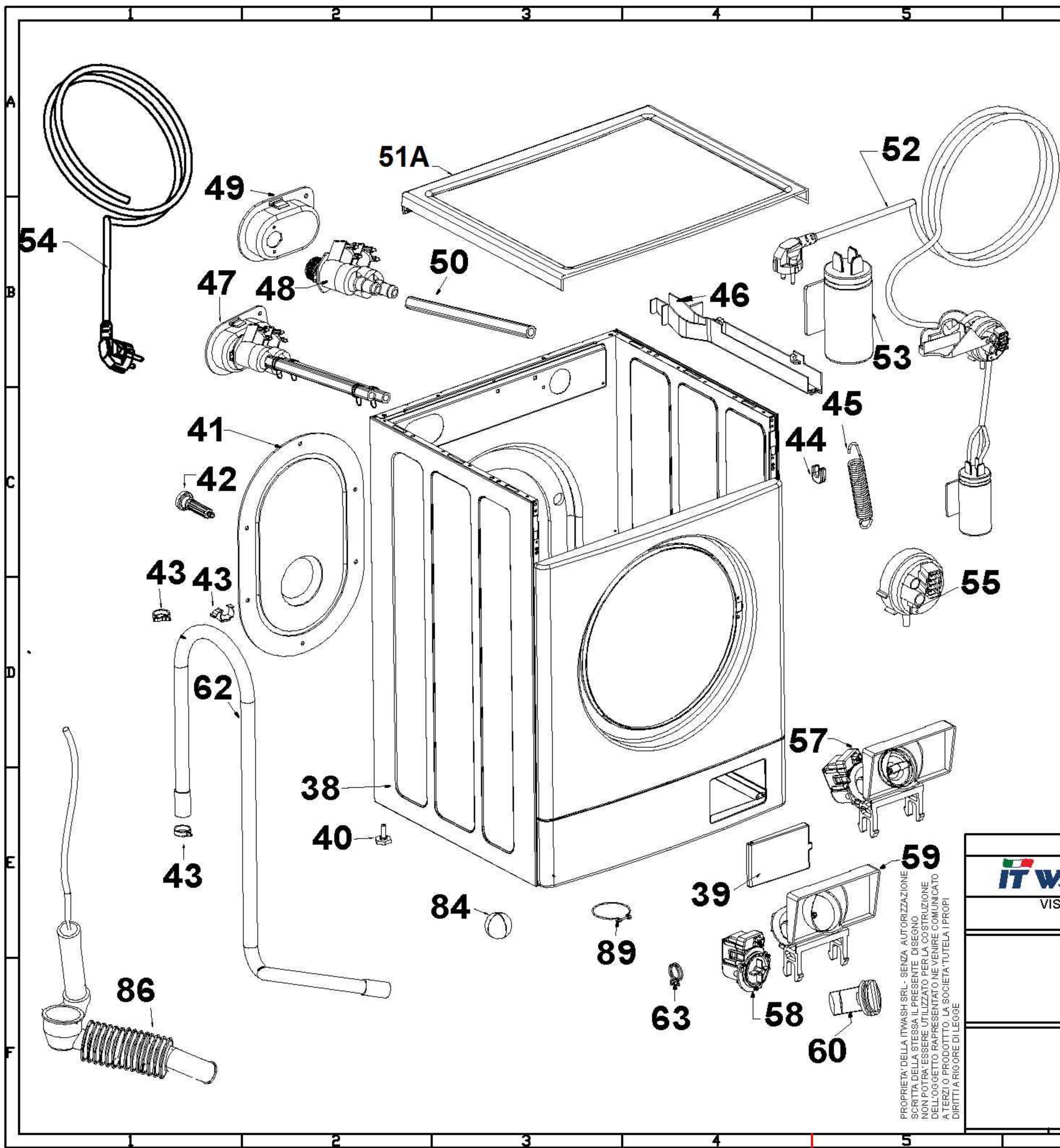

N.	DESCRIZIONE	DESCRIPTION
38	Mobile	Cabinet
39	Sportello ispezione trappola pompa	Pump filter inspection cover
40	Piedino completo	Complete foot
41	Schienale	Back cover
43	Kit fix tubo scarico	Drain hose fixing kit
44	Cavallotto per molla sospensione Vasca	Spring suspension saddle
45	Molla sospensione vasca	Tub suspension spring
46	Supporto per cavi	Wiring guide
47	Ass. elettro-valvola doppia	Assembled 2-way electr-valve
48	Elettro-valvola doppia	2-way horizontal electro-valve
49	Supporto elettro-valvola	Elect-valve support
50	Tubo elettro-valvola	Electro-valve tube
51A	Top	Top
52	Kit pressostato	Pressure switch , power cable and filter kit
53	Filtro	Filter
54	Cavo alimentazione SCHUKO	SCHUKO power cord
55	Pressostato	Pressure switch
57	Assieme pompa	Assembled drain pump
58	Motorino pompa scarico	Drain pump motor
59	Corpo pompa	Drain pump housing
60	Assieme trappola pompa	Assembled drain pump filter
63	Fascetta tubo scarico D. 27,5	Drain hose clamp D. 27,5
84	ECO ball	ECO ball
86	Soffietto vasca pompa	Drum - pump bellows
89	Fasc. X fiss. Soff. Vasca pompa d70	Drum - pump bellows fixing ring - drum side d70

PROPRIETA' DELLA ITWASH SRL - SENZA AUTORIZZAZIONE SCRITTA DELLA STESSA IL PRESENTE DISEGNO NON POTRA' ESSERE UTILIZZATO PER LA COSTRUZIONE DELL'OGGETTO RAPPRESENTATO NE' VENIRE COMUNICATO A TERZI O PRODOTTO. LA SOCIETA' TUTELA I PROPRI DIRITTI A RIGORE DI LEGGE

		NOME	DATA
IT WASH SANGIORGIO			
VISTO	PROGETTISTAD	ATA	
PART DESCRIPTION			
ASSEMBLED CABINET		SHEET 8	
DESCRIZIONE ASSIEME			
ASSIEME GRUPPO		TAV 8	