



Lavadora

LTW-65

LTW-610

1	Especificaciones de su lavadora	> 3
2	Advertencias	> 4
3	Instalación	> 6
4	Preparación	> 8
5	Selección de programas y manejo del aparato	> 9
6	Mantenimiento y limpieza	> 13

Su lavadora

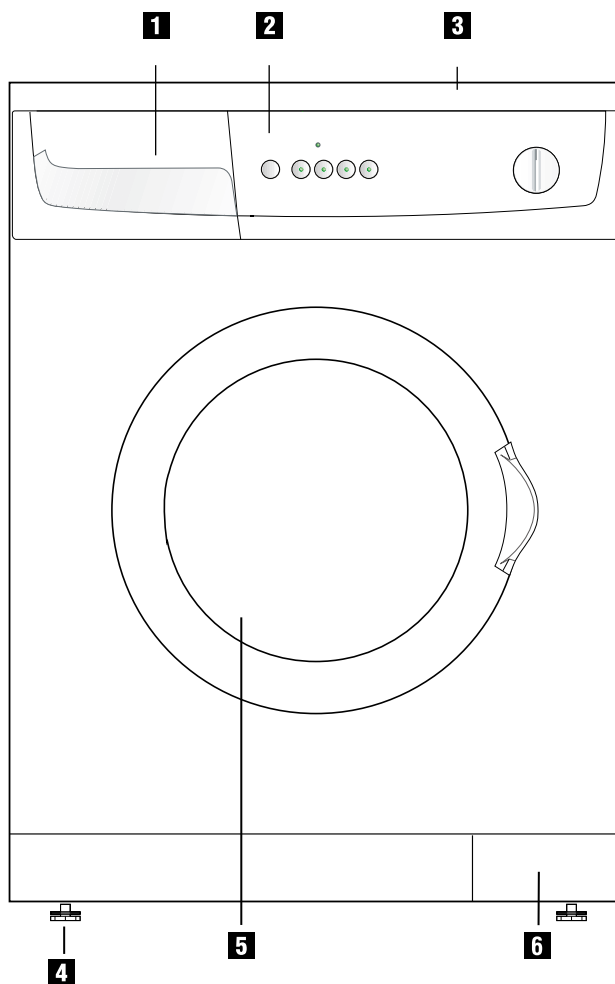

1 Depósito del detergente

2 Panel de control

3 Parte superior

4 Pies ajustables

5 Puerta frontal

6 Tapa del filtro

1 Especificaciones de su lavadora

Modelos		LTW-65	LTW-610
Capacidad máxima de carga en seco (kg)		5	5
Alto	(cm)	85	85
Ancho	(cm)	60	60
Profundidad	(cm)	54	54
Peso neto	(kg)	62	62
Toma de corriente	(VHz.)	230 / 50	230 / 50
Corriente total	(A)	10	10
Energía total	(W)	2350	2350
Velocidad de lavado-aclarado	(rpm)	52	52
Velocidad de centrifugado	(rpm máx.)	500	1000

Pueden realizarse modificaciones en las especificaciones sin previo aviso a fin de mejorar la calidad del producto.

Las ilustraciones de esta guía son esquemáticas y pueden no coincidir exactamente con su aparato.

Los valores declarados en el etiquetado de su aparato o en la documentación impresa del mismo han sido obtenidos en un entorno de laboratorio en conformidad con los niveles correspondientes. Dichos valores pueden variar dependiendo de la utilización del aparato y de las condiciones de su entorno.

2 Advertencias

- Este producto está diseñado para uso doméstico.
- Su lavadora está ajustada a 230 voltios. No funcionará con una corriente menor.
- Si la intensidad actual del fusible en su hogar es menor de 16 amperios, consulte con un electricista cualificado, o en su lugar instale un fusible de 16 amperios.
- Cuando utilice el aparato con o sin transformador, asegúrese de que la instalación a tierra ha sido realizada por un electricista cualificado. Cuando se utilice el aparato sin conectar a una toma de tierra, nuestra empresa no será responsable de los posibles daños.
- Su aparato no debería colocarse sobre suelos con alfombra o moqueta. Si lo hace, las piezas eléctricas podrían sobrecalentarse, ya que su aparato no podrá tomar aire de la parte inferior. Ello podría ocasionar un defectuoso funcionamiento del aparato.
- Al instalar el aparato, asegúrese de que las tomas de agua fría y corriente se hayan conectado correctamente. En caso contrario, su ropa podría salir caliente y desgastada al final del proceso de lavado.
- Si el cable de alimentación o el enchufe del aparato están dañados, debe llamar al servicio técnico autorizado.
- Asegúrese de que las mangueras de entrada de agua sean nuevas. No utilice mangueras de entrada de agua viejas o desgastadas. Podrían ocasionar la aparición de manchas en su ropa.
- Antes de lavar prendas que han sido pretratadas con agentes limpiadores (éter de gasolina, líquido quitamanchas, etc.), aclárelas con agua limpia.
- ¡Nunca lave el aparato con una manguera! ¡Hay riesgo de descarga eléctrica! Antes de limpiar el aparato, desenchufe siempre el cable de alimentación eléctrica.
- Nunca toque el enchufe con las manos húmedas. Al desenchufar, no tire del cable, sino del enchufe.
- Si el cable de alimentación o el enchufe están dañados, o si el electrodoméstico muestra otros defectos, ¡no lo utilice!
- Para aquellos problemas que no puedan solucionarse con la información suministrada en estas instrucciones de funcionamiento:
Apague el aparato, desenchúfelo, cierre la toma de agua, y contacte con el centro de atención al cliente. Nunca trate de reparar el aparato por su cuenta.
- Cuando utilice por primera vez su lavadora, emplee el programa de Algodón 90° con detergente sin carga a fin de preparar el aparato para el lavado de su colada. Tras lavar prendas muy sucias, tales con ropa de trabajo o el mono de un mecánico de automóviles, se recomienda repetir el proceso de limpieza del aparato.
- El rendimiento global de su lavadora depende del propio aparato, el agua y el agente limpiador utilizado. Si se utilizan agentes limpiadores de escasa calidad o no indicados, las manchas de sus prendas quedarán adheridas a las mismas. Antes de lavar ropa con manchas, tenga en cuenta los consejos de limpieza que se describen a continuación.
- Su lavadora está diseñada para continuar con el lavado tras la restauración del suministro eléctrico después de un apagón. No puede cancelar el programa en curso mediante la pulsación del botón Encendido/ Apagado. Cuando se reanude el suministro eléctrico, el aparato continuará desde el punto en que fue interrumpido.
- Durante la fabricación puede haberse acumulado agua en el aparato a causa de los procesos de control de calidad. Ello no ocasiona daños al dispositivo.

Acciones que se pueden realizar antes de llamar al Servicio Técnico Autorizado

Si parpadea la luz de la primera función auxiliar de la izquierda	Está en modo de Bloqueo para niños (Ver Bloqueo para niños)
Si el programa no se inicia aunque se haya pulsado el botón "Inicio/Pausa/Cancelar"	El mando selector de programas puede estar entre dos posiciones. Reajuste el programa girando el mando selector. Si se mantiene la advertencia, contacte con el servicio técnico autorizado.
Si la luz del botón Inicio/Pausa/Cancelar empieza a parpadear poco después de haber encendido el aparato	Si el indicador de la puerta está aún encendido, es posible que la puerta no esté bloqueada. En este caso, trate de volver a abrir la puerta. Si la puerta puede abrirse, vuelva a cerrarla y reinicie el programa de lavado. Si el indicador de la puerta no se enciende, entonces o bien ha habido un corte de suministro de agua o bien las tomas están cerradas. Si el problema persiste, compruebe las tomas. Apague el aparato y vuelva a encenderlo. Si el problema aún persiste, desenchufe el aparato, cierre las tomas de agua y contacte con el servicio técnico autorizado.
Si no se puede iniciar o seleccionar el programa	Puede que el aparato esté en modo de autoprotección debido a problemas en su estructura interna (voltaje eléctrico, presión del agua, etc.) En consecuencia, no podrá iniciar o seleccionar un programa. Pulse durante 3 segundos el botón Inicio/Pausa/Cancelar y restablezca la configuración de fábrica del aparato. (Ver Cancelar un programa)
Si se ha producido un corte en el suministro de agua mientras el aparato estaba en funcionamiento, el programa actual no se reanuda. Para hacerlo,	Pulse el botón "Inicio/Pausa/Cancelar". El programa se iniciará.
Su aparato puede pararse debido a una corriente insuficiente	Espere un rato. Cuando el voltaje alcance niveles normales, su aparato comenzará a funcionar.
Durante la fabricación puede haberse acumulado agua en el aparato a causa de los procesos de control de calidad.	Esto no ocasiona daños al dispositivo.
Ha seleccionado el programa en el aparato y ha pulsado el botón "Inicio/Pausa/Cancelar", pero la lavadora no se pone en marcha	Puede que el enchufe del aparato no se halle conectado a una toma de tierra, la puerta frontal puede no estar cerrada, o puede haber saltado el fusible.
¿Sale agua de debajo del aparato?	Compruebe las mangueras de entrada de agua y de desagüe. ¿Están bien instaladas? Puede que las juntas de las mangueras de entrada de agua no estén bien colocadas. Si no se trata de ninguno de estos problemas, es posible que el filtro de la bomba no esté bien cerrado.
¿Se evacua el agua directamente?	Compruebe que la manguera de desagüe está conectada según se describe en la guía de usuario.
Puede que oiga un sonido de la bomba durante la evacuación de agua	Este sonido es normal.
¿Rebosa espuma del depósito de detergente?	Compruebe que el detergente es apto para máquinas automáticas. Utilice la cantidad de detergente recomendada en su próximo lavado.
Si a veces no le satisface la eficiencia del aclarado y del centrifugado (la ropa muestra restos de detergente o no está lo suficientemente seca)	Asegúrese de haber seleccionado el programa adecuado, de haber ajustado la velocidad de centrifugado mediante el botón correspondiente y de haber cargado la ropa adecuada al programa seleccionado. Vuélvalo a intentar cuando el voltaje sea normal.

3 Instalación

1. Retirada de los refuerzos de embalaje

Para retirar los refuerzos de embalaje, incline el aparato hacia atrás, y quítelos tirando del cordón.

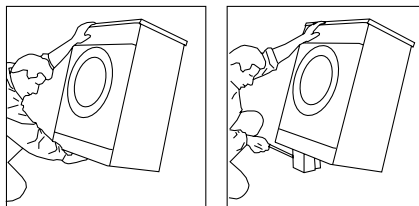

2. Retirada de los pernos de seguridad de transporte

Antes de poner en marcha el aparato, es imprescindible retirar los pernos de seguridad. Para ello:

1. Desenrosque totalmente los pernos "C" girándolos en sentido contrario a las agujas del reloj, con ayuda de una llave adecuada al efecto.
2. Tire de los pernos de seguridad de transporte.
3. Inserte los tapones de plástico "P" siguiendo la dirección de la flecha, en los agujeros de los cuales se retiraron los pernos de seguridad.

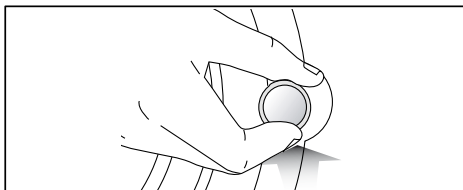
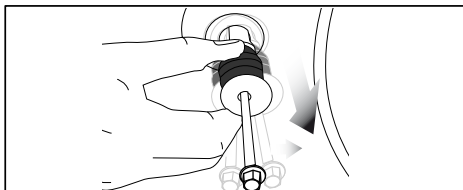
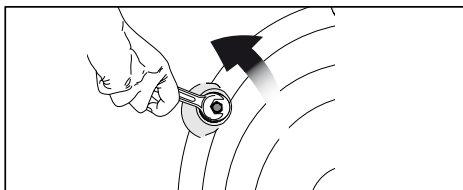

¡Atención! Guarde los pernos de seguridad de transporte en un lugar adecuado para su posterior utilización en eventuales transportes. Transporte su lavadora con los pernos de seguridad de transporte adecuadamente colocados.

3. Ajuste de los pies

Su aparato debe estar situado en una superficie llana y sobre sus pies para funcionar en un entorno más silencioso y libre de vibraciones. Primero suelte los topes de plástico de los pies ajustables del aparato. Después de equilibrarlo mediante el ajuste de los pies, vuelva a abrochar el tope de plástico, tirando de él hacia arriba.

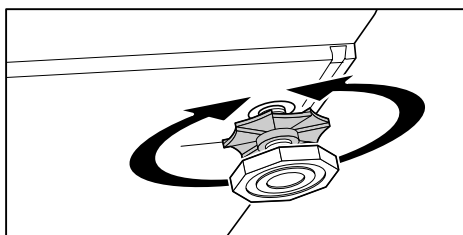

Tomas de agua

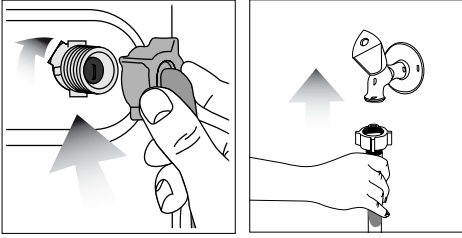

a) Manguera de entrada de agua

Las mangueras específicas que vienen con el aparato deben conectarse a las válvulas de toma de agua del mismo. La manguera con la etiqueta roja es para la entrada de agua caliente y la manguera con la etiqueta azul para la entrada de agua fría.

A fin de evitar pérdidas de agua en los puntos de conexión han de colocarse refuerzos de goma en las mangueras o en el aparato (4 piezas para los modelos con tomas de agua dobles y 2 piezas en el resto de los casos). Estas juntas deberían utilizarse en las conexiones a ambos lados de la manguera. Las juntas de la parte de la máquina deberían encajar en el canal del filtro de la manguera.

Al estar los puntos de conexión sometidos a la presión del agua, abra las tomas al máximo una vez se hallen conectadas. Compruebe si existen escapes de agua en los puntos de conexión. Para evitar escapes de agua y los daños que estos puedan ocasionar, mantenga las tomas cerradas cuando no esté utilizando el aparato.

Para un eficiente funcionamiento de su lavadora, la presión del flujo de agua debe estar entre 1 y diez bares. (En la práctica, 1 bar significa que por una toma totalmente abierta fluirán más de 8 litros de agua por minuto).

Acople al aparato el extremo de la manguera en forma de codo. Ajuste a mano las tuercas de la manguera, no utilice una llave inglesa.

Los modelos equipados con mangueras de agua dobles pueden utilizarse de igual manera que los dotados con mangueras de agua únicas mediante un enchufe. El enchufe debiera acoplarse a la válvula de agua caliente. Se deberían utilizar juntas de goma para evitar escapes de agua en los puntos de conexión.

No conecte el aparato dotado con una única entrada de agua a la toma de agua caliente. El aparato puede ponerse en modo de protección si la temperatura del agua asciende a más de 40° en aquellos que tengan toma de agua doble a través de una pieza en forma de Y, y en los dotados de una única entrada.

b) Manguera de desagüe

La manguera de desagüe puede conectarse a la pared lateral de una pila o de una bañera. No se debería doblar la manguera. Cuando la manguera de desagüe cuelga sobre una pila o una bañera, puede sujetarse con una abrazadera, para que no se caiga.

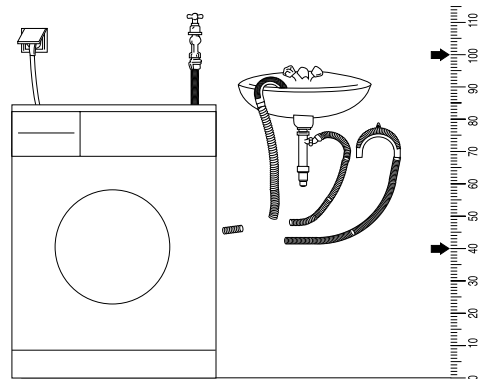

El extremo de la manguera de desagüe puede conectarse a al desagüe general o al extremo específico instalado en el codo de desagüe de la pila.

La manguera debería instalarse a una altura mínima de 40 cm y máxima de 100 cm.

Conexión eléctrica

Enchufe el cable de la lavadora a una toma de tierra con corriente y voltaje adecuados.

4 Preparación

• Por favor tenga en cuenta lo siguiente antes de comenzar a lavar su ropa:

- ¿Ha enchufado el aparato?
- ¿Ha conectado adecuadamente la manguera de desagüe?
- ¿Ha cerrado la puerta frontal?
- ¿Ha abierto la toma de agua?

• Si va a instalar el aparato usted mismo, lea primero la sección "Instalación".

• Separación de prendas a lavar:

Por favor separe las prendas según su tipo (algodón, lino, sintéticas, lana, etc.), su grado de suciedad, y su temperatura de lavado. No lave la ropa blanca junto a la de color.

Retire de las prendas los objetos sólidos tales como cinturones, gemelos y varillas de cortinas o póngalos en una bolsa de lavado. Vacíe los bolsillos. Suba las cremalleras y abotone las prendas. Es aconsejable colocar las prendas pequeñas, tales como ropa de bebé, dentro de las grandes, tales como fundas de almohadas o en fundas especiales de lavado para evitar que se salgan del tambor de lavado o se cuelen en la caldera, el filtro de la bomba, en las mangueras, etc.

En lo relativo a la ropa con manchas, consulte la sección Información práctica útil. Su máquina puede lavar prendas de lana que lleven las etiquetas de "Lavable a máquina" o "No desescamable" con el programa de lavado de lana, sin dañarlas. Prendas delicadas con la etiqueta de "No lavar a máquina", o "Lavar a mano" (seda, lana pura, cachemira, etc.), pueden lavarse con el programa de lavado a mano, especialmente diseñado al efecto.

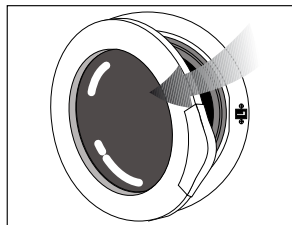

• Para abrir la puerta frontal, agarre el asa y tire de él. Para su seguridad, la puerta frontal de su aparato sólo puede abrirse cuando éste no está en funcionamiento. Si el indicador "Puerta" está encendido, la puerta se puede abrir.

• **Carga de la ropa en el aparato:** Coloque las prendas extendidas y sin compactar. Coloque la ropa tejida a mano del revés en la máquina. Al cerrar la puerta, asegúrese de que no hay ropa entre la puerta y el fuelle de goma.

Empuje la puerta frontal para cerrarla. Si la puerta frontal no se cierra correctamente, no comenzará el lavado.

• Elección de detergente y suavizante:

La cantidad de detergente depende de la dureza del agua, la cantidad de ropa y el nivel de suciedad de la misma. Las cantidades recomendadas se especifican en el envase del detergente. Si su ropa no está muy sucia, o si el nivel de dureza del agua no es muy alto, utilice menos detergente según recomendación del fabricante del mismo. En caso contrario, podría hallar excesiva espuma.

Debería utilizar detergentes que hayan sido especialmente concebidos para lavadoras automáticas. Evite blanqueadores que contengan sulfuro de cloro.

Vierta el detergente en polvo y el suavizante en los compartimentos adecuados del depósito de detergente y ciérrelo.

Vierta en suavizante en la cantidad recomendada en el aparato (generalmente menos de 100 ml). No rebase nunca la señal "MAX". Si vierte más cantidad, se mezclará con el agua de lavado a través del sifón (III) y se desperdiciará. En tal caso, puede ser necesario rellenarlo. Si el suavizante se condensa con el tiempo, puede ser necesario diluirlo en agua. En caso contrario, el suavizante condensado obturará el sifón y bloqueará el flujo a través del mismo.

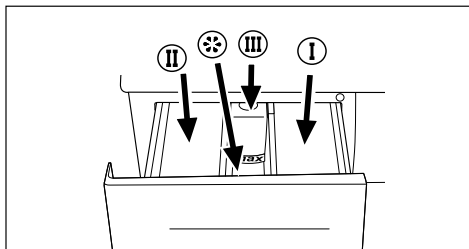

- I. Compartimento I, compartimento del detergente en polvo para prelavado.
- II. Compartimento II, compartimento del detergente en polvo para el lavado principal.
- III. Sifón
- ❄. Compartimento del suavizante.

5 Selección de programas y manejo del aparato

Panel de control

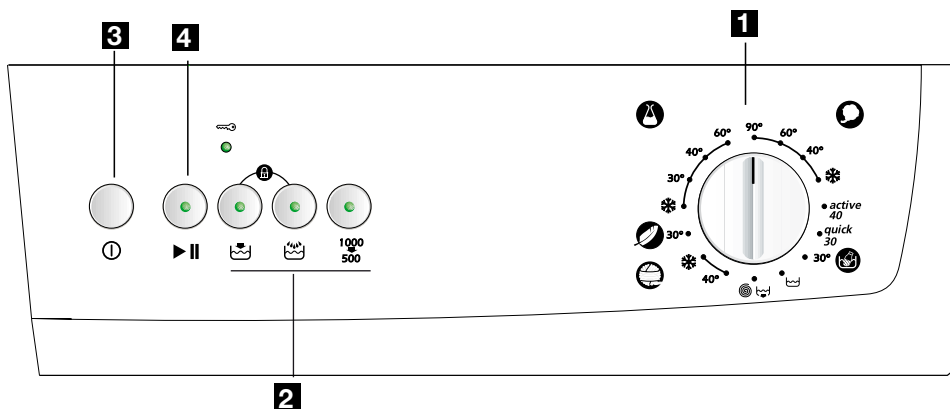

- 1 Selector de programas
- 2 Botones de funciones auxiliares
- 3 Botón de encendido/apagado
- 4 Botón Inicio/Pausa/Cancelar

Encendido/Apagado

Puede dejar el aparato listo para la selección del programa pulsando el botón "Encendido/Apagado". Al pulsarlo, se enciende el indicador "Puerta", lo cual significa que "se puede abrir la puerta". Para apagar el aparato, pulse de nuevo el

botón "Encendido/Apagado".

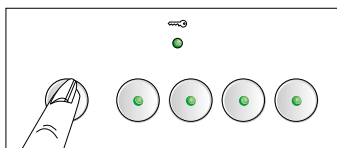

Cuando se pulsa este botón, nunca se inicia un programa de lavado. Para ello, en su lugar debe pulsar el botón "Inicio/Pausa/Cancelar".

Tabla de selección de programas

Determine el programa más adecuado en función del tipo, cantidad, grado de suciedad y temperatura de lavado de la colada.

Para ello consulte la tabla de selección de programas. Gire el mando selector hasta la posición deseada de programa-temperatura.

Programa	Tipo de colada	Carga máxima (kg)	Tiempo de programa (min)	Consumo de agua (l)	Consumo eléctrico (kWh)	Sin aclarado	Aclarado extra	Botón de Velocidad 1000/500
Algodón 90	Lino o algodón muy sucios y resistentes al calor	5	155	45	1.70	●	●	●
Algodón 60*	Lino o algodón de suciedad normal y resistentes al calor	5	145	49	0.95	●	●	●
Algodón 40	Algodón menos sucio o menos resistente al calor	5	150	45	0.65	●	●	●
Frío (Algodón)	Algodón menos sucio o menos resistente al calor	5	110	45	0.35	●	●	●
Active 40	Algodón muy sucio y resistente al calor	5	180	45	0.65			●
Sintético 60	Compuestos de algodón/sintéticos de suciedad normal y resistentes al calor	2.5	120	55	0.90	●	●	●
Sintético 40	Compuestos de algodón/sintéticos menos sucios	2.5	125	55	0.55	●	●	●
Sintético 30	Compuestos de algodón/sintéticos poco sucios o poco resistentes al calor	2.5	110	55	0.35	●	●	●
Frío (Sintético)	Compuestos de algodón/sintéticos poco sucios o poco resistentes al calor	2.5	100	55	0.20	●	●	●
Delicado 30	Compuestos de algodón o sintéticos delicados	2	85	60	0.40	●	●	●
Lana 40	Compuestos de lana o delicados con etiqueta de lavable a máquina	1.5	75	60	0.40	●	●	●
Frío (Lana)	Compuestos de lana o delicados con etiqueta de lavable a máquina	1.5	70	60	0.04	●	●	●
Lavado a mano 30	Programa especial para prendas que contienen seda, cachemira, o con etiquetas de no lavar a mano.	1	55	50	0.21			●
Quick 30	Programa especial para pequeñas cantidades de ropa, o ropa poco sucia (chándales, toallas, etc., que se utilizan una sola vez)	2.5	30	40	0.16			●
Aclarado	Programa de aclarado	5	23	15	0.04			●
Centrifugado +Bombeo	Programa de Centrifugado+Bombeo	5	14	-	0.03			●

* Programa con clasificación energética EN 60456:1999 y IEC 60456 Ed.4 2001

El consumo eléctrico y de agua pueden variar con respecto a las cifras de la tabla anterior dependiendo de la presión, la dureza y la temperatura del agua, la

temperatura ambiente, el tipo la y cantidad de colada, la selección de funciones auxiliares y las variaciones en el voltaje eléctrico.

Selección de Funciones

Dependiendo del programa seleccionado, pueden elegirse las opciones auxiliares pulsando el botón correspondiente. Se encenderá la luz de la función

seleccionada. Dado que no es posible combinar algunas de las funciones auxiliares, algunas se desactivan al seleccionar otras.

Funciones auxiliares

Sin aclarado

Si no desea sacar la colada inmediatamente tras un lavado con los programas para algodón, tejidos sintéticos, de lana o delicados, puede dejar sus prendas en el interior de la lavadora sumergida en el agua del último aclarado pulsando el botón “retener aclarado” para evitar que se arruguen. La luz “Inicio/Pausa/Cancelar” se quedará parpadeando. Más tarde podrá finalizar el programa pulsando el botón “Inicio/Pausa/Cancelar”. No debe confundir esta prestación con los casos en los que se produce un corte de agua o no se puede bloquear la puerta que aparecen al inicio del programa. Esta función auxiliar se activa

en la fase de aclarado justo antes de la fase final de centrifugado del programa.

Aclarado Extra

Puede aumentar el número de ciclos de aclarado mediante esta función. En consecuencia se reduce el riesgo de efectos adversos en pieles sensibles provocados por la presencia de detergente.

Boton de Velocidad

Para escoger la velocidad de centrifugado reducida, pulsar la tecla 1000/500 . El centrifugado “C” lo efectuará a 500 rpm.

Bloqueo para niños

“Este aparato está equipado con un bloqueo para niños para evitar que el desarrollo del programa se vea afectado al pulsar botones durante el ciclo de lavado. Para activar el bloqueo para niños, pulse y mantenga pulsados durante 3 segundos los botones de funciones auxiliares 1 y 2 de la izquierda. La luz de la primera función auxiliar parpadeará de forma continua.

Una vez finalizado el programa, es

necesario desactivar el bloqueo para niños si quiere iniciar uno nuevo o interferir en el programa en curso. Por lo tanto, al pulsar de nuevo dichos botones durante 3 segundos, se apagará la luz de la segunda función auxiliar.

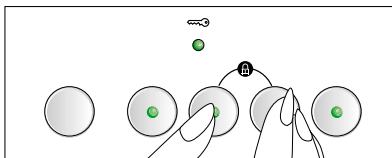

Desarrollo del programa

Al pulsar el botón “Inicio/Pausa/Cancelar” tras seleccionar el programa de lavado, el indicador de la puerta se apaga y la luz “Inicio/Pausa/Cancelar” se enciende. Esta luz permanece encendida durante el transcurso del programa y se apaga a su finalización.

Puede poner la lavadora en modo de “pausa” pulsando el botón “Inicio/Pausa/Cancelar” con la lavadora en

funcionamiento. En este caso, parpadeará la luz “Inicio/Pausa/Cancelar”. En el modo “pausa” es posible realizar algunos cambios en la configuración del programa (ver “Cambiar un programa”) y si se pasa al modo “pausa” en un momento adecuado del programa, será posible hacer uso de la función para añadir colada (ver “Función para añadir colada”).

Para volver al modo de “Lavado” desde el modo de “Pausa”, debe pulsar de nuevo el botón “Inicio/Pausa/Cancelar”. En tal caso, la luz “Inicio/Pausa/Cancelar” parpadeará

y su aparato reanudará el programa.

Cambiar el programa

Incluso si se selecciona un nuevo programa girando el mando selector de programas mientras el aparato se halla en funcionamiento, el programa previamente seleccionado continúa con su ejecución. Para cambiar el programa de lavado, debe cancelar primero el programa en curso. (Ver Cancelar un programa)
Para modificar las funciones auxiliares

mientras el aparato se halla en funcionamiento, puede hacer los cambios deseados después de pulsar el botón “Inicio/Pausa/Cancelar”.

Si desea cambiar la velocidad de centrifugado mientras el aparato se halla en funcionamiento, pulse el botón “Inicio/Pausa/Cancelar”, seleccione la velocidad deseada, y pulse de nuevo el botón “Inicio/Pausa/Cancelar”.

Función de añadido de colada

Si desea añadir más colada a su aparato una vez comenzado el programa de lavado, ponga la lavadora en modo de pausa pulsando el botón “Inicio/Pausa/Cancelar”. Si el nivel de agua del aparato es el adecuado, se encenderá la luz “Puerta” del indicador de seguimiento del programa pasados unos 2 minutos,

y ya podrá abrir la puerta y añadir más colada. Si la luz “Puerta” no está permanentemente encendida una vez transcurrido dicho lapso de tiempo, el nivel de agua del aparato no es el adecuado y no podrá añadir más colada. Puede reanudar el programa pulsando de nuevo el botón “Inicio/Pausa/Cancelar”.

Cancelar un programa

Para cancelar el programa seleccionado, pulse durante 3 segundos el botón “Inicio/Pausa/Cancelar” y el aparato comenzará a desaguar. Una vez finalizado el proceso de desagüe, se apagan las luces “Inicio/Pausa/Cancelar”. La luz “Puerta” comienza a parpadear. Cuando la luz “Puerta” esté permanentemente encendida, podrá abrir la puerta y seleccionar un nuevo programa. Podrá iniciar un programa si selecciona uno nuevo.
El programa seleccionado sigue

ejecutándose, incluso si varía la posición del mando selector de programas mientras el aparato está en funcionamiento. Para cambiar el programa de lavado, puede seleccionarse e iniciarse uno nuevo después de “Cancelar un programa” pulsando el botón “Inicio/Pausa/Cancelar” durante 3 segundos, tal como se ha descrito anteriormente.

Fin del programa

Por razones de seguridad, la puerta de la lavadora no podrá abrirse durante un breve intervalo una vez finalizado el programa. Si intenta hacerlo, el indicador “Puerta”

parpadeará. Una vez desactivado el bloqueo de la puerta, se encienden las luces “Puerta” y “Finalizado”. En este caso podrá abrir la puerta.

Descargando la colada

Su lavadora se para automáticamente una vez finalizado el programa. Cierre las tomas. Agarre y tire del asa para abrir la puerta. Pulse el botón "Encendido/Apagado" para apagar el aparato. Una

vez haya sacado la colada, deje la puerta frontal abierta a fin de ventilar el interior del aparato. Compruebe el interior del fuelle y pásele un trapo.

6 Mantenimiento y limpieza

Depósito del detergente

Pueden acumularse restos de detergente en polvo en el depósito de detergente. Para limpiarlo, tire del mismo hacia usted presionando al tiempo en el punto del sifón marcado en el compartimento del suavizante, tal como indica la ilustración. Lave el compartimento en la pila con agua abundante.

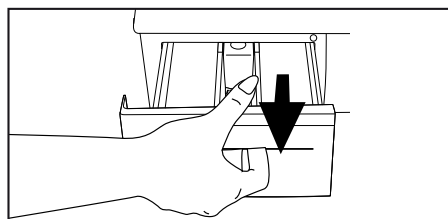

Sifón

No olvide limpiar el sifón (la pieza coloreada del depósito de detergente) cuando se ensucie. Para retirarlo, saque primero el depósito del detergente. Para evitar atascos, limpie los restos de suavizante en su interior. Una vez limpiado, vuelva a colocar el sifón y compruebe que está bien acoplado.

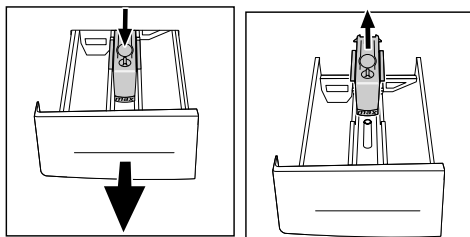

Filtros de entrada de agua

En el extremo de las válvulas de entrada de agua instaladas en la parte trasera del aparato y en el extremo plano de las mangueras de entrada de agua conectadas a las tomas se encuentran sendos filtros. Estos filtros evitan que las materias extrañas y la suciedad del agua se introduzcan en el aparato. Deberían limpiarse los filtros cuando se ensucien. Para ello, cierre las tomas. Elimine el agua de las mangueras de entrada de agua. Limpie con un cepillo fino la parte superior de los filtros en las válvulas de entrada. Si los filtros están muy sucios, puede sacarlos con unas tenazas y después limpiarlos. Los filtros en el extremo plano de las mangueras de entrada de

agua deberían sacarse a mano con sus respectivas juntas y limpiarse a fondo bajo un chorro de agua. (Hay dos filtros en los aparatos con una sola entrada de agua (fría) y 4 filtros en los aparatos dotados de entradas de agua dobles (caliente-fría)).

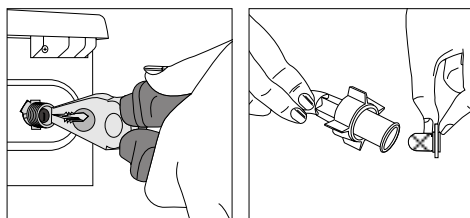

Manguera

Al haber riesgo de helada, especialmente en las zonas frías, el agua que queda dentro del aparato podría congelarse y dañarlo. En este caso, se podría drenar el agua existente en la bomba y en las

mangueras si se retira el filtro de la bomba. Las mangueras de entrada de agua deberían asimismo vaciarse retirándolas de las tomas.

Limpieza del filtro de la bomba

- Limpie periódicamente el filtro de materias extrañas una vez al menos. Si las materias extrañas (monedas, botones, calcetines de bebés, etc.) atascan la bomba de agua espumosa, limpie el filtro.
- Antes de limpiarlo, vacíe primero el agua acumulada en su interior.
- Riesgo de agua caliente: Puede haber hasta 15 litros de agua caliente a 90°C en el aparato. Abra el filtro con cuidado.

Vacíe el agua completamente en las siguientes circunstancias...

- antes de limpiar el filtro de materias extrañas;
- antes de transportar el aparato (por ejemplo si se muda a una nueva vivienda);
- cuando haya riesgo de heladas.

1. Apague el aparato, desenchufe el cable de alimentación eléctrica y cierre la toma de agua. Espere a que el agua caliente estancada se enfríe lo suficiente. En caso contrario, corre el riesgo de escaldarse.

2. Abra la tapa de servicio pulsando el botón. Para evitar que la pequeña cantidad de agua del interior de la bomba se derrame en el suelo, coloque un recipiente delante de la tapa del filtro. Saque el filtro, girándolo en sentido contrario a las agujas del reloj.

3. Para liberar el filtro de materias extrañas, gírelo media vuelta (en sentido contrario a las agujas del reloj), y saque el agua restante con un trapo. Cuando ya no quede agua, siga girando el filtro de materias extrañas hasta liberarlo completamente y sáquelo.

4. Limpie el filtro de materias extrañas y la abertura de la bomba.

5. Vuelva a colocar el filtro de materias extrañas y gírelo hasta que quede firmemente sujeto (en sentido de las agujas del reloj).

6. Cierre la tapa de servicio.

