

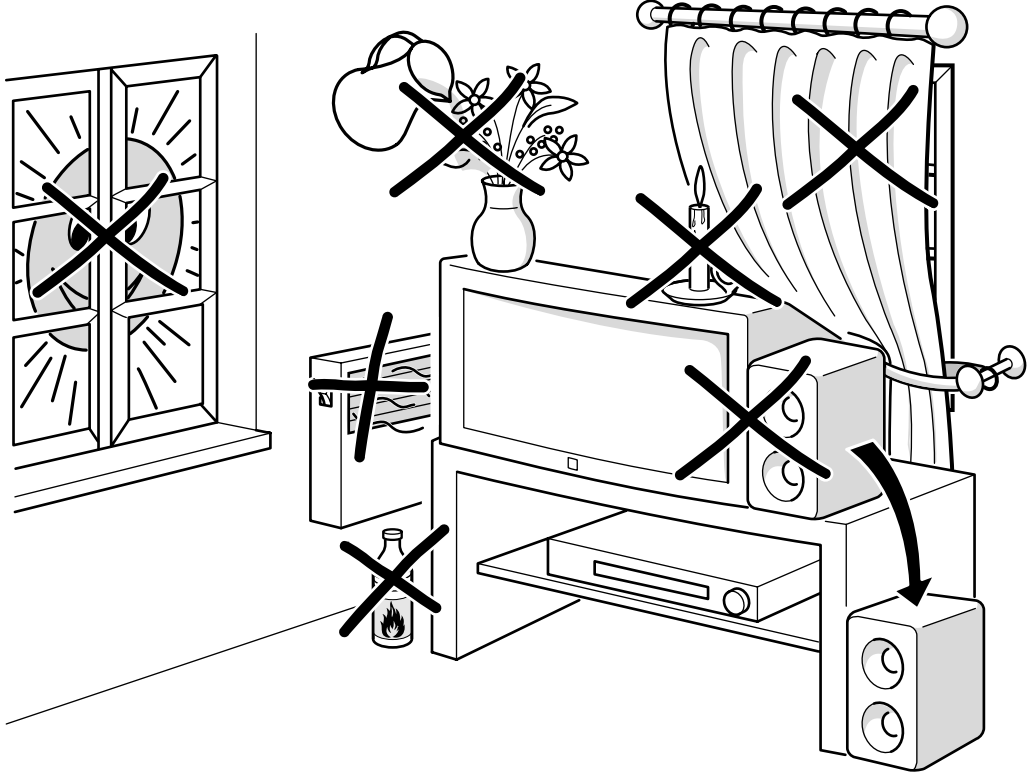

M a n u e l
d' u t i l i s a t i o n
B e d i e n u n g s -
a n l e i t u n g
M a n u a l e d i
u t i l i z z a z i o n e
U s e r
m a n u a l
M a n u a l d e
u t i l i z a c i ó n
G e b r u i k s -
a a n w i j z i n g
B r u k s a n -
v i s n i n g
B e t j e n i n g s -
v e j l e d n i n g
F o l h e t o d e
u t i l i z a ç ã o

2 8 W S 2 3 E
3 2 W S 2 3 E

THOMSON

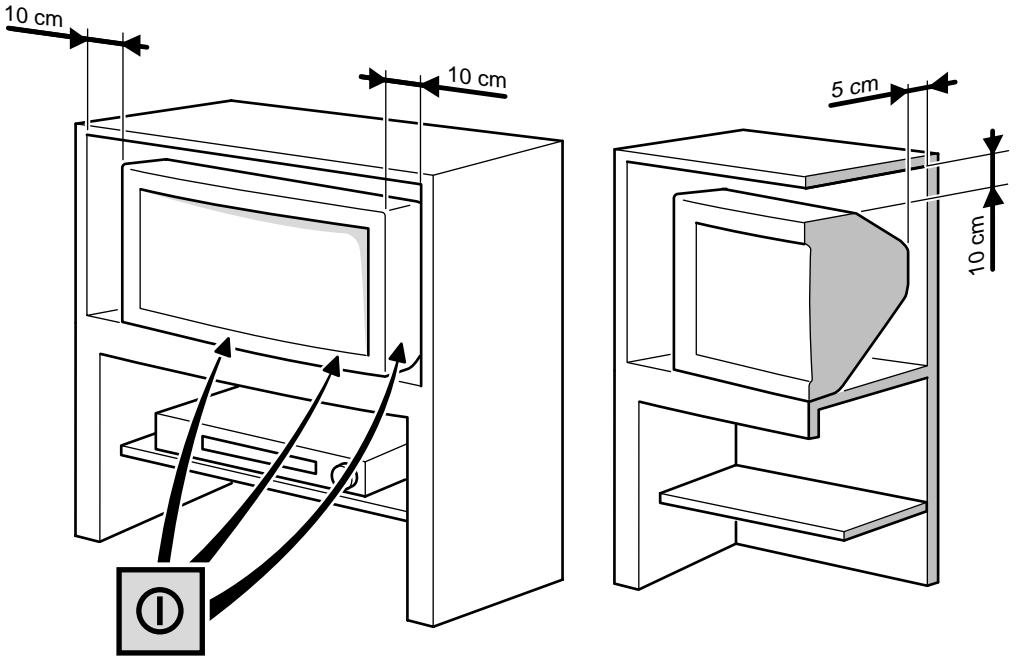

Observaciones sobre este Manual de Utilización

Este documento es común a varios modelos de televisor. En consecuencia, ciertas funciones o ajustes pueden estar ausentes del modelo que usted ha comprado.

Observaciones sobre el interruptor

La ubicación del interruptor Encendido/Apagado , difiere según los modelos. Puede estar situado en la parte delantera o en el lado derecho (ver el dibujo en el interior de la tapa del Manual).

Observaciones sobre seguridad

Ante todo, respete todas las normas que se indican a continuación, relativas a su seguridad y al buen funcionamiento del aparato.

Los televisores necesitan suficiente ventilación para evitar que sus componentes se deterioren como consecuencia de recalentamientos. No tape las aberturas de la parte posterior. El espacio en el que se vaya a colocar el televisor deberá ser lo suficientemente amplio para que pueda circular el aire. No instale el aparato justo encima de la calefacción.

El televisor debe instalarse en un lugar seco. Si, por circunstancias excepcionales, instalase el aparato en el exterior (por ejemplo, en la terraza o el porche), asegúrese de protegerlo contra la humedad (rocío, lluvia, salpicaduras). Antes de encender un televisor en frío en una habitación donde haya calor, espere a que se evapore por sí solo el vaho que pueda haber sobre la pantalla.

Temperatura ambiente máxima: 35°.

Índice máximo de humedad: 85%.

Por la noche, después de las emisiones de TV, y en caso de ausencia prolongada, se recomienda apagar el aparato con el interruptor general.

La toma de conexión a la red debe ser fácilmente accesible.

Desconecte la toma de red en los siguientes casos:

1. Durante las tormentas. En este caso, es aconsejable desconectar también la conexión a la antena.
2. Si observa que el aparato produce algún olor o humo.

No abra en ningún caso el aparato.

Información adicional:

El blindaje del televisor es suficiente para evitar la emisión de rayos X hacia el exterior.

La intervención de personal no cualificado,

las modificaciones de la alta tensión o la sustitución del tubo por un modelo que no se ajuste a las especificaciones del fabricante pueden provocar un aumento importante de los rayos X.

Los aparatos sometidos a estas modificaciones no responden ya a las especificaciones originales y no deben volver a utilizarse.

Mantenimiento

La pantalla debe limpiarse con productos líquidos de limpieza para cristal.

- No utilice nunca productos abrasivos.
- Para limpiar la parte delantera y la caja utilice un paño suave con jabón neutro. La utilización de disolventes como White Spirit o de productos a base de alcohol puede dañar el aparato.
- Limpie con regularidad las rejillas de ventilación de la parte trasera del televisor.

Desmagnetización

El campo magnético terrestre puede actuar sobre el televisor, dando lugar a la aparición de manchas de color en la pantalla.

En caso de que esto suceda:

- Apague el televisor por medio del interruptor general.
- Espere una hora aproximadamente y vuelva a encender el televisor.

Esta operación permite desmagnetizar de forma automática la pantalla. Si las manchas de color continúan siendo visibles, repita el procedimiento.



Las páginas de este documento han sido impresas en papel reciclado.

Sumario

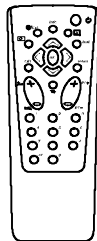

Las teclas del mando a distancia y la instalación de las pilas

Página 4

Cómo llamar un menú y navegar para escoger una función, un ajuste o una opción.



Página 5

Observaciones sobre este Manual de Utilización	1
Observaciones sobre el interruptor	1
Observaciones sobre seguridad	1
Mantenimiento	1
Desmagnetización	1
Las conexiones básicas	3
El mando a distancia	4
Principios de navegación	5
Llamada al INDICE INSTALACIÓN	5
Llamada al INDICE	5
Llamada de un menú	5
Navegación dentro de los menús	5
Primera instalación	6
Instalación automática de los canales ..	7
Clasificación de los canales	8
Programación manual de los canales ...	9
Ajustes personales	10
Ajustes preferenciales	11

Utilización cotidiana	12
Ajuste de la imagen	12
Ajuste del sonido	12
Horas	13
Lista de los canales	14
Selección de los canales	15
Desfile de los canales	15
Programas audiovisuales	15
Ajuste del volumen	15
Corte del sonido	15
Zoom (en los modelos 16/9 únicamente)	15
Visualización de las informaciones ...	15
Bloqueo del televisor	15
Apagado del televisor	15
Teletexto	16
Las funciones estándar	16
Otras conexiones	17
Posibilidades adicionales	17
Conexión a un amplificador HiFi o AV .	17

Las conexiones básicas

El enchufe de red (1) permite la alimentación eléctrica del televisor. Este televisor debe ser enchufado exclusivamente en corriente alterna de 220-240 V - 50 Hz. No debe ser conectado a la corriente continua. Si el enchufe se desconecta del cable, no lo enchufe en ningún caso en un enchufe con corriente ya que hay riesgo de electrocución.

La toma de antena (2), ubicada en la parte de atrás del televisor, permite la conexión de la antena exterior o la de otro aparato equipado con un modulador (vídeo, receptor satélite, etc.).

*Si usted conecta un aparato a la toma de antena, deberá asignarle un número de canal. Para ello, encienda el aparato y busque con el televisor el canal del modulador (remítase al manual del aparato), asígnele un número de programa y póngalo en la memoria (ver la **Programación manual de los canales**). Para cada utilización del aparato conectado, usted deberá seleccionar en el televisor el número de programa atribuido al aparato. Para los vídeos que no tienen modulador este ajuste no es necesario.*

El euroconector AV1 (3), ubicado en la parte de atrás del televisor, permite la conexión de un vídeo o de una cámara de vídeo (VHS, 8 mm), de un descodificador Canal+, de una consola de videojuegos o de aparatos que proporcionen una señal RGB.

El euroconector AV2 (3), ubicado en la parte de atrás del televisor, permite la conexión de un vídeo o de una cámara de vídeo (VHS, 8 mm, S-VHS o Hi-8).

*Le aconsejamos vivamente este tipo de conexión que procura una mejor calidad de imagen. Para utilizar el aparato conectado, presione la tecla **av** (una vez para seleccionar AV1, dos veces para seleccionar AV2, una tercera presión selecciona AV3, ver capítulo **Otras conexiones**). Para algunos aparatos esta selección es automática.*

Cuando usted apaga su vídeo, y si no ha cambiado de canal durante la lectura, el televisor regresará automáticamente al canal que se estaba viendo anteriormente. Si el televisor ha sido encendido a través del vídeo, se pondrá en espera cuando éste último se apague. El televisor pasa automáticamente al formato 16/9 si el aparato conectado envía la señal correspondiente.

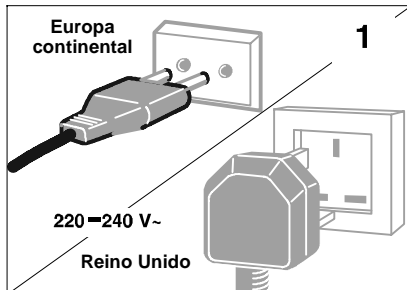

El enchufe está provisto de un fusible que protege su televisor. Si su televisor no funciona, el fusible puede haber fundido. En ese caso cámbielo por un fusible idéntico de 5 amperios certificado por la ASTA o el BSI (BS 1362).

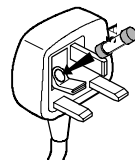

Nota : el cable de alimentación está equipado con un enchufe moldeado. Este cable contiene elementos de seguridad, le aconsejamos entonces que no lo cambie por un modelo cualquiera en venta.

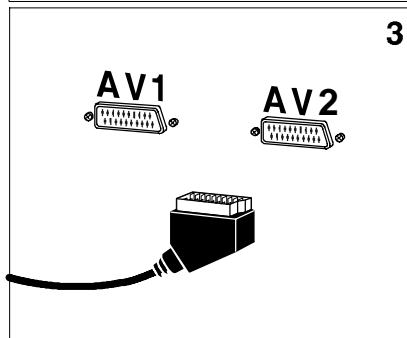
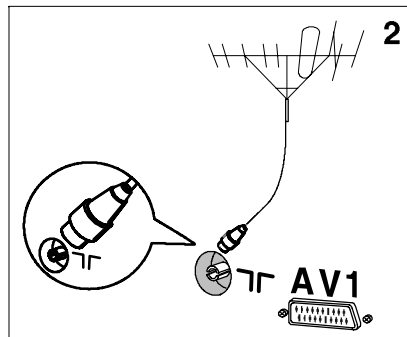

El mando a distancia

Visualización del nombre del canal, de la hora, del tipo de sonido (tecla amarilla) (y del zoom para los modelos equipados con esta función)

Esta tecla está activa sólo durante la utilización del Teletexto (tecla azul)

Puesta en espera
Llamada de la lista de canales (tecla verde)
Llamada de los ajustes preferenciales imagen (tecla roja)

Llamada de la función Teletexto / Toptext / Fastext (tecla morada)

Iluminación de las teclas del mando a distancia

Selección Derecha/Izquierda en los menús
Función Zoom (para los modelos equipados con esta función)

Para salir de un menú o del Teletexto

Confirmación de una acción o validación de una opción dentro de un menú

Ajuste del volumen sonoro

Acceso al MENU de las funciones ajustables

Interrupción del sonido

Desplazamiento Arriba/Abajo en los menús

Selección de los aparatos conectados al televisor (AV1, AV2 ...)

Cambio de canal

Acceso directo a los canales e introducción de los valores numéricos en los menús

Las teclas de color rojo, verde, amarillo y azul son igualmente utilizadas para el teletexto.

Para los canales superiores a 10, presione la tecla 0 del mando a distancia. "-.-" se visualiza en la pantalla. Introduzca entonces con las teclas numéricas del mando a distancia la cifra de las decenas, luego la cifra de las unidades.

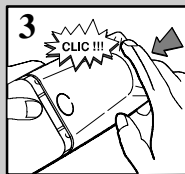
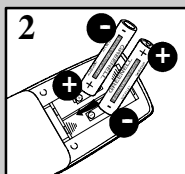
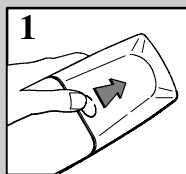

¡Respete el medio ambiente! Antes de tirar las pilas, infórmese acerca de su distribuidor, quien podrá encargarse de recuperarlas si las mismas son objeto de un reciclaje especial.

Principios de navegación

Llamada al INDICE INSTALACIÓN

Cuando no haya ningún menú en la pantalla, presione prolongadamente la tecla **menu** del mando a distancia. El **INDICE** se visualiza primero y luego es reemplazado por el **INDICE INSTALACIÓN** que le permite poner en funcionamiento el televisor.

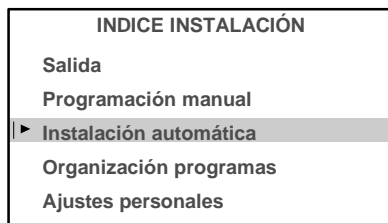

Llamada al INDICE

Una breve presión en la tecla **menu** del mando a distancia visualiza los menús que le permitirán utilizar las funciones de su televisor o ajustarlo.



Llamada de un menú

Seleccione el menú deseado con las teclas **Arriba/Abajo**. Valide con la tecla **ok**.

Navegación dentro de los menús

Las teclas **Arriba/Abajo** ① permiten seleccionar una línea.

Las teclas **Izquierda/Derecha** ② permiten:

- aumentar o disminuir un valor :
ejemplo :

Sintonía fina ◀▶

- seleccionar una opción :
ejemplo : Recepción ◀▶ Antena
Recepción ◀▶ Cable

- activar o desactivar una opción :
ejemplo : Descodificador ⇌

- acceder a un sub-menú :
ejemplo : Preferencia imagen|▶

La tecla **ok** ③ permite :

- activar o desactivar una opción :
ejemplo : Descodificador ⇌

- acceder a un sub-menú :
ejemplo : Preferencia imagen|▶

- validar una acción :
ejemplo : Memorizar en Pr número:

La tecla **exit** ④ permite salir de un menú.

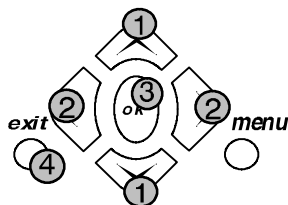
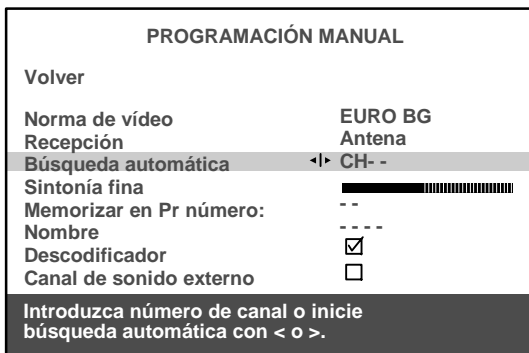

Primera instalación

Después de haber enchufado el televisor a una toma de corriente y a la antena exterior o a una red cableada, encienda el televisor con la tecla de encendido ① situada delante o al costado.

Durante la primera puesta en servicio del televisor, aparece el menú de selección de idiomas * (Fig. 1). Si no apareciera, ponga el televisor en espera, luego presione la tecla **pr** — del televisor hasta la aparición del menú.

Comienzo de la instalación

1. Con las teclas **Arriba/Abajo**, seleccione el idioma que prefiera para los menús que aparecerán en la pantalla.
2. Valide con **ok**.
3. Le será propuesta una lista de países* (Fig. 2), seleccione aquel en donde usted se encuentra, o aquel cuyos canales desea recibir si usted es fronterizo.
4. Valide con **ok**.
5. Aparece un mensaje de bienvenida ,
6. Lance la instalación automática con **ok**.
7. Un mensaje le indica que la instalación de los canales ha comenzado (Fig. 3). Espere varios minutos. Un nuevo mensaje le indica que la instalación automática ha terminado.
8. Si desea verificar o modificar la clasificación de los canales, presione **ok** y remítase al capítulo **Clasificación de los canales**.

Si no desea modificar la **Clasificación de los canales**, puede salir del menú con **exit** y ver el canal de su elección. Las teclas numéricas (1, 2, 3, ...) así como las teclas **pr + / pr** — le permiten seleccionar el canal.

Si usted tiene un descodificador, remítase al capítulo **Programación manual de los canales**.

*Como la búsqueda de los canales se efectúa en función del país seleccionado, remítase al capítulo **Programación manual** para instalar los canales que no hubiesen sido encontrados. En el caso de redes cableadas remítase al capítulo **Instalación automática de los canales** para instalar los canales que no hubiesen sido encontrados.*

*La lista de idiomas y de países puede variar en función de los modelos.

Fin de la instalación

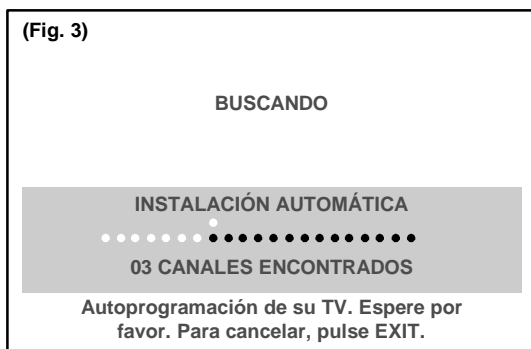
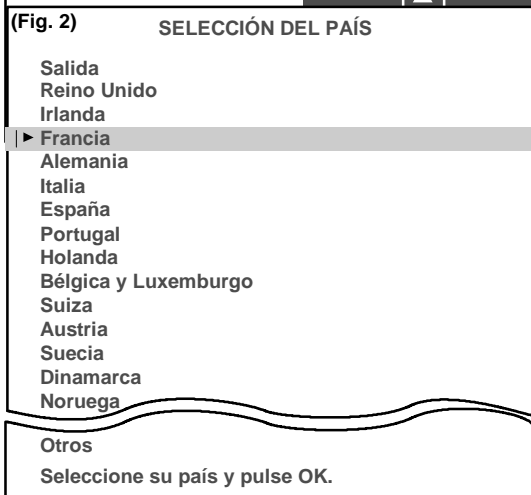
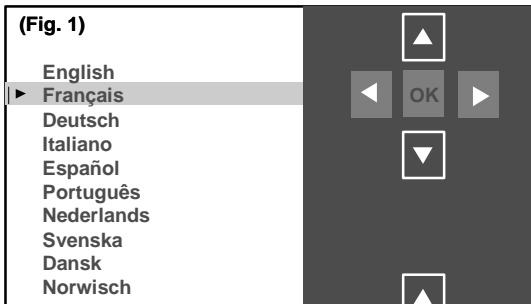

Instalación automática de los canales

La **Instalación automática de los canales** es útil para instalaciones posteriores a la primera instalación (ej. después de una mudanza). Ella borra todos los canales memorizados anteriormente. Para la instalación de un nuevo canal, es preferible utilizar la **Programación manual**.

Antes de iniciar la **INSTALACIÓN AUTOMÁTICA** verifique en el menú **AJUSTES PERSONALES** que el país indicado es aquel en el que usted se encuentra.



Como la búsqueda de los canales se efectúa en función del país seleccionado, remítase al capítulo **Programación manual** para instalar los canales que no hubiesen sido encontrados. En el caso de redes cableadas, si algunos canales no han sido encontrados, seleccione **Otros** en lugar del país en el menú **AJUSTES PERSONALES** antes de volver a iniciar la instalación automática.

1. Visualice el menú **INDICE INSTALACIÓN** con una presión prolongada de la tecla **menu** del mando a distancia (primero se visualiza el **INDICE**, luego es reemplazado por el **INDICE INSTALACIÓN**).
2. Seleccione la línea **Instalación automática**.
3. Valide con **ok**.

Un mensaje le indica que la **Instalación automática** ha comenzado. Espere varios minutos. Cuando la **Instalación automática** finaliza, un nuevo mensaje se lo indica.

Si desea verificar o reorganizar la clasificación de los canales, presione **ok** y remítase al capítulo **Clasificación de los canales**.

Si no desea reorganizar la **Clasificación de los canales**, usted puede salir del menú con **exit** y ver el canal de su elección. Las teclas numéricas (1, 2, 3, ...) así como las teclas **pr +** / **pr -** le permiten seleccionar el canal.

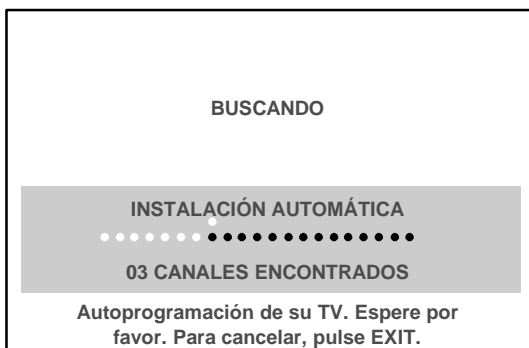
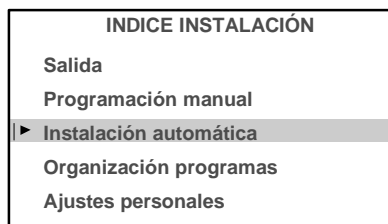

Clasificación de los canales

Durante la Instalación automática de los canales, su televisor busca el nombre del canal y le asigna un número de programa en función del país seleccionado. El menú **ORGANIZACIÓN PROGRAMAS** le permite dar un nombre a los canales cuyo nombre no hubiese sido encontrado, cambiar el orden de los canales y borrar los canales cuya recepción es demasiado mala. Siga los mensajes abajo en la pantalla. Para mayores detalles, lea las informaciones a continuación.



Para acceder posteriormente al menú **ORGANIZACIÓN PROGRAMAS**, visualice el menú **INDICE INSTALACIÓN** con una presión prolongada sobre la tecla **menu** del mando a distancia (primero se visualiza el **INDICE**, luego es reemplazado por el **INDICE INSTALACIÓN**) a continuación seleccione la línea **Organización programas** y valide con **ok**.

INDICE INSTALACIÓN	
Salida	
Programación manual	
Instalación automática	
► Organización programas	
Ajustes personales	

- Borrar los canales cuya recepción es demasiado mala :

1. Seleccione la línea **Selección de Pr**
2. Pase revista a sus canales con **pr+ / pr-** o **Izquierda/Derecha**.
3. Cuando llegue al canal a borrar, seleccione la línea **Borre canal**.
4. Presione **ok** para borrar el canal.
5. Valide con **ok**.

- Ordene sus canales como le convenga:

1. Seleccione la línea **Selección de Pr**.
2. Con las teclas **pr+ / pr-** o **Izquierda/Derecha** y ayudándose con los logotipos de los canales, busque el canal al cual desea asignar el n°1. Su número actual aparece en la línea **Selección de Pr**.
3. Seleccione la línea **Cambie con Pr**.
4. Teclee **01**.
5. Presione **ok**. El canal pasa a la primera posición, ambos canales son permutados.
6. Proceda de la misma manera para los otros canales.

- Dar un nombre a sus canales :

1. Seleccione la línea **Cambie nombre**
2. Seleccione la letra a modificar con las teclas **Izquierda/Derecha**.
3. Visualice la letra deseada con las teclas **1 y 2**.
El nombre será memorizado cuando usted cambie de línea o salga del menú.



Si desea modificar el orden o dar un nombre a otros canales, vuelva a comenzar la operación en el párrafo **"Ordene sus canales"**.

Cuando haya terminado la Clasificación de los canales, salga del menú con **exit**.

ORGANIZACIÓN PROGRAMAS		10	MTV
		11	FR2
		12	TF1
Volver		13	EURO
		14	CH40
Selección de Pr	◀ ▶ 13	15	CC01
Cambie con Pr	--	16	ARTE
Cambie nombre	EURO	17	CART
Borre canal	13	18	----
		19	ARD

Seleccione número de programa con las teclas **PR-/PR+**, **</>** o **0 a 9**.

La línea **Volver** permite regresar al menú anterior.

Programación manual de los canales

La instalación manual de los canales puede ser útil si algunos canales no han sido instalados a pesar de la **INSTALACION AUTOMÁTICA**.

1. Presión prolongada de la tecla **menu**, primero se visualiza el **INDICE**, luego es reemplazado por el **INDICE INSTALACIÓN**.
2. Seleccione la línea **Programación manual**.
3. Visualice el menú con **ok**.
4. Continúe siguiendo los mensajes abajo en la pantalla. Para mayores detalles, lea las siguientes informaciones.

Norma de vídeo :

Seleccione dentro de las siguientes normas, aquella que corresponde a su país.

La cantidad de normas propuestas varía en función de los modelos.

France	para Francia y Luxemburgo
DKK'	para Europa del Este, y Oriente Medio
I	para el Reino Unido e Irlanda
Euro BG	para Europa del Oeste

Recepción :

Su televisor puede captar los canales por la antena (canales hertzianos) o por red cableada. Algunas redes cableadas utilizan las mismas frecuencias que los canales hertzianos. En ese caso, seleccione **Antena** en vez de **Cable**.

Búsqueda automática :

Ponga el número de canal si lo conoce, si no inicie la búsqueda con las teclas **Izquierda/Derecha**. Su televisor se parará en el primer canal encontrado. Si desea memorizarlo vaya a la línea **Memorizar en Pr número**. Si no re-inicie la búsqueda con las teclas **Izquierda/Derecha**.

Sintonía fina :

Permite mejorar la imagen si la frecuencia del emisor está desplazada. Para obtener la mejor imagen posible ajuste con las teclas **Izquierda/Derecha**.

Memorizar en Pr número :

Teclee el n° que desee asignar al canal (ej. : 01 para TVE1). Memorícelo con **ok**.

Nombre :

Si el canal es identificado por el emisor, su nombre se inscribirá automáticamente. Usted puede modificar el nombre propuesto o ponerlo si el canal no ha sido identificado. Seleccione la letra a modificar con las teclas **Izquierda/Derecha**. Con la ayuda de las teclas **1** o **2**, visualice la letra deseada.

Descodificador :

Con la ayuda de las teclas **Izquierda/Derecha** marque la casilla si el canal está codificado y si un descodificador está conectado en el enchufe AV1.

Canal de sonido externo :

Ponga su descodificador en funcionamiento. Si el sonido está codificado o si no tiene ningún sonido, active o desactive la casilla con las teclas **Izquierda/Derecha**.



Cuando usted haya efectuado todos los ajustes relativos a un canal, para memorizarlos vaya a **Memorizar en Pr número**. Luego pase al canal siguiente.

Cuando haya terminado la Programación manual, salga del menú con **exit**.

INDICE INSTALACIÓN	
Salida	
▶ Programación manual	
Instalación automática	
Organización programas	
Ajustes personales	

PROGRAMACIÓN MANUAL	
Volver	
Norma de vídeo	EURO BG
Recepción	Antena
Búsqueda automática	◀▶ CH - -
Sintonía fina	██
Memorizar en Pr número:	--
Nombre	--- --
Descodificador	<input checked="" type="checkbox"/>
Canal de sonido externo	<input type="checkbox"/>
Introduzca número de canal o inicie búsqueda automática con < o >.	

La línea **Volver** permite regresar al menú anterior.

Ajustes personales

1. Una presión prolongada en la tecla **menu**, primero se visualiza el **INDICE**, luego es reemplazado por el **INDICE INSTALACIÓN**.
2. Seleccione la línea **Ajustes personales**.
3. Visualice el menú con **ok**.
4. Continúe siguiendo los mensajes abajo en la pantalla.

Para mayores detalles, lea las siguientes informaciones.

Idioma menús :

Escoja el idioma deseado para los menús.

País :

Indique el país en donde usted se encuentra si desea volver a iniciar la **Programación automática**.



*En el caso de las redes cableadas, si algunos canales no han sido encontrados, seleccione **Otros** en lugar del país antes de volver a iniciar la Instalación automática.*

En función del país seleccionado, los caracteres de algunos teletextos pueden ser inaccesibles.

Nivel volumen auto :

Esta función permite tener el mismo nivel sonoro en todos los canales.

Active o desactive el nivel de volumen automático.



*En los modelos equipados con el Virtual Dolby Surround, esta función está inactiva si Dolby Virtual es seleccionado en el menú **SONIDO** (ver **Ajuste del sonido**).*

Nombre AV1, AV2, AV3 :

Le permite asignar un nombre a cada uno de los programas audiovisuales. Seleccione la letra a modificar con las teclas **Izquierda/Derecha**.

Con la ayuda de las teclas **1** o **2**, visualice la letra deseada.

Programa para hora de referencia :

Para visualizar la hora con la tecla **info** o para utilizar el despertador, el reloj del televisor debe estar en hora. Seleccione la línea **Programa para hora de referencia** y seleccione un canal con teletexto. La puesta en hora se efectúa automáticamente, la hora se visualiza después del número de canal.

Salir del menú con **exit**.

INDICE INSTALACIÓN

- Salida
- Programación manual
- Instalación automática
- Organización programas
- ▶ **Ajustes personales**

AJUSTES PERSONALES

Volver

Idioma menús Español

País España

Nivel volumen auto

Nombre AV1 VCR

Nombre AV2 - - - -

Nombre AV3 CAMC

Programa para hora de referencia ◀▶ 06 13:15

Seleccione el canal del cual quiere obtener la hora de referencia.

La línea **Volver** permite regresar al menú anterior.

Ajuste de la imagen

Visualice el **INDICE** con la tecla **menu** del mando a distancia. Seleccione **Imagen**. Valide con **ok**. El menú **IMAGEN** aparece.

 *Escoja y ajuste las opciones propuestas ayudándose con las siguientes indicaciones.*

Brillo, Color, Contraste, Nitidez:

Seleccione sucesivamente cada una de las líneas y ajuste a su conveniencia.

Contraste ampl. :

Seleccione la línea, luego escoja el nivel de Contraste amplio deseado (Alto o Bajo).

Tono :

Seleccione la línea, luego escoja el Tono de color deseado (Cálido, Neutro o Frio).

Salir del menú con **exit**.

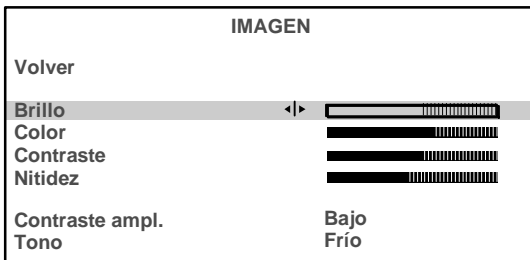

La línea **Volver** permite regresar al menú anterior.

Ajuste del sonido

Visualice el **INDICE** con la tecla **menu** del mando a distancia. Seleccione la línea **Sonido**. Valide con **ok**. El menú **SONIDO** aparece.

 *Escoja y ajuste las opciones propuestas ayudándose con las siguientes indicaciones :*

Tipo de sonido :

Las opciones a las cuales usted tendrá acceso dependen del modelo de televisor y de la emisión. Las emisiones Estéreo, Dual o NICAM y sus opciones correspondientes sólo serán accesibles en los televisores Estéreo o NICAM Estéreo.

Seleccione la línea, luego escoja el tipo de sonido deseado.

Modo sonido :

Seleccione la línea, luego elija el modo deseado con las teclas **Izquierda/Derecha**.

Las opciones a las cuales usted tendrá acceso dependen del modelo de televisor y del tipo de sonido. Los modos Mágico y Dolby Virtual sólo están disponibles en estéreo en los TV equipados con Virtual Dolby Surround.

 *El modo Estér. amplio sólo está disponible en los televisores Estéreo o Nicam no equipados con Virtual Dolby Surround.*

Balance I/D :

Seleccione la línea, luego equilibre el sonido entre los altavoces Izquierdo y Derecho.

Agudos, Graves :

Seleccione sucesivamente cada una de las líneas y ajuste a su conveniencia.

Efecto surround :

 *Esta línea sólo aparece si Dolby Virtual ha sido seleccionado en la línea Modo sonido.*

Seleccione la línea y ajuste el efecto surround a su conveniencia.

Salir del menú con **exit**.

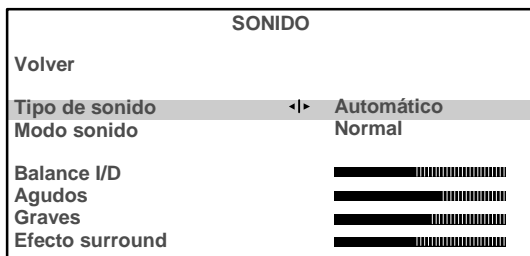

Emisión	Opción
mono	automático - mono
estéreo	mono - estéreo
dual	sonido 1 - sonido 2
NICAM-3	sonido 1 - sonido 2 - sonido 3
AV	estéreo - sonido 1 - sonido 2

Modo

Efecto

Normal : sonido original (mono o estéreo).

Amplio : efecto estéreo para sonido mono.

Estér. amplio : acentuación del efecto estéreo.

Mágico : acentuación del efecto estéreo y añadido de eco.

Dolby Virtual : Virtual Dolby Surround.

Basado en la descodificación Dolby, Pro Logic, el Virtual Dolby Surround restituye en 2 altavoces los canales Izquierdo, Derecho, Centro y Virtual Surround.

"Dolby", "Pro Logic" y el símbolo de la doble "D" son marcas registradas por Dolby Laboratories Licensing Corporation.

Fabricado bajo licencia de Dolby Laboratories Licensing Corporation.

Utilización cotidiana

Horas



Usted puede programar en este menú el apagado o el despertador automático de su televisor.

Visualice el **INDICE** con la tecla **menu** del mando a distancia. Seleccione la línea **Reloj**. Valide con **ok**. El menú **RELOJ** aparece.

Auto apagado :

Ajuste con las teclas **Izquierda/Derecha** la duración deseada antes del apagado del televisor. Este se apagará cuando ese tiempo haya transcurrido. Para cancelar un apagado automático, ajuste a las **00:00**.

Un minuto antes del apagado, un mensaje le informa que el televisor va a apagarse. Si desea que se quede encendido, presione cualquier tecla del mando a distancia.

El televisor se pone en seguridad niños después de un apagado automático. Sólo puede ser puesto en funcionamiento con el mando a distancia.

Hora actual :

La hora actual es dada por el teletexto (ver menú **AJUSTES PERSONALES**). Usted puede también ajustar la hora manualmente con las teclas numéricas (0 a 9) de su mando a distancia.

Despertador :



Para hacerse despertar por su televisor, en el canal de su elección, usted debe previamente poner en hora el reloj del televisor (ver a continuación).

Marque la casilla con las teclas **Izquierda/Derecha** para visualizar menú **Despertador**.



*Las líneas **Hora de despertar**, **Número del programa** y **Diario** sólo aparecen si la casilla está marcada en la línea **Despertador**.*

Hora de despertar :

Con la ayuda de las teclas numéricas (0 a 9) del mando a distancia, ajuste la hora a la cual usted desea ser despertado.

Número del programa :

Elija el canal que le despertará.

Diario :

Marque la casilla para ser despertado todos los días.

Salir del menú con **exit**.

Ponga el televisor en espera con la tecla  del mando a distancia. El testigo rojo del televisor parpadea. El televisor se encenderá automáticamente a la hora programada y se apagará una hora después, si no utiliza el control remoto.

RELOJ	
Volver	
Auto apagado	◀▶ 00 : 00
Hora actual	11 : 28
Despertador	<input checked="" type="checkbox"/>
Hora de despertar	07 : 07
Número del programa	08 OK
Diario	<input type="checkbox"/>

La línea **Volver** permite regresar al menú anterior.



Lista de los canales



La lista se compone como máximo de 10 páginas. El número de páginas depende del número de canales memorizados. La lista indica para cada canal: su nombre o bien el tipo y el número de canal. Una undécima página lista 3 programas AV.

Para visualizar la lista presione la tecla **list** del mando a distancia o bien visualice el **INDICE** con la tecla **menu** del mando a distancia. Seleccione la línea **Lista**. Valide con **ok**.

La página que se visualiza es aquella en la cual se encuentra el canal que usted está mirando. Está referenciada en la lista con el símbolo **TV**.

La tecla **Derecha** visualiza la página siguiente.

La tecla **Izquierda** visualiza la página anterior.

Si usted desea mirar uno de los canales de la página visualizada :
Teclee en el mando a distancia el último número del canal (ej. para 25 teclee 5). La lista se borra de la pantalla y el canal es seleccionado.

O bien,

- Seleccione el canal con las teclas **Arriba/Abajo**
- Valide con **ok**.
- Salga del menú con **exit**.

LISTA	
Salida	
▶ 01	TVE1
02	TVE2
03	ANT3
04	TEL5
05	ARTE TV
06	M6
07	CNN
08	PREM
09	EURO
Página/+ ◀ / ▶	
Programa: 0 - 9	

Utilización cotidiana

Selección de los canales

Para los canales de 1 a 9, presione la tecla numérica del mando a distancia correspondiente al canal deseado. Para los canales superiores a 10, presione la tecla **0** del mando a distancia. "-" se visualiza en la pantalla. Teclee enfoces con las teclas numéricas del mando a distancia la cifra de la decenas, luego la cifra de las unidades.



*Si usted presiona **0** mientras que "-" está visualizado, la visualización se vuelve **0-** y da acceso únicamente a los canales de 1 a 9.*

Desfile de los canales

Usted puede hacer desfilarse los canales con la ayuda de las teclas **pr + / pr -**.

Programas audiovisuales

Una presión en la tecla **av** llama el último programa audiovisual mirado. Una presión repetida hace desfilarse los programas audiovisuales.

Ajuste del volumen

Con las teclas volumen +/-, aumente o disminuya el volumen sonoro.

Corte del sonido

Una presión en la tecla  corta el sonido. Otra presión lo restablece.

Zoom

(en los modelos 16/9 únicamente)

Esta función es útil para imágenes 4/3 o letterbox (bandas negras arriba y abajo en la pantalla).

Con las teclas **Izquierda/Derecha** seleccione la ampliación deseada.

- ZOOM 0 : imagen 4/3 (bandas negras a los lados).
- PANTALLA TOTAL : imagen 4/3 llenando toda la pantalla.
- ZOOM 1 : para las imágenes en letterbox.

Visualización de las informaciones

Una presión en la tecla **info** visualiza en la pantalla las siguientes informaciones : número y nombre del canal, hora, zoom, tipo de sonido.

Bloqueo del televisor



Esta función le permite impedir el encendido del televisor a partir de sus botones.

Los botones del televisor son bloqueados :

- si lo apaga presionando durante más de 3 segundos la tecla espera  del mando a distancia,.
- después de un apagado programado,
- si es puesto en espera cuando una hora de despertador ha sido programada.

El bloqueo del televisor está indicado por el parpadeo en rojo del testigo luminoso de alimentación.

El televisor solamente puede ser encendido por el mando a distancia

Presione cualquier tecla numérica del mando a distancia para desbloquearlo.

Apagado del televisor

Para apagar el televisor, presione la tecla espera del mando a distancia o el botón Encendido/Apagado del televisor.

Teletexto



Algunos canales difunden un telediarario electrónico con diversos temas y noticias. La presentación y la utilización del teletexto es diferente según los países y los canales (Teletexto, Fastext o Toptext).

Presione la tecla **text** para visualizar el **Índice del Teletexto** (página 100).

Si no hay teletexto en el canal que usted está mirando, un mensaje se lo indica.

Llamar una página :

Teclee las 3 cifras del número de la página que desea leer (150 ó 170 por ejemplo).

Después de un momento, la página aparece.

Utilice las teclas **Izquierda/Derecha** para consultar la página siguiente o anterior.

Las funciones estándar

Páginas giratorias :

Algunas informaciones están repartidas en varias sub-páginas. Estas desfilan en su pantalla a medida que son recibidas.

Para parar el desfile, seleccione **STOP** con las teclas **Arriba/Abajo** y valide con **ok**. Una nueva presión de **ok** reanuda el desfile.

Respuestas escondidas :

Para revelar una respuesta escondida (por ejemplo en los juegos), seleccione **???** con las teclas **Arriba/Abajo** y valide con la tecla **ok**. Una nueva presión de **ok** la esconde nuevamente.

Zoom :

Seleccione **ZOOM** con las teclas **Arriba/Abajo** luego presione la tecla **ok**, una primera vez para agrandar la parte de arriba de la pantalla, una segunda vez para agrandar la parte de abajo de la pantalla (la página va a desfilarse de arriba a abajo), una tercera vez para regresar a la visualización normal.

Visualización :

Usted puede superponer la página teletexto sobre la imagen TV. Seleccione **MIX** con las teclas **Arriba/Abajo** luego valide con la tecla **ok**, una nueva presión de **ok** regresa a la visualización normal.

Sub-código :

Para acceder directamente a una sub-página.

Seleccione “- - -” con las teclas **Arriba/Abajo**. Teclee luego las cuatro cifras del número de la sub-página.



Algunos canales transmiten páginas **Alarm**, que pueden ser visualizadas a la hora deseada.

Ejemplo : para 15h30 teclee **1530** como número de sub-página, luego presione **exit**. Es por supuesto necesario dejar el televisor encendido en el canal que transmite la página **Alarm**.

Sumario :

Para llamar la página Índice, seleccione **100** con las teclas **Arriba/Abajo**, luego valide con la tecla **ok**.

Acceso directo:

Las teclas amarilla y azul le permiten acceder directamente a las páginas indicadas en la banda abajo en la pantalla.

Las funciones Fastext :

Si el teletexto transmitido es Fastext, un sub-menú abajo en la pantalla permite seleccionar en función de su color uno de los 4 temas indicados.

Para ello presione la tecla del color correspondiente.

Las funciones Toptext :

Si el teletexto transmitido es TOptext, las páginas están agrupadas por temas conteniendo artículos.

Usted puede seleccionar directamente la primera página de un tema presionando la tecla azul o la primera página de un artículo presionando la tecla amarilla.

Funciones adicionales :

Algunos canales envían por teletexto los subtítulos de algunas de sus emisiones, así como flash informativos reactualizados.

El número de las páginas correspondientes está indicado en el sumario del teletexto.

Una vez encontrada la página, los subtítulos o el flash informativo serán incrustados en la imagen TV.

La banda de navegación desaparece al cabo de algunos segundos. Para hacerla reaparecer, presione la tecla **text**.

Para salir del teletexto, presione las teclas **exit** o **text**.

Otras conexiones

Las tomas CINCH Vídeo y Audio (1)* permiten la conexión de una cámara de vídeo VHS o 8mm.

La toma S y las tomas CINCH Audio (1)* permiten la conexión de una cámara de vídeo S-VHS o Hi-8.



*Para utilizar el aparato conectado, presione varias veces la tecla **av** hasta que el programa AV3 sea seleccionado en la pantalla. Cuando usted apaga el aparato conectado, el televisor se queda en el programa AV3. Con la ayuda de las teclas numéricas del mando a distancia, seleccione el canal deseado.*

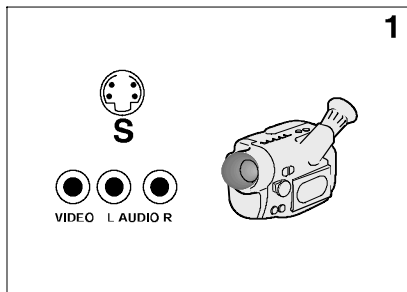

* en los modelos equipados

La toma casco (2)* permite la conexión de un casco o de auriculares.



La conexión de un casco corta el sonido de los altavoces del televisor.

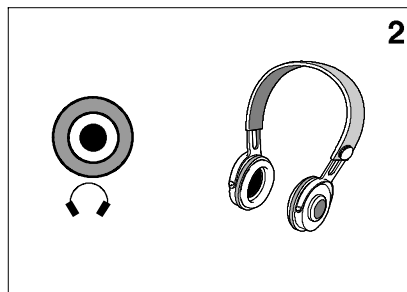



* en los modelos equipados

Posibilidades adicionales

Copia de cassette :

Conecte el vídeo **grabador** en la eurotoma AV2.

Conecte el aparato **lectura** en la eurotoma AV1 si se trata de otro vídeo o en las tomas CINCH AV3 si se trata de una cámara de vídeo (ver cuadro a continuación).

LECTURA		GRABACION		LLAMAR PROGRAMA
Aparato	Toma	Aparato	Toma	
 Vídeo	Eurotoma AV1	Vídeo o Cámara de vídeo	Eurotoma AV2	AV1
 Cámara de vídeo	Cinchs o S-Video AV3	Vídeo o Cámara de vídeo	Eurotoma AV2	AV3

Conexión a un amplificador HiFi o AV

Si usted desea conectar un amplificador HiFi o AV, conéctelo a la eurotoma AV2 con la ayuda de un cable Eurotoma -CINCH.

REAL DECRETO 1787 / 1996 de 19 julio
Declaración de conformidad para equipos receptores
THOMSON TELEVISION ANGERS
17 Bd Gaston Birgé
49000 ANGERS
Teléfono. 02 41 37 30 00
Fax. 02 41 37 30 12

Declara que :

El aparato receptor TV fabricado por
THOMSON TELEVISION ANGERS en FRANCIA

Marca : THOMSON

Modelo : 28WS23E / 32WS23E

Es conforme a la normativa de telecomunicaciones siguientes :

Artículo 9.2 del Reglamento Técnico del Servicio de Difusión de Televisión aprobado
en el Real Decreto 1160 / 89 -

EN 60065 ; EN 55013 ; EN 55020 ; EN 60555-2

Director de Calidad

ANGERS 03/ 08 / 98

Si dichiara che gli apparecchi ricevitori TV, marca THOMSON, modelli 28WS23E e 32WS23E sono fabbricati nella Comunità Economica Europea nel rispetto delle disposizioni di cui al D.M. 26/03/92 e in particolare sono conformi alle prescrizioni dell'Art. 1 dello stesso D.M.

Questi apparecchi rispondono anche alle prescrizioni dell'Art. 2 comma 1 del D.M. 28 Agosto 1995, n. 548.

Fatto a ANGERS, il 03 / 08 / 98

THOMSON multimedia - Thomson quality centre

17, Bd Gaston Birgé - B.P. 826 - 49008 Angers CEDEX - France.



T H O M S O N
m u l t i m e d i a
46 / 47 Quai
A. Le Gallo
92648 Boulogne
Cedex France
RCS Nanterre
B 322019464

253 682 10



THOMSON