



Tokai

LTL-1406CK

- ◆ 2 MANUEL D'UTILISATION
- ◆ 48 USER MANUAL
- ◆ 94 MANUAL DEL USUARIO



Lire attentivement la notice avant d' utiliser l' appareil
Before operating this product, please read user manual completely
Lea atentamente el manual del usuario antes de utilizar el aparato

Français
English
Español



Tokai

LTL-1406CK

Sommaire

1. Avertissements de sécurité et précautions	2
2. Description de l'appareil principal et de la télécommande	7
2.1. Connexion et préparation pour utilisation.....	7
2.2. Appareil principal	8
2.3. Panneau de commandes	8
2.4. Télécommande	9
3. Illustration et branchements des périphériques	12
3.1. Illustration des connectiques	12
3.2. Installation des piles de la télécommande	13
3.3. Branchements des périphériques.....	13
4. Fonctionnement de base	18
4.1. Première installation	18
4.2. OPTIONS DU MENU VIDÉO (Image).....	19
4.3. OPTIONS DU MENU AUDIO (SON).....	20
4.4. OPTIONS DU MENU FONCTION.....	20
4.5. ATV (Réglage TV Analogique).....	23
4.6. TNT (Réglage TV Numérique).....	26
4.7. TÉLÉTEXTE (en mode ATV et TNT).....	33
4.8. Configuration PC	34
4.9. PRISES HDMI ET COMPOSANTES (YPBPR).....	34
4.10. FONCTION MÉDIA	36
4.11. FONCTION ENREGISTREMENT	41
4.12. Guide des programmes TV	43
5. Mode PC	44
6. Dépannage	45
7. Caractéristiques techniques	46

1. Avertissements de sécurité et précautions

► Instructions de sécurité



Ce symbole indique la présence de courants électriques conducteurs à l'intérieur de l'appareil pouvant causer un choc électrique.



Le point d'exclamation dans un triangle équilatéral a pour objectif d'avertir l'utilisateur de la présence d'instructions importantes de fonctionnement et d'entretien (réparation) dans les textes accompagnant l'appareil.

► Mise au rebut en fin de vie



Attention ! Ce logo sur le produit signifie que le recyclage de cet appareil fait partie de la Directive 2002/96/CE du 27 janvier 2003 relative aux Déchets d'Équipements Électriques et Électroniques (DEEE).

Ce symbole signifie que les produits électriques et électroniques usagés ne doivent pas être éliminés avec les déchets ménagers. Il existe un système de tri spécifique pour ces produits.

Si vous souhaitez éliminer cet équipement, ne le jetez pas dans une poubelle ordinaire !

---La présence de substances dangereuses dans les équipements électriques et électroniques a des conséquences potentielles sur l'environnement et sur la santé de l'être humain au cours du cycle de retraitement de ce produit.

---C'est pourquoi, à la fin de sa durée de vie, ce produit ne doit pas être éliminé avec les autres déchets non recyclés. Les équipements électriques et électroniques usagés doivent être traités séparément et conformément à la législation exigeant un traitement, une récupération et un recyclage particulier des équipements électriques et électroniques usagés.

---Les autorités locales et les revendeurs ont établi des procédures spéciales pour le tri et le recyclage de ce produit (contactez l'autorité locale pour en savoir plus). Vous avez l'obligation d'utiliser les systèmes de tri sélectifs des déchets mis en place par votre autorité locale.

---Si votre équipement électrique ou électronique usagé a des piles ou des accumulateurs, éliminez-les séparément au préalable conformément aux exigences locales.

---En éliminant ce produit correctement, vous contribuerez à ce que le traitement, la récupération et le recyclage nécessaires soit effectués, et contribuerez donc à éviter des effets potentiellement négatifs sur l'environnement et sur la santé des êtres humains qui pourraient être causés par une manipulation inappropriée des déchets.



Cet appareil est conforme à la Directive Européenne 2006/95 CE (directives sur la compatibilité électromagnétique et directives « Basse tension »).

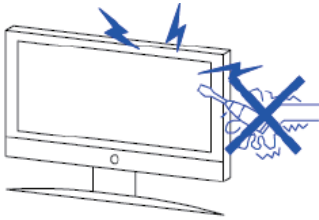

Attention

Cet appareil est alimenté sous haute tension. Ne retirez pas le cache à l'arrière de votre appareil. Confiez les réparations à un personnel qualifié.

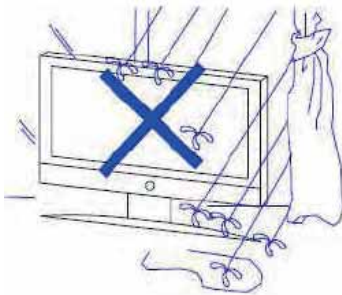

Attention

Afin d'éviter les risques d'incendie ou les chocs électriques, n'exposez pas l'appareil principal à la pluie ou à l'humidité.



Attention

Ne laissez pas tomber et ne tentez pas d'insérer des objets dans les ouvertures de la télévision. Ne déversez aucune sorte de liquide dans le poste de télévision.

Français

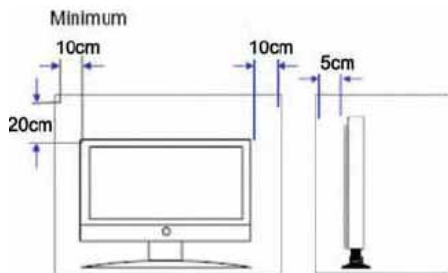

Attention

Si la télévision est intégrée dans un compartiment ou dans un espace confiné, une distance minimum doit être respectée. Une augmentation de chaleur peut réduire la durée de vie de votre télévision, et peut également être dangereuse.

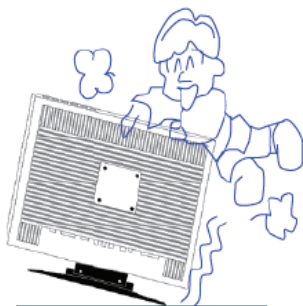

Attention

Ne jamais être debout sur le produit ou son support, s'y coucher, ou le pousser. Surveillez attentivement les enfants.

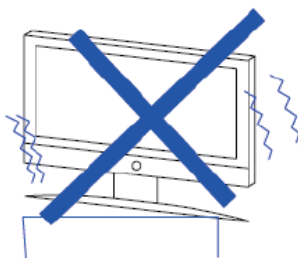

Attention

Ne placez pas l'appareil principal sur un chariot, une étagère ou une table instable. Si la télévision tombait, l'utilisateur risque de graves dommages corporels et la télévision peut être endommagée.

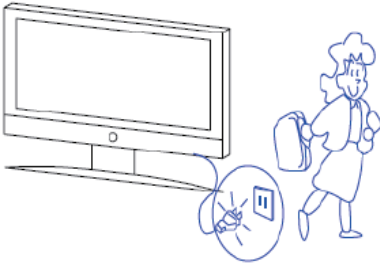

Attention

Si vous prévoyez de ne pas utiliser le produit pendant une longue période, il est recommandé de débrancher le cordon d'alimentation CA de la prise de courant CA.



Attention

Eviter d'exposer le téléviseur à la lumière directe du soleil ou à d'autres sources de chaleur. Ne pas poser le téléviseur sur d'autres appareils produisant de la chaleur (un ampli home cinéma par exemple). Ne pas bloquer les espaces d'aération situés à l'arrière de l'appareil. L'aération est essentielle afin de garantir la bonne marche de l'appareil. Ne pas tirer sur le cordon d'alimentation du téléviseur.

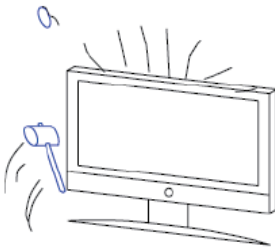

Attention

Le panneau LCD de ce produit est en verre. Il peut donc se briser s'il tombe ou s'il subit une contrainte excessive. Prenez garde à ne pas vous blessez par les bris de verre si le panneau LCD se brise. Faites également attention à ne pas vous blesser en montant l'appareil au mur ou à un autre endroit.



Attention

En montant l'appareil dans une caravane ou dans un autre véhicule mobile, assurez-vous que l'appareil est bien fixé au mur et soutenu par en-dessous quand vous voyagez.

Français

Condensation : De l'humidité peut se former quand l'appareil passe d'un endroit froid à un endroit chaud. S'il y a de la condensation à l'intérieur de l'appareil, celui-ci pourra mal fonctionner par la suite. Dans ce cas, n'utilisez pas l'appareil pendant quelques heures, vous pourrez ensuite l'utiliser.

Alimentation électrique : N'utilisez l'appareil que sur une alimentation électrique spécifiée dans le guide d'utilisation et sur l'étiquette d'identification.

Cordon d'alimentation : Pour débrancher le cordon d'alimentation de la prise secteur, tirez le cordon par sa fiche. Ne tirez jamais sur le cordon lui-même. Ne touchez jamais la prise secteur si vos mains sont mouillées car vous risquez un choc électrique, cela peut aussi causer un incendie. Les cordons d'alimentation doivent être fixés correctement pour qu'ils ne soient pas endommagés. Faites particulièrement attention au branchement du cordon avec la fiche du secteur. Évitez d'utiliser les fiches murales et les rallonges au-delà de leur capacité car cela pourrait causer un incendie ou un choc électrique.

2. Description de l'appareil principal et de la télécommande

2.1. Connexion et préparation pour utilisation

► Accessoires fournis



Télécommande

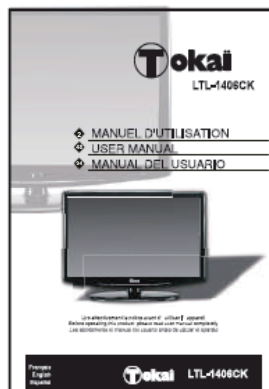

Manuel d'utilisation

Français

2.2. Appareil principal

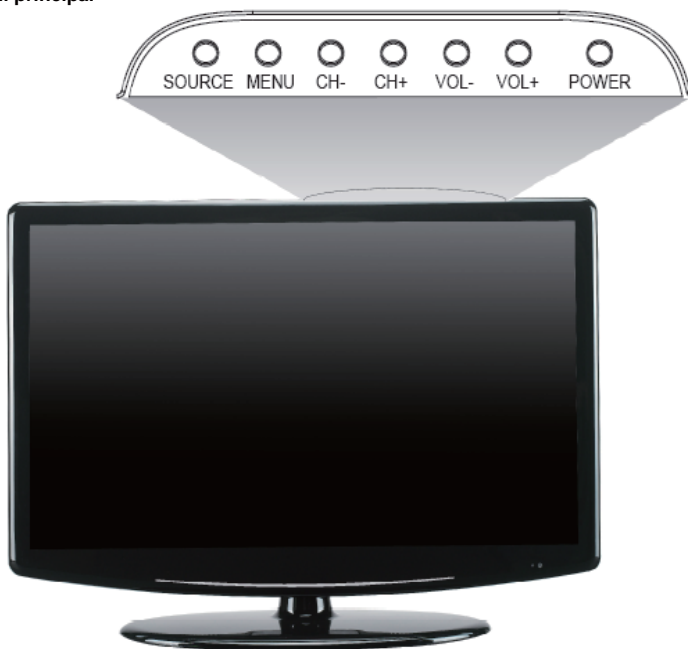



2.3. Panneau de commandes



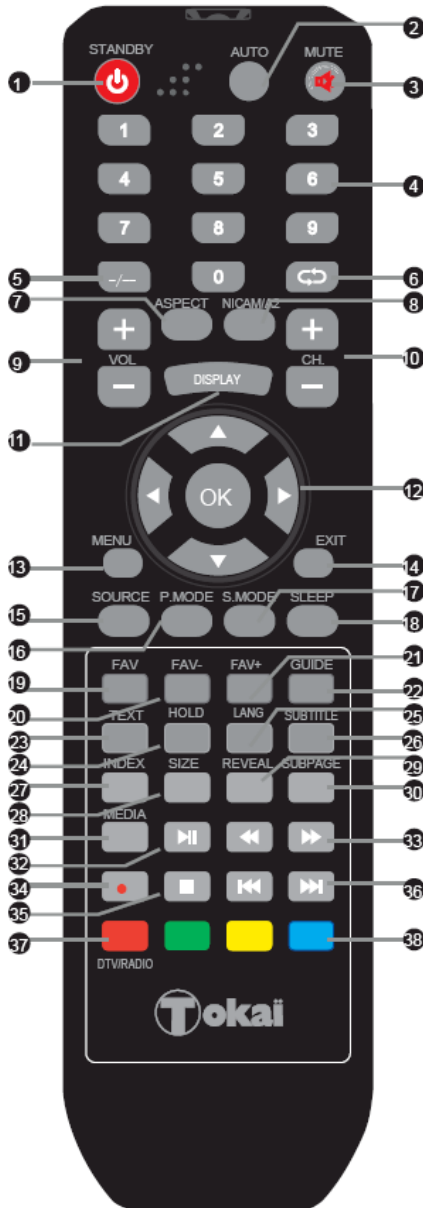

- 2.2.1. **POWER** - Allumez la TV en appuyant une fois sur ce bouton. Appuyez encore sur le bouton pour éteindre la TV.
- 2.2.2. **VOL(-)** - Ce bouton sert à réduire le volume de la TV. Si le menu OSD est actif, appuyez sur ce bouton pour déplacer la sélection vers la gauche.
- 2.2.3. **VOL(+)** - Ce bouton sert à augmenter le volume de la TV. Si le menu OSD est actif, appuyez sur ce bouton pour déplacer la sélection vers la droite.
- 2.2.4. **CH(-)** - Ce bouton diminue le numéro de chaîne de TV. Si le menu OSD menu est actif, appuyez sur ce bouton pour déplacer la sélection vers le bas.
- 2.2.5. **CH+** - Ce bouton augmente le numéro de chaîne TV. Si le menu OSD menu est actif, appuyez sur ce bouton pour déplacer la sélection vers le haut.
- 2.2.6. **MENU** - Ce bouton active le menu d'affichage (OSD). Si un sous-menu est actif, vous retourneriez au menu précédent en appuyant sur ce bouton.
- 2.2.7. **SOURCE** - Ce bouton sert à alterner entre toutes les différentes sources de la TV (TV, AV, PERITEL, HDMI, etc...). Quand l'OSD est actif, ce bouton fonctionne comme le bouton ENTRER et confirme la sélection du menu.

2.4. Télécommande



Français

NON	Bouton	Description
1	STANDBY	Appuyez sur ce bouton pour allumer la TV, appuyez encore une fois pour mettre l'appareil en veille.
2	AUTO	Appuyez sur ce bouton pour régler automatiquement la position de l'écran. (mode PC) –voir page 34 le mode synchronisation-
3		Appuyez sur ce bouton pour mettre en sourdine la sortie du son. Appuyez encore sur ce bouton pour rétablir le son.
4	Touches numériques	Appuyez sur les touches numériques pour sélectionner la chaîne TV à regarder, ou pour saisir les chiffres d'un mot de passe.
5	-/--	Si vous souhaitez choisir une chaîne à plus d'un chiffre, utilisez ce bouton.
6		Appuyez sur ce bouton pour alterner entre la chaîne en cours et la chaîne précédente.
7	ASPECT	Appuyez sur ce bouton pour choisir entre les différents modes d'aspect de l'écran TV.
8	NICAM/A2	Appuyez sur ce bouton pour choisir entre les différents systèmes audio.
9	VOL+/-	Réglez le volume de la TV.
10	CH+/-	Réglez la chaîne TV.
11	DISPLAY	Appuyez sur ce bouton pour afficher le mode actuel / les informations actuelles.
12	▼/▲/◀/▶	Sert à naviguer dans les menus OSD et à régler les paramètres système selon vos préférences.
	OK	Appuyez sur ce bouton pour confirmer et accéder aux options de votre choix.
13	Menu	Appuyez sur ce bouton pour afficher le menu OSD (affichage écran) pour régler l'image, le son et les fonctions. Appuyez encore sur ce bouton pour fermer l'affichage OSD.
14	EXIT	Quitte le menu, ou fait disparaître tout l'affichage du menu à l'écran et retourne à l'affichage de la TV depuis n'importe quel menu. Cela n'est pas disponible en mode USB.
15	SOURCE	Appuyez sur ce bouton pour ouvrir le menu OSD des différentes sources d'entrée.
16	P.MODE	Appuyez sur ce bouton pour changer les différents modes d'image disponibles.
17	S.MODE	Appuyez sur ce bouton pour changer les différents modes audio disponibles.
18	Sleep	Appuyez sur ce bouton pour régler la minuterie d'extinction automatique de la TV.
19	FAV	Affiche la liste des chaînes favorites.
20	FAV-	Appuyez sur ces boutons pour accéder au numéro de la chaîne favorite précédente.
21	FAV+	Appuyez sur ces boutons pour accéder au numéro de la chaîne favorite suivante.
22	GUIDE	Affiche le guide des programmes TV.
23	TEXT	Appuyez sur ce bouton pour activer la fonction Télétexte. Appuyez encore une fois sur ce bouton pour la désactiver.
24	HOLD	Appuyez sur ce bouton pour figer l'image du texte analogique sur l'écran (le signal continuera à être diffusé). Appuyez encore sur ce bouton pour arrêter de figer l'image.

NON	Bouton	Description
25	LANG	Appuyez sur ce bouton pour sélectionner les langues disponibles en mode TNT.
26	SUBTITLE	Affiche les sous-titres diffusés avec le programme. (mode TNT)
27	INDEX	Appuyez sur ce bouton pour aller à la page de l'index du télétexte analogique.
28	SIZE	Appuyez sur ce bouton pour sélectionner la taille d'affichage de l'écran télétexte analogique.
29	REVEAL	Appuyez sur ce bouton pour afficher les informations cachées du télétexte analogique.
30	SUBPAGE	Appuyez sur ce bouton pour activer la sous-page de la page Télétexte en cours. Appuyez encore une fois sur ce bouton pour la désactiver.
31	MÉDIA	Appuyez sur le bouton pour accéder directement à la source USB.
32		En mode MEDIA met le contenu de l'USB en lecture/pause En Mode TNT démarre le TIME SHIFT En mode TNT met l'image en mode pause à l'écran.
33		Appuyez sur ce bouton pour lire un programme USB en mode retour rapide ou avance rapide.
34		Appuyez sur ce bouton pour enregistrer la TNT sur le disque USB.
35		Appuyez sur ce bouton et l'USB s'arrête. Appuyez encore sur le bouton pour reprendre la lecture USB.
36		Appuyez sur ce bouton pour aller au chapitre/plage précédent ou au chapitre/plage suivant en mode USB.
37	DTV/RADIO	Appuyez sur ce bouton pour alterner entre TNT et Radio digitale.
	Bouton ROUGE	Dans le menu OSD ou en mode Télétexte, appuyez sur le bouton ROUGE pour accéder à l'option correspondante.
38	Boutons de couleur	Appuyez sur les boutons de couleur pour accéder à l'option correspondante (dans le menu OSD) ou à la page (fonction TXT).



- * Pour utiliser le téléviseur, vous devez pointer la télécommande vers le capteur infrarouge sur la façade de la TV (les objets placés entre les deux pourraient faire obstacle au signal).
- * Ne laissez jamais le capteur infrarouge de la TV exposé à la lumière directe du soleil ou à une forte lumière.

3. Illustration et Branchement des périphériques

3.1. Illustration des connectiques

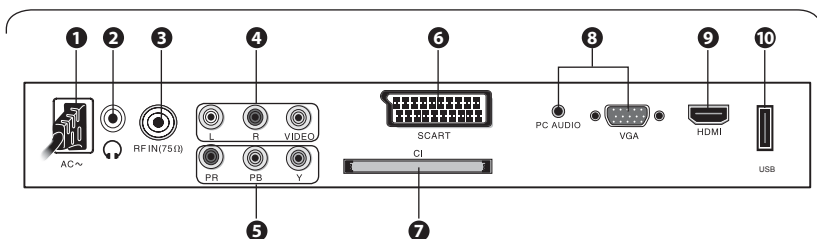

Élément	Description
1. A.C. ~	Branchez le câble d'alimentation AC 240 V. du TV à la prise secteur murale
2. 🎧 sortie Audio	Branchez les écouteurs pour une écoute privée.
3. Entrée RF (75 Ω)	Branchez la fiche de l'antenne sur une prise murale avec le câble coaxial RF.
4. VIDÉO / AUDIO (G/D)	Branchez les fiches de sortie composite VIDÉO et AUDIO (G/D) sur les appareils externes vidéo.
5. Y, PB, PR (sorties vidéo composantes YUV)	Connectez un appareil vidéo à ces prises.
6. PÉRITEL	Reliez la sortie PÉRITEL de l'appareil externe et branchez-la sur l'entrée PÉRITEL du TV.
7. Fente de carte CI (Interface commune)	Pour y insérer une carte module de contrôle d'accès pour avoir accès aux chaînes payantes (via un fournisseur d'accès local)
8. PC AUDIO / VGA (Entrées Audio / Vidéo pour PC)	Connexion à un ordinateur ou à d'autres appareils avec une interface VGA.
9. HDMI	Connexion d'un signal à une HDMI (interface multimédia haute définition).
10. Port USB	Pour y insérer un périphérique de stockage USB.

3.2. Installation des piles de la télécommande

1. Tenez la télécommande à l'envers. Ouvrez le couvercle du compartiment à piles.
2. Installez deux nouvelles piles 1,5V AAA (LR-03) en respectant bien les polarités + et – indiquées dans le compartiment des piles. Si vous placez les piles dans le mauvais sens, cela peut endommager la télécommande.



3. Fermez le couvercle du compartiment à piles.

3.3. Branchements des périphériques

3.3.1. Connexion HDMI

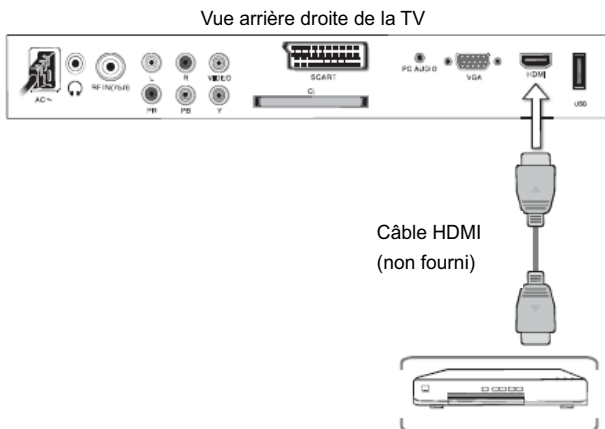

1. Éteignez le téléviseur et le lecteur DVD.
2. Branchez un câble HDMI à la sortie HDMI de votre lecteur DVD et l'autre extrémité à l'entrée HDMI à l'arrière de votre télévision.
3. Allumez la télévision et le lecteur DVD.
4. Sélectionnez la source Digital HD (Haute Définition Numérique) à l'aide du bouton SOURCE en façade de la télévision ou sur la télécommande.

Français

3.3.2. Connexion PC et audio

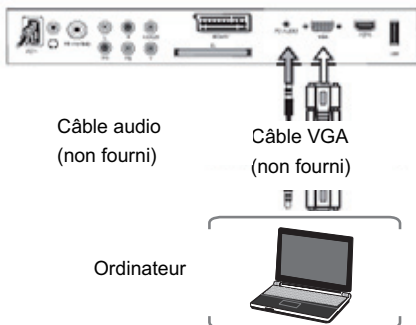

1. Éteignez votre télévision et votre ordinateur.
2. Connectez un câble (VGA) D-sub RVB à 15 broches à la sortie RVB de votre ordinateur et l'autre extrémité à l'entrée VGA (zone violette) à l'arrière de votre télévision.
3. Connectez la sortie audio de votre ordinateur à l'audio RVB (bande violette) à l'arrière de votre télévision.
4. Allumez votre télévision et votre ordinateur.
5. Sélectionnez la source PC à l'aide du bouton SOURCE en façade de votre télévision ou sur la télécommande.

3.3.3. Connexion vidéo composite (CVBS) et audio (Audio/Vidéo RCA)

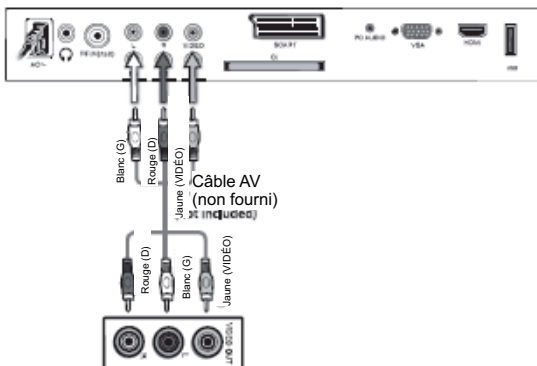

1. Éteignez la télévision et le lecteur DVD.
2. Connectez la prise CVBS à l'arrière de votre lecteur DVD sur la sortie CVBS (Audio/Vidéo RCA) à l'arrière de votre télévision. (Câble vidéo non fourni)
3. Reliez les connecteurs de Droite (de couleur rouge) et de Gauche (de couleur blanche) à l'arrière de votre lecteur DVD sur les connecteurs d'entrée audio de Droite (de couleur rouge) et de Gauche (de couleur blanche) à l'arrière de votre télévision à l'aide d'un Câble audio/vidéo non fourni)
4. Allumez la télévision et le lecteur DVD.
5. Sélectionnez la source AV à l'aide du bouton SOURCE en façade de votre télévision ou sur la télécommande.

3.3.4. Connexion YPBYR et audio

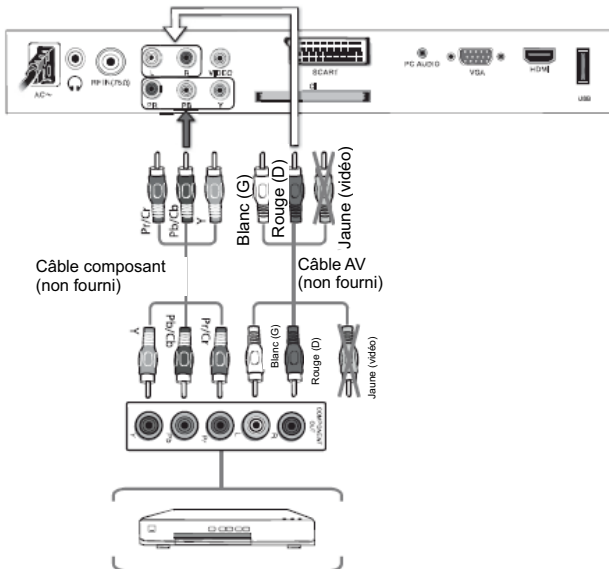

1. Éteignez la télévision et le lecteur DVD.
2. En utilisant les connecteurs dans la zone de couleur verte, reliez le connecteur en Y (de couleur verte) à l'arrière de votre lecteur DVD au connecteur en Y correspondant (de couleur verte) dans le groupe des prises composantes (bande de couleur verte) à l'arrière de votre télévision.
3. Reliez le connecteur Pb (de couleur bleue) à l'arrière de votre lecteur DVD au connecteur Pb correspondant (de couleur bleue) dans le groupe des prises composantes (bande de couleur verte) à l'arrière de votre télévision.
4. Reliez le connecteur Pr (de couleur rouge) à l'arrière de votre lecteur DVD avec le connecteur Pr correspondant (de couleur rouge) dans le groupe des prises composantes (bande de couleur verte) à l'arrière de votre télévision.
5. Reliez les connecteurs de Droite (de couleur rouge) et de Gauche (de couleur blanche) à l'arrière de votre lecteur DVD sur les connecteurs d'entrée audio de Droite (de couleur rouge) et de Gauche (de couleur blanche) dans le groupe des prises composantes (bande de couleur verte) à l'arrière de votre télévision.
6. Allumez la télévision et le lecteur DVD.
7. Sélectionnez la source Composante Analogue HD à l'aide du bouton SOURCE en façade de la télévision ou sur la télécommande.

Remarque :

Consultez le manuel de votre lecteur DVD pour davantage d'informations sur les caractéristiques de sortie vidéo du produit.

Français

3.3.5. Connexion PÉRITEL

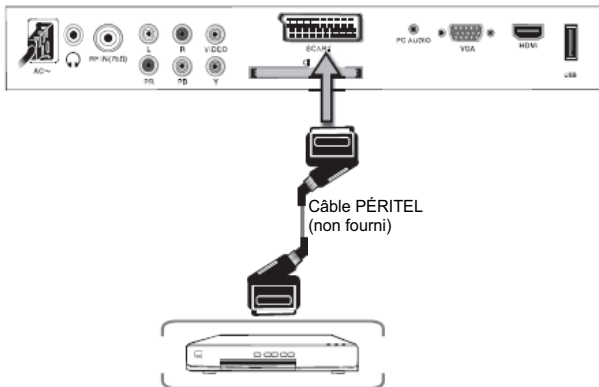

1. Éteignez la télévision et le lecteur DVD.
2. Connectez la prise PÉRITEL à l'arrière de votre lecteur DVD sur la prise PÉRITEL de la télévision.
3. Allumez la télévision et le lecteur DVD.
4. Sélectionnez la source PÉRITEL à l'aide du bouton SOURCE en façade de la télévision ou sur la télécommande.

3.3.6. Connexion ANTENNE

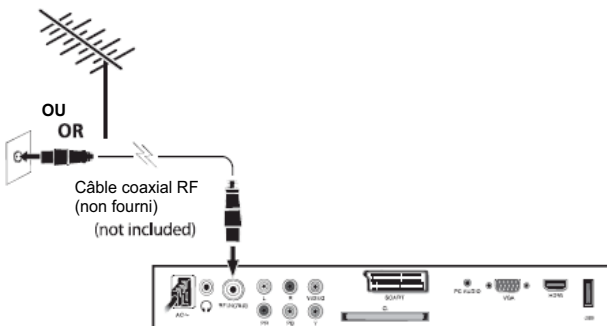

1. Éteignez votre télévision.
2. Connectez la prise coaxiale (RF) de votre antenne, réseau câblé ou décodeur TV, en la branchant avec un câble d'antenne coaxial rond RF (75 Ω) (non fourni), sur la prise antenne TV RF à l'arrière de votre télévision.
3. Allumez votre télévision.
4. Sélectionnez la source TV à l'aide du bouton SOURCE en façade de votre télévision ou sur la télécommande.

3.3.7. Connexion USB

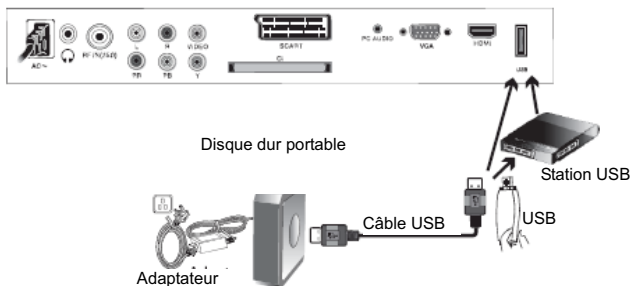

- Si vous utilisez un disque dur, assurez-vous que son adaptateur secteur est branché au secteur.
- Si vous utilisez une station USB, assurez-vous que son adaptateur secteur est branché au secteur car la consommation totale de courant peut dépasser 500mA.

3.3.8. Connexion pour ÉCOUTEURS/CASQUE

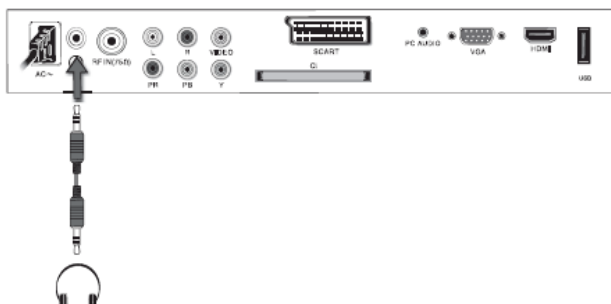

- Vous pouvez brancher des écouteurs/un casque à votre télévision si vous souhaitez regarder un programme sans gêner les personnes autour de vous.
- Insérez des écouteurs standard avec une prise jack de 3,5mm dans la prise casque de 3,5mm à l'arrière de la télévision (voir le schéma).

Remarque : 1. AVERTISSEMENT POUR LE VOLUME DES ÉCOUTEURS.

Branchez les écouteurs avec un volume bas puis augmentez-le si nécessaire.

Une écoute prolongée avec des écouteurs à un volume élevé peut endommager votre audition.

2. Les haut-parleurs de la télévision sont automatiquement déconnectés quand les écouteurs sont branchés sur la télévision.

Remarque : Tous les câbles indiqués ne sont pas fournis avec la télévision.

Français

4. Fonctionnement de base

- * Appuyez sur le bouton SOURCE pour afficher la liste des sources d'entrée ;
- * Appuyez sur le bouton ▼/▲ pour sélectionner la source d'entrée que vous souhaitez regarder ;
- * Appuyez sur le bouton ENTER pour accéder à la source d'entrée.

4.1. Première installation

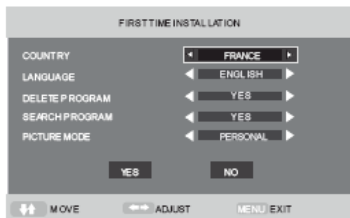

Pays

Appuyez sur le bouton ▼/▲ puis utilisez ◀/▶ pour sélectionner le pays où vous êtes.

Langue

Appuyez sur le bouton ▼/▲ puis utilisez ◀/▶ pour sélectionner la langue d'affichage OSD. La langue que vous choisissez sera utilisée dans les réglages suivants.

Supprimer programme

Appuyez sur le bouton ▼/▲ puis utilisez ◀/▶ pour sélectionner ou non la suppression de tous les programmes.

Rechercher programme

Appuyez sur le bouton ▼/▲ puis utilisez ◀/▶ pour sélectionner ou non le démarrage de la recherche des programmes. Les réglages de recherche des chaînes se trouvent dans la partie RECHERCHE AUTOMATIQUE.



Après avoir effectué les réglages, sélectionnez OK pour terminer la première installation, ou sélectionnez Annuler pour quitter ce menu.

Si vous avez annulé la première installation, l'appareil vous rappellera de paramétrer la première installation la prochaine fois.

Mode image

Appuyez sur le bouton ▼/▲ puis utilisez ◀/▶ pour sélectionner le mode image.

4.2. OPTIONS DU MENU VIDÉO (Image)

Appuyez sur le bouton **MENU** sur le panneau avant ou sur la télécommande pour afficher le menu principal.

1. Appuyez sur le bouton **▼/▲** pour sélectionner **IMAGE** dans le menu principal.
2. Appuyez sur le bouton **▼/▲** pour sélectionner l'option que vous souhaitez régler dans le menu **IMAGE**.
3. Appuyez sur le bouton **◀/▶** pour effectuer le réglage.
4. Lorsque le réglage est satisfaisant, appuyez sur le bouton **MENU** pour retourner au menu précédent.

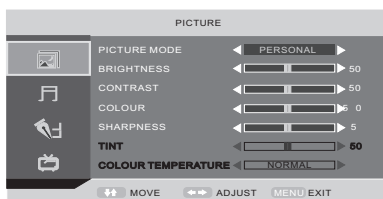

4.2.1. Mode image

Sélectionnez le mode image dans le menu IMAGE.

Modes IMAGE disponibles :

Personnel : Vous pouvez régler la luminosité, le contraste, la couleur et la netteté.

Standard : Un mode d'utilisation anormal généralement utilisé dans un environnement dont la lumière est constante.

Film : Ce mode est pour une utilisation dans un environnement sombre. La luminosité est plus élevée qu'avec les autres modes.

Doux : Ce mode est pour une utilisation dans un endroit lumineux. La luminosité, la couleur et la netteté sont inférieures par rapport aux autres modes.

Jeu : Généralement utilisé quand vous jouez à des jeux, car la luminosité est légèrement inférieure par rapport au mode FILM.

Si vous modifiez la valeur du contraste, de la luminosité, de la couleur, de la teinte, de la netteté ou de la température des couleurs dans le menu Image, le mode Image passera automatiquement en mode personnel (mode Utilisateur).

4.2.2. Luminosité

Appuyez sur le bouton **▼/▲** puis utilisez **◀/▶** pour régler la luminosité de l'image.

Après avoir réglé à la valeur souhaitée, appuyez sur le bouton **MENU** pour retourner au **MENU** précédent.

4.2.3. Contraste



Appuyez sur le bouton **▼/▲** puis utilisez **◀/▶** pour régler le contraste de l'image.

4.2.4. Couleur

Appuyez sur le bouton **▼/▲** puis utilisez **◀/▶** pour régler la saturation des couleurs.

REMARQUE : Cette option n'est pas valide en mode PC, elle sera grisée.

4.2.5 Netteté

Appuyez sur le bouton **▼/▲** puis utilisez **◀/▶** pour régler la netteté de votre télévision. Une netteté adaptée peut rendre l'image plus claire.

Français

4.2.6. Teinte

Appuyez sur le bouton ▼/▲ puis utilisez ◀/▶ pour régler la teinte des couleurs quand votre système est en NTSC.

4.2.7. Température couleur

Appuyez sur le bouton ▼/▲ puis utilisez ◀/▶ pour régler le mode de température optimale des couleurs pour rendre l'image plus agréable à regarder. L'image semble plus claire quand le paramètre TEMPÉRATURE COULEUR est plus élevé.

4.3. OPTIONS DU MENU AUDIO (SON)

Appuyez sur le bouton **MENU** sur le panneau avant ou sur la télécommande pour afficher le menu principal.

1. Appuyez sur le bouton ▼/▲ pour sélectionner **AUDIO** dans le menu principal.
2. Appuyez sur le bouton ▼/▲ pour sélectionner l'option que vous souhaitez régler dans le menu **AUDIO**.
3. Appuyez sur le bouton ◀/▶ pour effectuer le réglage.
4. Lorsque le réglage est satisfaisant, appuyez sur le bouton **MENU** pour retourner au menu précédent.

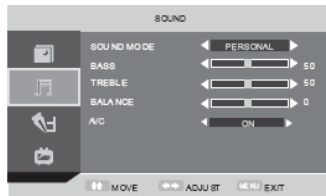

4.3.1. Mode audio

Sélectionnez mode Audio dans le menu AUDIO. (Modes SON disponibles : personnel, voix, musique, standard, théâtre.)

Si vous modifiez la valeur des basses et des aigus, dans le menu audio, le mode de son changera automatiquement en mode personnalisé.

4.3.2. GRAVES

Appuyez sur le bouton ▼/▲ puis utilisez le bouton ◀/▶ pour augmenter ou diminuer le niveau des sons graves.

4.3.3. AIGUS

Appuyez sur le bouton ▼/▲ puis utilisez le bouton ◀/▶ pour augmenter ou diminuer le niveau des sons aigus.

4.3.4. BALANCE

Appuyez sur le bouton ▼/▲ puis utilisez le bouton ◀/▶ pour régler la sortie audio entre les haut-parleurs gauche et droite.

4.3.5. CAV

Appuyez sur le bouton ▼/▲ puis utilisez ◀/▶ pour activer/désactiver le réglage du contrôle automatique du volume.

4.4. OPTIONS DU MENU FONCTION

Appuyez sur le bouton **MENU** sur le panneau avant ou sur la télécommande pour afficher le menu principal.

1. Appuyez sur le bouton ▼/▲ pour sélectionner **FONCTION** dans le menu principal.
2. Appuyez sur le bouton ▼/▲ pour sélectionner l'option que vous souhaitez régler dans le menu **FONCTION**.
3. Appuyez sur le bouton ◀/▶ pour effectuer le réglage.

4. Quand le réglage est satisfaisant, appuyez sur le bouton MENU pour retourner au menu précédent ou appuyez sur le bouton EXIT pour quitter le menu principal.

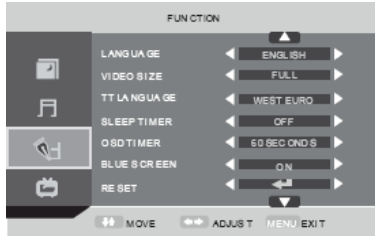

4.4.1. LANGUE

Utilisez ◀/▶ pour sélectionner la langue d'affichage dans le menu langue (langues disponibles : anglais, italien, espagnol, portugais, français, allemand). Vous pouvez également sélectionner la langue lors de la première installation.

4.4.2. FORMAT VIDÉO

Cette option sert à sélectionner le mode d'affichage de l'écran qui correspond le mieux aux conditions dans lesquelles vous regardez la télévision.

Remarque : Le mode d'aspect disponible peut différer selon le signal d'entrée utilisé.

4.4.3. LANGUE TELETEXTE

Utilisez ◀/▶ pour sélectionner la langue de télétexte. (Langues disponibles : Europe occidentale, Europe orientale, russe, arabe, persan, grec, cyrillique, hébreux)

4.4.4. MINUTERIE DE VEILLE AUTOMATIQUE (SLEEP)

Sélectionnez le délai de veille au bout duquel la télévision passera en mode veille automatiquement, par exemple la télévision passera en mode veille 30min après que vous ayez réglé MINUTERIE VEILLE AUTO sur 30 min. La minuterie d'extinction peut être réglée de 0min (désactivé) à 120min.

4.4.5. DURÉE DE L'AFFICHAGE OSD

Vous pouvez sélectionner le délai d'affichage du menu à l'écran entre 5s et 60s.

4.4.6 ÉCRAN BLEU

Cette option sert à sélectionner l'activation ou la désactivation du fond bleu. S'il est activé, le fond de l'écran deviendra bleu quand le signal est très faible ou absent.

4.4.7. RÉINITIALISER

Appuyez sur OK ou sur le bouton ▶ pour réinitialiser la télévision à ses paramètres par défaut.

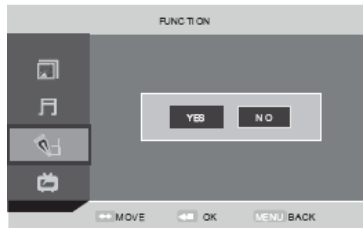

4.4.8. VERROUILLAGE ENFANT

Appuyez sur OK ou sur le bouton ► pour régler la protection parentale. Vous devez saisir le code PIN. Si la protection parentale est activée et que le code PIN par défaut est vide, vous pouvez appuyer directement sur le bouton OK pour y accéder.

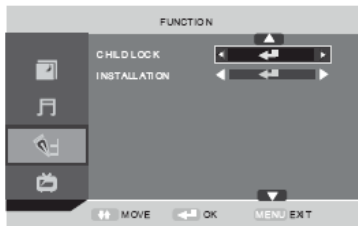

ASTUCE : Le mot de passe du superutilisateur (administrateur) est 0000.

Verrouillage enfant

Appuyez sur OK ou sur le bouton ► pour régler la protection parentale.

Verrouillage touches

Appuyez sur OK ou sur le bouton ► pour régler le verrouillage des touches.

Changer mot de passe

Appuyez sur le bouton ► pour accéder au menu de modification du code.



4.4.9. Installation

Appuyez sur le bouton ► pour accéder au menu de **première installation**, son fonctionnement est en page 18.

Remarque : Si vous activez VERROUILLAGE ENFANT, vous ne pourrez pas accéder à l'INSTALLATION (grisée).

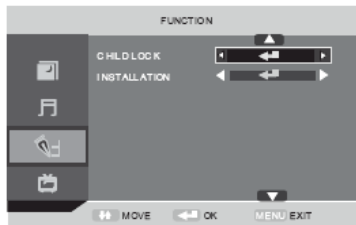

4.5. ATV (Réglages TV Analogique)

Appuyez sur le bouton **MENU** sur le panneau avant ou sur la télécommande pour afficher le menu principal.

1. Appuyez sur le bouton ▼/▲ pour sélectionner une option dans le menu principal.
2. Appuyez sur le bouton ▼/▲ pour sélectionner l'option que vous souhaitez régler dans le menu TV.
3. Appuyez sur le bouton ◀/▶ pour effectuer le réglage.
4. Quand le réglage est satisfaisant, appuyez sur le bouton **MENU** pour retourner au menu précédent ou appuyez sur le bouton EXIT pour quitter le menu principal.

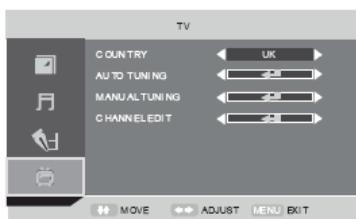

4.5.1. PAYS

Cette option sert à sélectionner votre pays. (Espagne, France, Italie, Allemagne, Royaume-Uni, Autres)

4.5.2. RECHERCHE AUTOMATIQUE

Cette option sert à régler les chaînes qui peuvent être reçues automatiquement.

Remarque : Avant d'effectuer une recherche automatique, vous devez choisir le pays où vous êtes en sélectionnant l'option **PAYS**.

Français



Appuyez sur le bouton OK pour démarrer la recherche automatique. Vous verrez le contrôle parental si vous l'avez activé auparavant, saisissez le mot de passe 0000 puis choisissez « Oui ». Appuyez sur MENU pour annuler et NON pour revenir en arrière.



Vous pouvez appuyer sur le bouton **MENU** pour arrêter la recherche automatique et fermer le menu OSD.

4.5.3. RECHERCHE MANUELLE

Cette option sert à effectuer un réglage manuel. Appuyez sur ◀/▶ pour sélectionner l'option appropriée. Cette option a deux fonctions :

1. Réglez la fréquence de chaîne pour l'option AFT (recherche fréquence automatique).
2. Appuyez sur le bouton ▶ pendant plus de 3 secondes pour démarrer la recherche automatique à partir de cette fréquence.

Remarque : Avant d'effectuer un réglage manuel, vous devez choisir le pays où vous êtes en sélectionnant l'option Pays dans le menu **FONCTION**.

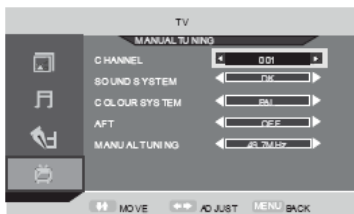

Appuyez sur ▼/▲ pour effectuer la sélection. Saisissez le mot de passe 0000 pour accéder au menu CHAÎNE, le menu du réglage manuel s'affichera.

Chaîne

Appuyez sur ◀/▶ pour sélectionner la recherche manuelle dans le menu **TV**.

Système audio

Appuyez sur ◀/▶ pour sélectionner un système audio correspondant, comme DK, I, L, BG.

Système couleur

Appuyez sur ◀/▶ pour sélectionner un système de couleur correspondant, comme Auto, PAL.

Réglage Fin Automatique

Si les signaux sont faibles ou que l'antenne est mal configurée, certaines chaînes peuvent ne pas être réglées dans les meilleures conditions de réception. La fonction REGLAGE FIN AUTOMATIQUE sert à affiner le réglage des chaînes sélectionnées (la fréquence des chaînes est proche de la valeur avec l'option de recherche manuelle).

ÉDITION CHAÎNE

Cette fonction sert à trier les programmes TV selon vos préférences, comme il suit :

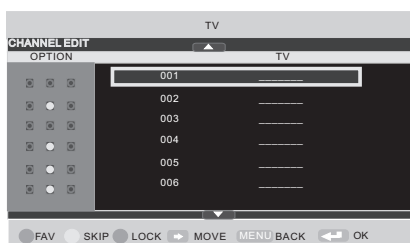

Cette option a quatre fonctions :

1. Appuyez sur le bouton vert pour régler la chaîne en cours comme votre chaîne favorite. Si la chaîne en cours fait déjà partie de vos chaînes favorites, appuyez encore sur le bouton vert pour la régler comme une chaîne normale.
2. Appuyez sur le bouton bleu pour verrouiller la chaîne en cours. Si la chaîne en cours est déjà verrouillée, appuyez encore une fois sur le bouton bleu pour la déverrouiller.
3. Appuyez sur le bouton jaune pour passer à la chaîne suivante.
4. Appuyez sur le bouton ◀/▶ pour sélectionner la chaîne dans la liste. Appuyez sur OK pour l'affichage suivant :



Appuyez sur le bouton ▼/▲ pour sélectionner l'endroit où vous souhaitez placer la chaîne.

Saisissez le nom de la chaîne « ____ », et appuyez sur le bouton ◀/▶ pour sélectionner OK, sauvegarder et retourner au menu précédent.

Appuyez sur le bouton OK pour effectuer votre sélection.

Français

4.6. TNT (Réglages TV numérique)

Appuyez sur le bouton **MENU** sur le panneau avant ou sur la télécommande pour afficher le menu principal.

1. Appuyez sur le bouton **▼/▲** pour sélectionner **TNT** dans le menu principal.
2. Appuyez sur le bouton **▼/▲** pour sélectionner l'option que vous souhaitez régler dans le menu **TNT**.
3. Appuyez sur le bouton **◀/▶** pour effectuer le réglage.
4. Lorsque le réglage est satisfaisant, appuyez sur le bouton **MENU** pour retourner au menu précédent.

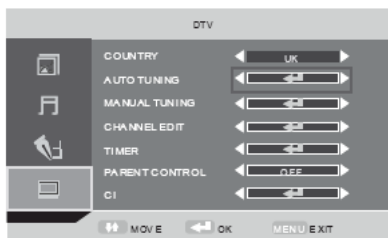

4.6.1. PAYS

Appuyez sur le bouton **▼/▲** pour sélectionner **Pays**, et appuyez ensuite sur le bouton **◀/▶** pour sélectionner un autre pays.

4.6.2. Recherche AUTOMATIQUE

Appuyez sur le bouton **▼/▲** pour sélectionner **Recherche automatique**, et appuyez ensuite sur le bouton **OK** pour y accéder.

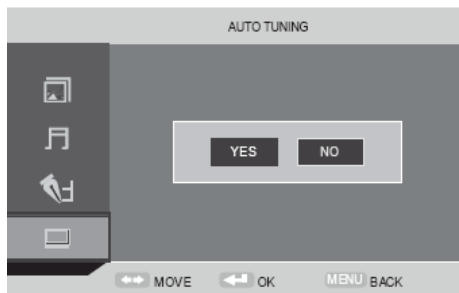

Appuyez sur le bouton **◀/▶** pour sélectionner **OUI** ou **NON**, appuyez sur le bouton **OK** pour la recherche automatique si vous sélectionnez OUI, appuyez sur le bouton **OK** pour retourner au menu précédent si vous sélectionnez NON.

4.6.3. Recherche manuelle

Appuyez sur le bouton **▼/▲** pour sélectionner **Recherche manuelle**, et appuyez ensuite sur le bouton **OK** pour y accéder.

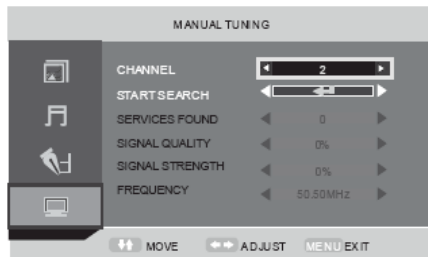

Chaîne

Appuyez sur le bouton ▼/▲ pour sélectionner **Chaîne**, et appuyez ensuite sur le bouton ◀/▶ pour sélectionner une autre chaîne.

Démarrage recherche

Appuyez sur le bouton ▼/▲ pour sélectionner **Démarrage recherche**, et appuyez ensuite sur le bouton **OK** pour démarrer la recherche.

4.6.4. Édition chaîne

Appuyez sur le bouton ▼/▲ pour sélectionner **Édition chaîne**, et appuyez ensuite sur le bouton **OK** pour y accéder.



Favori : Appuyez sur les boutons numériques 1 à 8 pour régler la chaîne en cours comme votre groupe favori 1 à 8.

Si la chaîne en cours fait déjà partie de votre groupe favori 1 à 8, appuyez encore une fois sur les boutons numériques 1 à 8 pour la régler comme une chaîne normale.

Appuyez sur le bouton **Jaune** sur la télécommande, le menu s'affichera comme il suit :

Français



Appuyez sur le bouton **OK** pour enregistrer les modifications ou appuyez sur le bouton **MENU** pour revenir au menu précédent.

Appuyez sur le bouton **Bleu** sur la télécommande, le menu s'affichera comme suit :

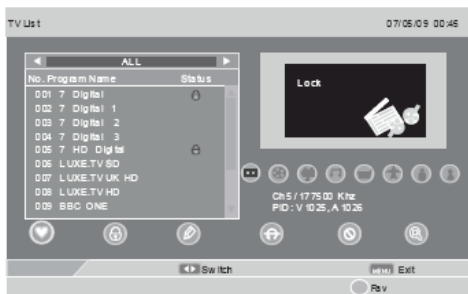

Appuyez sur le bouton **◀/▶** pour alterner entre toutes les chaînes et les chaînes favorites 1 à 8.

Appuyez sur le bouton **Bleu** pour revenir au menu précédent.

Verrouillage : Appuyez sur le bouton **OK** pour verrouiller la chaîne en cours.

Si la chaîne en cours est déjà verrouillée, appuyez encore une fois sur **OK** pour la déverrouiller.

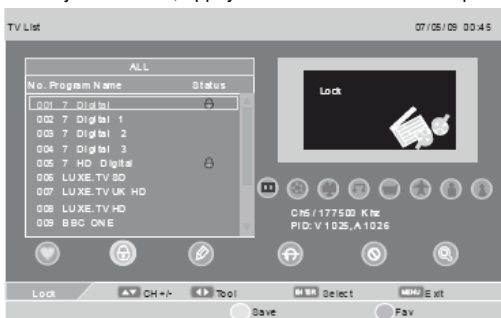

Éditer :

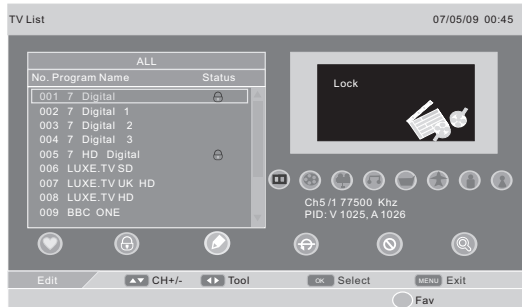

Appuyez sur le bouton **▼/▲** pour sélectionner la **chaîne**, et appuyez ensuite sur le bouton **OK** pour accéder au menu informations du programme.

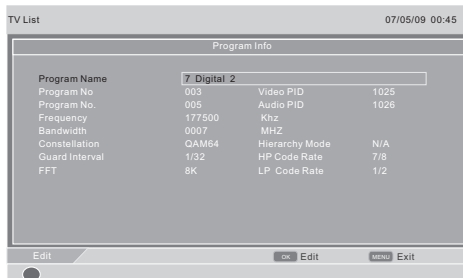

Appuyez sur le bouton **OK** pour accéder au menu nom du programme.

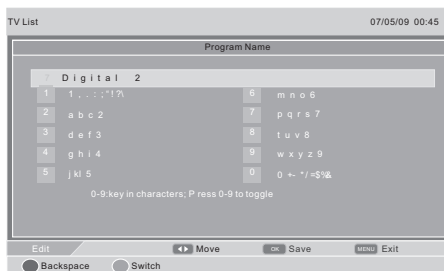

Français

Appuyez sur les boutons numériques 0 à 9 pour sélectionner un autre caractère.
Appuyez sur le bouton **Vert** pour alterner entre les différentes cases de lettres.
Appuyez les boutons numériques 2 pour sélectionner entre a, b, c et 2.
Appuyez sur le bouton **OK** pour sauvegarder.

Saut : Utilisez les boutons de navigation pour sélectionner la chaîne à sauter.
Appuyez sur le bouton **OK** et  s'affichera sur la chaîne sélectionnée.
Pour annuler la fonction « Saut » (Skip), appuyez encore une fois sur le bouton **OK**.
Quand une chaîne a été sélectionnée pour être sautée, vous avez toujours la possibilité de sélectionner cette chaîne avec les boutons numériques.

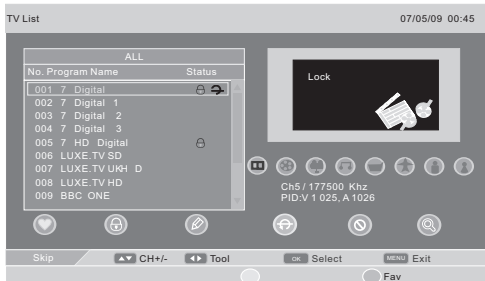

Supprimer : Utilisez les boutons de navigation pour sélectionner la chaîne à supprimer.
Appuyez sur le bouton **OK** et  s'affichera sur la chaîne sélectionnée.
Pour annuler la fonction de suppression, appuyez encore une fois sur le bouton **OK**.

Remarque : Toute chaîne supprimée sera retirée de la mémoire et devra être réglée à nouveau si nécessaire.

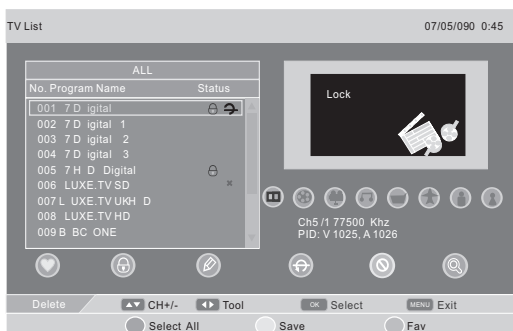

Recherche :

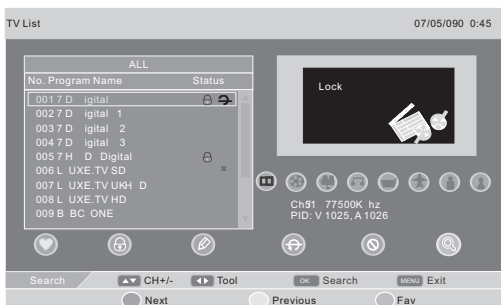

Appuyez sur le bouton **OK** pour accéder au menu de recherche.



Appuyez sur les boutons numériques pour sélectionner les caractères correspondants, appuyez ensuite sur le bouton **OK**, le curseur dans le programme de la première lettre étant le caractère sélectionné.

4.6.5. Minuterie

Appuyez sur le bouton **▼/▲** pour sélectionner **Minuterie**, et appuyez ensuite sur le bouton **OK** pour y accéder.

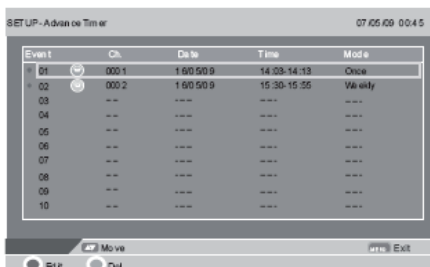

Français

Appuyez sur le bouton ▼/▲ pour effectuer la sélection, et appuyez ensuite sur le bouton ROUGE sur la télécommande pour modifier l'événement.

Event Edit	
Channel Type	TV
Channel No.	0010
Channel Name	33
Start Date(Y/M/D)	2009/05/16
Start Time	14:00
End Time	15:00
Mode	◀ Weekly ▶
Timer Mode	Recording

Chaîne n° : Tapez le n° de la chaîne ou sélectionnez le n° de la chaîne.

Date de début (A/M/J) : Réglez la date de début de l'enregistrement.

Heure de début : Réglez l'heure de départ de l'enregistrement.

Heure de fin : Réglez l'heure de fin de l'enregistrement.

Mode : Réglez le mode d'enregistrement. Mode optionnel : une fois, tous les jours, toutes les semaines, tous les mois, stop.

Mode minuteur : Appuyez sur ◀/▶ pour faire la sélection entre le minuteur et l'enregistrement.

4.6.6. Contrôle parental

Appuyez sur le bouton ▼/▲ pour sélectionner **Contrôle parental**, et appuyez ensuite sur le bouton ◀/▶ pour sélectionner 6, 10, 14, 18 ou Eteint (off).

4.6.7. CI (Interface Commune)

Appuyez sur le bouton ▼/▲ pour sélectionner **CI**, et appuyez ensuite sur le bouton **OK** pour y accéder.

CI Status - 1 rdeto Access		07/05/09 00:45
Status		
Messages		
Language Setup		
Update Software		
Exit		

Press 'OK' to select; Press 'EXIT' to quit.

▲ Move Select menu Exit

Ceci n'est qu'un exemple de référence, un autre module CI aura un menu CI différent.

4.7. TÉLÉTEXTE (en mode ATV et TNT)

Les boutons de la fonction Télétex te tels que : INDEX, HOLD, SUBPAGE, REVEAL et SIZE sont disponibles pour la fonction TXT UNIQUEMENT en mode ATV (ces boutons ne fonctionneront pas en mode TNT pour le TXT).

La touche TEXT sur la télécommande, en mode TNT, ne sert qu'à ACTIVER et à DÉSACTIVER la fonction Télétex te. Utilisez ensuite les boutons de couleurs sur la télécommande pour les fonctionnalités du télétex te en mode TNT.

► **Fonction télétex te (en mode ATV uniquement)**

Appuyez sur le bouton (TEXT) sur la télécommande pour activer la fonction télétex te. Pour désactiver cette fonction, appuyez encore une fois sur ce bouton.

1. Appuyez sur ce bouton (TEXT) pour activer la fonction Télétex te. Appuyez encore une fois sur ce bouton pour la désactiver.
2. Appuyez sur ce bouton (HOLD) pour figer l'image à l'écran (le signal continuera à être diffusé). Appuyez encore sur ce bouton pour arrêter de figer l'image.
3. Appuyez sur le bouton (SUBPAGE) pour afficher la sous-page du télétex te.
4. Appuyez sur le bouton (INDEX) pour aller à la page d'index du télétex te.
5. Appuyez sur ce bouton (SIZE) pour sélectionner la taille du télétex te.
6. Appuyez sur ce bouton (REVEAL) pour afficher les informations cachées du télétex te.
7. Appuyez sur les boutons numériques pour aller aux différentes pages directement.
8. Appuyez sur les boutons ▼/▲ pour aller à la page précédente ou à la page suivante.

Remarque :

1. Lorsque vous êtes en mode télétex te, le bouton sourdine n'a pas d'effet.
2. Lorsque vous êtes en mode télétex te, le menu OSD n'a pas d'effet

► **Fonction télétex te (en mode TNT uniquement)**

1. Appuyez sur ce bouton (TEXT) pour activer la fonction Télétex te. Appuyez encore une fois sur ce bouton pour la désactiver.
2. Les touches SUBPAGE, INDEX, SIZE, REVEAL sont INACTIVES pour la fonction télétex te en mode TNT.
3. En mode TNT, utilisez les 4 touches de couleur sur la télécommande pour utiliser la fonction télétex te en mode TNT.
4. Pour quitter le télétex te en mode TNT, appuyez encore une fois sur le bouton TEXT.

Français

4.8. Configuration PC

Appuyez sur le bouton MENU sur le panneau avant ou sur la télécommande pour afficher le menu principal en mode PC.

1. Appuyez sur le bouton ▼/▲ pour sélectionner PC dans le menu principal, et appuyez ensuite sur le bouton ► pour y accéder.

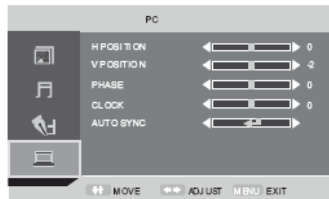

2. Appuyez sur le bouton ▼/▲ pour sélectionner l'option que vous souhaitez régler dans le menu PC.
3. Appuyez sur le bouton ◀/▶ pour effectuer le réglage.
4. Lorsque le réglage est satisfaisant, appuyez sur le bouton MENU.

Position Horizontale

Appuyez sur le bouton ▼/▲ pour sélectionner la position horizontale de l'image, vous pouvez la régler en appuyant sur le bouton ◀/▶ .

Position Verticale

Appuyez sur le bouton ▼/▲ pour sélectionner la position verticale de l'image, vous pouvez la régler en appuyant sur le bouton ◀/▶ .

PHASE

Appuyez sur le bouton ▼/▲ pour sélectionner la PHASE, appuyez sur le bouton ◀/▶ pour régler l'image en fonction de l'écran LCD (L'image sera instable si les paramètres de PHASE ne conviennent pas)

HORLOGE

Appuyez sur le bouton ▼/▲ pour sélectionner HORLOGE, appuyez sur le bouton ◀/▶ pour régler la vitesse de transfert du signal pour obtenir une image plus agréable.

SYNCHRO AUTO

Appuyez sur le bouton ▼/▲ pour sélectionner SYNCHRO AUTO, et appuyez ensuite sur le bouton OK pour le réglage. Cette option permet de régler tous les paramètres ci-dessus automatiquement. Servez-vous également de la touche AUTO sur la télécommande pour activer cette fonction.

4.9. PRISES HDMI ET COMPOSANTES YPBPR

Appuyez sur le bouton MENU sur le panneau avant ou sur la télécommande pour afficher le menu principal en mode HDMI /YPBPR.

1. Appuyez sur le bouton ▼/▲ pour sélectionner HDMI/YPBPR dans le menu principal, et appuyez ensuite sur le bouton ► pour y accéder.

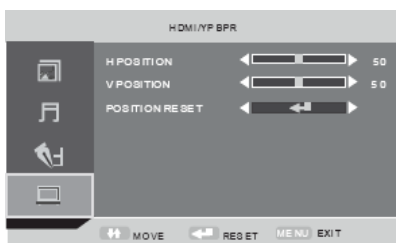

2. Appuyez sur le bouton ▼/▲ pour sélectionner l'option que vous souhaitez régler dans le menu **HDMI/YPBPR**.
3. Appuyez sur le bouton ◀/▶ pour effectuer le réglage.
4. Lorsque le réglage est satisfaisant, appuyez sur le bouton MENU.

Position Horizontale

Appuyez sur le bouton ▼/▲ pour sélectionner la position horizontale de l'image, vous pouvez la régler en appuyant sur le bouton ◀/▶ .

Position Verticale

Appuyez sur le bouton ▼/▲ pour sélectionner la position verticale de l'image, vous pouvez la régler en appuyant sur le bouton ◀/▶ .

Rétablir la position

Appuyez sur le bouton ▼/▲ pour sélectionner Rétablir position, et appuyez ensuite sur le bouton ◀/▶ pour réinitialiser les paramètres ci-dessus.

Français

4.10. FONCTION MÉDIA

IMPORTANT : Toutes les fonctions multimédia ne sont disponibles que quand un périphérique de stockage USB est connecté.

Appuyez sur le bouton **MÉDIA** sur la télécommande pour afficher le menu **MULTIMÉDIA**, appuyez encore une fois sur le bouton **MÉDIA** ou sur le bouton **QUITTER** pour quitter ce menu.

Appuyez sur le bouton **▲▼** pour sélectionner le sous-menu (Mon album photo/Ma musique/Mes films/Mes enregistrements), appuyez sur le bouton **OK** pour y accéder.



4.10.1. Mon album photo

Appuyez sur le bouton **▼/▲** pour sélectionner **Mon album**, appuyez sur le bouton **OK** pour y accéder.

Appuyez sur le bouton **MENU** pour revenir au menu précédent.

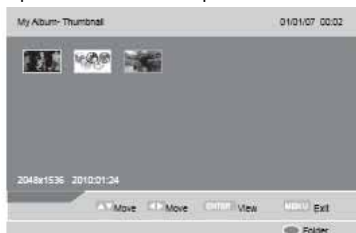

Appuyez sur les boutons **▲▼◀▶** pour sélectionner la photo que vous souhaitez voir, appuyez sur le bouton **OK** pour voir la photo, appuyez sur **EXIT** pour quitter l'affichage de la photo.

Appuyez sur le bouton **ROUGE** sur la télécommande pour faire un zoom sur la photo.

Appuyez sur le bouton **VERT** sur la télécommande pour afficher le dossier des musiques, vous pouvez lire de la musique en même temps.

Appuyez sur le bouton **JAUNE** sur la télécommande pour retourner horizontalement la photo.

Appuyez sur le bouton **BLEU** sur la télécommande pour retourner verticalement la photo.

Appuyez sur le bouton **OK** pour afficher un diaporama des photos.

4.10.2. Ma musique

Appuyez sur le bouton **MÉDIA** de la télécommande pour y accéder, et appuyez ensuite sur les boutons **▲ ▼** pour sélectionner **Ma musique**, appuyez sur le bouton **OK** pour y accéder. Appuyez sur le bouton **MENU** pour revenir au menu précédent.



Appuyez sur les boutons **▲ ▼** pour sélectionner la musique que vous voulez écouter, appuyez sur le bouton **OK** pour confirmer la sélection.

Appuyez sur le bouton **ROUGE** de la télécommande pour lire la musique, appuyez encore sur le bouton **ROUGE** pour la mettre en pause.

Appuyez sur le bouton **VERT** de la télécommande pour arrêter la musique, appuyez sur le bouton **ROUGE** pour reprendre la lecture de la musique.

Appuyez sur le bouton **JAUNE** de la télécommande pour régler le mode répétition.

Appuyez sur le bouton **BLEU** de la télécommande pour sélectionner la vitesse d'avance rapide.

Appuyez sur le bouton **DISPLAY** de la télécommande pour passer au menu type d'appareil.

Appuyez sur le bouton **EXIT** pour quitter le menu.

4.10.3. Mes films

Appuyez sur le bouton **MÉDIA** de la télécommande pour y accéder, et appuyez ensuite sur les boutons **▲ ▼** pour sélectionner **Mes films** ; appuyez sur le bouton **OK** pour y accéder. Appuyez sur le bouton **MENU** pour revenir au menu précédent.

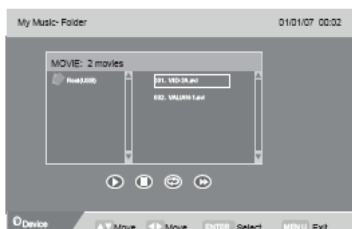

Français

Appuyez sur les boutons ▲ ▼ pour sélectionner le film que vous voulez voir, et appuyez sur le bouton **OK** pour le lire.

Appuyez sur le bouton **DISPLAY** de la télécommande pour passer au menu type d'appareil.

Appuyez sur le bouton **ROUGE** de la télécommande pour mettre en pause le film, appuyez encore sur le bouton **ROUGE** pour reprendre la lecture du film.

Appuyez sur le bouton **VERT** de la télécommande pour la lecture pas-à-pas, appuyez encore une fois sur le bouton **VERT** pour régler la vitesse de lecture au ralenti du film.

Appuyez sur le bouton **JAUNE** de la télécommande pour régler la vitesse de retour rapide.

Appuyez sur le bouton **BLEU** de la télécommande pour régler la vitesse d'avance rapide.

4.10.4. Mes enregistrements

Appuyez sur le bouton **MEDIA** de la télécommande pour y accéder, appuyez sur les boutons ▲ ▼ pour sélectionner **Mes enregistrements**.

Appuyez sur le bouton **OK** pour y accéder, appuyez sur le bouton **MENU** pour revenir au menu précédent.

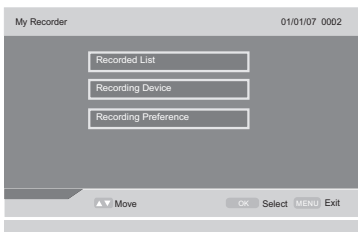

Liste des enregistrements

Appuyez sur les boutons ▲ ▼ pour sélectionner la liste des enregistrements, et appuyez ensuite sur le bouton **OK** pour y accéder.

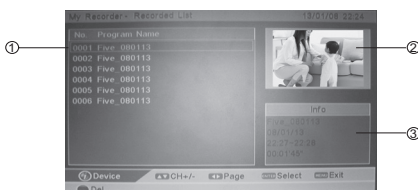

- 1 Informations sur la vidéo enregistrée sélectionnée.
- 2 Aperçu de la vidéo enregistrée sélectionnée.
- 3 Liste des vidéos enregistrées.

Appuyez sur les boutons ▲▼ pour sélectionner le programme enregistré que vous souhaitez regarder.
 Appuyez sur le bouton **VERT** pour une prévisualisation.
 Appuyez sur le bouton ◀ de la télécommande pour lire la vidéo précédente.
 Appuyez sur le bouton ▶ de la télécommande pour lire la vidéo suivante.
 Appuyez sur le bouton **EXIT** de la télécommande pour revenir au menu de la liste des enregistrements.

◀ ou ▶	En cours de lecture, Appuyez plusieurs fois sur le bouton ◀ pour modifier la vitesse de retour rapide dans l'ordre suivant : ◀ x 2/ ◀ x 4/ ◀ x 8/ ◀ x 16/ ◀ x32/ ▶. Appuyez plusieurs fois sur le bouton ▶ pour modifier la vitesse d'avance rapide dans l'ordre suivant : ▶ x 2/ ▶ x 4/ ▶ x 8/ ▶ x 16/ ▶ x 32/ ▶.
◀ ou ▶	Appuyez sur le bouton ▶ pour avancer d'environ 3 minutes. Appuyez sur le bouton ◀ pour reculer d'environ 3 minutes.
▶	En cours de lecture, appuyez sur le bouton ▶ pour mettre la lecture en pause. Appuyez encore une fois sur ce bouton pour reprendre la lecture.
■	En cours de lecture, appuyez sur le bouton ■ pour arrêter la lecture et pour quitter le mode TIME SHIFT (Enregistrement différé).

Appuyez sur le bouton **Rouge** pour afficher le menu de suppression, comme suit :

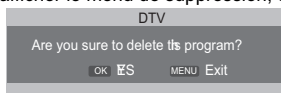

Pour supprimer le fichier sélectionné, appuyez sur le bouton **OK**, si vous appuyez sur le bouton **EXIT**, le fichier ne sera pas supprimé.

Support d'enregistrement

Appuyez sur les boutons ▲▼ pour sélectionner le support d'enregistrement, et appuyez ensuite sur le bouton **OK** pour y accéder.

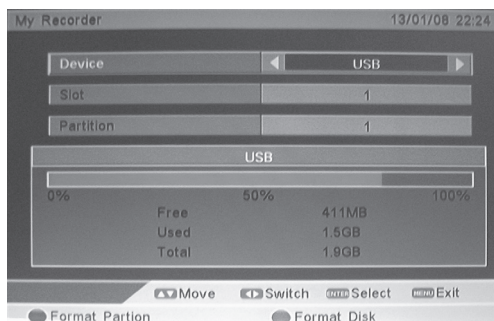

Français

Appuyez sur le bouton **Rouge** pour formater la partition, et le menu s'affichera comme suit :



Pour formater la partition, appuyez sur le bouton **OK**, pour annuler le formatage appuyez sur le bouton **EXIT**.

Appuyez sur le bouton **Vert** pour formater le disque, et le menu s'affichera comme suit :

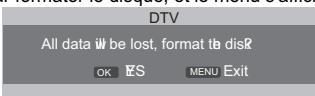

Pour formater le disque sélectionné, appuyez sur le bouton **OK**,
pour annuler le formatage du disque appuyez sur le bouton **EXIT**.

Préférences d'enregistrement

Appuyez sur les boutons **▲▼** pour sélectionner les préférences d'enregistrement, et appuyez ensuite sur le bouton **OK** pour y accéder.

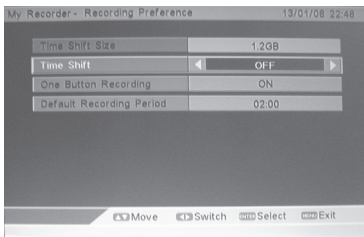

Taille TIME SHIFT (enregistrement différé)

Le volume minimum recommandé à la fonction enregistrement différé sur le périphérique USB est de 768Mo. Le volume alloué à la fonction TIME SHIFT (enregistrement différé) dépendra du volume de stockage sur le périphérique USB.

TIME SHIFT (enregistrement différé)

Appuyez sur les boutons **▲▼** pour sélectionner l'option, et appuyez ensuite sur **◀▶** pour sélectionner off (éteint) / pause / auto.

Enregistrement « une touche »

Appuyez sur les boutons **▲▼** pour sélectionner cette option, et appuyez ensuite sur **◀▶** pour sélectionner Off (Désactivé) ou On (Activé).

Durée d'enregistrement par défaut

Appuyez sur les boutons **▲▼** pour sélectionner cette option, et appuyez ensuite sur **◀▶** pour le réglage. La durée maximale d'enregistrement est de 8 heures, la période d'enregistrement la plus courte est de 15 minutes. (Le réglage par défaut est 2 heures)

4.11. FONCTION ENREGISTREMENT

TNT (Fonction d'enregistrement de TV numérique)

Il est recommandé de formater votre USB ou Disque dur externe avec votre TV avant de commencer à utiliser la fonction enregistrement de la TV numérique.

Avant de procéder à un enregistrement TNT sur votre périphérique USB ou sur un disque dur, connectez votre périphérique au port USB, la télévision suggèrera de formater la mémoire interne de votre périphérique USB en FAT32. Veuillez effectuer ce formatage avant l'enregistrement.

ATTENTION ! En formatant votre équipement, tous les fichiers qui y sont stockés seront supprimés.

Instructions particulières à propos de l'enregistrement et la lecture avec votre équipement par un port USB 2.0 :

1. L' Enregistrement : ne doit être réservé qu'à des fins personnelles pour l'étude, la recherche ou le divertissement, MAIS l'utilisation à des fins commerciales ou d'autres transactions de ce genre n'est PAS autorisée.
2. Équipement pris en charge : votre télévision prend en charge les disques durs ou clés USB 2.0. Il prend également en charge les clés USB avec lecteur de carte.
3. À propos du programme : Le débit binaire du programme TNT est inférieur à 6 Mbps. Les enregistrements doit être sauvegardés en fichiers MPEG-2, et l'extension des fichiers est « .Mpeg ».
4. À propos de la capacité : Le système prend en charge jusqu'à 4 partitions, et la capacité totale va jusqu'à 300Go. La taille maximum de chaque partition recommandée est de 120 Go. La taille maximum d'un fichier enregistré est de 3,8 Go (environ 4 heures). Si l'enregistrement continue et que le fichier dépasse 3,8 Go, le système générera automatiquement un nouveau fichier. Avant un enregistrement, les utilisateurs peuvent choisir différentes partition pour l'enregistrement, la première partition étant la partition par défaut.
5. Avant de paramétrer la programmation d'enregistrement, vous devez insérer un disque dur ou une clé USB dans le port USB de la télévision. Votre programme sera enregistré sur la clé USB ou sur le disque dur. Votre périphérique USB doit rester connecté pendant l'enregistrement et la lecture. **NE retirez PAS la clé USB du port USB**, car cela risquerait d'endommager votre appareil.

REMARQUE IMPORTANTE :

VOUS NE POUVEZ ENREGISTRER QUE LES PROGRAMMES TNT (non cryptés) DE VOTRE TÉLÉVISION.

CETTE TÉLÉVISION NE PEUT PAS ENREGISTRER LES PROGRAMMES DE LA TV ANALOGIQUE, NI MÊME LES CHAINES OBTENUES VIA UN PÉRIPHÉRIQUE CONNECTÉ À LA SOURCE EXTERNE DE LA TÉLÉVISION (par ex. : un décodeur externe, décodeur CANAL+, etc.)

4.11.1. Fonction TIME SHIFT (enregistrement différé)

Cette fonction sert à enregistrer un programme TV en direct automatiquement et à rendre l'enregistrement disponible à tout moment. Quand le mode d'enregistrement différé est sur **Auto** ou **Pause**, vous pouvez mettre en pause ou rembobiner la lecture du programme TV (Mode TNT seulement) à tout moment sans rien manquer du programme en direct.

Mode Différé auto

Lorsque vous avez réglé l'enregistrement différé en mode AUTO, le système enregistrera toujours en arrière plan le programme TV en cours, vous avez la possibilité d'être en direct dans le mode time shift tout en regardant simplement le programme.

Dans certaines circonstances, vous pouvez simplement vous absenter sans appuyer sur aucun bouton. Lorsque vous êtes de retour, appuyez sur le bouton ◀ ou le bouton ▶ pour rembobiner ou avancer virtuellement la lecture du programme diffusé en direct. Appuyez sur le bouton ► II pour lire le programme diffusé que vous avez manqué. La barre de progression de l'enregistrement différé du

Français

fichier DVR s'affichera.

Mode différé pause

Lorsque vous avez réglé l'enregistrement différé en mode PAUSE, le système enregistrera le programme TV en cours en arrière plan, UNIQUEMENT si vous appuyez sur le bouton PAUSE.

Pendant que vous regardez la télévision normalement, vous pouvez appuyer sur le bouton ►|| pour mettre virtuellement en pause la lecture en direct d'un programme diffusé si vous souhaitez vous absenter pendant un certain temps (par ex. pour aller aux toilettes ou à la cuisine). Quand vous êtes de retour, appuyez sur le bouton ►|| pour continuer à regarder le programme en ne manquant aucun moment. La barre de progression de l'enregistrement différé du fichier DVR (Digital Video Recording) s'affichera.



La barre de progression sera masquée automatiquement au bout de 3 secondes. Appuyez sur le bouton **DISPLAY** pour réafficher la barre de progression.

4.11.2. Enregistrement « une touche »

Utilisez cette fonction pour enregistrer le programme TNT que vous êtes en train de regarder sur l'écran principal pour le regarder plus tard.

1) Passez en mode PRÉFÉRENCES D'ENREGISTREMENT, utilisez les boutons ▲▼ pour sélectionner Enregistrement « une touche », puis utilisez les boutons ◀▶ pour sélectionner ON (Activé).



Appuyez sur le bouton ▼ pour sélectionner la durée d'enregistrement par défaut (configuration prédéfinie), appuyez sur les boutons ◀▶ pour configurer la durée d'enregistrement. La période d'enregistrement la plus longue est de 8 heures, la plus courte est de 15 minutes.

Appuyez sur **EXIT** pour quitter le menu et retourner à l'écran principal que vous regardiez.

Appuyez sur le bouton **REC** ● de la télécommande pour commencer l'enregistrement. Le statut de l'enregistrement actuel sera affiché en haut à gauche de l'écran. Pour arrêter l'enregistrement, appuyez sur le bouton ■ puis appuyez sur **OK** pour confirmer.

2) Entrez dans le mode Préférences d'enregistrement, utilisez les boutons ▲▼ pour sélectionner enregistrement « une touche », et utilisez les boutons ◀▶ pour mettre en mode **OFF (désactivé)**.

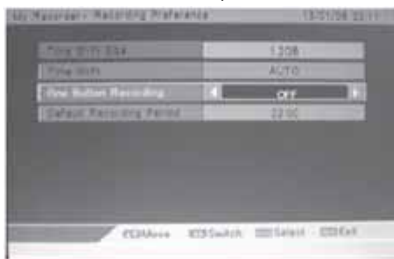

Appuyez sur le bouton ● de la télécommande, le menu de durée d'enregistrement s'affichera comme

suit :



Appuyez sur les boutons ◀▶ pour régler la durée d'enregistrement. La durée maximale d'enregistrement est de 8 heures, la période d'enregistrement la plus courte est de 15 minutes.

Appuyez sur le bouton **EXIT** pour quitter le menu et revenir à l'écran principal que vous étiez en train de regarder.

Appuyez sur le bouton **REC ●** (point rouge) sur la télécommande pour démarrer l'enregistrement. L'état d'enregistrement en cours s'affichera en-haut à gauche de l'écran.

Pour arrêter l'enregistrement, appuyez sur le bouton ■ puis sur **OK** pour confirmer.

En mode « Enregistrement Une Touche » activé (ON) : en appuyant sur la touche enregistrement ● de la télécommande, l'enregistrement démarre directement.

En mode « Enregistrement Une touche » désactivé (OFF) : en appuyant sur la touche enregistrement ● de la télécommande, une fenêtre apparaît vous demandant de confirmer l'enregistrement et sa durée.

4.12. Guide des programmes TV

Si vous souhaitez savoir quels seront les programmes et si vous souhaitez connaître les informations TV pour les programmes en cours et futurs, vous pouvez appuyer sur le bouton **GUIDE** sur la télécommande pour accéder au **menu du GUIDE des programmes TV**.

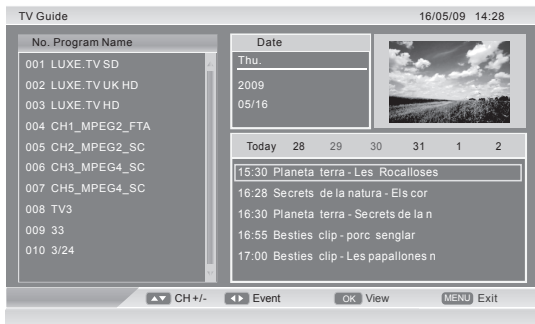

L'écran du menu GUIDE est neutre. En fonctions des différents signaux, ce menu changera.

5. Mode PC

Configuration du logiciel pour PC (basé sur Windows XP)

Les paramètres d'affichage de Windows pour un ordinateur ordinaire sont indiqués ci-dessous. L'affichage sur votre PC sera probablement différent, selon la version de Windows et selon votre carte vidéo. Mais même si l'affichage semble différent, la configuration de base de l'information sera applicable dans presque tous les cas.



1. Tout d'abord, allez dans « Panneau de configuration » à partir du menu Démarrer de Windows.
2. Quand la fenêtre du Panneau de configuration s'affiche, cliquez sur « Apparence et Thèmes » et une boîte de dialogue s'affichera.
3. Quand cette fenêtre s'affiche, cliquez sur « Affichage » et une boîte de dialogue apparaîtra.
4. Accédez à l'onglet « Réglages » dans la boîte de dialogue Affichage. La résolution optimale de l'écran est : 1280 par 800.

S'il y a une option de fréquence verticale existe dans votre boîte de dialogue des paramètres d'affichage, la valeur correcte est « 60Hz ». Sinon, cliquez simplement sur « OK » et quitter la boîte de dialogue.

Résolution	Fréquence horizontale (KHz)	Fréquence verticale (Hz)	Horloge (MHz)	Pixel	Mode standard
720 x 400	31,47	70	28,32		DOS
640 x 480	31,46	60	25,17		VGA
800 x 600	37,88	60	40,00		SVGA
1024 x 768	48,36	60	65,00		XGA
1280 x 800	49,38	60	71,1		SXGA

6. Dépannage

Avant de faire réparer votre appareil, prenez connaissance de son état et vérifiez simplement les points suivants :

Problème	Vérification
Pas d'image ou de son.	Vérifiez si l'alimentation est branchée. Vérifiez si l'alimentation est en position « ON ».
L'image est bonne, mais il n'y a pas de son.	Vérifiez si le contrôle du volume est réglé sur minimum ou en position sourdine.
La télécommande ne fonctionne pas.	Vérifiez si l'interrupteur de l'alimentation est en position « ON ». Vérifiez si les piles sont usées ou mal insérées. Assurez-vous qu'aucune forte lumière n'est dirigée vers la fenêtre du capteur de la télécommande. Vérifiez qu'il n'y a aucun obstacle entre la fenêtre du capteur et la télécommande.
Aucun signal TV	Vérifiez que la source sélectionnée est bien sur TV. (bouton SOURCE) Vérifiez que l'antenne est bien connectée. Vérifiez que la télévision est installée correctement.
Pas de signal vidéo externe	Vérifiez que vous avez installé la télévision correctement. Vérifiez que la source sélectionnée est bien sur AV. (bouton SOURCE)
L'image manque de couleur ou l'image est trop sombre	Vérifiez que la couleur, la luminosité et le contraste sont bien réglés.
Toutes les chaînes perdent de la couleur par intermittence	Vérifiez si l'antenne est cassée. Vérifiez si l'antenne est déconnectée. Vérifiez si l'antenne est endommagée.
Mauvaise réception, perte de couleur avec certaines chaînes	Vérifiez si les chaînes sont correctement réglées.
Des bandes s'affichent en travers de l'image	Le récepteur peut être affecté par des interférences (par ex. par un transmetteur à proximité diffusant une radio ou un autre poste de télévision).
L'image a de la « neige »	Vérifiez si l'antenne est cassée. Vérifiez si l'antenne est déconnectée. Vérifiez si l'antenne est endommagée.
Des images parasites s'affichent	Vérifiez si l'orientation de l'antenne a changé à cause d'une tempête ou de vents violents, etc. (les images parasites sont causées par l'arrivée de deux signaux sur l'antenne, l'un venant directement du transmetteur et l'autre signal étant reflété par une colline ou par un grand bâtiment. L'orientation de l'antenne doit être choisie pour minimiser les parasites.)

7. Caractéristiques techniques

Modèle		LTL-1406CK
Tous les paramètres de l'appareil	Taille de l'écran, visible	Écran large TFT LCD de 13,3 pouces
	Format de l'écran	16:9
	Résolution	1366 par 768 pixels
	Ratio de contraste	400:1
	Zone d'affichage active	293,42(H) x 164,97 (V)mm
	Luminosité maximale	200cd/m ²
	Temps de réponse	8ms
	Couleurs d'affichage	262k
	Angle de vue maximum	90°(Horizontal) /50°(Vertical)
	Durée de vie maximum de la lampe de rétroéclairage	10 000 heures
	Dimensions (emballé)	412 x 145 x 375mm
	Accessoires	Télécommande, manuel d'utilisation
	Alimentation électrique	AC 100-240V, 50/60Hz
	Consommation en Marche	<20W
	Consommation en Veille	<1W
TV	Système TV Analogique	PAL, SECAM
	Sortie audio	2x1.5W
	Langues OSD	Anglais, Français, Allemand, Italien, Espagnol, Portugais
	Boutons de commande sur l'appareil	MARCHE/ARRÊT, VOL-, VOL+, CH-, CH+, MENU, SOURCE
	CONNECTIQUES	Entrée HDMI, entrée VGA et entrée audio PC et entrée CVBS, YPbPr, PÉRITEL, USB, sortie audio, CARTE CI

Remarque : Toutes les caractéristiques techniques peuvent être modifiées sans préavis.
 Comme cet appareil est commercialisé dans plusieurs pays, certaines caractéristiques peuvent différer par rapport au manuel d'utilisation.

Contents

1. Safety Warnings and Cautions	48
2. Description of main unit and remote-control unit	53
2.1. Connection and preparation for use.....	53
2.2. Main Unit.....	54
2.3. Front Panel Control.....	54
2.4. Remote-Control Unit.....	55
3. Illustration of the interface and connection signal	58
3.1. Illustration of the interface	58
3.2. Batteries Installation of Remote-Control Unit	59
3.3. Connection signal.....	59
4. Basic Operation	64
4.1. First Time Installation.....	64
4.2. VIDEO MENU OPTIONS (Picture).....	65
4.3. AUDIO MENU OPTIONS (SOUND)	66
4.4. FUNCTION	66
4.5. ATV	69
4.6. DTV.....	72
4.7. TELETEXT (in ATV & DTV mode).....	79
4.8. PC	80
4.9. HDMI/YPBPR.....	80
4.10. MEDIA.....	82
4.11. RECORDER	87
4.12. TV Program Guide.....	89
5. PC Mode.....	90
6. Trouble Shooting.....	91
7. TV Specification.....	92

English

1. Safety Warnings and Cautions

► Safety guidelines



This symbol indicates that the presence of conductive electric currents inside the appliance may cause an electric shock.



The exclamation point within an equilateral triangle is intended to alert the user to the presence of important operating and maintenance (servicing) instructions in the literature accompanying the appliance.

► END OF LIFE DISPOSAL



Warning! This logo set on the product means that the recycling of this apparatus comes within the framework of the Directive 2002/96/CE of January 27, 2003 concerning the Waste of Electrical and Electronic Equipment (WEEE).

This symbol means that used electrical and electronic products should not be mixed with general household waste. There is a separate collection system for these products.

If you want to dispose of this equipment, please do not use the ordinary dust bin!

---The presence of dangerous substances in the electrical and electronic equipments can have potential consequences on the environment and human health in the cycle of reprocessing this product.

---Therefore, at the end of its lifetime, this product shall not be disposed with other non-recycle waste. Used electrical and electronic equipment must be treated separately and in accordance with legislation that requires proper treatment, recovery and recycling of used electrical and electronic equipment.

---Local authorities and resellers have set special procedures for the purpose of collecting and recycling this product (please contact your local authority for further details). You have the obligation to use the selective waste collection systems put in place by your local authority.

---If your used electrical or electronic equipment has batteries or accumulators, please dispose of these separately beforehand according to local requirements.

---By disposing of this product correctly you will help ensure that the waste undergoes the necessary treatment, recovery and recycling and thus prevent potential negative effects on the environment and human health which could otherwise arise due to inappropriate waste handling.



This unit complies with European Council Directive 2006/95 CE (Electromagnetic Compatibility & Low Voltage Directives)

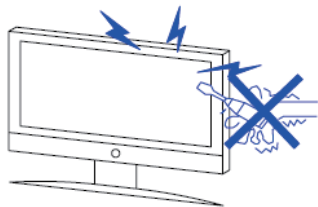

Warning

High voltages are used in the operation of this product. Do not remove the cabinet back from your set. Refer servicing to qualified service personnel.

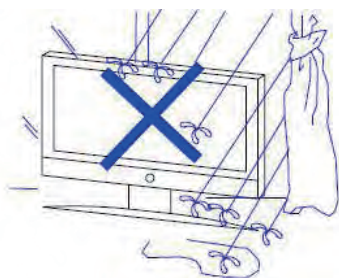

Warning

To prevent fire or electrical shock hazard, do not expose the main unit to rain or moisture.



Warning

Do not drop or push objects into the television cabinet slots or openings. Never spill any kind of liquid on the television receiver.

English

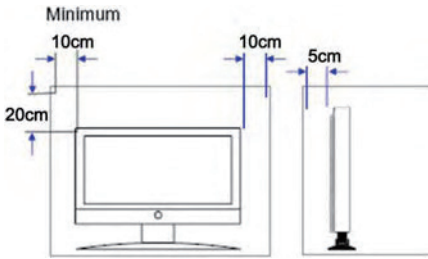

Caution

If the television is to be built into a compartment or similarly enclosed, the minimum distances must be maintained. Heat build-up can reduce the service life of your television, and can also be dangerous.

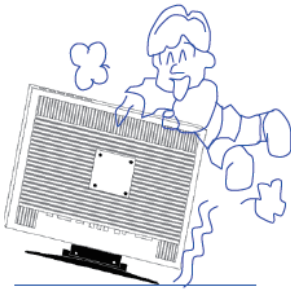

Caution

Never stand on, lean on, or push the product or its stand suddenly. You should pay special attention to children.

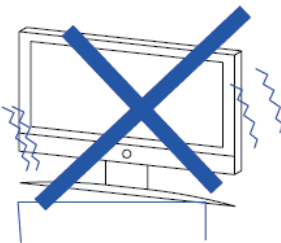

Caution

Do not place the main unit on an unstable cart stand, shelf or table. Serious injury to an individual, and damage to the television may result if it should fall.

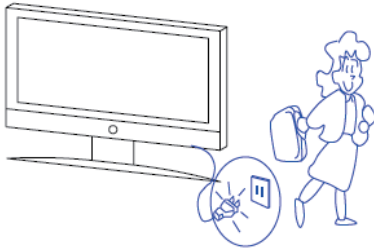

Caution

When the product is not used for an extended period of time, it is advisable to disconnect the AC power cord from the AC outlet.



Caution

Avoid exposing the main unit to direct sunlight and other sources of heat. Do not stand the television receiver directly on other products which give off heat. E.g. video cassette players, audio amplifiers. Do not block the ventilation holes in the back cover. Ventilation is essential to prevent failure of electrical component. Do not squash power supply cord under the main unit.

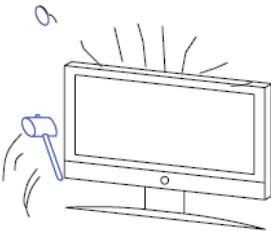

Caution

The LCD panel used in this product is made of glass. Therefore, it can break when it is dropped or excess force is applied. Be careful not to be injured by broken glass pieces in case the LCD panel breaks. Also, care should be taken so as not to be injured when mounting the unit on the wall or any other location.



Caution

When unit is mounted to a caravan or other moving vehicle, please ensure that the unit is firmly secured to wall and supported underneath whilst traveling.

English

Condensation: Humidity might form on the reading lens when the unit is taken from a cold place to a warm place. If condensate has formed inside the appliance, this latter might not work correctly. In such case, do not use the appliance a few hours before you use it again.

Power source: Only use this unit with one of the power sources specified in the user's guide and on the identification label.

Power Cord: To unplug the mains power cord, pull it by the plug. Never pull on the cord itself. Never touch the mains power plug if your hands are wet as this may cause an electric shock or a fire. Power cords must be correctly fixed in order to prevent them from being damaged. Pay peculiar attention to the cord connecting the unit to the mains power plug. Avoid overloading mains wall outlets and extension cords beyond their capacity as this could cause a fire or an electric shock.

2. Description of main unit and remote-control unit

2.1. Connection and preparation for use

► Supplied Accessories



Remote Control



User Manual

English

2.2. Main Unit

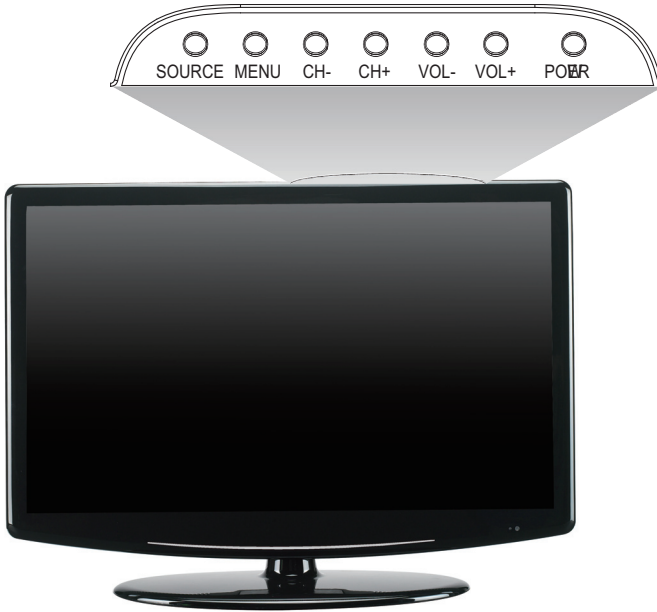



2.3. Front Panel Control



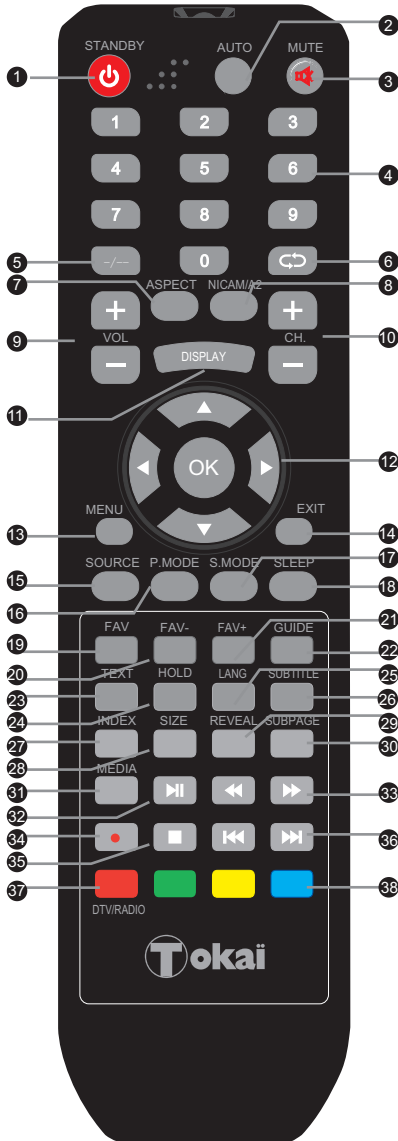

- 2.2.1. **POWER** – Turn on the TV by pressing the button once. Press the button again to turn off the TV.
- 2.2.2. **VOL(-)** – This button decreases the TV's volume. If the OSD menu is active, pressing this button will move the selection to the left.
- 2.2.3. **VOL(+)** – This button the TV's volume. If the OSD menu is active, pressing this button will move the selection to the right.
- 2.2.4. **CH(-)** – This button changes the TV channel downward. If the OSD menu is active, this button functions as down control for the menu.
- 2.2.5. **CH+** – This button changes the TV channel upward. If the OSD menu is active, this button functions as up control for the menu.
- 2.2.6. **MENU** – This button activates the On Screen Display (OSD) menu. If a sub-menu is active, pressing this button will return selection to the previous menu level.
- 2.2.7. **SOURCE** – This button switches between all the different sources of the TV. When the OSD is active, this button acts as the enter button and confirms the menu selection.

2.4. Remote-Control Unit



English

NO	Button	Description
1	STANDBY	Press the button to turn on TV, press again to enter to standby state.
2	AUTO	Press to auto adjust the screen position. (PC mode)
3		Press the button to mute the sound output. Press it again to restore it.
4	Numbers	Press to select the TV channel you want to enter, or input password numbers.
5	-/--	If you want to choose over 9 channel, you can use the button.
6		Press the button to switch between the current and the previous channel.
7	ASPECT	Press the button you can adjust screen play mode.
8	NICAM/A2	Press the button, you can choose different audio system.
9	VOL+/-	Adjust the TV volume.
10	CH+/-	Adjust the TV channel.
11	DISPLAY	Press this button to display the current mode / current information.
12	▼/▲/◀/▶	Allows you to navigate the OSD menus and adjust the system settings to your preference.
	OK	Press this button to confirm and enter you desired items.
13	Menu	Press the button to display the OSD (on-screen display) menu for adjusting the image, sound and functions. Pressing this button again removes the OSD display.
14	EXIT	Clear all on screen display and return to TV viewing from any menu. It is not available in USB mode.
15	SOURCE	Press this button to open the input source OSD menu.
16	P.MODE	Press the button you can switch image input mode.
17	S.MODE	Press the button you can switch sound input mode.
18	Sleep	Press this button to set up the TV auto turn off time.
19	FAV	Display the favourite channel list.
20	FAV-	Press these buttons to increase favorite channel.
21	FAV+	Press these buttons to decrease favorite channel.
22	GUIDE	Display the TV Programme Guide.
23	TEXT	Press this button to turn on the Teletext function press again to turn it off.
24	HOLD	Press this button to freeze the analogue text image on the screen (the signal will continue to be broadcast). Press the button again to unfreeze.

NO	Button	Description
25	LANG	Press this button you can select available Languages in DTV mode.
26	SUBTITLE	Display the subtitle which is broadcast with the programme. (DTV mode)
27	INDEX	Press this button to go to the analogue Teletext index page.
28	SIZE	Press this button to select the analogue Teletext Size.
29	REVEAL	Press this button to display hidden analogue Teletext information.
30	SUBPAGE	Press this button to turn on Subpage and press again to turn it off.
31	MEDIA	Press the button to directly enter the USB source.
32		In Media mode play/pause the USB content. In DVB-T mode start to time shift. In DTV pause picture on the screen.
33		Press to play a USB program in fast rewind or forward mode.
34		Press the button to directly record the DTV into USB disk.
35		Press this button and the USB stop, and press again the USB playing.
36		Press to go to the previous or next chapter in USB mode.
37	DTV/RADIO	Press this button can switch DTV or Digital Radio. Press red button to enter corresponding item in the OSD menu or Page in TXT function.
38	Coloured buttons	Press the Coloured buttons to enter corresponding item (in OSD Menu) or page (in TXT function).





* To operate the LCD TV, you must point the remote control at the remote sensor of the TV (Objects placed between them may affect the operation).

* Never let the remote sensor on the TV become exposed to the direct sunlight or strong light

3. Illustration of the interface and connection signal

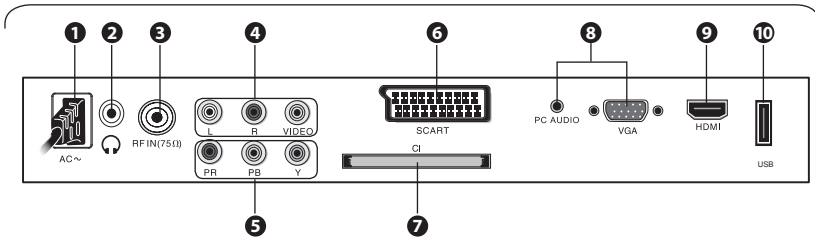
3.1. Illustration of the interface



Item	Description
1 AC ~	AC 100-240V Power input for the LCD TV.
2 	Connect earphones for private listening.
3 RF IN (75 Ω)	Connect to the aerial socket on the wall with the RF coaxial cable.
4 VIDEO / AUDIO (L/R)	Connect to the Composite VIDEO and AUDIO (L/R) output sockets on external video devices.
5 Y, PB, PR	Connect a component video device to these jacks.
6 SCART	Connect SCART out from a SCART device to the SCART input.
7 CI Slot	Allows the insertion of a Common Access Module.
8 VGA / PC AUDIO	Connect to a computer or other devices with a VGA interface.
9 HDMI	Connect a signal to HDMI (High-Definition Multimedia Interface).
10 USB port	Allows the insertion of a USB storage device.

3.2. Batteries Installation of Remote-Control Unit

1. Turn the remote-control unit upside down. Scratch the grip of the battery compartment.
2. Install two new 1.5V AAA batteries, make sure the anode and cathode of the batteries matches the "+", "-" marks inside the battery compartment. Or not it would damage the unit.

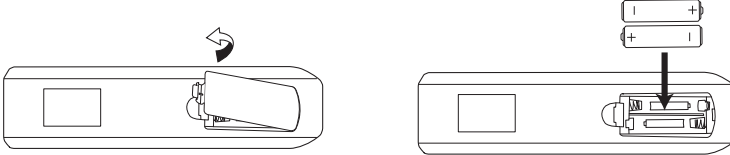

3. Close the battery compartment cover.

3.3. Connection signal

3.3.1. HDMI connection

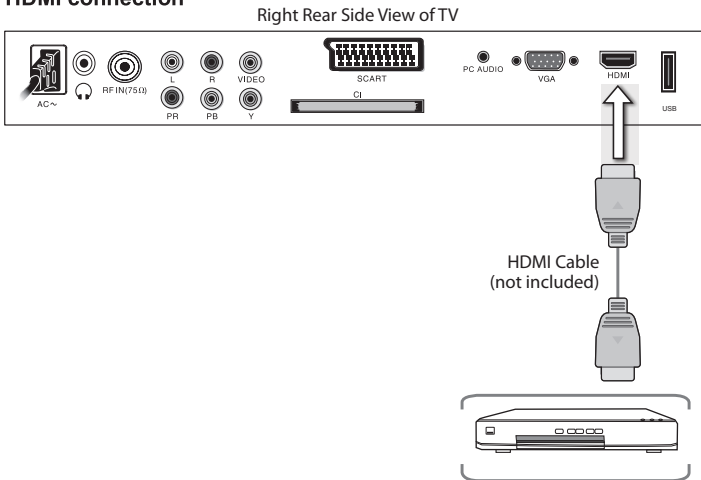

1. Turn off the power to the LCD TV and DVD player.
2. Connect a HDMI cable to the HDMI output of your DVD player and the other end to the HDMI input in the rear of your LCD TV.
3. Turn on the power to the LCD TV and your DVD player.
4. Select Digital HD by pressing the SOURCE button on the front of the LCD TV or on the Remote Control.

English

3.3.2. PC and Audio connection

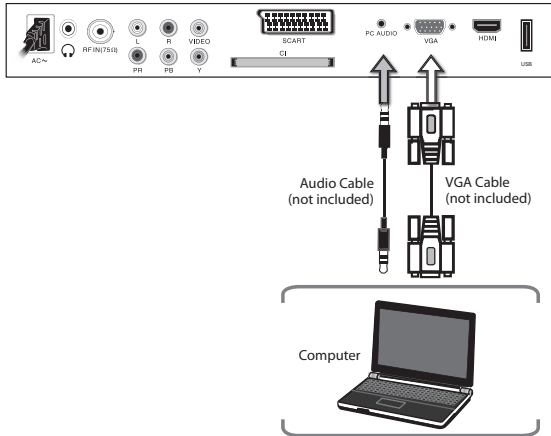

1. Turn off the power to your LCD TV and Computer.
2. Connect a 15-pin D-sub RGB (VGA) cable to the RGB output of your computer and the other end to the VGA input (purple area) in the rear of your LCD TV.
3. Connect the Audio Out on your computer to the RGB Audio (purple band) at the rear of your LCD TV.
4. Turn on the power to your LCD TV and computer.
5. Select PC by pressing the SOURCE button on the front of your LCD TV or on the Remote Control.

3.3.3. CVBS and Audio connection

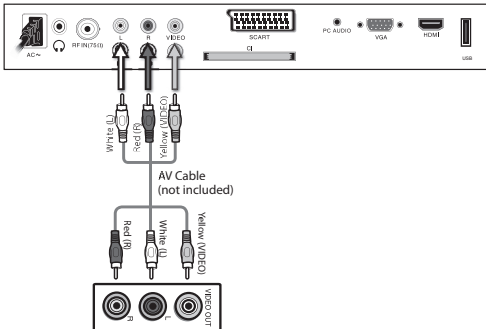

1. Turn off the power to the LCD TV and DVD player.
2. Connect the CVBS jack on the rear of your DVD player to the CVBS out on the rear side of your LCD TV. (Video Cable not supplied)
3. Connect the R (red color) and L (white color) audio connectors on the rear of your DVD player to the R (red color) and L (white color) audio input connectors in the side of your LCD TV. (Audio L/R cable not supplied)
4. Turn on the power to the LCD TV and DVD player.
5. Select AV by pressing the SOURCE button on the front of your LCD TV or on the Remote Control.

3.3.4. YPBYR and Audio connection

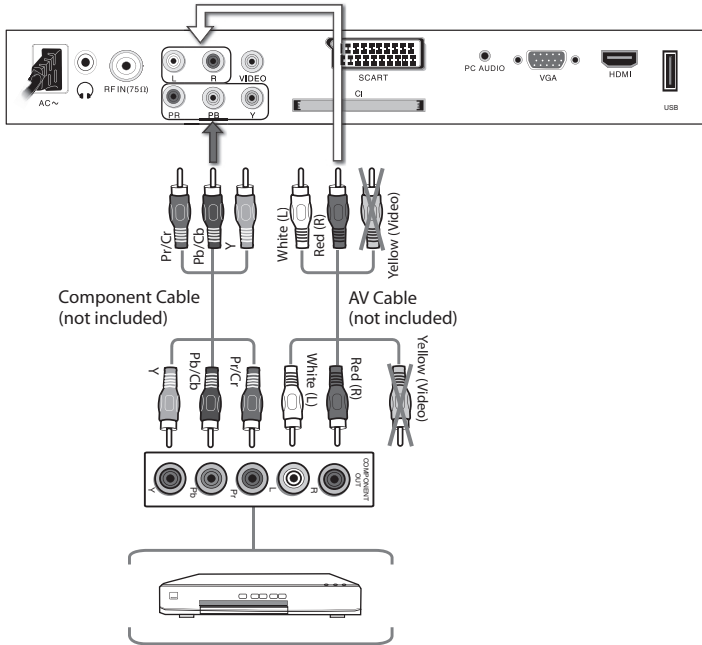

1. Turn off the power to the LCD TV and DVD player.
2. Using the connectors in the green color area, connect the y (green color) connector on the rear of your DVD player to the corresponding y (green color) connector in the Component Analog HD group (green color band) in the rear of your LCD TV.
3. Connect the Pb (blue color) connector on the rear of your DVD player to the corresponding Pb (blue color) connector in Component Analog HD group (green color band) in the rear of your LCD TV.
4. Connect the Pr (red color) connector on the rear of your DVD player to the corresponding Pr (red color) connector in the Component Analog HD group (green color band) in the rear of your LCD TV.
5. Connect the R (red color) and L (white color) audio connectors on the rear of your DVD player to the R (red color) and L (white color) audio input connectors in the Component Analog HD group (green color band) in the rear of your LCD TV.
6. Turn on the power to the LCD TV and DVD player.
7. Select Component Analog HD by pressing the SOURCE button on the front of the LCD TV or on the Remote Control.

Note:

Refer to your DVD player user manual for more information about the video output requirements of the product.

3.3.5. SCART connection

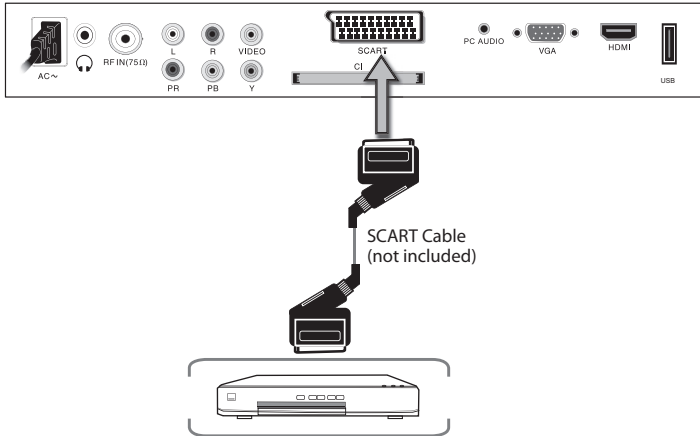

1. Turn off the power to the LCD TV and DVD player.
2. Connect the SCART jack on the rear of your DVD player to the SCART jack.
3. Turn on the power to the LCD TV and DVD player.
4. Select SCART by pressing the SOURCE button on the remote or front of the LCD TV or on the Remote Control

3.3.6. ANTENNA connection

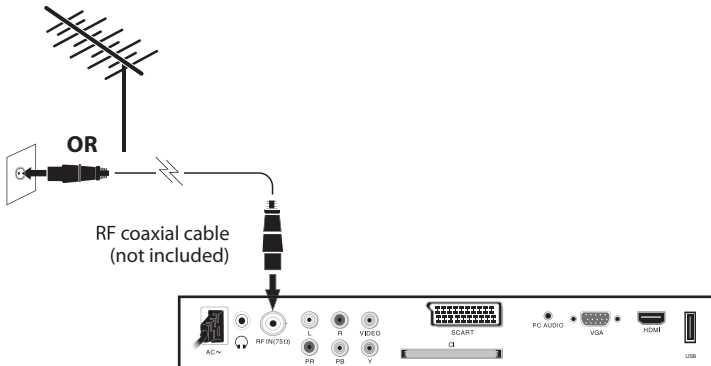

1. Turn off the power to your LCD TV.
2. Connect the coaxial (RF) connector from your antenna, cable or cable box to the TV connector on the rear of your LCD TV.
3. Turn on the power to your LCD TV.
4. Select TV by pressing the SOURCE button on the front of your LCD TV or on the Remote Control.

3.3.7. USB connection

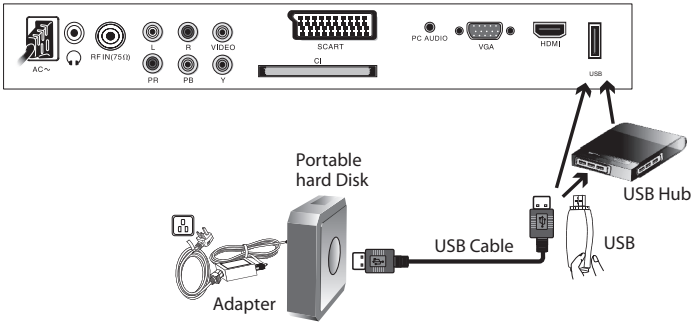

- If a hard disk is used, make sure its mains adapter is connected to the mains supply.
- If a USB hub is used, make sure its mains adapter is connected to the mains supply as the total current consumption may exceed 500mA.

3.3.8. HEADPHONE Connection

Note: All cables shown are not included with the TV.

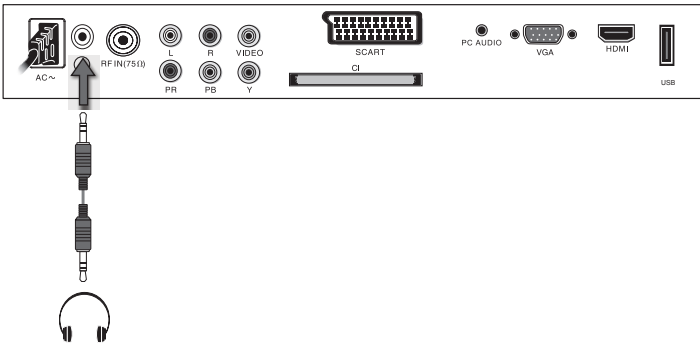

- You can connect a headphone to your TV if you wish to watch program without disturbing people around you.
- Insert some standard headphone with a 3.5mm jack plug into the 3.5mm jack on the back of the TV(see diagram).

Note: 1. HEADPHONE VOLUME WARNING.

Connect headphones with the volume set low and increase it if required. Prolonged listening through some headphones at high volume settings can result in hearing damage.

- 2. You will not receive the sound from the TV when you connect headphones to the system.**

English

4. Basic Operation

- *Press SOURCE button to display the input source list;
- *press ▼/▲ button to select the input source you want to watch;
- *Press ENTER button to enter the input source.

4.1. First Time Installation

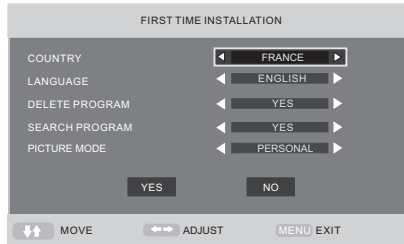

Country

Press ▼/▲ button and then use ◀/▶ to select the country which you live in.

Language

Press ▼/▲ button and then use ◀/▶ to select the OSD language. The language you choose will be used in the following setles.

Delete Program

Press ▼/▲ button and then use ◀/▶ to select whether to delete all the programs.

Search Program

Press ▼/▲ button and then use ◀/▶ to select whether to start searching programs. The channel search setting can be found in the AUTO TUNING part.



After setting the items, select OK to finish the first time installation, or select Cancel to exit this menu. If you cancelled the first time installation, it will remind you whether to set the first time installation next time.

Picture Mode

Press ▼/▲ button and then use ◀/▶ to select the picture mode.

4.2. VIDEO MENU OPTIONS (Picture)

Press **MENU** button on the front panel or **MENU** on the remote control to display the main menu.

1. Press **▼/▲** button to select **PICTURE** in the main menu.
2. Press **▼/▲** button to select the option that you want to adjust in the **PICTURE** menu.
3. Press **◀/▶** button to adjust.
4. When you are satisfied with your adjustment, press the MENU button to return to the previous menu.

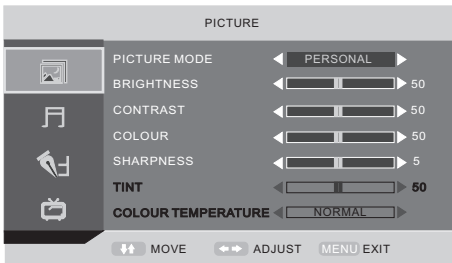

4.2.1. Picture Mode

Select Picture Mode in PICTURE menu.

Available picture mode:

Personal: You can adjust the Brightness, Contrast, Colour, Sharpness to your own taste.

Standard: Anormal use mode which usually used in a unchangeable light environment.

Movie: This mode is better used in a dark environment. The brightness is higher than other modes.

Mild: This mode is better used in a place which is bright, the brightness, colour and sharpness are lower than those of other modes.

Game: Usually used when you play games, the brightness is just lower than that of MOVIE mode.

If you change the value of Contrast, Brightness, Colour, Tint, Sharpness or Colour temperature on the picture menu, the picture mode will be changed to "Personal" automatically.

4.2.2. Brightness

Press **▼/▲** button and then use **◀/▶** to adjust the brightness of the picture.

After adjust the value you want, press LCD-MENU button to return to the preview MENU.

4.2.3. Contrast



Press **▼/▲** button and then use **◀/▶** to adjust the contrast of the picture.

4.2.4. Colour

Press **▼/▲** button and then use **◀/▶** to adjust the colour saturation .

NOTE: This option is invalid in PC mode, and it will be shown in gray.

4.2.5. Sharpness

Press **▼/▲** button and then use **◀/▶** to adjust the sharpness of your TV. The suitable sharpness can make the picture look more clearer.

English

4.2.6. Tint

Press ▼/▲ button and then use ◀/▶ to adjust the tone of colour when your system is in NTSC.

4.2.6. Colour temperature

Press ▼/▲ button and then use ◀/▶ to adjust the optimum colour temperature mode to suit your eyes for viewing. The picture looks more brighter when the COLOUR TEMPERATURE is higher.

4.3. AUDIO MENU OPTIONS (SOUND)

Press **MENU** button on the front panel or **MENU** on the remote control to display the main menu.

1. Press the ▼/▲ button to select **SOUND** in the main menu.
2. Press the ▼/▲ button to select the option that you want to adjust in the **SOUND** menu.
3. Press the ◀/▶ button to adjust.
4. When you are satisfied with your adjustment, press the **MENU** button to return to the previous menu.

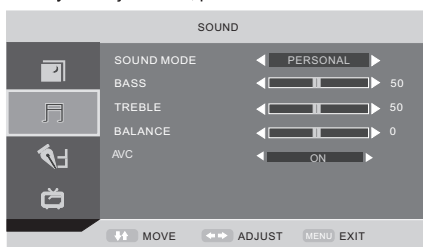

4.3.1. Sound mode

Select Sound Mode in SOUND menu. (Available sound mode: Personal, Voice, Music, standard, Theatre.)

If you change the value of Bass and Treble on the Sound menu, the sound mode will be changed to "Personal" automatically.

4.3.2. BASS

Press ▼/▲ button and then use ◀/▶ to increase or decrease the level of the lower-pitched sounds.

4.3.3. TREBLE

Press ▼/▲ button and then use ◀/▶ to increase or decrease the level of the higher-pitched sounds.

4.3.4. BALANCE

Press ▼/▲ button and then use ◀/▶ to adjust the audio output between left and right speakers.

4.3.5. AVC

Press ▼/▲ button and then use ◀/▶ to select on/off to adjust volume autocontrol.

4.4. FUNCTION

Press **MENU** button on the front panel or **MENU** on the remote control to display the main menu.

1. Press the ▼/▲ button to select **FUNCTION** in the main menu.
2. Press the ▼/▲ button to select your option what you want to adjust in the **FUNCTION** menu.
3. Press the ◀/▶ button to adjust.

4. When you are satisfied with your adjustment, press the LCD-MENU button to return to the previous menu or press the EXIT button to exit the main menu.

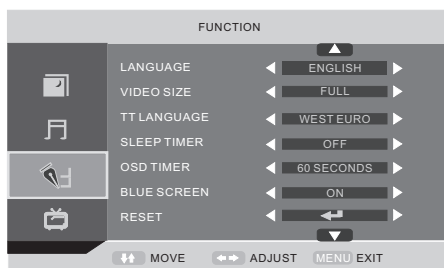

4.4.1. LANGUAGE

Use ◀/▶ to select the language in the language menu (available language: English, Italian, Espanol, Portuguese, French, German). It also can be selected in the First Time Installation.

4.4.2. VIDEO SIZE

This option allows you to select the screen display mode which best corresponds to your viewing requirements.

Note: The available aspect mode may be different in different input signal.

4.4.3. TT LANGUAGE

Use ◀/▶ to select TT (Teletext) Language (Available TT Language: West Euro, East Euro, Russian, Arabic, Farsi, Greek, Cyrillic, Hebrew)

4.4.4. SLEEP TIMER

Select the sleep time to put automatically the TV in standby mode, for example, the TV will be in standby mode 30min after you set the SLEEP TIMER 30 min. Timer can be selected as 0min (off) to 120min.

4.4.5. OSD TIMER

You can select the time when the OSD display on the screen from 5Sec to 60 sec.

4.4.6. BLUE SCREEN

This option allows you to select the blue background on or off. If on, the screen background will turn blue at very weak or no signal condition

4.4.7. RESET

Press OK or ▶ button to reset the TV to the factory default.

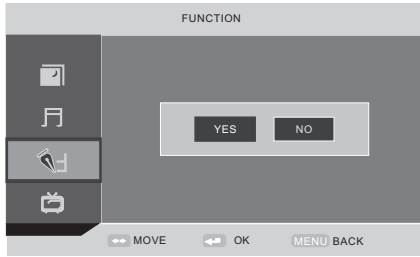

4.4.8. CHILD LOCK

Press OK or ► button to set the child lock. You need to enter the PIN code. If the Child lock is set "on", and the default PIN code is empty, you can press OK button directly to enter.

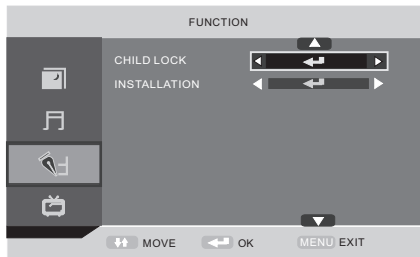

TIPS: Super user's (administrator's) password is 0000.

Child Lock

Press OK or ► button to set the child lock.

Key Lock

Press OK or ► button to set the key lock.

Change Code

Press ► button to enter Change Code menu.

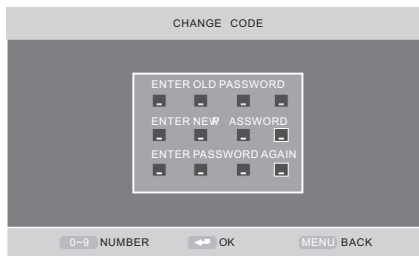

4.4.9. Installation

Press ► button to open the **first time installation** menu, and the operation of this menu is in page 18.

Note: If you set the CHILD LOCK "ON", you can't enter the INSTALLATION (It's in gray).

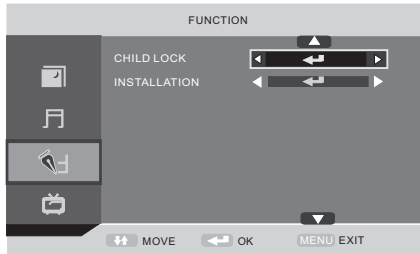

4.5. ATV

Press **MENU** button on the front panel or **MENU** on the remote control to display the main menu.

1. Press the ▼/▲ button to select in the TV main menu.
2. Press the ▼/▲ button to select your option what you want to adjust in the TV menu.
3. Press the ◀/▶ button to adjust.
4. When you are satisfied with your adjustment, press the **MENU** button to return to the previous menu or press the **EXIT** button to exit the main menu.

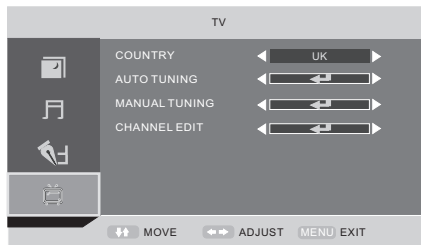

4.5.1. COUNTRY

This option allows you to select the country. (Spain, France, Italy, Germany, UK, Other)

4.5.2. AUTO TUNING

This option allows you to tune the channels that can be received automatically.

Note: Before you perform Auto Tuning, you must choose the country where you are by selecting **COUNTRY** option.

English

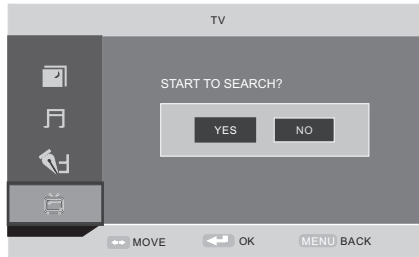

Press OK key to start. You can see the child lock if you set the child lock "ON" before, press enter password 0000 and choose "Yes", Press MENU to cancel and NO to back.

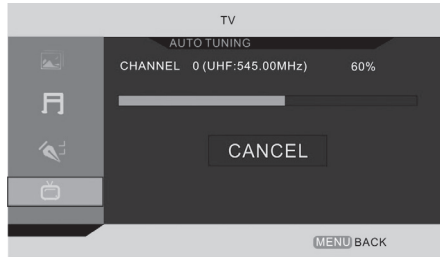

You can press **MENU** button to stop auto tuning and close the OSD menu.

4.5.3. MANUAL TUNING

This option allows you to perform Manual Tuning. Press ◀/▶ to select the suitable option. This option has two functions:

1. Set the frequency of channel for AFT option.
2. Press ▶ button for 3+ seconds and it will start auto tuning from this frequency.

Note: Before you perform Manual Tuning, you must choose the country where you are by selecting Country option in the **FUNCTION** menu.

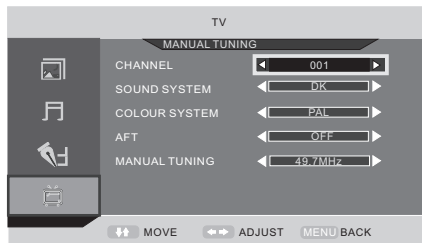

Press ▼/▲ to perform your selection, Press the password 0000 to enter the CHANNEL menu. the menu of Manual tuning will display on the screen.

Channel

Press ◀/▶ to select Manual tuning in **TV** menu.

Sound System

Press ◀/▶ to select a corresponding sound system, such as DK, I, L, BG.

Colour System

Press ◀/▶ to select a corresponding colour system, such as Auto, PAL.

AFT (auto fine tune)

Due to weak signals or a wrong antenna configuration, some of the channels may not be tuned to the best reception condition. AFT function allows you to fine tune channel selected (the frequency of channel is around the value in Manual Search option).

CHANNEL EDIT

This function allows you to sort the TV programs according to your preferences, as following:



This option has four functions:

- 1、 Press Green button to set the current channel to your favorite channel. If the current channel already be one of your favorite channel, press Green button again will set it to a normal channel.
- 2、 Press blue button to set the current channel to lock. If the current channel already lock, press blue button again will unlock.
- 3、 Press yellow button to skip the current channel.
- 4、 Press ◀/▶ button to select the channel in the list. Press OK button to display as follows:



Press ▼/▲ button to select the location you would like to place the channel.

Input channel name"____", Press ◀/▶ button to select OK save and return back to the previous menu.

Press OK button to perform your selection.

4.6. DTV

Press **MENU** button on the front panel or **MENU** on the remote control to display the main menu.

1. Press ▼/▲ button to select **DTV** in the main menu.

English

2. Press ▼/▲ button to select the option that you want to adjust in the **DTV** menu.
3. Press ◀/▶ button to adjust.
4. When you are satisfied with your adjustment, press the MENU button to return to the previous menu.

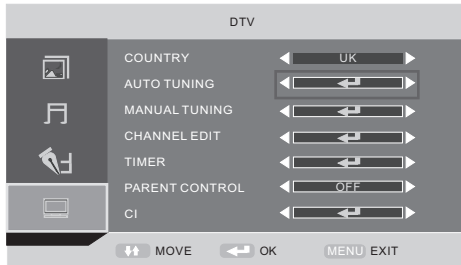

4.6.1.COUNTRY

Press ▼/ ▲ button to select **Country**, then press ◀ / ▶ button to select different country.

4.6.2.AUTO Tuning

Press ▼ / ▲ button to select **Auto Tuning**, then press **OK** button to enter.

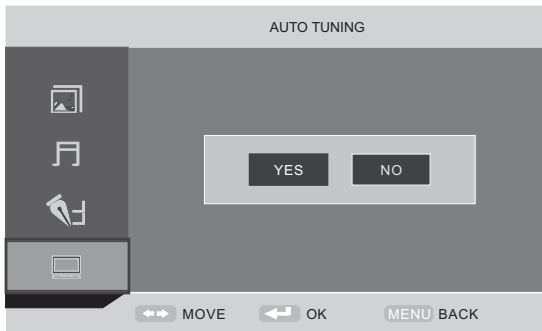

Press ◀ / ▶ button to select **YES or NO**, press **OK** button to auto tuning when select YES, press OK button to return back to the previous menu when select NO.

4.6.3.Manual Tuning

Press ▼/▲ button to select **Manual Tuning**, then press **OK** button to enter.

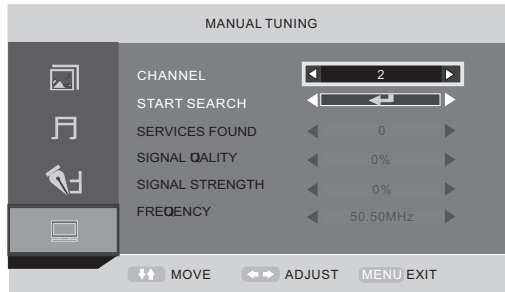

Channel

Press ▼/▲ button to select **Channel**, then press ◀/▶ button to select different channel.

Start Search

Press ▼ / ▲ button to select **Start Search**, then press **OK** button to start search.

4.6.4.Channel Edit

Press ▼ / ▲ button to select **Channel Edit**, then press **OK** button to enter.

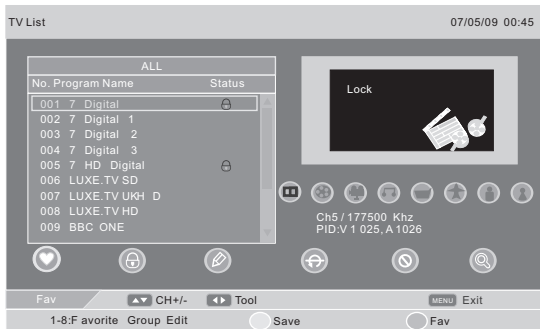

Fav: Press the number buttons 1-8 to set the current channel to your favorite group 1-8. if the current channel already be one of your favorite group 1-8, press the number buttons 1-8 again will set it to a normal channel.

Press **Yellow** button on the remote, the menu will appear as follows:

English



Press **OK** button to save the change or press **Menu** button to return back the previous menu.

Press **Blue** button on the remote, the menu will appear as follows:

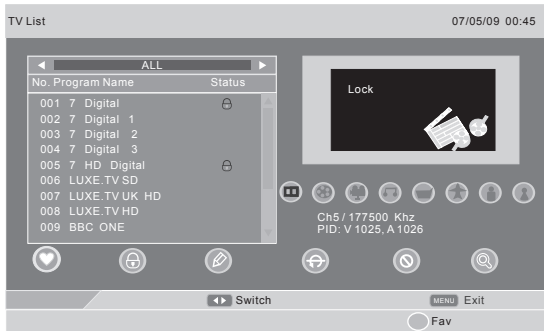

Press **◀ / ▶** button to switch between all channel and fav 1-8 channel.

Press **Blue** button to return back to the previous menu.

Lock: Press **OK** button to set the current channel to lock.

If the current channel already lock, press **OK** button again will unlock.

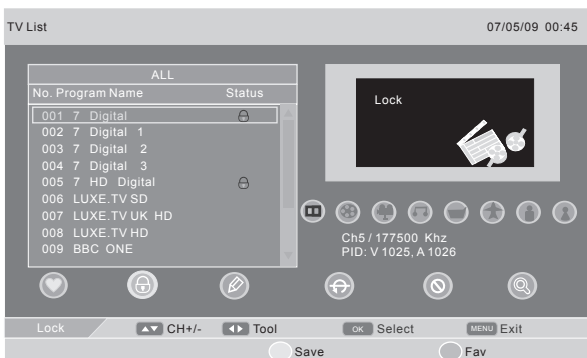

Edit:

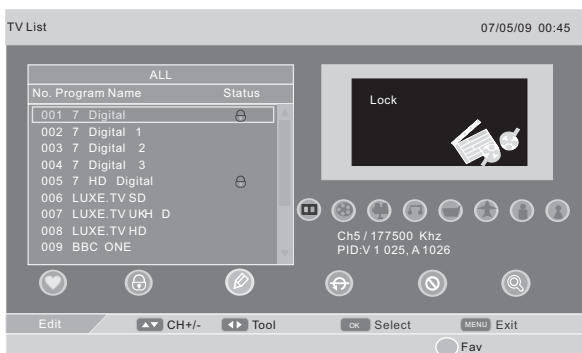

Press **▼ / ▲** button to select **Channel**, then press **OK** button to enter the program info menu.

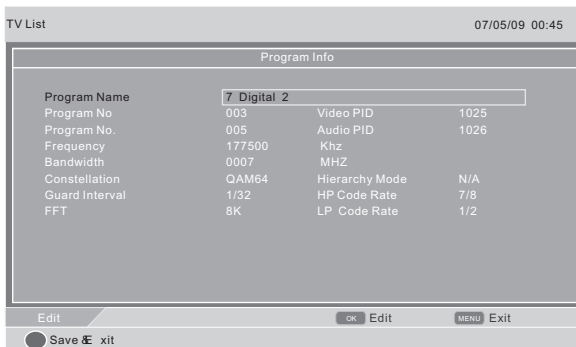

Press **OK** button to enter the program name menu.

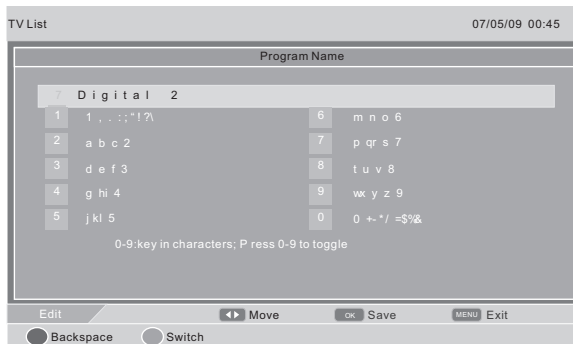

English

Press the number buttons 0-9 to select different character.

Press **Green** button to Switch between upper and lower case letters.

Circularly press the number buttons 2 to select between a, b, c and 2.

Press **OK** button to save.

Skip: Use the cursor buttons to select the channel you wish to Skip.

Press **OK** button and  will be shown at the channel selected.

To remove the skip function, press the **OK** button again.

When a channel has been selected to Skip, you still may select that channel with the numeric buttons.



Delete: Use the cursor buttons to select the channel you wish to delete.

Press **OK** button and  will be shown at the channel selected.

To remove the delete function, press the **OK** button again.

Note : Any deleted station is removed from the memory and must be retuned if required.



Search:

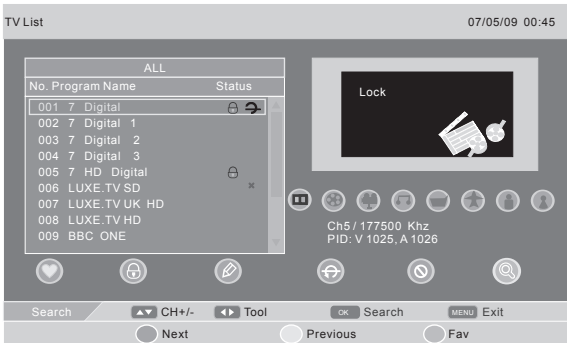

Press **OK** button to enter the search menu.

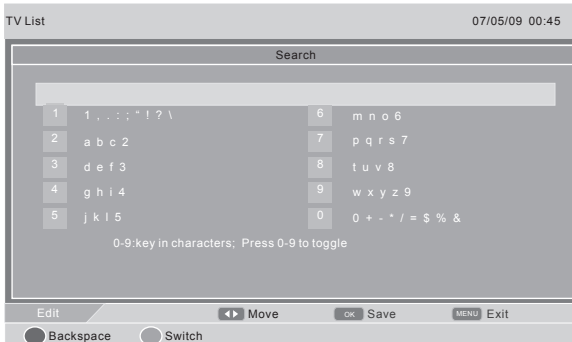

Press the number buttons to select the corresponding characters, then press **OK** button, Cursor in the program of the first letter that is selected character.

4.6.5.Timer

Press **▼/▲** button to select **Timer**, then press **OK** button to enter.

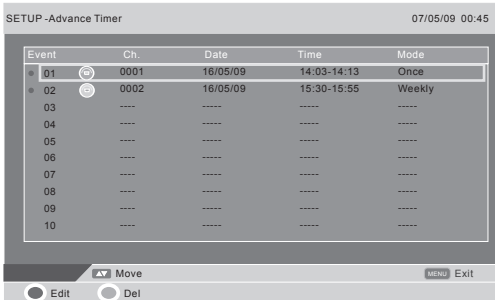

English

Press ▼ / ▲ button to select, then press RED button on the remote control to edit event edit.

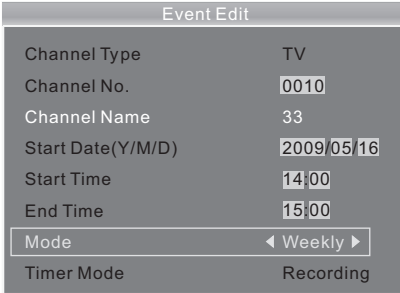

Channel No.: Input channel No. or select the channel No.

Start Date(Y/M/D): Set start date of recorded.

Start Time: Set start time of recorded. End Time: Set end time of recorded.

Mode: Set the mode of recorded. Optional mode: once, daily, weekly, monthly, stop.

Timer Mode: Press ◀ / ▶ to select between timer and recording.

4.6.6. Parent Control

Press ▼ / ▲ button to select **Parent Control**, then press ◀ / ▶ button to select 6, 10, 14, 18 or off.

4.6.7. CI

Press ▼ / ▲ button to select **CI**, then press **OK** button to enter.

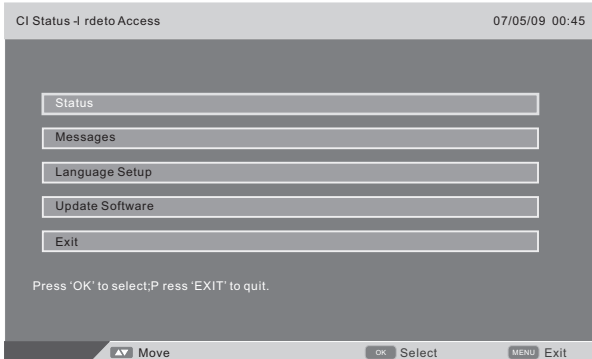

This is just an example for reference, different CI module will have different CI menu.

4.7. TELETEXT (in ATV & DTV mode)

TXT buttons such as: INDEX, HOLD, SUBPAGE, REVEAL, and SIZE are available for the TXT function ONLY in ATV mode (these keys do not operate in DTV mode for TXT).

TXT key button in DTV mode, is only used to TURN ON & OFF the TXT function. Then use colour keys of the remote to operate the TXT function in DTV mode.

► Teletext function (in ATV mode only)

Press the (TEXT) button on the remote control to enable the Teletext function. To disable the function, press the button again.

1. Press (TEXT) button to turn on the Teletext function press again to turn it off.
2. Press (HOLD) button to freeze the image on the screen (the signal will continue to be broadcast). Press the button again to unfreeze.
3. Press (SUBPAGE) button to display teletext Subpage.
4. Press (INDEX) button to go to Teletext index page.
5. Press (SIZE) button to select the Teletext Size.
6. Press (REVEAL) button to display hidden Teletext information.
7. Press the numeric buttons to jump to different pages.
8. Press the ▼/▲ buttons to go to the previous or next page.

Note:

1. When in Teletext state, mute button has no effect.
2. When in Teletext, OSD menu no effect.

► Teletext function (in DTV mode only)

1. Press (TEXT) button to turn ON the Teletext function press again to turn it OFF.
2. HOLD, SUBPAGE, INDEX, SIZE, REVEAL keys are INACTIVE for the teletext function in DTV mode.
3. In DTV mode, use the 4 colour keys of the remote control to operate the Teletext function in DTV.
4. To cancel TXT operation in DTV mode, press TEXT key again.

English

4.8. PC

Press MENU button on the front of panel or MENU on the remote control to display the main menu in PC mode.

1. Press ▼/▲ button to select the PC in the main menu, then press ► button to enter.

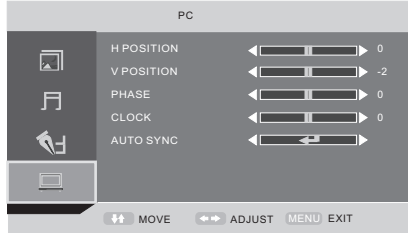

2. Press ▼/▲ button to select the option that you want to adjust in the **PC** menu.
3. Press ◀/▶ button to adjust.
4. When you are satisfied with your adjustment, press the MENU button.

H Position

Press ▼/▲ button to select the H Position, you can adjust the horizon position of the picture by pressing ◀/▶ button.

V Position

Press ▼/▲ button to select the V Position, you can adjust the vertical position of the picture by pressing ◀/▶ button.

PHASE

Press ▼/▲ button to select the PHASE, Press ◀/▶ button to adjust the picture apply to the LCD (The picture will shake if the PHASE sets unsuitable)

CLOCK

Press ▼/▲ button to select the CLOCK, Press ◀/▶ button to adjust the signal's transfer speed to make the picture looks well.

AUTO SYNC

Press ▼/▲ button to select the AUTO SYNC, Press OK button to adjust. This option can set the above setting well automatically.

4.9. HDMI/YPBPR

Press MENU button on the front of panel or MENU on the remote control to display the main menu in HDMI /YPBPR mode.

1. Press ▼/▲ button to select the HDMI/YPBPR in the main menu, then press ► button to enter.

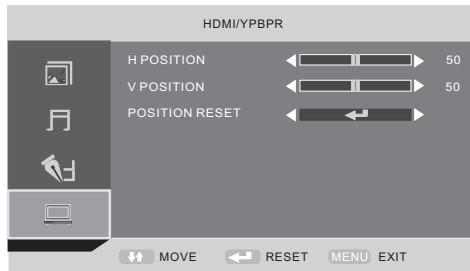

2. Press **▼/▲** button to select the option that you want to adjust in the **HDMI/YPBPR** menu.
3. Press **◀/▶** button to adjust.
4. When you are satisfied with your adjustment, press the MENU button.

H Position

Press **▼/▲** button to select the H Position, you can adjust the horizon position of the picture by pressing **◀/▶** button.

V Position

Press **▼/▲** button to select the V Position, you can adjust the vertical position of the picture by pressing **◀/▶** button.

Position Reset

Press **▼/▲** button to select the Position Reset, Press **◀/▶** button to reset the settings above.

English

4.10. MEDIA

IMPORTANT: All multimedia operations are available only when an USB storage device is connected.

Press **MEDIA** button on the remote control to show the **MULTIMEDIA** menu, press **MEDIA** button again or **EXIT** button to exit this menu.

Press **▲▼** button to select the sub-menu(My Album/My Music/My Movie/My Recorder), press **OK** button to enter.

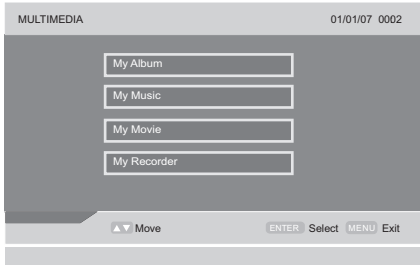

4.10.1. My Album

Press **▲▼** button to select **My Album**, press **OK** button to enter. Press **MENU** button to return back to the previous menu.



Press **▲▼◀▶** buttons to select the photo you want to view, press **OK** button to view the picture, press **Exit** button to exit.

Press **RED** button on the remote control to zoom picture.

Press **GREEN** button on the remote control to display music Folder, and you can play the music at the same time.

Press **YELLOW** button on the remote control to flip the photo horizontally.

Press **BLUE** button on the remote control to flip the photo vertically.

Press **OK** button to slide the photos.

4.10.2. My Music

Press **MEDIA** button on the remote control to enter, then press **▲▼** buttons to select **My Music**, press **OK** button to enter, Press **MENU** button to return back to the previous menu .

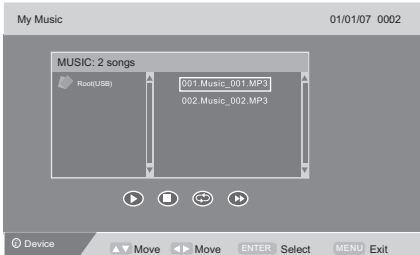

Press **▲▼** buttons to select the music that you want to listen, press **OK** button to confirm selection.

Press **RED** button on the remote control to play the music, press **RED** button again to make a pause.

Press **GREEN** button on the remote control to stop, press **RED** button to continue playing the music.

Press **YELLOW** button on the remote control to set the repeating mode.

Press **BLUE** button on the remote control to select the fast-forward speed.

Press **DISPLAY(DISP)** button on the remote control to switch to the device type menu.

Press **EXIT** button to exit.

4.10.3. My Movie

Press **MEDIA** button on the remote control to enter, then press **▲▼** buttons to select **My Movie**; press **OK** button to enter, Press **MENU** button to return back to the previous menu .

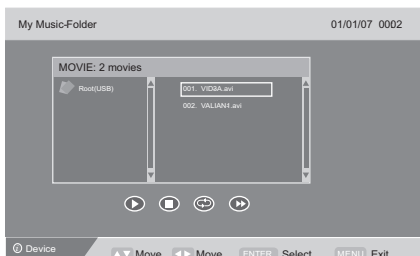

English

Press **▲▼** buttons to select the movie that you want to view, press **OK** button to play. Press **DISPLAY** button on the remote control to switch to the device type menu.

Press **RED** button on the remote control to make a pause, press **RED** button again to continue playing the movie.

Press **GREEN** button on the remote control to one-step-play, press **GREEN** button again, you can set slow-forward speed to see the movie.

Press **YELLOW** button on the remote control to set the fast-backward speed.

Press **BLUE** button on the remote control to set the fast-forward speed.

4.10.4. My Recorder

Press **MEDIA** button on the remote control to enter, press **▲▼** buttons to select **My Recorder**.

press **OK** button to enter, press **MENU** button to return back to the previous menu.

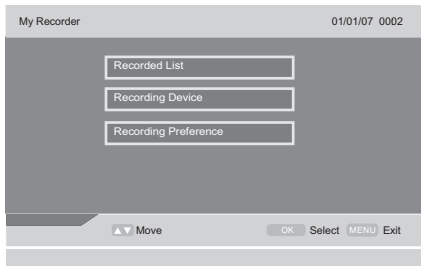

Recorded List

Press **▲▼** buttons to select the recorded list, then press **OK** button to enter.

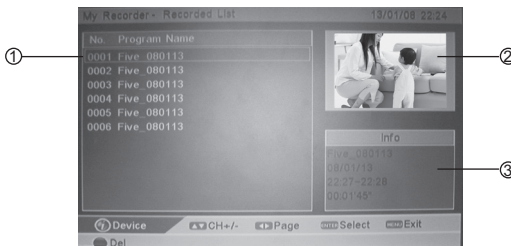

- 1 Information of the recorded video selected.
- 2 Preview window for the recorded video selected.
- 3 Recorded video list.

Press **▲▼** buttons to select the recorded program you want to view.

Press **GREEN** button to preview.

Press **⏮** button on the remote control to play the previous movie.

Press **⏭** button on the remote control to play the next movie.

Press **EXIT** button on the remote control to return back to the recorded list menu.

◀ or ▶	When playing, Press ◀ button repeatedly to reverse speed in the sequence of: ◀x2/◀x4/◀x8/◀x16/◀x32/▶ . Press ▶ button repeatedly to fast forward in the sequence of: ▶x2/▶x4/▶x8/▶x16/▶x32/▶ .
⏮ or ⏭	Press the ⏭ button to skip about 3 minutes forward. Press the ⏮ button to skip about 3 minutes back.
⏸	During playing, press the ⏸ button to pause, press again to resume playback.
■	During playing, press the ■ button to stop, and exit Time Shift mode.

Press **Red** button to appear the delete menu, as follows:



Delete the file of selected when press **OK** button,
don't delete the file when press **EXIT** button.

Recorded Device

Press **▲▼** buttons to select the recording device, then press **OK** button to enter.

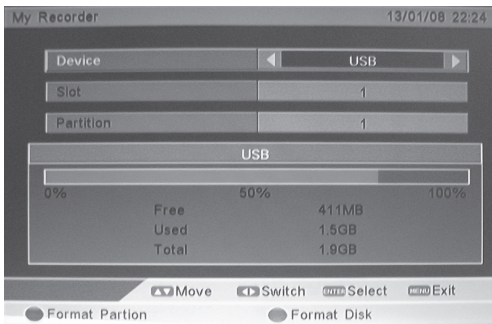

English

Press **Red** button to format the partition, the menu will appear as follows:



Format the partition of selected when press **OK** button, cancel formatted the partition when press **EXIT** button.

Press **Green** button to format the disk, the menu will appear as follows:



Format the disk of selected when press **OK** button, cancel formatted the disk when press **EXIT** button.

Recording Preference

Press **▲▼** buttons to select the recording preference, then press **OK** button to enter.



Time Shift Size

The minimum USB's time shift size recommend to be 768MB.

The time shift size will vary depending on the size of USB storage device.

Time Shift

Press **▲▼** buttons to select the option, then press **◀▶** to select between off, pause and auto.

One Button Recording

Press **▲▼** buttons to select the option, then press **◀▶** to select between off and on.

Default Record Period

Press **▲▼** buttons to select the option, then press **◀▶** to set. The longest record period, is 8 hours, the shortest record duration is 15 minutes (default setting is 2 hours).

4.11. RECORDER

DTV (Digital TV Record Function)

It is recommended to format first your USB or HDD into the TV set before starting recording operation.

First of all before recording DTV on your USB device or HDD once inserting your external device in the USB slot, the TV set will suggest to format the internal memory of your USB equipment into FAT32. Please proceed first before recording.

CAUTION! When formatting your equipment, all files inside, if any, will be deleted.

Special instructions about Recording and Playing your equipment via USB 2.0 slot.

1. Recording: is only used for your personal studying, research or enjoy BUT NOT allowed for the use of commercial transmission or other related purpose.
2. Supported equipment: your TV set can match USB 2.0 U-Disc. It also match memory stick via USB memory card reader.
3. About Program: DTV program which the bit rate is lower than 6 Mbps.
After recording, should be saved to MPEG-2 files, and the file extension is “.Mpeg”.
4. About capacity: The system support up to 4 partition, and the total capacity is not bigger than 300GB. It is recommended that the size of each partition is up to 120 GB.
Every recorded file has the biggest size of 3.8 Gbyte (about 4 hours). If keeping on recording the file which is exceeded 3.8 Gbyte, the system will generate a new file automatically.
Before recording, users can choose different partition for recording and the default setting is the first partition.
5. Before setting the Timer-record, you should insert the U-disc or USB HDD into the USB slot of the TV set. Then your recorded program will be saved in U-disc or USB HDD. Also while recording and playing your USB equipment. **DO NOT remove the USB key from the USB slot,** otherwise your device will be damaged.

IMPORTANT NOTICE:

**YOU CAN ONLY RECORD THE DTV PROGRAM OF YOUR TV SET.
THE SET CANNOT RECORD THE ATV PROGRAM, NOR FROM ANY EXTERNAL
DEVICE CONNECTED TO THE EXTERNAL SOURCE OF THE TV (i.e. External
Decoder, CANAL + decoder, etc...)**

4.11.1. Time Shift Function

This function allows the TV to automatically record live TV and make it available for viewing at any time. With the Time Shift Mode set to **Auto** or **Pause**, you may pause or rewind normal TV viewing (DVT-T mode only), at any time without missing any of the live broadcast.

Auto Time Shift Mode

When you set time shift to auto, system always record the program in background, you possible direct into time shift mode to look the just program.

In other circumstances, you may just leave the TV for a while without pressing any buttons. Then when you have returned, press the ◀◀ button or the ▶▶ button to virtually rewind or fast forward the live viewing broadcast programme. Press the ▶|| button to play the missed broadcast programme. The DVR Time Shift progress bar will be displayed on the screen.

English

Pause Time Shift Mode

If you set time shift to pause, system would record the program in background only when you press pause button.

During the normal TV viewing, you may press the **▶||** button to virtually pause the live viewing broadcast programme if you want to go out for a while (e.g. going to the bathroom / kitchen). When you have returned, press the **▶||** button to play the missed broadcast programme. The DVR Time Shift progress bar will be displayed on the screen.



The progress bar will hide automatically after 3 seconds. Press **DISPLAY** button to display the DVR Time Shift progress bar again.

4.11.2. One Button Recording

Use this function to record the DTV programme you are watching on the main screen and save them for future viewing.

- 1) Enter into **RECORDING PREFERENCE** mode, use **▲▼** buttons to select One Button Recording, and use **◀▶** buttons to switch to ON.



Press the **▼** button to set the Default Record Duration (preset configuration). press the **◀▶** buttons to set the recording duration. The longest recording duration is 8 hours, the shortest recording duration is 15minutes.

Press the **EXIT** button to exit the menu and return back to the main screen you were watching.

Press the **REC** button on the remote control to start recording. The current recording status will be displayed in the top left hand corner of the screen.

To stop recording, press the **■** button and press the **OK** button to confirm.

- 2) Enter into **RECORDING PREFERENCE** mode, use **▲▼** buttons to select One Button Recording, and use **◀▶** buttons to switch to OFF.



Press **●** button on the remote control to record, the record duration menu will appear as follows:



Press **◀▶** buttons to set record duration. The longest record duration is 8 hours, the shortest record duration is 15 minutes.

Press the **EXIT** button to exit the menu and return back to the main screen you were watching.

Press the **REC** button on the remote control to start recording. The current recording status will be displayed in the top left hand corner of the screen.

To stop recording, press the **■** button and press the **OK** button to confirm.

4.12. TV Program Guide

If you want to understand what programs will playing and get TV information in the current or in the future, you can press **GUIDE** on the remote controller to enter **TV Program GUIDE menu**.



The GUIDE menu display screen are neutral. According to the different signals, this menu will change.

English

5. PC Mode

Setting up your PC software (based on Windows XP)

The Windows display-settings for a typical computer are shown below. But the actual screen on your PC will probably be different, depending upon your particular version of Windows and your particular video card. But even if your actual screen look different, the same, basic set-up information will apply in almost all cases.



1. First, click on "Control Panel" on the Windows start menu.
2. When the control panel window appears, click on "Appearance and Themes" and a display dialog-box will appear.
3. When the control panel window appears, click on "Display" and a display dialog-box will appear.
4. Navigate to the "Setting" tab on the display dialog-box. The correct size setting (resolution) Optimum: 1280×800.

If a vertical-frequency option exists on your display settings dialog box, the correct value is "60Hz". Otherwise, just click "Enter" and exit the dialog box.

Resolution	Horizontal Frequency (KHz)	Vertical Frequency (Hz)	Pixel Clock (MHz)	Standard Mode
720x400	31.47	70	28.32	DOS
640x480	31.46	60	25.17	VGA
800×600	37.88	60	40.00	SVGA
1024×768	48.36	60	65.00	XGA
1280×800	49.38	60	71.1	SXGA

6. Trouble Shooting

Before arranging for service, firstly know the status and then check simply as follows:

Problems	Check
No picture or sound.	Check if the power supply is plugged in. Check if the power switch is in "on" position.
Picture is OK, but no sound	Check if the volume control is set to the minimum or mute position.
Remote control doesn't work	Check if the power switch is in "on" position. Check if the batteries are out of use or not connected well. Make sure that there is no strong light striking the sensor window of remote control unit. Check there are no obstacles between the sensor window and remote control unit.
No TV signal	Check if the SOURCE button is set to TV status. Check if the antenna is well connected. Check if you installed the TV correctly.
No external video signal	Check if you installed the TV correctly. Check if the SOURCE button is set to AV position.
Picture lacks color or picture too dark	Check color, brightness and contrast controls are correctly adjusted.
All channels lose color Intermittently	Check if the antenna is broken. Check if the antenna is disconnected. Check if the antenna is damaged.
Poor reception, loss of color with certain channels	Check if channels are correctly tuned.
Diagonal stripes appear on picture	The receiver may be affected by interference (e.g. from nearby radio broadcasting transmitter or from another TV receiver).
Picture has 'snow'	Check if the antenna is broken. Check if the antenna is disconnected. Check if the antenna is damaged.
Ghost images appear	Check if the antenna direction has been changed by a storm or strong wind, etc. (because ghost images are caused by the arrival at the antenna of both the signal which has traveled directly from the transmitter and the signal which has been reflected from a hill or a large building. The direction of the antenna should be chosen for minimized ghosting.)

English

7. TV Specification

Items		Relevant illustrations
The whole machine parameters	Screen size, visible	13.3" Wide Screen TFT LCD
	Screen format	169
	Resolution	1366x768 Pixel
	Contrast Ratio	400 :1
	Active Display Area	293.42(H)x164.97(V)mm
	Maximum brightness	200 cd/m ²
	Response time	8ms
	Display colors	262K
	Maximum viewing angle	90° (Horizontal) /50° (Vertical)
	Maximum lifetime of background light	10,000 hours
	Dimension (packed)	412x145x375mm
	Accessories	Remote-Control, User Manual
	Power requirement	AC 100-240V, 50/60Hz
	Normal Power Dissipation	<20W
	Standby Power Dissipation	<1W
TV	ATV System	PAL, SECAM
	Audio Output	2x1.5W
	OSD language	EnglishFrenchGerman, Italian, SpanishPortuguese
	Local control keys	POWER, VOL-, VOL+, CH-, CH+, MENU, SOURCE
	AV	One-road HDMI, VGA input and PC Audio IN and CVBS input, YPbPr, SCART, USB, Audio output, CI CARD

Note: All specifications are subject to change without notice.

Since the unit is marketed in various countries, a few features may be different than described in this user manual.

Índice

1. Advertencia y precauciones de seguridad.....	94
2. Descripción de la unidad principal y del mando a distancia.....	99
2.1. Conexión y preparación para el uso.....	99
2.2. Unidad principal.....	100
2.3. Panel de control.....	100
2.4. El mando a distancia.....	101
3. Ilustración de la interfaz y de la señal de conexión.....	104
3.1 Ilustración de la interfaz.....	104
3.2. Instalación de las pilas en el mando a distancia.....	105
3.3. Conexión de periféricos.....	105
4. Operaciones Básicas.....	110
4.1. Primera instalación.....	110
4.2. MENÚ OPCIONES VIDEO (IMAGEN).....	111
4.3. MENU DE CONFIGURACION AUDIO.....	112
4.4. FUNCIONES.....	112
4.5. ATV.....	113
4.6. TDT.....	117
4.7. TELETTEXTO (en modo ATV & TDT).....	125
4.8. PC.....	126
4.9. HDMI/YPBPR.....	126
4.10. MEDIA.....	128
4.11 GRABADORA.....	133
4.12. Guía de Programas TV.....	135
5. MODO PC.....	136
6. Resolución de Problemas.....	137
7. Especificaciones.....	138

1.Advertencia y precauciones de seguridad

► Guía de seguridad



Este símbolo indica que la presencia de corriente eléctrica conductiva dentro del aparato puede causar un impacto eléctrico



El signo de exclamación dentro del triángulo equilátero intenta avisar al usuario la presencia de instrucciones de operación y mantenimiento importantes en el libro entregado con el aparato.

► DISPOSICIÓN DESPUÉS DE LA VIDA



¡Advertencia! Este logo en el producto significa que el reciclaje de este aparato está dentro del margen de la Directiva de Residuos de Aparatos Eléctricos y Electrónicos (Waste Electrical and Electronic Equipment, WEEE), 2002/96/CE de 27 de enero de 2003.

Este símbolo significa que los productos eléctricos y electrónicos usados no deben mezclarse con los desechos domésticos, existe un sistema de recogida selectiva para este tipo de productos.

Si desea desechar este equipo, por favor no use el cubo de la basura ordinario

---La presencia de sustancias peligrosas en los equipos eléctricos y electrónicos puede causar potenciales consecuencias sobre el medioambiente y la salud humana en el ciclo del reprocesamiento de ese producto.

--- Por lo tanto, al final de su vida útil, este producto no puede ser depositado junto con otros desechos no reciclables. Los equipos eléctricos o electrónicos usados tienen que ser tratados por separado y conforme a las legislaciones que requieren tratamiento, recuperación y reciclaje de equipos eléctricos y electrónicos.

--- Las autoridades locales y distribuidores han configurado procedimientos especiales a fin de recoger y reciclar este producto, (Por favor contacte su autoridad local para más detalle). Usted está obligado a usar el sistema de recogida selectiva que instala su autoridad local.

---Si sus equipos eléctricos o electrónicos usados tienen pilas o acumuladores, por favor elimínelos por separado con antelación de acuerdo a las exigencias locales.

--- Al desechar este producto correctamente, usted ayudará a asegurar que los residuos se someten al tratamiento, la recuperación y el reciclado necesario y así se evitan los posibles efectos negativos sobre el medioambiente y la salud humana que de otro modo podrían surgir debido al manejo inadecuado de desechos



Esta unidad cumple con la Directiva del Consejo Europeo 2006/95 CE (compatibilidad electromagnética y las Directivas de Baja Tensión)

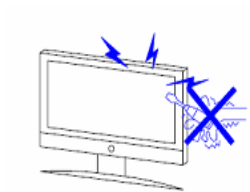

Advertencia

Se utiliza alta tensión en el funcionamiento de este producto. No quite la tapa posterior de su equipo. Encargue la reparación a personal de servicio cualificado.



Advertencia

Para evitar incendio o descarga eléctrica, no exponga la unidad principal a la lluvia o humedad.



Advertencia

No deje caer ni introduzca objetos en las ranuras o aperturas del gabinete de la televisión, no deje ningún tipo de líquido encima de la televisión.

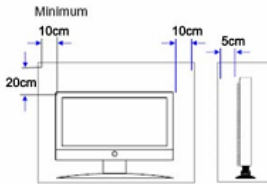

Advertencia

Si la televisión se va a instalar en un compartimiento cerrado o cerca de una pared, hay que mantener las distancias mínimas. La acumulación de calor puede reducir la vida útil de su televisión y también puede ser peligroso.

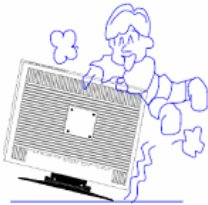

Advertencia

Nunca pararse, apoyarse, o empujar el producto o su soporte de repente. Usted debe prestar atención especial a los niños.

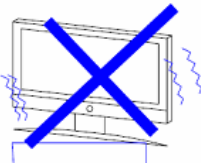

Advertencia

No coloque la unidad principal en un soporte, estante, ni sobre una mesa inestable. Se va a causar daño grave a una persona y puede resultar un grave daño a la TV cuando se caiga.

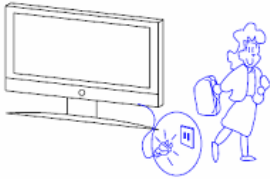

Advertencia

Cuando el producto no se usa por un prolongado período, es aconsejable desconectar el cable AC de la toma de corriente.



Advertencia

Evite exponer la unidad principal a la luz solar directa y otras fuentes de calor. No coloque el receptor de la televisión directamente a otros productos que emiten calor, como: reproductor de casete de video, amplificador de audio. No bloquee los orificios de ventilación en la cubierta trasera. La ventilación es esencial para prevenir los fallos de componentes electrónicos. No presione el cable de alimentación de energía bajo la unidad principal.

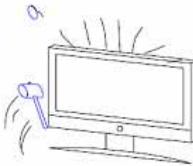

Advertencia

La pantalla LCD que utiliza este producto está hecha en vidrio. Por eso, se va a romper cuando se caiga o sufra una fuerza excesiva exterior. Tenga cuidado de no ser herido por los fragmentos de vidrio en caso de que se rompa la pantalla LCD. También, hay que tener cuidado cuando se instale la unidad principal en la pared o cualquier otro lugar.



Advertencia

Cuando la unidad está instalada a un carro u otro vehículo que se mueva, por favor asegúrese que la unidad está aferrada firmemente a la pared y soportada por debajo mientras viaje.

Español

Condensación: Humedad se podría formar en la lente de lectura cuando la unidad fuera desplazada de un lugar frío a un lugar cálido. Si se ha formado condensación en el interior del aparato, este último podría no funcionar correctamente. En tal caso, no utilice el aparato durante unas horas antes de usarlo de nuevo.

Fuente de energía: Solamente utilice la unidad con uno de las fuentes de energía especificadas en el manual del usuario y en la etiqueta de identificación.

Cable eléctrico: Para desenchufar el cable de alimentación de corriente, tire siempre del enchufe. No tire del cable. Nunca toque el cable de alimentación si tiene las manos mojadas, ya que esto puede causar una descarga eléctrica o un incendio. Los cables de alimentación deben estar correctamente fijados con el fin de evitar que sean dañados. Preste atención particular al cable que conecta la unidad al enchufe de la red de alimentación. Evite sobrecargar las tomas de corriente de alimentación y cables de extensión fuera de su capacidad, ya que podría causar un incendio o una descarga eléctrica.

2. Descripción de la unidad principal y del mando a distancia

2.1. Conexión y preparación para el uso

► Accesorios



Mando a distancia



manual del usuario

2.2. Unidad principal

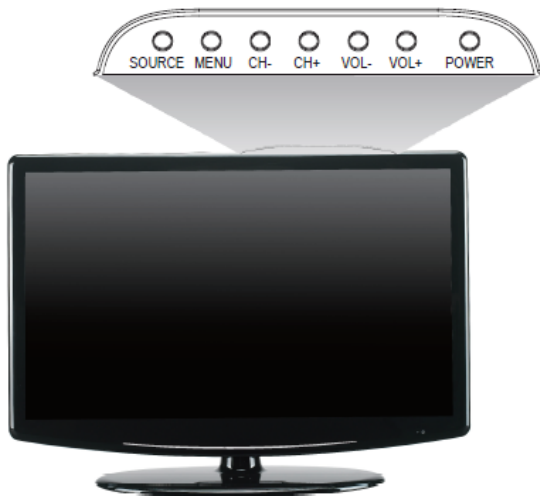

2.3. Panel de control

2.3.1. SOURCE - Este botón cambia entre todas las diferentes fuentes de la TV. Cuando el OSD está activado, Este botón funciona como el botón de confirmación y confirma la selección del menú.

2.3.2. MENÚ - Este botón activa el OSD menú. Si un sub-menú está activado, presionando este botón regresará la selección al previo nivel del menú.

2.3.3. CH(-) - Este botón cambia los canales de la TV hacia abajo. Si el OSD menú está activado, este botón funciona como un control hacia abajo para el menú.

2.3.4. CH(+) - Este botón cambia los canales de la TV hacia arriba. Si el OSD menú está activado, Este botón funciona como un control hacia arriba para el menú.

2.3.5. VOL(-) - este botón reduce el volumen de la TV. Si el menú On Screen Display (OSD) está activado, presionando este botón moverá la selección a la izquierda.



2.3.6. VOL(+) - Este botón aumenta el volumen de la TV. Si el OSD menú está activado, presionando este botón moverá la selección a la derecha.



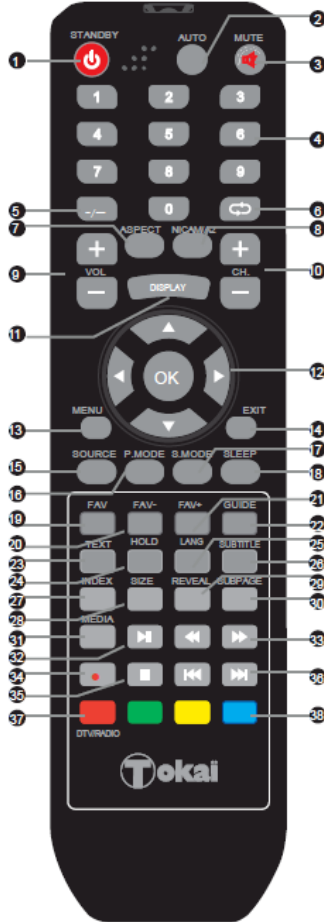

2.3.7. POWER -encienda la TV presione el botón una vez. Presione el botón de Nuevo para apagar la TV.

2.4. El mando a distancia



Español

NO	Botón	Descripción
1	STANDBY	Presione el botón para encender la TV, presione de nuevo para entrar el modo de espera.
2	AUTO	Presione el botón para ajustar la posición de la pantalla (Modo PC).
3		Presione el botón para parar el sonido. Presiónelo de Nuevo para reactivarlo
4	Números	Presione para seleccionar los canales de la TV que desea o introducir la contraseña.
5	./+/-	Si desea seleccionar más de 9 canales (canales con más de un dígito) puede usar este botón.
6		Presione el botón para cambiar entre el canal actual y el anterior.
7	ASPECT	Presione el botón para ajustar el modo de pantalla.
8	Nícam/A2	Presione el botón para seleccionar diferente sistema de audio.
9	VOL+/-	Presione botones para ajustar el volumen.
10	PR+/-	Presione botones para ajustar los canales de la TV.
11	DISPLAY	Presione este botón para verificar el modo actual / informaciones actuales.
12	▼/▲ / ◀/▶	Permite de navegar en el Menú OSD y ajuste el sistema para su preferencia.
	OK	Presione este botón para confirmar y entrar su ítem deseado.
13	Menú	Presione este botón para mostrar el menú OSD (on-screen display) para ajustar la imagen, sonido y funciones. Presione este botón de nuevo para salir del OSD.
14	EXIT	Elimina todo lo mostrado en la pantalla y regresa a la visualización de TV de cualquier menú. No es valido en modo USB.
15	Source	Presione este botón para abrir la fuente de entrada del menú OSD.
16	P.MODE	Presione el botón para cambiar el modo de entrada de imagen.
17	S.MODE	Presione el botón para cambiar el modo de entrada de sonido.
18	Sleep	Presione este botón para configurar el tiempo para que se apague automáticamente
19	FAV	Muestra la lista de canales favoritos
20	FAV-	Presione este botón para descender en la lista de favoritos
21	FAV+	Presione este botón para subir en la lista de favoritos
22	GUIDE	Muestra la Guía de programas TV
23	TEXT	Presione este botón para encender la función teletexto y presione de nuevo para apagarla
24	HOLD	Presione este botón para capturar el análogo texto imagen en la pantalla (la señal continuará emitiendo). Presione este botón de nuevo y no capture.
25	LANG	Presione este botón para seleccionar el idioma en modo TDT
26	SUBTITLE	Muestra los subtítulos que son accesibles en los programas (Modo TDT)

27	INDEX	Presione este botón para ir a la pagina index del teletexto análogo.
28	SIZE	Presione este botón para seleccionar el tamaño del Teletexto análogo.
29	REVEAL	Presione este botón para ver la información escondida del Teletexto análogo.
30	SUBPAGE	Presione este botón para activar Subpágina y presione de nuevo para apagarla
31	MEDIA	Presione este botón para entrar directamente en la fuente USB.
32		En modo Media pone el contenido del USB en reproducción/pausa En modo TDT comienza el modo TIME SHIFT En modo TDT pausa la imagen en la pantalla
33		Presione para reproducir programa de USB en el modo de regreso rápido o avance rápido
34		Presione este botón para grabar directamente un programa TDT en el USB
35		Presione este botón y el USB se detiene, presione de nuevo para reanudar la reproducción.
36		Presione para volver/ir al previo/próximo capítulo en Modo USB.
37	DTV/RADIO Tecla ROJA	Presionando este botón puede cambiar entre TDT y RADIO. Presione la tecla ROJA para entrar los ítems correspondientes en el menú OSD o en la función TXT
38	Botones de Color	Presione estos botones para entrar en el ítem correspondiente (en el menú OSD) o pagina (en la función TXT).



Para controlar la TV LCD, debe apuntar el mando a distancia hacia el sensor del mando a distancia de la TV. (Objetos entre el sensor y el mando pueden afectar el control de la TV). Nunca deje que el sensor de la TV sea expuesto a la luz directa del sol o una luz fuerte.

3. Ilustración de la interfaz y de la señal de conexión

3.1 Ilustración de la interfaz

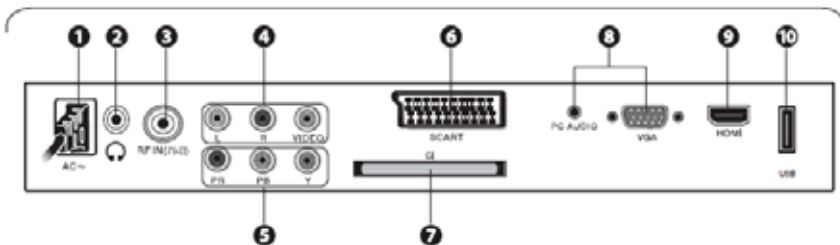

Ítem		Descripción
1	AC ~	Conecte el cable eléctrico AC 240V de la TV al enchufe eléctrico.
2	🔊	Conecte auriculares para escuchar de forma privada
3	RF IN (75Ω)	Conecte una antena coaxial RF de cable redondo.
4	VIDEO/AUDIO (L/R)	Conecte un periférico con cables Video Compuesto y Audio (L/R)
5	Y,PB,PR	Conecte un Video compuesto en estos enchufes.
6	Euroconector	Conecte un cable Euroconector de un periférico.
7	CI Slot	Coloque un CAM (Modulo de Acceso Condicional) en este punto para permitir el uso de una tarjeta de "Pay per View" (pago por visión).
8	VGA/PC AUDIO	Conecte el PC al enchufe de PC VGA .
9	HDMI	Conecte un periférico HDMI.
10	Puerto USB	Permite la inserción de periféricos USB

3.2. Instalación de las pilas en el mando a distancia

1. Ponga el mando a distancia boca abajo. Quite la tapa del compartimiento de pilas.
2. Instale dos pilas nuevas de 1.5V AAA (no incluidas). Asegúrese de que el ánodo y el cátodo de la batería coincida con las marcas "+", "-" dentro del compartimiento de las pilas. Si no, la unidad se dañará.
3. Cierre la tapa del compartimiento de pilas.



3.3. Conexión de periféricos

3.3.1. Conexión HDMI

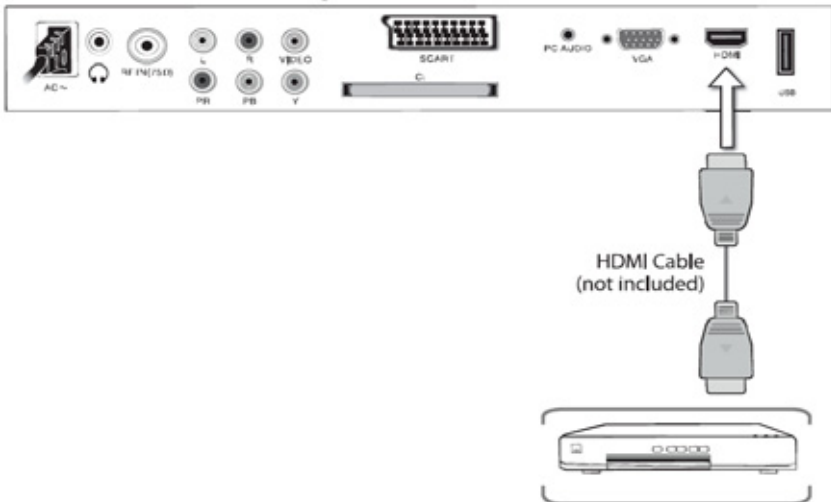

1. Apague la alimentación de la TV LCD y del reproductor de DVD.
2. Conecte un cable HDMI al enchufe HDMI de su reproductor de DVD y el otro terminal a la entrada HDMI en la parte trasera de su TV LCD.
3. Encienda la alimentación de la TV LCD y de su reproductor de DVD.
4. Seleccione Digital HD use el botón de SOURCE en el panel de control de la TV LCD o directamente presione lo mismo en el Mando a distancia.

3.3.2. Conexión de PC Y AUDIO

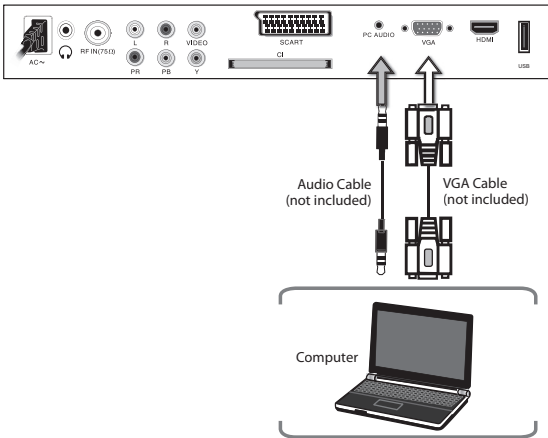

1. Apague la alimentación de la TV LCD y del ordenador.
2. Conecte un cable 15-pin D-sub RGB (VGA) a la salida de RGB de su ordenador y el otro terminal a la entrada de VGA (área en color violeta) en la parte trasera de su TV LCD.
3. Conecte el Audio Out de su computadora al RGB Audio (en la parte trasera de su TV LCD).
4. Encienda la alimentación de la TV LCD y la computadora.
5. Seleccione PC use el botón SOURCE en el panel de control de la TV LCD o directamente presione lo mismo en el Mando a distancia.

3.3.3. Conexión CVBS y Audio

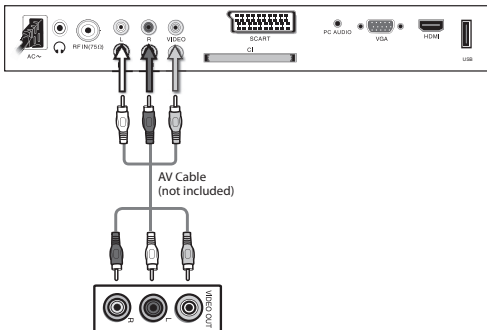

1. Apague la alimentación de la TV LCD y del reproductor de DVD..
2. Conecte el enchufe CVBS de la parte trasera de su DVD a la salida de CVBS en la parte trasera de su TV LCD.
3. Conecte los conectores audio R (color rojo) y el L (color blanco) en la parte trasera de su reproductor de DVD a las entradas audio R (color rojo) y L (color blanco) en el lateral de su TV LCD.
4. Encienda la alimentación de la TV LCD y del reproductor de DVD.
5. Seleccione AV use el botón SOURCE en el panel de control de la TV LCD, o directamente presione lo mismo en el Mando a distancia.

3.3.4. Conexión YPBYR y Audio

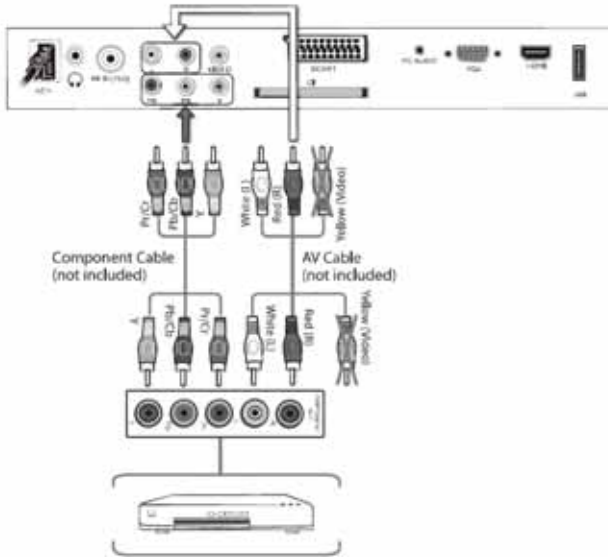

1. Apague la alimentación de la TV LCD y del reproductor de DVD.
2. Conecte el conector de color verde en la parte trasera de su reproductor de DVD al correspondiente (conector de color verde en el grupo de Componente Análogo HD) de su TV LCD.
3. Conecte el conector Pb (color azul) en la parte trasera de su reproductor de DVD al correspondiente Pb (conector de color azul en el grupo Componente Análogo HD) de su TV LCD.
4. Conecte el conector Pr (color rojo) en la parte trasera de su reproductor de DVD al correspondiente Pr (conector de color rojo en el grupo de Componente Análogo HD) de su LCD TV.
5. Conecte los conectores audio R (color rojo) y L (color blanco) en la parte trasera de su reproductor de DVD a los conectores audio R (color rojo) y L (color blanco) en el grupo del Componente Análogo HD de su LCD TV.
6. Encienda la alimentación de la TV LCD y del reproductor de DVD.
7. Seleccione Componente Análogo HD use el botón INPUT en el panel de control de la TV LCD o directamente presione el botón SOURCE en el Mando a distancia.

Nota:

Consulte el manual del usuario de su reproductor de DVD para más información sobre los requerimientos de salida de video del producto.

3.3.5. Conexión por Euro-conector

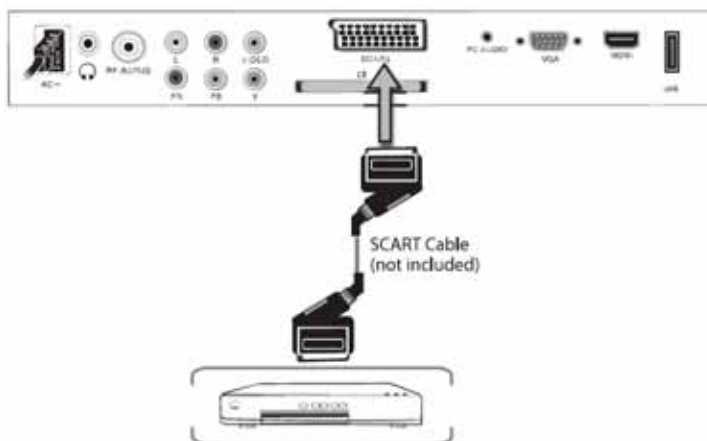

- 1 Apague la alimentación de la TV LCD y del reproductor de DVD.
2. Conecte el Euro-conector en la parte trasera de su reproductor de DVD al Euro-conector de la TV LCD.
3. Encienda la alimentación de la TV LCD y del reproductor de DVD.
4. Seleccione SCART use el botón SOURCE en el panel de control de la TV LCD o directamente presione lo mismo en el Mando a distancia.

3.3.6. Conexión ANTENA

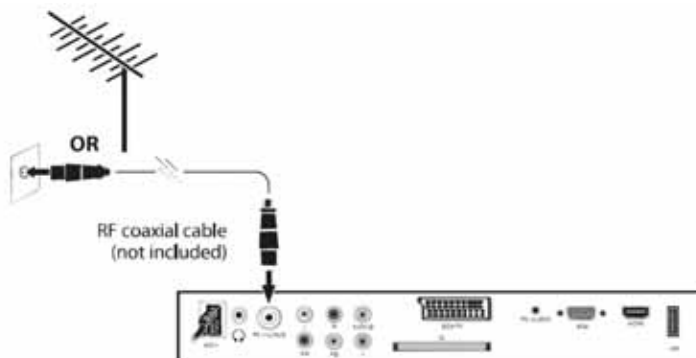

1. Apague su TV LCD.
2. Conecte el conector coaxial (RF) de su antena, cable o caja de cable al TV conector de la TV LCD.
3. Encienda su TV LCD.
4. Seleccione TV use el botón SOURCE en el panel de control de la TV LCD o directamente presione lo mismo en el Mando a distancia.

3.3.7 Conexión de USB

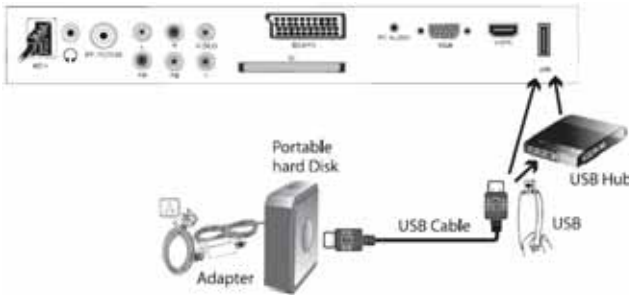

- Si está utilizando un disco duro, asegúrese que su cable este ligado.
- Si está utilizando un centro USB, asegúrese que su cable eléctrico esté ligado, porque el consumo total puede ser superior a 500mA.

3.3.8. Conexión de AURICULARES

Nota: todos los cables mostrados no se incluyen con la TV.



- puede conectar un par de auriculares a su TV si desea ver programas sin molestar a personas de su alrededor.
- Inserte cualquier juego de auriculares estándar con un conector de 3.5mm en el enchufe de 3.5mm en la parte trasera de su TV (como en el diagrama).

Nota: 1. ADVERTENCIA DEL VOLUMEN DE LOS AURICULARES.

Conecte auriculares con el volumen configurado bajo y aumentelo cuando quiera. Escuchar a través de auriculares por un tiempo prolongado con volumen alto puede causar daño a la capacidad auditiva.

- 2. No recibirá sonido directo de la TV cuando los auriculares están conectados al sistema.**

Español

4. Operaciones Básicas

*Presione el botón SOURCE de su TV LCD o el mismo en el Mando a distancia para mostrar el listado de fuentes de entradas

*Presione los botones ▼/▲ para seleccionar la fuente de entrada que desea ver;

*Presione el botón OK para seleccionar la fuente de entrada.

4.1. Primera instalación



País

Presione los botones ▲/▼ y ◀/▶ para seleccionar el país donde vive.

Idioma

Presione los botones ▲/▼ y ◀/▶ para seleccionar el idioma del OSD. El idioma elegido será utilizado en las próximas utilizaciones.

Borrar Programa

Presione los botones ▲/▼ y ◀/▶ para seleccionar los programas que desea borrar.

Buscar Programa

Presione los botones ▲/▼ y ◀/▶ para seleccionar si quiere comenzar a buscar los programas. El ajuste de búsqueda de programas puede ser Automático.



Después de tener ajustado los ítems, seleccione OK para acabar la primera instalación, o seleccione cancel para salir del menú.

Si cancela la primera instalación, le va a recordar si desea terminar la primera instalación la próxima vez que encienda la TV LCD.

Modo Imagen

Presione ▲/▼ y ◀/▶ para seleccionar el modo Imagen.

4.2. MENÚ OPCIONES VIDEO (IMAGEN)

Presione **MENU** en el panel de control o **MENU** en el mando a distancia para ver el menú principal.

1. Presione los botones ◀/▶ para seleccionar **PICTURE** en el menú principal.
2. Presione los botones ▼/▲ para seleccionar la opción que desea ajustar en el menú de **PICTURE**.
3. Presione los botones ◀/▶ para ajustar.
4. Cuando esté satisfecho con el ajuste, presione el botón **MENU** para regresar al **MENU** anterior.

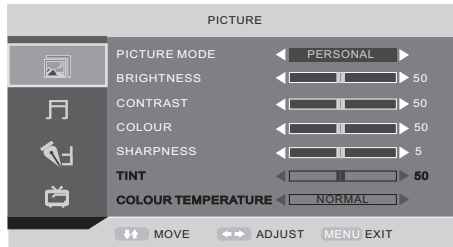

4.2.1. Modo de imagen

Seleccione el modo Imagen en el menú **IMAGEN**

Modos de imagen disponibles:

Personal: Puede ajustar el brillo, el contraste, el color, la nitidez, como lo desea.

Standard: Modo normal de utilización, que es utilizado en un ambiente donde la luz no se cambia.

Película: Este modo es mejor en un ambiente oscuro. El brillo es mas alto que en otros modos.

Mild: Este modo es mejor en un ambiente claro, el brillo, el color y la nitidez son más bajos que en otros modos.

Juego: Usualmente utilizado cuando se juega. El brillo es mas bajo que el del modo película.

Si cambia el valor de cualquier modo predefinido este se cambia automáticamente en "PERSONAL".

4.2.2. Brillo

Presione los botones ▼/▲ y use ◀/▶ para ajustar el brillo de la imagen.

Después de ajustar el valor que desea, presione el botón **MENU** para regresar al anterior **MENU**.

4.2.3. Contraste



Presione los botones ▼/▲ y use ◀/▶ para ajustar el contraste de la imagen.

4.2.4. Color

Presione los botones ▼/▲ y use ◀/▶ para ajustar el color.

NOTA: Esta opción es inválida en el modo de **PC**, y se mostrará en gris.

4.2.5. Agudeza

Presione los botones ▼/▲ y use ◀/▶ a ajustar la agudeza de su TV. Una agudeza adecuada hace que la imagen se vea más clara.

4.2.6. Tint

Presione los botones ▼/▲ y use ◀/▶ para ajustar el tono de color cuando su sistema está en NTSC

4.2.7. Temperatura de Color

Presione ▼/▲ botón y use ◀/▶ para ajustar el modo de color de óptima temperatura para que sea más cómodo para sus ojos.

4.3. MENU DE CONFIGURACION AUDIO

Presione el botón MENU en el panel de control de la TV o del mando a distancia para mostrar el menú principal.

1. Presione los botones ◀/▶ para seleccionar SOUND (sonido/audio) en el menú principal.
2. Presione los botones ▼/▲ para seleccionar la opción que desea ajustar en el menú SOUND (sonido/audio).
3. Presione los botones ◀/▶ para ajustar.
4. Cuando esté satisfecho con el ajuste, presione el botón MENU para regresar al anterior menú.



4.3.1. Modo de sonido

Seleccione Modo de Sonido en el menú SOUND. (Modo de sonido aplicable: Personal, Voz, Música, estándar, Teatro.)

Si cambia el valor de BASS y el TREBLE del menú de sonido, el modo de sonido se va a cambiar automáticamente a "personal"

4.3.2. BASS

Presione los botones ▼/▲ y use ◀/▶ para aumentar / reducir el nivel de los sonidos de tono bajo.

4.3.3. TREBLE

Presione los botones ▼/▲ y use ◀/▶ para aumentar / reducir el nivel de los sonidos de tono alto.

4.3.4. BALANCE

Presione los botones ▼/▲ y use ◀/▶ para ajustar la salida de audio entre izquierda y derecha.

4.3.5. AVC

Presione los botones ▼/▲ y use ◀/▶ para encender o apagar el control del volumen automático.

4.4. FUNCIONES

Presione el botón MENU en el panel de control o en el mando a distancia para mostrar el menú principal.

1. Presione los botones ◀/▶ para seleccionar FUNCIÓN en el menú principal.
2. Presione los botones ▼/▲ para seleccionar la opción que desea ajustar en el menú de FUNCIÓN.
3. Presione los botones ◀/▶ para ajustar.

4. Cuando esté satisfecho con el ajuste, presione el botón MENU para regresar al anterior menú o presione el botón EXIT para salir del menú principal.



4.4.1. IDIOMA

Use ◀▶ para seleccionar idiomas en la selección de idioma (Idiomas aplicables: inglés, Italiano, Español, Portugués, Francés, alemán).

4.4.2. Tamaño Video

Esta opción le permite seleccionar el modo de la visualización de pantalla que corresponde mejor a su requerimiento de vista.

Nota: El modo de visualización disponible podría ser diferente en distintas entradas de señal

4.4.3. IDIOMA TXT

Use ◀▶ para seleccionar idioma de TT (Teletexto) (TT idiomas aplicables: Europa del oeste, Europa del este, Ruso, Árabe, Farsi.)

4.4.4. TEMPORIZADOR

Seleccione el tiempo para que la TV se ponga en modo espera automáticamente.

Por ejemplo, la TV se pondrá en modo espera después de 30 min si ajusta SLEEP TIMER 30 min. El temporizador puede ser configurado de 0min hasta 120 min.

4.4.5. DURACIÓN OSD

Puede seleccionar la duración de la visualización de OSD en la pantalla de 5 segundos hasta 60 sec.

4.4.6. PANTALLA AZUL

Esta opción le permite seleccionar o no la imagen de fondo. Si activa esta opción, la imagen de fondo se pondrá azul cuando no haya señal o mala recepción.

4.4.7. RESETEAR

Presione OK o la tecla ▶ para restear la TV.



4.4.8. BLOQUEO INFANTIL

Presione OK o la tecla ► para configurar el Bloqueo Infantil. Necesita entrar un código. Si el Bloqueo esta configurado "ON", y el código por defecto esta vacío, puede presionar OK directamente para entrar.



Aviso: El código del súper Usuario (administrador) es 0000.

Bloqueo Infantil:

Presione OK o la tecla ► para configurar el bloqueo infantil.

Bloqueo de teclas

Presione OK o el botón ► para introducir la contraseña y configurar el bloqueo de teclas

Cambiar código

Presione la tecla ► para entrar en el menú de cambio de código.



4.4.9. Instalación

Presione la tecla **▶** para abrir el menú de la primera instalación, y la operativa de este menú esta en la pagina 18.

Nota: Si configura el bloqueo infantil en "ON", no puede entrar en la instalación (estará en Gris)



4.5. ATV

Presione el botón **MENU** en el panel de control o en el mando a distancia para mostrar el menú principal.

1. Presione los botones **◀/▶** para seleccionar el menú TV.
2. Presione los botones **▼/▲** para seleccionar la opción que desea ajustar en el menú TV.
3. Presione los botones **◀/▶** para ajustar.
4. Cuando esté satisfecho con el ajuste, presione el botón **MENU** para regresar al anterior menú o presione el botón **EXIT** para salir del menú principal.



4.5.1 PAIS

Esta opción le permite elegir el país (España, Francia, Italia, Alemania, Inglaterra, otros)

4.5.2. BÚSQUEDA AUTOMÁTICA

Esta opción le permite buscar canales que pueden ser recibidos automáticamente.

Nota: Antes de que haga la búsqueda auto., debe elegir el país donde está para seleccionar la opción **PAIS**.



Presione OK para comenzar. Puede ver el bloqueo infantil si lo configuró en "ON". Introduzca el código 0000 y elija "YES", presione MENU para cancelar y NO para Volver.

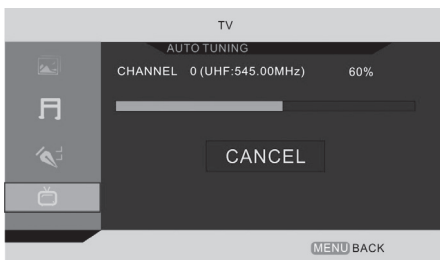

Puede presionar la tecla MENU para parar la búsqueda y cerrar el Menú OSD.

4.5.3. BUSQUEDA MANUAL

Esta opción le permite de buscar manualmente. Presione ◀ / ▶ para seleccionar la opción deseada.

Esta opción tiene dos funciones:

1. Ajuste de la frecuencia del canal para la opción AFT.
 2. Presione la tecla ▶ durante más de 3 segundos y la comenzará búsqueda automática de esta frecuencia.
- Nota:** antes de hacer una búsqueda Manual, debe elegir el país donde está seleccionando la opción PAIS en el menú **FUNCION**.

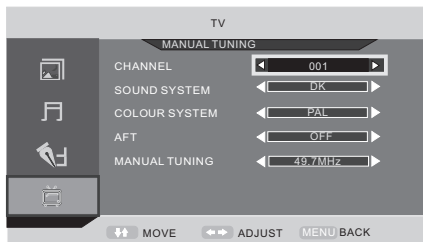

Presione ▼ / ▲ para comenzar su selección, Presione el código 0000 para entrar en el menú de CANAL. El menú de la búsqueda manual aparecerá en la pantalla.

Canal

Presione las teclas ◀ / ▶ para seleccionar la búsqueda Manual en el menú TV.

Sistema de Sonido

Presione las teclas ◀ / ▶ para seleccionar el sistema de sonido correspondiente tal como DK, I, L, BG.

Sistema de color

Presione las teclas ◀ / ▶ para seleccionar el sistema de color correspondiente tal como Auto, PAL.

AFT (Auto fine Tune)

Si su señal de TV es débil, puede ajustar la calidad de señal manualmente.

Edición de Canal

Esta función le permite ordenar los programas de TV conforme a sus preferencias, como sigue.



Esta Opción tiene 4 funciones :

1. Presione tecla Verde para poner el canal actual en la lista de canales favoritos. Si el canal actual ya esta en la lista de canales favoritos, presione la tecla Verde de nuevo para sacar este canal de la lista de favoritos.
2. Presione el botón Azul para bloquear el canal actual. Si este canal ya está bloqueado, presione la tecla azul de nuevo para desbloquear.
3. Presione la tecla Amarilla para saltar al canal actual
4. Presione las teclas ◀ / ▶ para seleccionar la lista de canales. Presione la tecla OK para mostrar como sigue:



Presione las teclas ▼ / ▲ para seleccionar el lugar donde quiere poner el canal. Escriba el nombre del canal "___", presione las teclas ◀ / ▶ para seleccionar OK y volver al anterior menú.

Presione la tecla OK para ver la selección.

4.6. TDT

Presione el botón **MENU** en el panel de control o en el mando a distancia para mostrar el menú principal.

1. Presione los botones ▼ / ▲ para seleccionar **TDT** en el menú principal.

Español

2. Presione los botones ▼/▲ para seleccionar la opción que desea ajustar en el menú **TDT**.
3. Presione ◀/▶ para ajustar.
4. Cuando esté satisfecho con su ajuste, presione el botón MENU para regresar al previo menú.



4.6.1. PAIS

Presione las teclas ▲/▼ para seleccionar el **PAIS**, después presione las teclas ◀ / ▶ para seleccionar diferentes PAISES.

4.6.2. BUSQUEDA AUTO

Presione las teclas ▼/▲ para seleccionar **BUSQUEDA AUTO**, presione **OK** para entrar.



Presione las teclas ◀ / ▶ para seleccionar YES "SI" o NO "NO", presione la tecla OK para buscar Automáticamente cuando seleccione YES "SI", Presione la tecla **OK** para volver al anterior menu si selecciona NO "NO".

4.6.3. BUSQUEDA MANUAL

Presione las teclas ▼/▲ para seleccionar **BUSQUEDA MANUAL**, presione la tecla **OK** para entrar.



CANAL

Presione las teclas $\blacktriangle/\blacktriangledown$ para seleccionar **CANAL**, presione las teclas $\blacktriangleleft/\blacktriangleright$ para seleccionar diferentes canales.

Comenzar la búsqueda

Presione las teclas $\blacktriangledown/\blacktriangle$ para seleccionar **Comenzar la Búsqueda**, presione **OK** para comenzar la búsqueda.

4.6.4. EDICION DE CANAL

Presione las teclas $\blacktriangle/\blacktriangledown$ para seleccionar **EDICION DE CANAL**, presione **OK** para entrar.



Fav: Presione las teclas numéricas 1-8 para ajustar el canal actual en su grupo de favoritos 1 -8. Si el canal actual ya está definido en un grupo de favoritos, presione de nuevo su número y será entonces ajustado como un canal normal.

Presione la tecla Amarilla en el mando a distancia; el menú aparecerá como sigue:

Español



Presione la tecla **OK** para salvar los cambios o presione la tecla Menú para volver al anterior menú. Presione la tecla **Azul** en el mando a distancia, el menú aparecerá como sigue:



Presione las teclas **◀ / ▶** para cambiar entre el canal y los favoritos 1-8. Presione la tecla azul para volver al anterior menú. Bloqueo: Presione la tecla **OK** para configurar el canal actual en Bloqueado. Si el canal actual ya está bloqueado, prima **OK** para desbloquear.

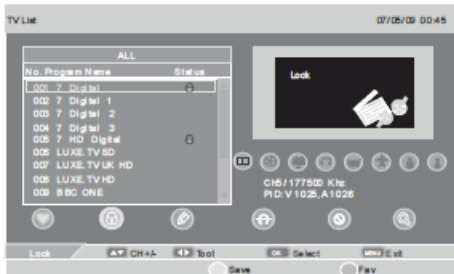

EDIT:



Presione las teclas ∇/\blacktriangle para seleccionar el canal, presione la tecla **OK** para entrar en el menú info programa.

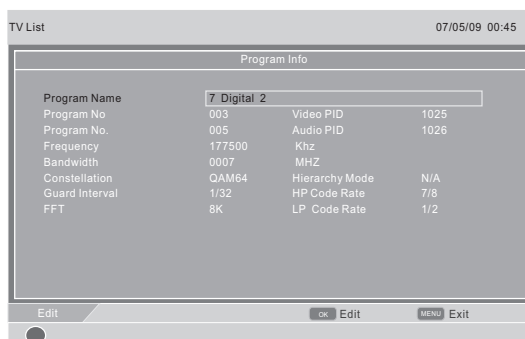

Presione la tecla **OK** para entrar el nombre del menú.

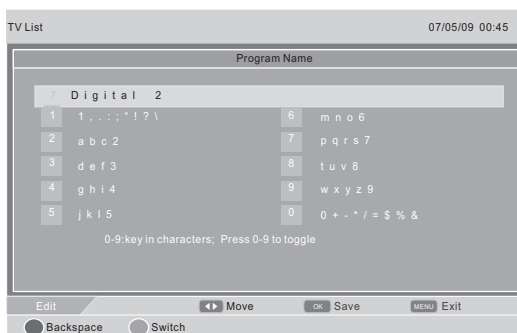

Español

Presione las teclas numéricas 0-9 para seleccionar diferentes caracteres.

Presione la tecla Verde para cambiar entre la letra arriba y abajo.

Circularmente presione el número 2 para seleccionar entre a, b, c y 2.

Presione la tecla **OK** para salvar

Saltar: Utilice el cursor para seleccionar el canal que quiere saltar. Presione **OK** y  para mostrar los canales seleccionados.

Para mover la función saltar, presione la tecla **OK** de nuevo.

Cuando un canal fue seleccionado para saltar, todavía puede seleccionarlo por las teclas numéricas.



Borrar: Utilice las teclas para seleccionar los canales que desea borrar.

Presione **OK** y  mostrara el canal seleccionado.

Para mover esta función, presione la tecla **OK** de nuevo.

Nota: Cada canal borrado, lo será de la memoria, si desea verlo de nuevos deberá buscarlo de nuevo.

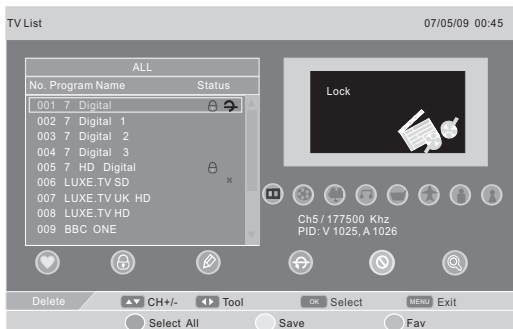



Presione OK para entrar en el menú de búsqueda



Presione el número para seleccionar el carácter correspondiente, presione OK, el cursor.

4.6.5. TIMER

Prima las teclas ∇ / \blacktriangle para seleccionar TIMER, prima OK para entrar.

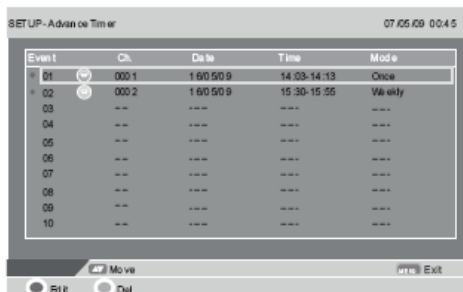

Español

Presione las teclas ∇/\blacktriangle para seleccionar, presione la tecla ROJA en el mando a distancia para editar un evento.



Event Edit	
Channel Type	TV
Channel No.	0010
Channel Name	33
Start Date(Y/M/D)	2009,05,16
Start Time	14:00
End Time	19:00
Mode	◀ Weekly ▶
Timer Mode	Recording

Nº del CANAL: Entre el Nº del canal o seleccione el Nº de canal.

Fecha de principio (A/M/D): Configure la fecha de principio de grabación.

Hora de principio: Configure la hora de principio de la grabación, Hora de fin: Configure la hora de fin de grabación.

Modo: Configure el modo de grabación. Modo opcional: Una, Diario, Semanal, Mensual, Stop.

Modo temporizador: Presione las teclas $\blacktriangle/\blacktriangleright$ para seleccionar entre temporizador y grabador.

4.6.6. Control paterno

Presione las teclas $\blacktriangle/\blacktriangledown$ para seleccionar control paterno, Prima las teclas $\blacktriangleright/\blacktriangleleft$ para seleccionar 6, 10, 14, 18 o OFF.

4.6.7. CI

Presione las teclas ∇/\blacktriangle para seleccionar CI, presione OK para entrar



CI Status - Irdeto Access		07/05/09 00:45
Status		
Messages		
Language Setup		
Update Software		
Exit		

Press 'OK' to select; Press 'EXIT' to quit.

Move Select Exit

Esto es solamente un ejemplo, como los módulos CI son diferentes, tienen diferentes Menús CI.

4.7. TELETEXTO (en modo ATV & TDT)

Los botones TXT como: INDEX, HOLD, MIX, SUBPÁGINA, REVEAL, y SIZE son aplicables para la función TXT SÓLO en modo ATV (estos botones no funcionan para TXT en modo TDT). El botón TXT en TDT modo, sólo se usa para ACTIVAR & APAGAR la función TXT. Y use botones de color en el mando a distancia para operar en la función TXT en modo TDT.

► **Función Teletexto** (sólo en el modo ATV)

Presione el botón (TXT) para activar la función Teletexto presione de nuevo para apagarla.

- 1.Presione (TXT) para activar la función Teletexto y presione de nuevo para apagarla.
- 2.Presione (Hold) para detener la imagen en la pantalla (la señal TV continuará la emisión) presione de nuevo para continuar.
- 3.Presione (MIX) para cambiar el transparente del fondo de teletexto.
- 4.Presione(SUBPÁGINA) para mostrar la Subpágina del teletexto.
- 5.Presione (INDEX) para ir a la página del índice de Teletexto.
- 6.Presione (SIZE) para seleccionar el Tamaño del Teletexto
- 7.Presione (REVEAL) para mostrar la información del Teletexto.
- 8.Presione las teclas numerales para saltar a diferentes páginas.
- 9.Presione los botones ▼/▲ para ir a la previa/ próxima página.

Nota:

1. En el estado de Teletexto, no tiene efecto el botón de mudo.
2. En Teletexto, el menú OSD no tiene efecto.

► **Función Teletexto** (sólo en el modo TDT)

1. Presione (TXT) para activar la función Teletexto presione de nuevo para apagarla.
2. Los botones HOLD, MIX, SUBPÁGINA, INDEX, SIZE, REVEAL son INACTIVOS para la función teletexto en el modo TDT.
3. En modo TDT, se usan los 4 botones de color del mando a distancia para operar la función Teletexto en modo TDT.
4. Para cancelar la función TXT en el modo TDT, presione el botón TXT.

4.8. PC

Presione MENU en el panel de control o en el mando a distancia para mostrar el menú principal en modo PC.

1. Presione ▼/▲ para seleccionar PC en el menú principal, y presione ► para entrar.



2. Presione ▼/▲ botón para seleccionar la opción que desea ajustar en el menú de PC.

3. Presione ◀/▶ botón para ajustar.

4. Cuando esté satisfecho con el ajuste, presione el MENÚ botón.

H-Posición (posición Horizontal)

Presione ▼/▲ para seleccionar el H- Posición (posición Horizontal), puede ajustar la posición horizontal de la imagen presionando los botones ◀/▶.

V-Posición (posición Vertical)

Presione ▼/▲ para seleccionar la V - Posición (posición Vertical), puede ajustar la posición vertical de la imagen presionando los botones ◀/▶.

FASE

Presione ▼/▲ para seleccionar el FASE, Presione ◀/▶ para ajustar el suministro de la imagen a la pantalla LCD (la imagen vibrará si la configuración de PHASE no es adecuada).

Reloj

Presione ▼/▲ botón para seleccionar el RELOJ, Presione ◀/▶ botón para ajustar la velocidad de transferencia de la señal para hacer que la imagen se vea bien.

AUTO AJUSTE (ajuste automático)

Presione ▼/▲ para seleccionar el AUTO ADJUST (ajuste automático), Presione OK para ajustar. Esta opción puede hacer bien la configuración de arriba automáticamente.

4.9. HDMI/YPBPR

Presione MENU en el panel de control o en el mando a distancia para mostrar el menú principal en modo HDMI/YPBPR.

1. Presione ▼/▲ para seleccionar PC en el menú principal, y presione ► para entrar.



2. Presione ▼/▲ botón para seleccionar la opción que desea ajustar en el menú de **HDMI/YPBPR**.
3. Presione ◀/▶ botón para ajustar.
4. Cuando esté satisfecho con el ajuste, presione el botón MENU.

H-Posición (posición Horizontal)

Presione ▼/▲ para seleccionar el H- Posición (posición Horizontal), puede ajustar la posición horizontal de la imagen presionando los botones ◀/▶.

V-Posición (posición Vertical)

Presione ▼/▲ para seleccionar la V - Posición (posición Vertical), puede ajustar la posición vertical de la imagen presionando los botones ◀/▶.

Resetear Posición

Presione ▼/▲ para resetear la posición, presione ◀/▶ para resetear la configuración arriba.

Español

4.10. MEDIA

IMPORTANTE: Todas las operaciones están disponibles solamente cuando un USB esta conectado.

Presione **MEDIA** en el mando a distancia para mostrar el menú **MULTIMEDIA**, presione la tecla **MEDIA** de nuevo para seleccionar un sub-menú (My Album/My Music/My Movie/My Recorder) Presione **OK** para entrar.



4.10.1 Mi Álbum

Presione los botones $\blacktriangle/\blacktriangledown$ para seleccionar Mi Álbum, prima OK para entrar. Prima MENU para volver al previo menú.



Presione las teclas $\blacktriangle/\blacktriangledown$ $\blacktriangleleft/\blacktriangleright$ para seleccionar la foto que desea ver, pulse **OK** para ver la foto, prima **EXIT** para salir.

Pulse la tecla **ROJA** en el mando a distancia para hacer zoom en la foto.

Pulse la tecla **VERDE** en el mando a distancia para mostrar la carpeta de música, puede escuchar música cuando está viendo las fotos.

Pulse la tecla **AMARILA** en el mando a distancia para mostrar la foto horizontalmente.

Pulse la tecla **AZUL** en el mando a distancia para mostrar la foto verticalmente.

Pulse la tecla **OK** para pasar las fotos.

4.10.2. Mi Música

Pulse la tecla **MEDIA** en el mando a distancia para entrar, pulse las teclas **▲/▼** para seleccionar Mi Música. Presione **OK** para entrar, **PRIMA MENU** para volver al menú anterior.



Presione los botones **▲/▼** para seleccionar la música que desea escuchar, pulse **OK** para confirmar la selección.

Presione la tecla **ROJA** en el mando a distancia para reproducir la música, pulse la tecla **ROJA** de nuevo para pausar.

Presione la tecla **VERDE** en el mando a distancia para parar, pulse la tecla **ROJA** para reanudar la reproducción.

Presione la tecla **AZUL** en el mando a distancia para seleccionar el avance rápido.

Presione la tecla **DISP** en el mando a distancia para cambiar entre tipos de menú.

Presione **EXIT** para salir.

4.10.3. Mi Película

Presione la tecla **MEDIA** en el mando a distancia para entrar, presione las teclas **▲/▼** para seleccionar Mi Película, pulse la tecla **OK**. Presione **MENU** para volver al menú anterior.



Español

Presione los botones ▲/▼ para seleccionar la película que desea ver. Pulse OK para reproducir.

Presione **DISP** para cambiar entre tipos de menú.

Presione la tecla **ROJA** en el mando a distancia para pausar, presione la tecla ROJA, para continuar la reproducción de la película.

Presione la tecla **VERDE** en el mando a distancia para reproducir de una sola vez, pulse la tecla VERDE de nuevo y podrá ajustar a velocidad más lenta para ver la película.

Presione la tecla **AMARILLA** en el mando a distancia para retroceder rápidamente

Presione la tecla **AZUL** en el mando a distancia avanzar rápidamente.

4.10.4 Mi grabador

Presione la tecla MEDIA en el mando a distancia para entrar, presione ▲/▼ para seleccionar Mis Grabaciones

Presione **OK** para entrar, presione la tecla **MENU** para volver al previo menú.

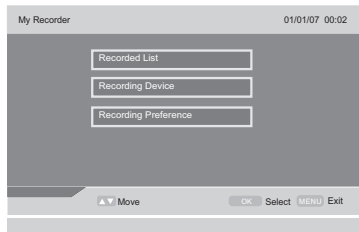

Lista de Grabaciones

Presione las teclas ▲/▼ para seleccionar la lista de grabaciones, presione **OK** para entrar.

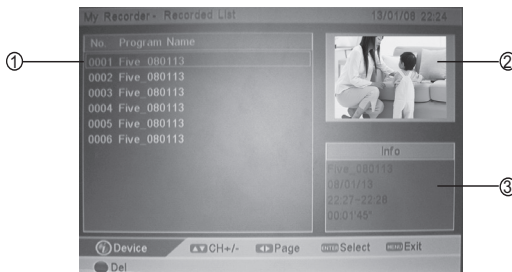

- Informaciones sobre el video grabado seleccionado
- Ventana de Pre-visualización del video seleccionada
- Lista de Videos grabados

Presione las teclas ▲/▼ para seleccionar el programa grabado deseado.

Presione la tecla **VERDE** para pre-visualizar.

Presione la tecla ⏮ en el mando a distancia para reproducir la película anterior
Presione la tecla ⏭ en el mando a distancia para reproducir la próxima película.

Presione **EXIT** en el mando a distancia para volver al menú de lista de grabaciones.

⏮	Durante una reproducción Presione ⏮ repetitivamente para volver en ⏮x2/⏮x4/⏮x8/⏮x16/⏮x32/▶ Presione ▶ repetitivamente para avanzar en ▶x2/▶x4/▶x8/▶x16/▶x32/▶
⏭	Presione ⏭ para avanzar de 3 minutos aproximativamente Presione ⏮ para volver de 3 minutos aproximativamente
⏸	Durante una reproducción, presione la tecla ⏸ para pausar, presione de nuevo para reanudar la reproducción.
■	Durante una reproducción, presione ■ para parar, y para salir del modo TIMESHIFT

Presione la tecla **ROJA** para ver el menú borrar, como sigue:



Presione **OK** para borrar el fichero seleccionado, Prima **EXIT** para no borrar la selección.

Dispositivos grabados

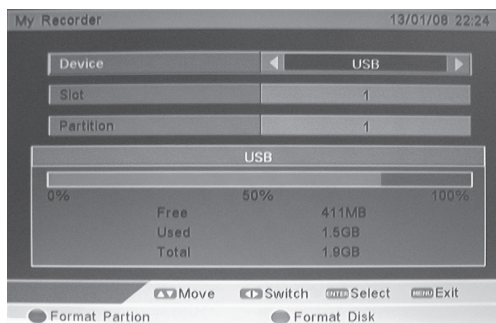

Español

Presione la tecla **ROJA** para formatear la partición, el menú aparecerá como sigue:



Para formatear la partición seleccionada presione **OK**, para no formatear la partición presione **EXIT**.

Presione la tecla **VERDE** para formatear el disco, el menú aparecerá como sigue:



Formatear el disco seleccionado cuando presiona la tecla **OK**, No formatea el disco si presiona **EXIT**.

PREFERENCIAS DE GRABACION

Presione las teclas **▲/▼** para seleccionar las preferencias de grabación, presione **OK** para entrar.

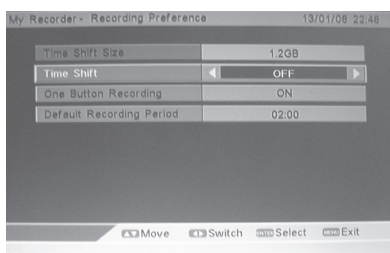

Tamaño TIMESHIFT

Le recomendamos que utilice un USB de mínimo 768 MB para la función TIME SHIFT. El tamaño del TIMESHIFT dependerá del tamaño del periférico USB.

TIME SHIFT

Presione las teclas **▲/▼** para seleccionar la opción, presione **◀/▶** para seleccionar entre OFF, pausa y auto.

Grabación una tecla

Presione las teclas **▲/▼** para seleccionar la opción, presione **◀/▶** para seleccionar entre OFF y ON.

Periodo de grabación por defecto

Presione las teclas **▲/▼** para seleccionar la opción, presione **◀/▶** par configurar. El periodo máximo de grabación, es de 8 horas, lo más corto es de 15 minutos. (Ajuste por defecto es 2 Horas)

4.11 GRABADORA

TDT (Función grabadora TV Digital)

Es recomendado de formatear su USB o HDD en la TV antes de comenzar la operación de grabadora.

En primer lugar, antes de grabar TDT en su aparato de USB o HDD una vez que inserte su aparato externo en el espacio de USB, la TV le aconsejará a formalizar la memoria interna de su USB en FAT32. Por favor hágalo

primero antes de grabar ¡Precaución! Cuando se está formalizando su equipo, todos los datos que haya se van a eliminar. Instrucciones especiales para grabar y reproducir su equipo usando el espacio de USB2.0

1. Grabar: i. Se usa únicamente para su estudio personal, aprendizaje o entretenimiento, NO SE PERMITE el uso de transmisión comercial u otros motivos relacionados.
2. Aparatos soportados: Su TV puede coincidir USB 2.0 U-Disc. También coincide memory stick via USB lectora.
3. Sobre Programa: TDT programa de tasa de bit menos que 6 Mbps. Después de grabar, se debe guardar como datos MPEG-2 y la extensión del archivo es ".Mpeg".
4. Sobre capacidad: el sistema soporta hasta 4 particiones, y la total capacidad no mayor 300GB. Se recomienda que el tamaño de cada partición sea hasta 120 GB. El tamaño de cada archivo grabado es hasta 3.8 Gbyte (aprox.4 horas). Se continúan grabando datos que sea superior a los 3.8Gbyte, y el sistema genera un Nuevo archivo automáticamente. Antes de grabar, usuarios pueden seleccionar diferente partición para grabar y la configuración predeterminada es la primera.
5. Antes de grabar, usuarios pueden seleccionar diferente partición para grabar y la configuración predeterminada es la primera partición. Antes de configurar el temporizador de grabación, tiene que insertar el U-disc o USB HDD al espacio de USB de la TV. Y su programa grabado se guardará en el U-disc o USB HDD. También cuando se está grabando o reproduciendo su equipo de USB. NO quite la llave USB del espacio de USB , o su equipo se dañará.

NOTICIA IMPORTANTE:

ÚNICAMENTE PUEDE GRABAR PROGRAMA DE TDT DE SU TV. LA TV NO PUEDE GRABAR PROGRAMA DE ATV , NI DE CUALQUIER APARATO EXTERNO CONECTADO AL FUENTE EXTERNO DE LA TV. (i.e. Descodificador Externo, CANAL + decodificador, etc...)

4.11.1. Función TIMESHIFT

Esta función permite a la TV grabar automáticamente la TV en directo y permite visionar cuando quiera .Con este modo en Auto o Pausa, puede pausar o volver a una visión normal de la TV (Solamente en Modo TDT) a cualquier momento sin perder ningún momento del programa.

Modo TIMESHIFT Auto

Cuando configura TIME SHIFT en AUTO, el sistema va a grabar siempre el programa en fondo, puede directamente acceder a la parte del programa que desea.

En otras circunstancias, puede solamente irse sin presionar ninguna tecla. Cuando vuelva presione ◀ o ▶ para volver o avanzar virtualmente. Presione ▶■ para ver la parte del programa que no ha visto. El progreso de grabación del programa aparecerá en la pantalla.

Español

Modo TIMESHIFT Pausa

Si configura el TIME SHIFT en Pausa, el sistema va a grabar el programa en fondo solamente cuando presione la tecla PAUSE.

Durante el modo normal de la TV puede presionar la tecla **▶■** para poner virtualmente en pausa el programa si quiere ir por ejemplo a los baños o la cocina. Cuando vuelva presione **▶■** para ver el programa en diferido. El progreso de grabación del programa aparecerá en la pantalla.



La barra de progreso desaparecerá automáticamente después de 3 segundos. Presione DISPLAY para ver en la pantalla de nuevo la barra de progreso.

4.11.2. Botón una grabación

Use esta función para grabar el programa TDT que está viendo en la pantalla principal y grábelo para verlo de nuevo en el futuro.

Entre en el modo RECORDING PREFERENCE (preferencias de grabación). Use los botones **▲▼** para seleccionar one button recording (botón una grabación) y use los botones **◀▶** para conectarlo.

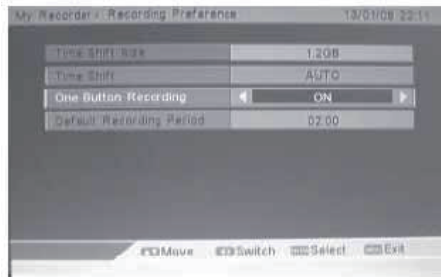

Presione la tecla **▼** para seleccionar la duración por defecto de la grabación (pre- configuración). Presione las teclas **◀▶** para configurar la duración de grabación. La duración más larga es 8 horas, la más corta es de 15 minutos.

Presione la tecla EXIT para salir del menú y volver a la pantalla principal que estaba viendo. Presione la tecla REC en el mando a distancia para comenzar la grabación. El estado de grabación actual será mostrado en la parte superior izquierda de la pantalla.

Para parar la grabación, presione la tecla **■** y presione la tecla OK para confirmar.

2) Entre en el modo de PREFERENCIAS DE GRABACIÓN, utilice las teclas **▲▼** para seleccionar one botón recording (botón una grabación) y use las teclas **◀▶** para poner en OFF.

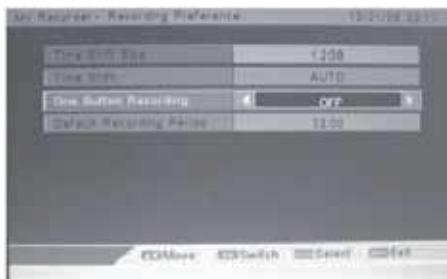

Presione el botón **•** del mando a distancia para grabar, la duración de la grabación aparecerá en la pantalla de la siguiente manera:



Presione los botones **<** **>** para configurar la duración de la grabación. La duración más larga es de 8 horas y la más corta es de 15 minutos.

Presione el botón **EXIT** para salir del menú y volver a la pantalla principal que estaba viendo. Presione el botón **REC** del mando a distancia para empezar la grabación. El estado de la grabación actual se mostrará en la pantalla en la esquina izquierda arriba.

Para detener la grabación, presione el botón **•** y el botón **OK** para confirmar.

En modo grabadora activado, (ON) presionando en el botón grabador **•** del mando a distancia, la grabación comienza directamente.

En modo grabación desactivado (OFF), presionando el botón grabador **•** del mando a distancia, una ventanilla aparece pidiendo la confirmación de la grabación y de la duración.

4.12. Guía de Programas TV

Si quiere ver qué programas se van a emitir y obtener información del actual o de uno futuro, puede presionar **GUIDE** en el mando a distancia para entrar en el menú guía de programación.



El menú **GUÍA** se mostrará neutral en la pantalla. De acuerdo con las diferentes señales, este menú cambiará.

Español

5. MODO PC

Configurando su software de PC (basado en Windows XP)

La configuración de pantalla de Windows para un equipo típico se muestra a continuación. Pero la pantalla real en su PC probablemente será diferente, dependiendo de su particular versión de Windows y su tarjeta particular de vídeo. Pero incluso si su pantalla real es un aspecto diferente, la misma y información básica de configuración se aplicará en casi todos los casos.



1. En primer lugar, haga clic en "Panel de control" en el menú Inicio de Windows.
2. Cuando aparece el "Panel de control" de Windows, haga clic en "Apariencia y temas" y diálogo de pantalla aparecerá.
3. Cuando aparece el "Panel de control" de Windows, haga clic en "Pantalla" y diálogo de pantalla aparecerá.
4. Vaya a la pestaña "Configuración" de la pantalla de diálogo. El tamaño correcto de ajuste (resolución) Óptima: 1280 x 800.

Si una opción de frecuencia vertical existe en el diálogo de configuración de pantalla, el valor correcto es "60 Hz". De lo contrario, haga clic en "Enter" y saldrá de la pantalla de diálogo.

Resolución	Frecuencia Horizontal (KHz)	Frecuencia Vertical (Hz)	Metro píxeles (MHz)	de	Modo Estándar
720x400	31.47	70	28.32		DOS
640x480	31.46	60	25.17		VGA
800x600	37.88	60	40.00		SVGA
1024x768	48.36	60	65.00		XGA
1280x800	49.38	60	71.1		SXGA

6. Resolución de Problemas

Antes de enviar al servicio técnico, en primer lugar hay que conocer el estado y verificación como sigue:

Problemas	Comprobación
No hay imagen o sonido.	Verifique si la alimentación eléctrica está conectada. Verifique si el interruptor de alimentación está en posición "on".
La imagen está bien, pero no hay sonido.	Verifique si el control de volumen se ajusta a la posición mínima o callada.
No funciona el mando a distancia	Verifique si el interruptor de alimentación está en posición "on". Verifique si las pilas están fuera de uso o malas conectadas. Asegúrese de que no hay ninguna luz fuerte incidiendo en la ventana del sensor del mando a distancia. Verifique que no haya obstáculos entre la ventana del sensor y del mando a distancia.
No hay señal de TV	Verifique si el botón SOURCE se ajusta a la condición televisión. Verifique si la antena está bien conectada. Verifique si ha instalado correctamente el televisor.
No hay señal de video externo	Verifique si ha instalado correctamente el televisor. Verifique si el botón SOURCE se ajusta en la posición AV.
Imagen carece de color o imagen demasiado oscura	Verifique controles de color, brillo y contraste están ajustados correctamente.
Todos los canales pierden color intermitentemente	Verifique si la antena está rota. Verifique si la antena está desconectada. Verifique si la antena está dañada.
Mala recepción, pérdida de color con algunos canales	Verifique si los canales están bien sintonizados.
Aparecen rayas diagonales en imagen	El receptor puede estar afectado por la interferencia (por ejemplo, una cercana emisora de radiodifusión o de otro receptor de televisión).
La imagen presenta «niebla»	Verifique si antena está roto. Verifique si antena está desconectada. Verifique si antena está dañada.
Imágenes de fantasma aparecen	Verifique si la dirección de la antena se ha cambiado por una tormenta o viento fuerte, etc (porque las imágenes de fantasma son causadas por la llegada a la antena de la señal, tanto la que ha viajado directamente desde el transmisor y la señal que se ha reflejado de una colina o un gran edificio. La dirección de la antena debe ser elegida para minimizar el efecto de fantasma.)

7. Especificaciones

Ítems		Ilustraciones pertinentes
Parámetros de la máquina entera	Tamaño de la pantalla, visible	13.3" Pantalla Ancha TFT LCD
	Formato de pantalla	16:9
	Resolución	1366×768 pixeles
	Contraste Dinámico	400 :1
	Área de Visualización Activa	293.42(H) ×164.97(V) mm
	Brillo máximo	200 cd/m ²
	Tiempo de respuesta	8 ms
	Colores de visualización	262 K
	Angulo Máximo de visión	90° (Horizontal) / 50°(Vertical)
	Vida máxima de la Pantalla	10,000 horas
	Dimensiones (empacada)	412×145×375mm
	Accesorios	Mando a distancia, , Manual del Usuario
	Requisitos de energía	AC 100-240V, 50/60Hz
	Consumo eléctrico en marcha	< 20 W
Consumo eléctrico en modo espera	< 1W	
TV	Sistema TV	PAL, SECAM
	Salida de Audio	2×1.5W
	Idiomas en el OSD	inglés, francés, alemán, italiano, español, portugués
	Panel de control	POWER, VOL-, VOL+, CH-, CH+, MENÚ, SOURCE
	AV	Conector HDMI, Entrada VGA y Entrada PC Audio IN, Entrada CVBS y S-VIDEO, YPbPR, Euroconector, Puerto USB, Salida audio, Ranura CI.

Nota: todas las especificaciones están sujetas a cambio sin previo aviso.

Dado que la unidad se comercializa en varios países, unas pocas características podrían ser distintas de lo descrito en este manual de usuario.