

# VECTOR

**TV LCD 19" MULTIMEDIA  
TDT, DVD, USB, LECTOR TARJETAS y HDMI**

---

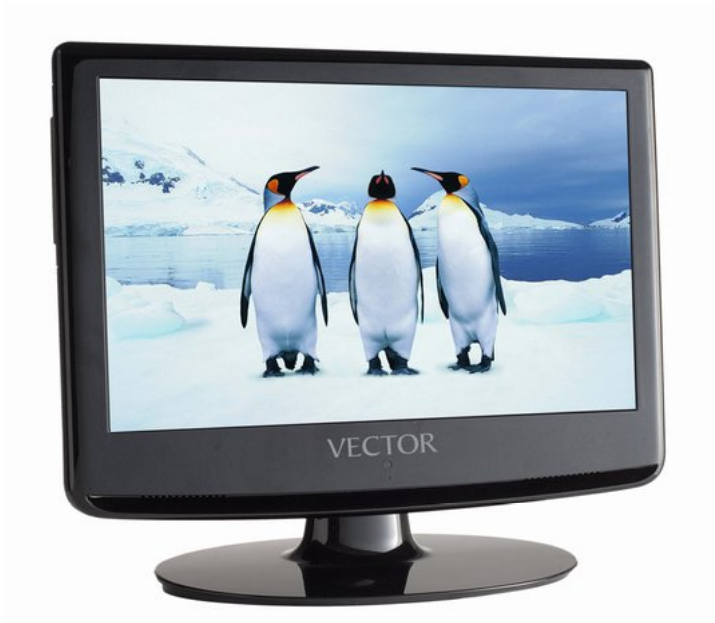

**Modelo: VEC-1951-P**

## **MANUAL DE USUARIO**

Por favor guarde este manual para futuras consultas

## **CONTENIDO DEL MANUAL**

---

3	Precaución.
4	Información de seguridad

---

5	Accesorios incluidos en la caja.
6	Conectar el televisor.
6	Vista frontal (conexiones).
7	Vista posterior (conexiones).
9	Descripción y uso del mando a distancia.
11	Funcionamiento de los menús (osd).
11	Funcionamiento básico del TV.
13	Opciones del menú IMAGEN.
14	Opciones del menú AUDIO.
14	Opciones del menú RELOJ.
15	Opciones del menú FUNCION.
16	Opciones del menú CONFIGURACION.

---

18	Funcionamiento del DVD, USD y CARD READER.
24	Cuidado de los discos DVD.

---

25	Guía rápida de resolución de problemas.
26	Especificaciones técnicas.
27	Garantía.

---

## PRECAUCION



Este símbolo alerta al usuario de la presencia de instrucciones de uso y mantenimiento importantes en la información que acompaña al producto.



Este símbolo quiere alertar al usuario de la presencia de voltaje peligroso no aislado dentro del aparato que puede ser de suficiente magnitud para constituir un riesgo de descarga eléctrica para las personas.



### Correcta retirada del producto

Este producto ha sido diseñado y fabricado con materiales de alta calidad y componentes que pueden ser reciclados y reutilizados. Este símbolo significa que los equipos electrónicos y eléctricos deben ser separados de los desechos del hogar en los puntos limpios adaptados al efecto. En la UE hay sistemas de recogida y clasificación diferentes para los productos eléctricos y electrónicos. Por favor ayúdenos a conservar el medio ambiente.



Esta unidad es un producto láser CLASE 1. Este producto usa un haz láser visible que puede causar daños en los ojos. Asegúrese de que el lector láser es usado como se especifica. No retire ninguna cubierta o mire dentro de la apertura del DVD cuando este conectado. No modifique ni ajuste cualquier control que pueda afectar a las emisiones del láser. Consulte con un técnico ante cualquier problema.



Esta unidad cumple con la normativa europea de seguridad y las directivas de interferencia eléctrica.

## INFORMACION DE SEGURIDAD.

Para asegurar una operación fiable y segura con este equipo, por favor lea cuidadosamente todas las instrucciones de esta guía de usuario, especialmente la información de seguridad descrita a continuación.

### SEGURIDAD ELECTRICA.

- El aparato de televisión sólo debe ser conectado a la tensión principal después de comprobar que la tensión eléctrica corresponde a la mostrada en la etiqueta del adaptador principal.
- Para evitar sobrecargas, no comparta la misma toma de electricidad con demasiados aparatos a la vez.
  - No coloque cables donde puedan dificultar el paso.
  - No coloque materiales pesados encima de los cables.
  - Agarre la base del enchufe, no los cables cuando lo desconecte de la base.
  - Desconecte la toma de antena y el adaptador de tensión de sus bases durante una tormenta o si se va a ausentar por un largo periodo de tiempo.
  - No permita que entre agua, líquidos o humedad en el TV o en el adaptador de tensión, no lo use en áreas húmedas como baños, cocinas con vapor o cerca de piscinas.
- Desconecte el enchufe de inmediato y solicite asistencia profesional si:
  - El enchufe o el cable han sido dañados.
  - Se ha vertido líquido sobre el TV o ha sido accidentalmente expuesto a humedad.
  - Se han obstruido los orificios de ventilación.
  - El aparato no funciona normalmente.
  - No abra el aparato. Puede invalidar la garantía. Sólo debe ser abierto por el personal cualificado del servicio técnico.
  - Para evitar fugas en las baterías, quite las baterías gastadas o cuando no vaya a usar el mando durante un largo periodo de tiempo.
  - Tire las baterías descargadas en su punto limpio más cercano.

### SEGURIDAD FISICA.

- No bloquear los orificios de ventilación de la cubierta trasera. Debe asegurar una distancia mínima de 5cm alrededor de los sistemas de ventilación.
- No golpee o mueva la pantalla de televisión puede dañar los circuitos internos, tenga cuidado con el mando a distancia, no lo deje caer.
- Para limpiar el televisor use un paño seco suave, no use disolventes. Para manchas en el plástico puede usar un paño húmedo con detergente diluido.

**ACCESORIOS CONTENIDOS EN LA CAJA.**

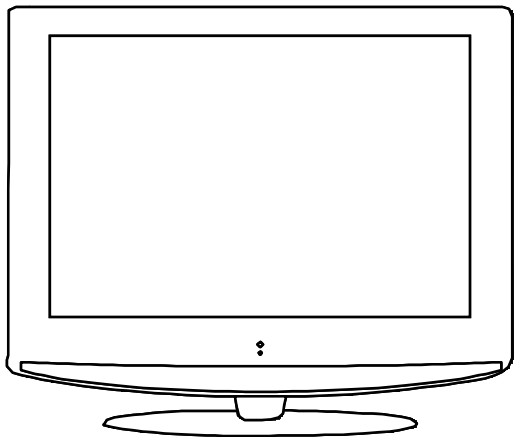

*TELEVISOR*

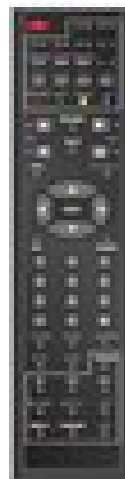

*Mando a distancia*

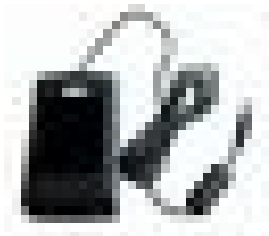

*Fuente de alimentación*



*Cable Alimentación*

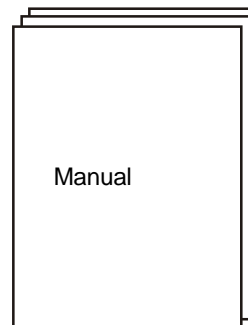

*Este manual de usuario*

## Conectar el televisor.

Vista Frontal.

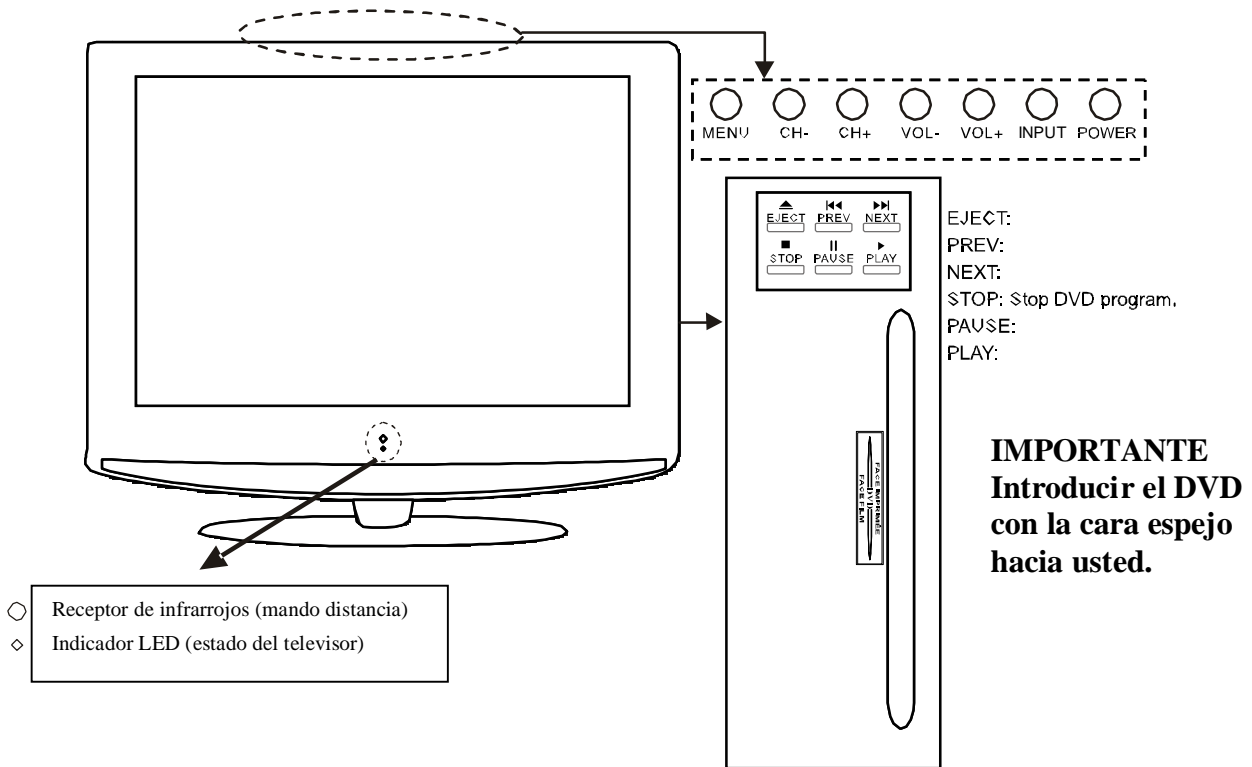

- ◆ Receptor de infrarrojos: Recoge las señales del mando a distancia.  
Indicador Led: Indica el modo en el que está el televisor.

**Led Rojo**

**Modo stand by**

**Led Verde**

**Modo funcionamiento**

El rango de recepción de la señal es de 5 metros desde el frente del televisor y dentro de un ángulo de 30° a la izquierda o derecha y 20° hacia arriba o abajo de la ventana de control del receptor de infrarrojos.

### LAS FUNCIONES DE LAS TECLAS DEL TV SE DESCRIBEN A CONTINUACION:

- INPUT TV/AV:** Presionar para cambiar las opciones de entrada (tv, dvd, tv digital, etc.)  
**MENU :** Presionar para abrir el menú en pantalla, presionar de nuevo para salir.  
**CH +/-:** Presionar para cambiar entre los canales.  
**VOL +/-:** Presionar para ajustar volumen.  
**POWER:** Presionar para encender el televisor o dejarlo en modo stand by.

Vista posterior.

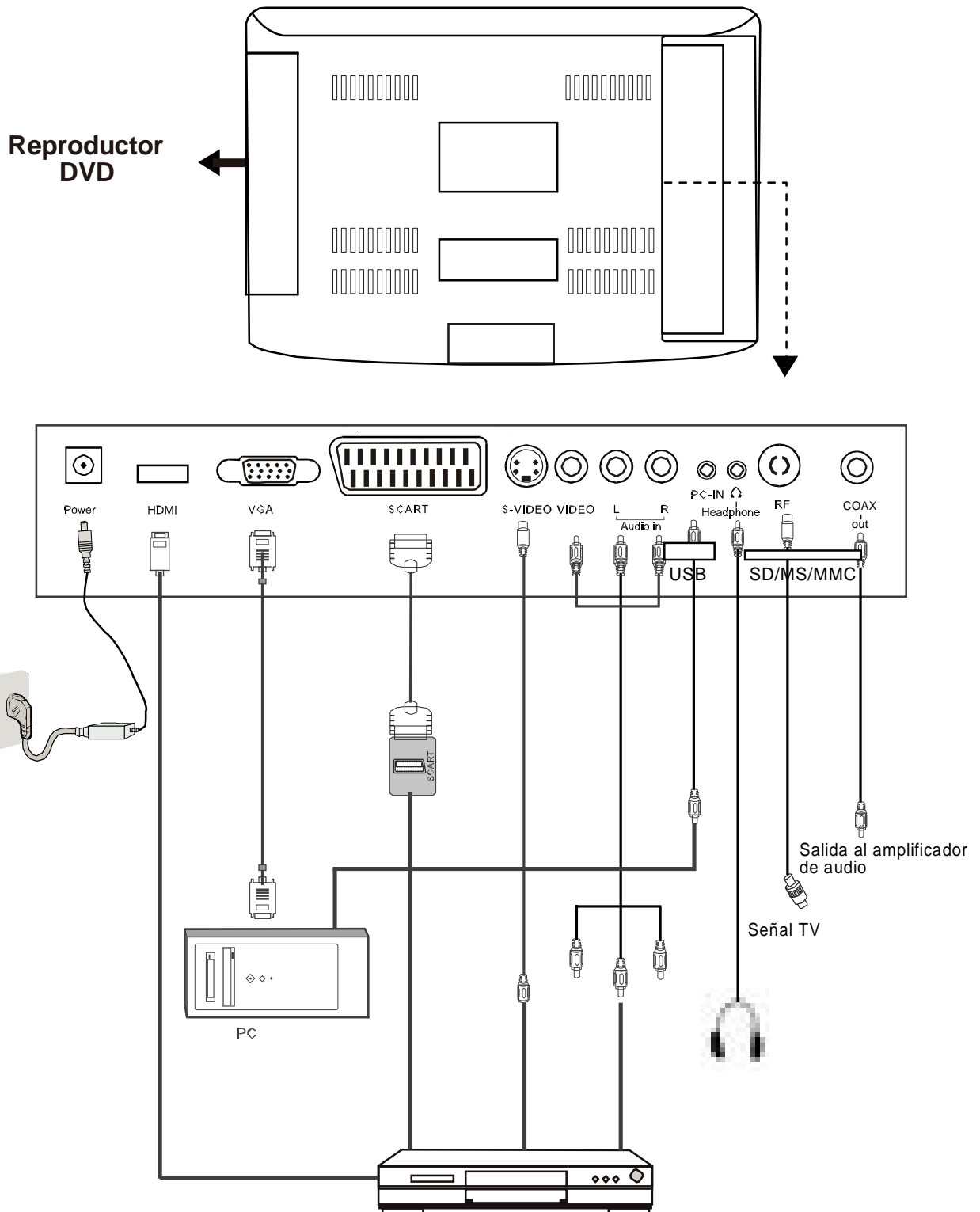

## CONEXIONES TRASERAS

Nombre	Descripción de funciones.
POWER	Conectar a la fuente de alimentación.
HDMI	Conectar al HDMI de su DVD u otro equipo.
VGA IN	Conectar a la salida VGA de su ordenador.
SCART	Conectar a otros equipos mediante cable SCART.
S-Video IN	Entrada de súper video.
Video IN	Entrada de video.
(AUDIO)L/R IN	Entrada de audio para AV
PC Audio IN	Entrada de audio modo PC
Headphone	Entrada de auriculares
RF	Entrada del cable de antena.
COAX out	Salida coaxial para amplificador.
USB	Conector USB (opera en modo DVD).
SD/MMC/MC	Lector de tarjetas (opera en modo DVD).

### Montaje del televisor en pared.

El televisor viene provisto de agujeros para anclaje mediante soporte de pared estándar VESA 75mm (no suministrado). Saque los 2 tornillos que sostienen la base, aparte dicha base del Televisor y monte el soporte de pared mediante tornillos roscados de métrica 4 (no suministrados), no use tornillos de más de 10mm de largo ya que pueden dañar partes internas. Monte el soporte de forma segura siguiendo las instrucciones del suministrador del soporte.

### Antena de televisión digital.

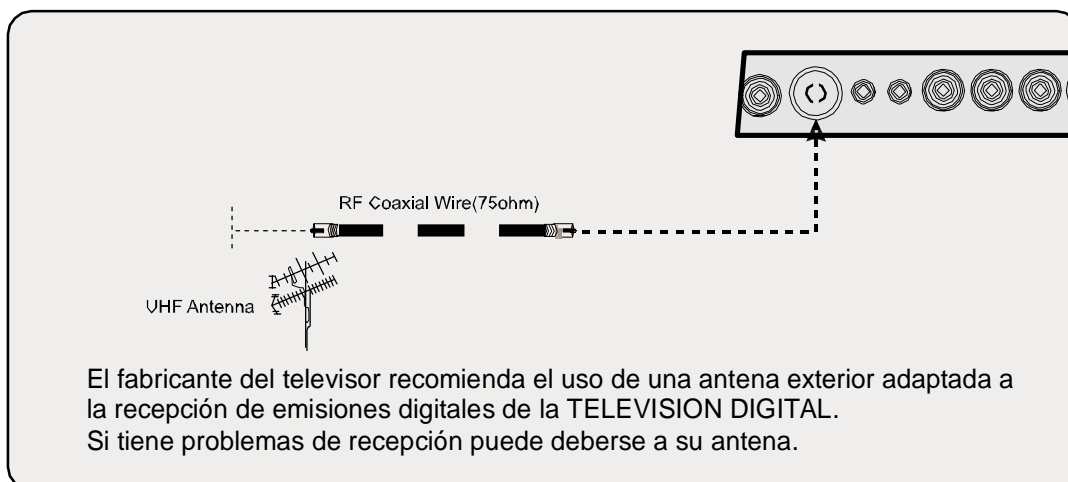



## Descripción y uso del mando a distancia.

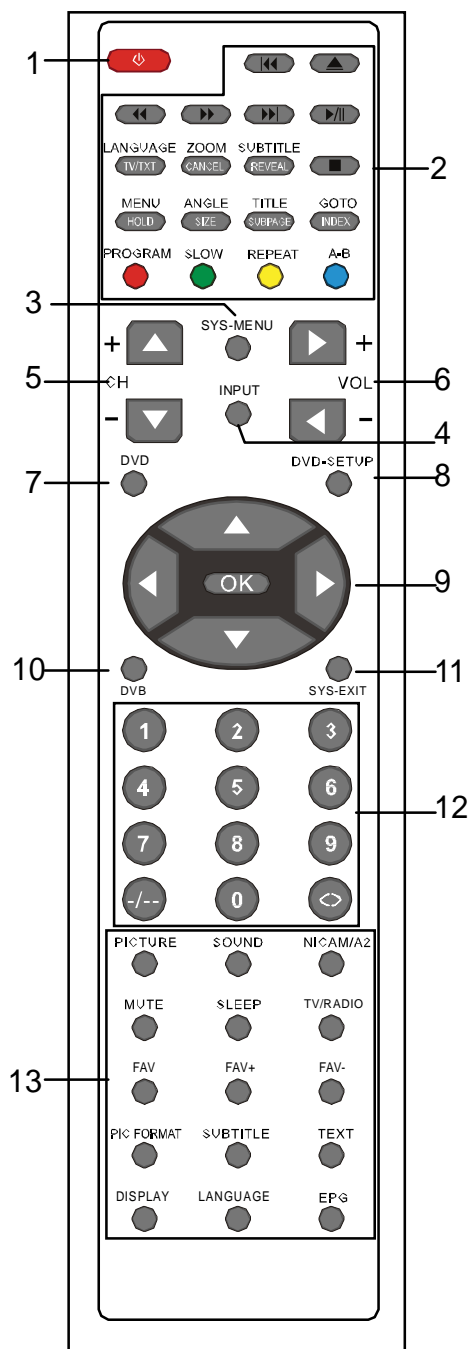

1. POWER: Enciende el televisor (botón rojo).
2. Teclas para el uso del DVD.
  - ▲ : Cargar o expulsar disco.
  - ▶|| : Play o pausar el disco.
  - : Parar DVD
  - ◀◀ : DVD retroceso rápido.
  - ▶▶ : DVD avance rápido.
  - ◀◀◀ : DVD capítulo anterior.
  - ▶▶▶ : DVD próximo capítulo.
2. Teclas de uso en modo DVD.
  - LANGUAGE:** Selección idioma en el DVD.
  - ZOOM:** Ajustar tamaño de pantalla en DVD.
  - SUBTITLE:** Activar o desactivar subtítulos.
  - MENU:** Menú del disco DVD.
  - ANGLE:** Seleccionar ángulo de visión.
  - TITLE:** Título del DVD.
  - GOTO:** Búsqueda de pistas o capítulos.
  - PROGRAM:** Editar el programa de visionado.
  - SLOW:** funcionamiento a baja velocidad.
  - REPEAT:** Repetir el título o capítulo.
  - A-B:** Seleccionar una parte de un capítulo a visionar presionando dos veces la tecla.
2. Teclas TXT
  - TV/TXT:** Activar desactivar teletexto
  - CANCEL:** Cancelar teletexto.
  - REVEAL:** Enseñar cualquier texto Escondido.
  - HOLD:** Mantener o cambiar sub página.
  - SIZE:** Presionar para doble página o página normal
  - SUBPAGE:** Presionar para entrar en la sub página.
3. **SYS-MENU:** Menú principal de configuración del sistema.
4. **INPUT:** Presionar para abrir el menú de diferentes entradas.
5. **CH+/-:** Cambiar canales.
6. **VOL+/-:** Ajustar sonido.
7. **DVD:** cambiar a modo DVD.
8. **DVD-SETUP:** Menú de configuración del DVD.
9. **Teclas cursor:** Teclas de dirección para menús.
- OK:** Tecla de confirmación para menús.

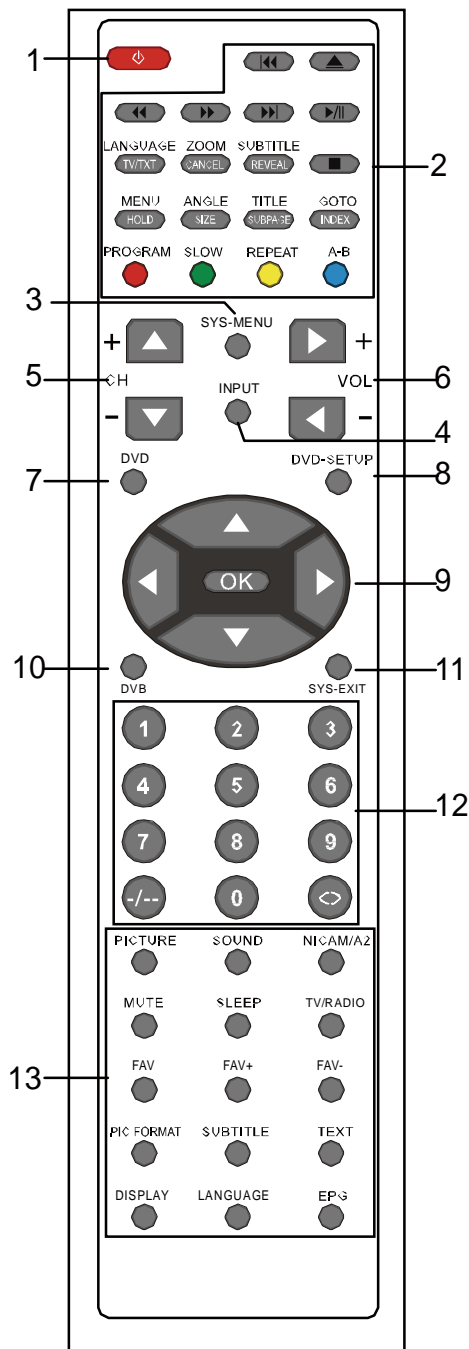

**10. DVB:** cambia a modo TV DIGITAL.

**11. SYS-EXIT:** Salir del menú OSD.

**12. 0-9, -/--**  
 Cambiar directamente canales.  
  
 Retrocede al canal anterior.

**13. PICTURE:** Seleccionar el modo de la imagen.

**SOUND:** Seleccionar el modo del sonido.

**NICAM/A2:** Selecciona sonido mono o nicam.

**MUTE:** Modo silencio.

**SLEEP:** Programación de apagado.

**TV/RADIO:** Cambio de TV a radio.

**Teclas de función de TV DIGITAL**

**FAV:** Muestra la lista de programas favoritos.

**FAV+/-:** Cambiar entre los canales favoritos.

**PIC FORMAT:** Presionar para cambiar el modo de imagen: 4:3, 16:9.etc.

**SUBTITLE:** Activar o cambiar subtítulos.

**TEXT:** Teletexto.

**DISPLAY:** Muestra información del modo actual.

**LANGUAGE:** Idioma.

**EPG:** Muestra la guía de programas digital.

## Funcionamiento de los menús

### Funcionamiento básico del TV

#### ENCENDIDO Y APAGADO DEL TELEVISOR.

1. Conecte la antena o la fuente de entrada (SCART, HDMI, etc.) en su conector en la parte trasera del aparato.
2. Conecte el cable del adaptador de tensión a la entrada POWER en la parte trasera del aparato.
3. Conectar el cable principal del adaptador de tensión al enchufe general.
4. Encienda el televisor presionando el botón POWER en el panel delantero o en el mando a distancia, el LED se mostrará en verde.
5. Utilice el botón TV/AV en el panel frontal o INPUT en el mando a distancia para seleccionar que fuente de entrada desea usar TV, SCART, AV, S-VIDEO, PC-RGB, HDMI, DVB (television digital), DVD.
6. Para apagar el aparato por un corto espacio de tiempo, presione el botón POWER, el aparato entrará en stand by y el LED se mostrará en rojo. Si no va a usar el TV durante largo tiempo, apague el TV completamente desconectando el cable principal de la red.

#### INSTALACION DE LA TELEVISION POR PRIMERA VEZ.

NOTA: Cuando encienda la TV por primera vez verá el siguiente menú como aparece en la parte derecha:

En este menú, podrá seleccionar país e idioma así como otras opciones de búsqueda con cursores  $\uparrow$   $\downarrow$ .

Cuando finalice, seleccionar con las mismas teclas el recuadro OK para comenzar la búsqueda automática de canales.

El TV comenzará la búsqueda por las frecuencias bajas (Presione la tecla **SYS MENU** para cancelar la auto búsqueda.). El televisor guardará los canales y al finalizar se colocará en el primer canal guardado.

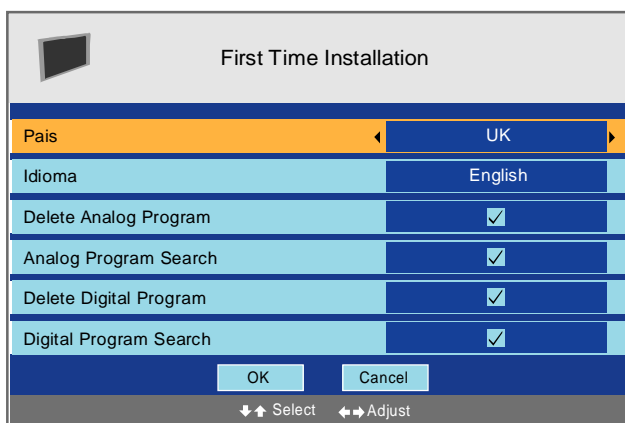

Si quiere editar y cambiar el orden de los canales, use la función del programa de edición para cambiarlo dentro del menú CONFIGURACION.

#### AJUSTE DEL VOLUMEN

1. Presione **VOL+/-** para ajustar el volumen.
2. Para anular el audio del televisor pulse **MUTE** .
3. Puede cancelar esa función presionando de nuevo MUTE o VOL+.

#### SELECCIONAR UN CANAL DE TV

1. Usando **CH+/CH-** en el TV o en el mando a distancia.
  - Presione **CH+** para avanzar un canal.
  - Presione **CH-** para bajar un canal.

2. Usando teclas numéricas 0-9 y la tecla **-/-**.

Presione la tecla **-/-** y en la pantalla aparecerá **-**, presione de nuevo y aparecerá **--**.

Cuando aparezca **%+**, usted debe presionar un número del 0-9 para el canal deseado.

Cuando aparezca **%o+**, usted debe presionar un canal con 2 dígitos para el canal deseado.

## COMO AJUSTAR LOS MENUS DE PANTALLA (OSD).

- ◆ Presione la tecla **SYS MENU** para entrar en el menú principal.
- ◆ Use  $\leftarrow/\rightarrow$  para seleccionar submenús, y con las teclas cursor navegue por los submenús.



## SELECCIONAR LA FUENTE DE ENTRADA.

Usted puede cambiar la entrada presionando la tecla **INPUT** en el mando a distancia o en el televisor y pulse  $\uparrow/\downarrow$  para seleccionar dentro de la tabla que aparecerá con las diferentes opciones, no olvide que DTV significa DIGITAL TV (televisión digital) y presione OK para confirmar la opción que usted desee.





En este manual, los menús pueden ser diferentes de los de su TV, ya que son meros ejemplos para la ayuda en la comprensión del funcionamiento del TV.

## OPCIONES DEL MENU IMAGEN.

Presione la tecla MENU en el TV o la tecla SYS MENU en el mando a distancia y  $\Rightarrow / \Leftarrow$  para seleccionar el menú IMAGEN, y  $\Downarrow$  para entrar en el menú.

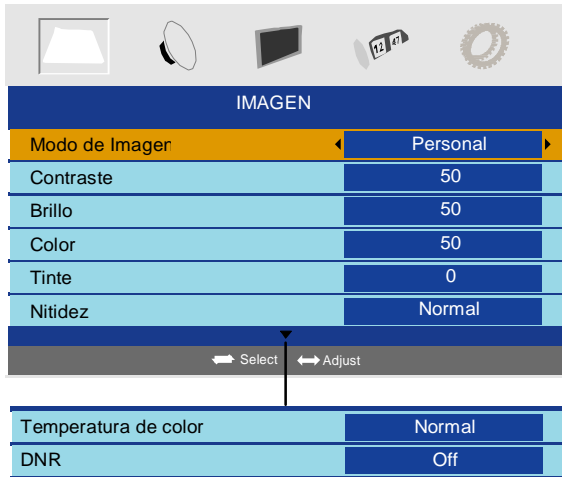

1. Use  $\Updownarrow$  para seleccionar lo que desea ajustar dentro del menú IMAGEN.
2. Press  $\Rightarrow / \Leftarrow$  para ajustar cada parámetro.
3. Cuando esté satisfecho con el ajuste, presione la tecla **SYS MENU** para salir del menú IMAGEN.

### Modo de Imagen

Seleccione el tipo de ajuste de imagen que mejor se corresponde con sus requerimientos de visión, también puede cambiar este ajuste pulsando la tecla PICTURE en el mando a distancia.

#### Contraste

Ajusta el contraste de la imagen.

#### Brillo

Ajusta el brillo de la imagen.

#### Color

Ajusta el color de la imagen.

*NOTA: Esta opción es inválida en el formato PC, y se mostrará en gris.*

#### Tinte

Ajusta la tonalidad de la imagen sólo en formato NTSC.

#### Nitidez

Ajusta la nitidez de la imagen.

#### Temperatura de color (en modo VGA)

Selecciona el tipo de color para ajustar a su visión preferida dentro del NORMAL, CALIDO, FRIO.

#### DNR

Si la señal de televisión que se está recibiendo es débil, puede cambiar las opciones para reducir el nivel de ruido de video.

## OPCIONES DEL MENU AUDIO.

Presione la tecla MENU en su TV o en su mando a distancia y a continuación las teclas  $\Rightarrow / \Leftarrow$  para pasar a el menú de AUDIO y  $\Downarrow$  para entrar a dicho menú.



1. Use  $\Updownarrow$  para seleccionar la opción que desea ajustar dentro del menú de Audio.
2. Press  $\Rightarrow / \Leftarrow$  para su ajuste.
3. Cuando este satisfecho con el ajuste presione la tecla **SYS MENU** para salir del menú.

### Volumen

Ajusta el volumen.

### Modo Audio

Seleccione el tipo de sonido que mejor se corresponde con sus requerimientos, puede ajustarlo también mediante la tecla SOUND en el mando a distancia.

### Bajo

Ajusta el nivel de bajos en el sonido.

### Agudos

Ajusta el nivel de agudos en el sonido.

### Balance

Ajusta el sonido de los altavoces izquierdo y derecho para el balance requerido.

 NOTA: El nivel de bajos y agudos sólo puede ser ajustado en el modo PERSONAL.

## OPCIONES MENU RELOJ (PROGRAMADOR).

Presione la tecla MENU en el TV o SYS MENU en el mando a distancia y luego  $\Rightarrow / \Leftarrow$  para entrar en el menú RELOJ, y presione  $\Downarrow$  para entrar en las diferentes opciones.

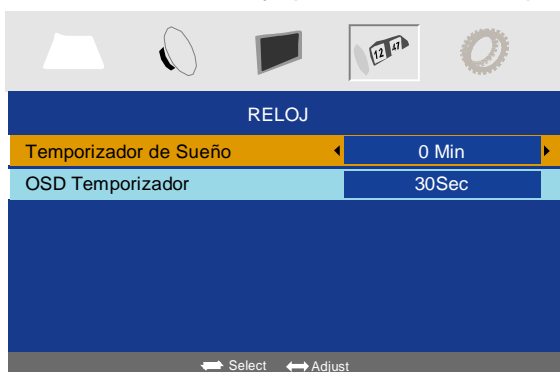

1. Use  $\Updownarrow$  para seleccionar la opción que desea ajustar en el menú RELOJ.
2. Press  $\Rightarrow / \Leftarrow$  para ajustar.
3. Cuando esté satisfecho con el ajuste, presione la tecla **SYS MENU** para salir del menú.

### Temporizador de Sueño

Seleccione el tiempo que desea programar para que el televisor se apague automáticamente. El tiempo de temporización puede seleccionarse entre 15,30,45,60, 75,90,105, 120 y 0 min.(OFF). También puede seleccionarlo presionando la tecla SLEEP repetidas veces.

### OSD Temporizador

Seleccione el tiempo que desea que los menús permanezcan en pantalla, de 5 a 30 segundos.

## OPCIONES MENU FUNCION.

Presione la tecla MENU en el TV o SYS MENU en el mando a distancia y presione  $\Rightarrow / \Leftarrow$  para seleccionar el menú FUNCION, luego  $\Downarrow$  para entrar en las diferentes opciones.

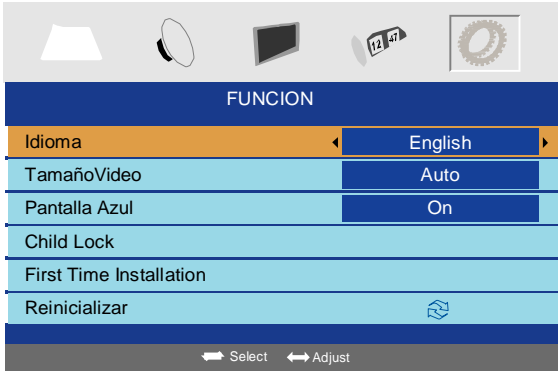

1. Use  $\Updownarrow$  para seleccionar la opción que desea ajustar en el menú FUNCION.
2. Press  $\Rightarrow / \Leftarrow$  para su ajuste.
3. Cuando esté satisfecho con el ajuste presione la tecla **SYS MENU** para salir del menú.

### Idioma

Selecciona el idioma para los menús en la pantalla del televisor.

### Tamaño de video.

Selecciona las opciones de ajuste del tamaño de imagen en el televisor.

*Nota: El aspecto de la imagen puede diferir según las diferentes Fuentes de video.*

### Pantalla azul.

Seleccionando esta opción puede hacer que se muestre en la pantalla un fondo azul si la señal de televisión es demasiado baja para verse con claridad.

### Child Lock

Presione la tecla cursor derecha para entrar en esta función:

**Child Lock:** Opción para bloqueo infantil.

**Bloquear teclas:** Esta opción le permite bloquear las teclas del televisor para que sus hijos no puedan cambiar accidentalmente sus preferencias de visión almacenadas.

**Change PIN Code:** Cambiar el código pin.

**Si selecciona la función Child Lock e introduce el código PIN, deberá introducir el código de nuevo al seleccionar el canal u operar el menú en pantalla.**

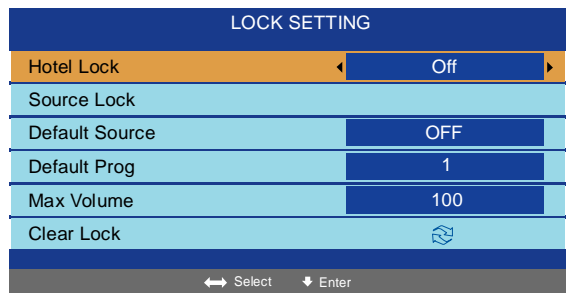
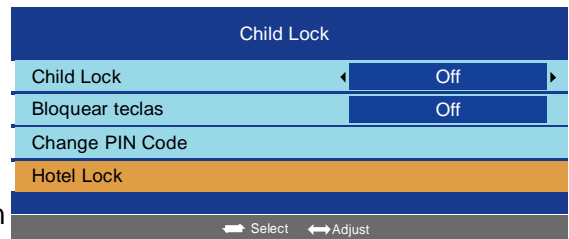

### Reinicializar

Esta opción vuelve a cambiar los datos de ajuste a los proporcionados por fábrica.

## OPCIONES MENU CONFIGURACION. (Para los dos modos de TV, analógico y digital)

Presionar la tecla MENU en su TV o SYS MENU en su mando a distancia y luego  $\Rightarrow / \Leftarrow$  para seleccionar el menú y la tecla  $\Downarrow$  para entrar en las diferentes opciones del menú CONFIGURACION.

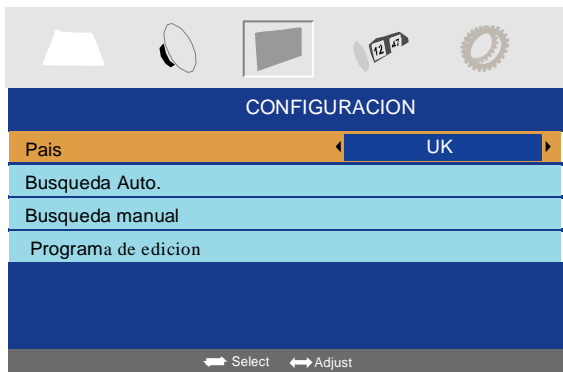

1. Use  $\Updownarrow$  para seleccionar la opción que desea ajustar en el menú de configuración.
2. Press  $\Rightarrow / \Leftarrow$  para el ajuste.
3. Cuando esté satisfecho con el ajuste realizado presione la tecla **SYS MENU** para salir del menú.

### País

Esta opción le permite seleccionar el país.

### Búsqueda automática.

Press  $\Rightarrow$  para comenzar la búsqueda automática de canales.

*Nota: Antes de usar la búsqueda automática debe elegir el país desde donde va a sintonizar el aparato (en la opción país arriba indicada).*

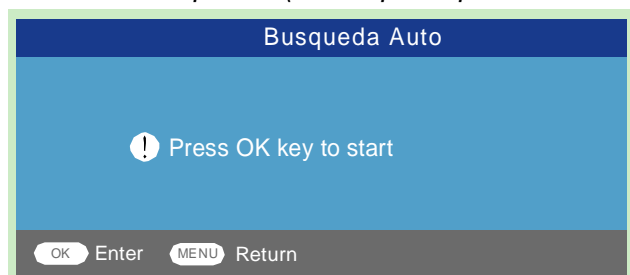

### Búsqueda manual

*Nota: Antes de usar la búsqueda manual debe elegir el país desde donde va a sintonizar el aparato (en la opción país arriba indicada).*

### Búsqueda manual en TV analógica.

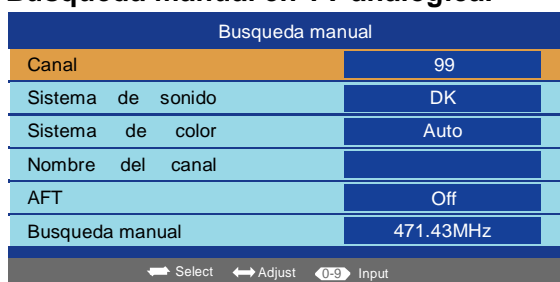

**Canal:** muestra el canal actual.

**Sistema de sonido:** Selecciona el sistema de sonido.

**Sistema de color:** Selecciona el sistema de video.

**Nombre del canal:** Nombre del canal actual, usted también puede renombrar el canal.

Presione la  $\Rightarrow$  para entrar y luego las  $\Rightarrow / \Leftarrow$  para seleccionar la posición y las  $\Updownarrow$  o las teclas 0-9 para introducir los caracteres, y presione la tecla **OK** para confirmar.

**AFT:** Debido a señales débiles o a una configuración errónea de la antena puede que algún canal no se sintonice en las mejores condiciones de recepción. La función AFT le permite un ajuste fino del canal con  $\Rightarrow / \Leftarrow$  para seleccionar el ajuste manualmente.



## Ajuste manual en TV DIGITAL

Busqueda Manual	
Canal	32
Iniciar busqueda	Begin
Servicios encontrados	0
Calidad de la señal	0%
Fuerza de la señal	0%
Frecuencia	474.00MHz

**Canal:** Selecciona el canal actual.

**Iniciar búsqueda:** ⇒ para empezar a buscar. En la pantalla mostrará %Search+(buscando), y después de unos segundos mostrará Finished (terminado).

### Programa de edición

Lista de Canales	
Flags	
x	1.
★	2.
x	3.555
x	4.flash
🏠	5.
🏠 x	6. aaa
	7.
	8.

◆ Favorite   ◆ Delete   ◆ Lock   ◆ radio

**FAV** en el mando a distancia (en el modo televisión digital): Para seleccionarlos.(use **FAV+/-** para navegar entre ellos.) Use los cursores para ir al canal, y presione el botón verde del mando a distancia, aparecerá ahora 🏠 al lado del canal, y presione el botón de nuevo para cancelar. Como ejemplo, en el menú de al lado vea el canal 2.

### Ordenación de los canales en la TV digital.

Seleccione un canal de la lista de canales con los cursores y presione el cursor izquierdo para seleccionar, moviéndose de nuevo con los cursores arriba / abajo presionando a continuación con el cursor derecho para confirmar la nueva posición.

**Lock:** Bloquea el canal. Debe introducir el código pin, una vez bloqueado para poder visionar ese canal (En el pin code del menú CHILD LOCK del menú Función).

Con los cursores seleccione el canal, y presione la tecla azul en el mando, aparecerá un candado 🔒 al lado del canal y presione de nuevo la tecla azul para cancelar.

Vea en el menú de la izquierda los canales 5 y 6 como ejemplo.

**Radio:** En modo televisión digital (DTV), presionar la tecla roja para cambiar entre televisión y radio.

# FUNCIONAMIENTO DVD, USB Y LECTOR TARJETAS.

Encienda el aparato presionando la tecla POWER en el teclado frontal de su televisor o en el mando a distancia, a continuación presione la tecla TV/AV o INPUT para seleccionar el modo DVD. Si no hay ningún disco dentro del lector DVD la pantalla mostrara %NO HAY SOPORTE+.

- **COLOQUE UN DISCO**

Inserte un disco con el lado de espejo hacia usted y la etiqueta hacia fuera. No toque nunca la superficie espejo donde esta la información.

Cogiendo el disco por su circunferencia externa para no tocar las caras colóquelo en el entrada del lector DVD el propio lector automáticamente introducirá el disco en su interior.

Para expulsar el disco presione la tecla EJECT en el TV o en el mando a distancia.

- **REPRODUCIR**



Los contenidos de cada disco varían, tanto por su diseño como por las características incluidas. Algunos discos se reproducen automáticamente tan pronto son leídos por el reproductor DVD y algunos necesitan que se seleccione REPRODUCIR / PLAY en el menú del DVD. Se ofrecen diferentes modos de reproducción, tales como REPRODUCCION POR MENU, REPRODUCCION POR TITULOS, POR SECUENCIA, PROGRAMADA.

- **REPRODUCCION POR MENU**

1. Compatible con DVD, SVCD o VCD 2.0.
2. Si el disco es un DVD, el MENU PRINCIPAL aparecerá en la pantalla. Si es un SVCD o VCD 2.0, pulse la tecla MENU para ver el MENU PRINCIPAL.
3. Cuando un DVD ha sido cargado, presione las teclas de dirección para seleccionar la opción que desea elegir. Con SVCD o VCD 2.0, presione las teclas numéricas para seleccionar la pista a reproducir.
4. Si quiere retornar al MENU PRINCIPAL cuando el DVD se esta reproduciendo, presione la tecla MENU. En el caso de reproducir un SVCD o VCD 2.0, presionando MENU o la tecla de retorno.

- **REPRODUCCION POR TITULOS**

1. Compatible solamente con discos DVD.
2. Durante la reproducción de un disco DVD; presione la tecla TITLE para mostrar los títulos contenidos en el DVD.
3. Presione las teclas en forma de flecha para colocarse en el título que desea reproducir y luego presione la tecla OK, también puede reproducirlos pulsando las teclas numéricas.
4. El reproductor DVD comienza con el capítulo 1 del título elegido.

- **REPRODUCCION SECUENCIAL**

1. Compatible con DVD, SVCD, VCD, CD, HD-CD, WMA, Digital Audio disk / JPEG.
2. Cuando se carga un disco SVCD o VCD y el PBC esta seleccionado, presione la tecla MENU y cambie el PBC a apagado. El reproductor puede ahora reproducir en modo secuencial. Para volver a encender el PBC presione la tecla MENU de nuevo.
3. Excepto para los discos SVCD y VCD, cuando estamos en modo parada, presione la tecla PLAY, y el lector reproducirá en modo secuencia. Esto es para todos los discos compatibles.

- **REPRODUCCION PROGRAMADA**

Compatible con DVD, SVCD, VCD, CD, HD-CD, WMA, Digital Audio disk /

1. JPEG.
2. La opción de reproducción programada le permite elegir el orden en el cual desea reproducir los capítulos o pistas, hasta un máximo de 16.
3. Menú de programación (tecla PRO): Si el PBC esta encendido, esta operación apagará el PBC mientras los capítulos o pistas se reproducen en el orden programado.
4. Utilice las teclas numéricas para seleccionar los capítulos o pistas en el orden que desea se reproduzcan. Luego presione PLAY o las teclas en forma de flecha para resaltar la opción REPRODUCCION en el menú de programación y presione OK. Los capítulos y pistas se reproducirán en el orden seleccionado.
5. De acuerdo con el indicador de dirección en el MENU, puede presionar las teclas en forma de flechas para resaltar donde desea entrar.

6. Durante la reproducción programada, si la tecla de programación es pulsada de nuevo, el orden de la programación y los contenidos se mostrarán en la pantalla y la reproducción se parará, también puede presionar STOP y PLAY para volver a la reproducción normal.
7. NOTAS: Para borrar el orden de la programación, use las teclas en forma de flecha para resaltar la opción BORRAR en el menú de programación y luego presione OK. Para modificar el orden de la programación, use las teclas de flecha para resaltar el ítem que está cambiando e introduzca el nuevo capítulo o pista que desea programar directamente.
8. El indicador de programación y la pista o capítulo en reproducción se resaltan en la pantalla.

- **OPERACIONES ADICIONALES**

- **SELECCIONANDO PISTAS**

1. Compatible con DVD, SVCD, VCD, CD, HD-CD, WMA, Digital Audio disk / JPEG.
2. Cuando se este reproduciendo un DVD, presione las teclas numéricas en el menú o la página de títulos para seleccionar las pistas, durante su reproducción puede seleccionar el número de los títulos directamente.
3. Durante la reproducción de discos SVCD o VCD, presione las teclas numéricas para seleccionar las pistas. Durante la reproducción programada y cuando el PBC está seleccionado, usted solo puede presionar la tecla PRE / NEXT para seleccionar.
4. Para discos CD, HD-CD, presione las teclas numéricas directamente para seleccionar las pistas.
5. Cuando reproduzca WMA, DIGITAL AUDIO DISC / JPEG presione las teclas numéricas para seleccionar pistas diferentes sobre la lista de pistas actual.

- **SALTANDO PISTAS**

1. Compatible con DVD, SVCD, VCD, CD, HD-CD, WMA, Digital Audio disk / JPEG.
2. Para saltar hacia delante al comienzo del siguiente título, capítulo o pista en un disco, presione NEXT en el mando a distancia o en el panel de control del reproductor.
3. Para saltar hacia atrás al comienzo del anterior título, capítulo o pista en un disco, presione PREV en el mando a distancia o en el panel de control del reproductor.

- **REPRODUCCION RAPIDA**

1. Compatible con DVD, SVCD, VCD, CD, HD-CD, WMA, Digital Audio disk / JPEG.
2. Presione las teclas de doble flecha en el mando a distancia durante la reproducción para buscar a través de un disco. Podrá seleccionar entre 4 velocidades x2, x4, x8, x20. Con cada presión consecutiva en dichas teclas incrementará la velocidad. Si presiona 5 veces seguidas volverá a la velocidad de reproducción normal.
3. Durante la reproducción del DVD, cuando se está a una velocidad diferente y se llega al siguiente título o capítulo, el reproductor vuelve a la velocidad normal. Durante la reproducción de SVCD o VCD con el PBC seleccionado, cuando se está reproduciendo a una velocidad mayor y se llega al principio de la siguiente pista, se vuelve a la velocidad normal.

- **REPRODUCCION LENTA**

1. Compatible con DVD, SVCD, VCD, CD, HD-CD, WMA, Digital Audio disk / JPEG.
2. La reproducción lenta tiene varias velocidades:  $\frac{1}{2}$ ,  $\frac{1}{3}$ ,  $\frac{1}{4}$ ,  $\frac{1}{5}$ ,  $\frac{1}{6}$ ,  $\frac{1}{7}$  de la velocidad normal cuando durante la reproducción de un disco se presiona consecutivamente la tecla SLOW.
3. Cuando se presiona la tecla PLAY o la tecla SLOW 7 veces consecutivas la velocidad vuelve a ser la normal.

- **PAUSA Y CONGELACION DE LA IMAGEN**

1. Compatible con DVD, SVCD, VCD, CD, HD-CD, WMA, Digital Audio disk / JPEG. Durante la reproducción de un disco CD, HD-CD, WMA, o Digital Audio / JPEG, presione la tecla PAUSE una vez para parar o congelar la imagen. Presione la tecla de nuevo para volver a la reproducción

## ➤ USAR LA FUNCION REPETIR

1. Compatible con DVD, SVCD, VCD, CD, HD-CD, WMA, Digital Audio disk / JPEG.
2. Cuando se esta reproduciendo un disco, presione la tecla REP una vez y aparecerá un titulo en la pantalla donde mostrara el modo de repetición actual.
  - a. In SVCD, VCD, CD, HD-CD, WMA o Digital Audio / JPEG. Presione la tecla REP de nuevo para seleccionar repetir. Presione de nuevo la tecla para cambiar al siguiente modo de repetición. Hay 3 tipos de modos de repetición: Off, REPETIR CARPETA, REPETIR TODO. Con cada presión consecutiva se salta al siguiente modo de repetición.
  - b. En la reproducción de un DVD, presione REP para entrar en el modo REPETIR. Hay 3 modos de repetición: OFF, REPETIR CAPITULO, REPETIR TITULO. Con cada presión consecutiva se salta al siguiente modo de repetición.

En la reproducción de WMA, DIGITAL AUDIO DISC y JPEG, presione la tecla REP para entrar en el modo de repetición. Hay 4 modos de repetición: OFF, REPETIR PISTA, REPETIR CARPETA, REPETIR TODO. Con cada presión consecutiva se salta al

- c. siguiente modo de repetición.

## ➤ LA INFORMACION EN PANTALLA

1. Compatible con DVD, SVCD, VCD, CD, HD-CD, WMA, Digital Audio disk.
2. Cargando y reproduciendo discos DVD ( 2 paginas):
  - a. Presione la tecla DISPLAY una vez para mostrar la primera pagina.
  - b. Se mostrará el tipo de disco, el titulo actual entre el numero de títulos, el capitulo actual entre el numero de capítulos y el tiempo de reproducción.
  - c. Presione la tecla de nuevo para mostrar la segunda página:
  - d. Se mostrara el Lenguaje el numero de serie del idioma entre la cantidad total de idiomas o OFF, el idioma, el tipo de audio, subtítulo con el numero de serie del subtítulo entre la cantidad de subtítulos opcionales o OFF, el ángulo con su numero de serie entre el numero total de ángulos opcionales o OFF.
  - e. Presionando la tecla por tercera vez se borrara toda información
3. Cargando y reproduciendo discos SVCD (2 paginas):
  - a. Presione la tecla DISPLAY una vez para mostrar la primera pagina.
  - b. Se mostrará el tipo de disco, la pista actual entre el número de pistas total, Mute, PBC, el modo de repetición, y el tiempo de reproducción.
  - c. Presione la tecla de nuevo para mostrar la segunda página:
  - d. Se mostrara el Lenguaje el numero de serie del idioma entre la cantidad total de idiomas o OFF, el idioma, el tipo de audio, subtítulo con el numero de serie del subtítulo entre la cantidad de subtítulos opcionales o OFF.
  - e. Presionando la tecla por tercera vez se borrara toda información
4. Cargando y reproduciendo discos VCD.
  - a. Presione la tecla DISPLAY una vez para mostrar la primera pagina.
  - b. Se mostrará el tipo de disco, la pista entre el número de pistas total, Mute, PBC, modo de repetición y el tiempo de reproducción.
  - c. Presionando la tecla otra vez se borrara toda información
5. Cargando y reproduciendo CD, HD-CD, WMA, DIGITAL AUDIO DISC / JPEG.
  - a. Presione la tecla DISPLAY una vez para mostrar la primera pagina.
  - b. Se mostrará el tipo de disco, la pista entre el número de pistas total, Mute, modo de repetición y el tiempo de reproducción.
  - c. Presionando la tecla otra vez se borrara toda información.

## ➤ USAR LA FUNCION BUSQUEDA

1. Compatible con discos DVD, SVCD, VCD, CD, HD-CD.
2. Puede usar la función búsqueda para seleccionar un titulo, capitulo o pista o ir a un punto específico dentro de un titulo. Primero, presione la tecla GOTO en el mando a distancia para entrar en el menú de búsqueda y entrar en la edición. Segundo, use las teclas en forma de flecha para resaltar el titulo, capitulo o pista que quiere reproducir o el tiempo de reproducción que quiere en ese titulo. Al final, presione OK para empezar la reproducción. Por ejemplo, introduciendo 01:23:56 reproducirá una hora veintitrés minutos y cincuenta y seis segundos en el titulo.
3. A tener en cuenta:
  - a. Esta opción no funciona en el modo de reproducción programada.
  - b. Si el PBC esta seleccionado, se apagara automáticamente cuando empiece la búsqueda.

- c. Cuando se reproduzca WMA, DIGITAL AUDIO DISC/JPEG, esta opción no estará accesible.

#### ➤ **CAMBIAR EL IDIOMA O EL FORMATO DE SONIDO**

1. Compatible con DVD, SVCD, VCD, CD, HD-CD, WMA, Digital Audio disc / JPEG.
2. Presione la tecla LAN para mostrar el formato de sonido actual.
  - a. Presione la tecla para intercambio.
  - b. Presione de nuevo para pasar al siguiente.
3. Cuando se este reproduciendo un disco SVCD o VCD, hay 5 tipos de formatos de sonido: STEREO (L/R), L/L, R/R, L/L auto A/D detect, y R/R auto A/D detect. Con cada presión sucesiva de la tecla se produce el cambio de formato. Si se presiona 6 veces se vuelve al formato estereo.
4. Cuando se este reproduciendo un CD, HD-CD, WMA o un DIGITAL AUDIO DISC, hay tres formatos: STEREO (L/R), L/L, R/R.
5. Cuando se reproduzcan discos DVD o SVCD, presione la tecla LAN para mostrar el lenguaje actual, presione la tecla de nuevo para pasar al siguiente idioma si el disco tiene diferentes opciones.

#### ➤ **SUBTITULOS**

1. Compatible con discos DVD y SVCD.
2. Presione la tecla SUBTITLE en el mando a distancia una vez, y aparecerá la información de los subtítulos en la pantalla.
3. Cuando un disco DVD o SVCD ha sido grabado con subtítulos, puede usar esta característica para verlos en la pantalla. Por defecto los subtítulos no son seleccionados. Y la información en la pantalla mostrara OFF.
4. Para mostrar subtítulos, presione la tecla SUBTITLE. El idioma por defecto con su correspondiente número de serie será mostrado en la pantalla y los subtítulos serán mostrados en dicho idioma. Con cada presión consecutiva de la tecla SUBTITLE, cambian los subtítulos. Por ejemplo, %lenguaje icono: [1 INGLES DTS 6CH] o [off]+ ( los subtítulos dependen de si la información esta contenida en el disco o no ). Para quitar los subtítulos, presione la tecla SUBTITLE hasta que aparezca OFF en la pantalla.

#### ➤ **SONIDO EN FORMATO MUTE (SIN SONIDO)**

1. Compatible con DVD, SVCD, VCD, CD, HD-CD, WMA, Digital Audio disc / JPEG.
2. Presionando la tecla MUTE permite reducir el volumen hasta hacerse inapreciable para el usuario, y el icono MUTE aparecerá en la pantalla. Presione la tecla de nuevo o presione el VOL +/- para volver a las condiciones de sonido normales.
3. Si el televisor no tiene sonido, por favor, compruebe que el MUTE no ha sido seleccionado.

#### ➤ **ZOOM EN LA IMAGEN DE VIDEO**

1. Compatible con DVD, SVCD, VCD, JPEG.
2. La función ZOOM permite agrandar la imagen de la pantalla.
3. Presione la tecla ZOOM repetidas veces para activar la función y elegir el factor de aumento ZOOM 1, ZOOM 2, ZOOM 3, ZOOM 4, ZOOM ½, ZOOM 1/3, ZOOM ¼, ZOOM OFF.

#### ➤ **REPETIR UN FRAGMENTO ESPECIFICO DEFINIDO POR EL USUARIO**

1. Compatible con DVD, SVCD, VCD, CD, HD-CD, WMA, Digital Audio disc .
2. Durante la reproducción normal o rápida, presione la tecla A-B. Aparecerá el mensaje REPETIR A en la pantalla. Este indica el comienzo del fragmento.
3. Presione la tecla A-B de nuevo, se mostrará REPETIR A-B, este indica el punto final del fragmento.
4. Este fragmente se repetirá indefinidamente hasta que vuelva a pulsar de nuevo la tecla.
5. Presione la tecla de nuevo para borrar el fragmento.
6. Cuando reproduzca SVCD, VCD o CD, puede reproducir un fragmento específico solo en una pista. Cuando comience la nueva pista, se parará la opción automáticamente.
7. Cuando reproduzca discos DVD, puede repetir un fragmento específico solo en un título.

#### ➤ **DIGITAL AUDIO DISC**

1. Compatible con discos de audio digital.
2. El reproductor buscará los directorios automáticamente y mostrará los contenidos en la pantalla.
3. El reproductor comenzará con la primera pista, de el directorio seleccionado.
4. Para cambiar los directorios use las teclas de dirección.

## 1. AJUSTE PARÁMETROS DVD, USB, LECTOR TARJETAS

A continuación se mostrará como ajustar los parámetros de reproducción del DVD, USB y LECTOR DE TARJETAS, estos ajustes serán almacenados hasta que usted los cambie de nuevo.

## 2. MENU CONFIGURACION SISTEMA

1. Pare el reproductor DVD. Presione la tecla DVD-SETUP en su mando a distancia. El menú de configuración del sistema se mostrará como la siguiente imagen:



2. Presione los cursores para resaltar el icono de la sección que desea ajustar, y la tecla de flecha de dirección a la derecha para seleccionar.
3. Presione los cursores para seleccionar la moverse por las diferentes opciones y presione OK para seleccionar el nuevo ajuste.
4. SELECCIONE FUENTE DENTRO DEL MENU PARA ELEGIR EL SISTEMA A REPRODUCIR DVD, USB o LECTOR DE TARJETAS.
5. Para salir del menú, presione la tecla DVD-SETUP o seleccione SALIR DEL MENU y luego presione OK.

## 3. ESPECIFICACIONES DEL MENU DEL SISTEMA

### 3.a CONFIGURACION DEL SISTEMA

Las opciones de la pantalla CONFIGURACION DEL SISTEMA son:

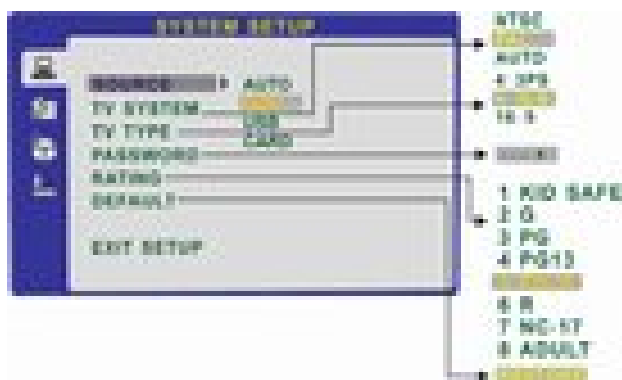

- **FUENTE**

Puede seleccionar la fuente de información que desea reproducir: AUTO, DISCO, USB, TARJETA.

- **SISTEMA TV**

De acuerdo con el sistema de color de su TV, normalmente esta ajustado en AUTO o PAL.

- **FORMATO DE TV**

Puede elegir diferentes formatos de pantalla, 4:3 PS, 4:3 LB, y 16:9.

- **CODIGO (CONTRASEÑA)**

La opción de contraseña esta ajustada por defecto como cerrada. No puede cambiar los límites de visión o la contraseña hasta que no abra la contraseña. La contraseña por defecto es %0000+. Usando los cursores , muévase hasta resaltar CODIGO, presione la tecla de dirección derecha y meta el código 0000. Vera como el símbolo del cerrojo esta abierto. De esta manera puede usted ahora ajustar los RATING o cambiar la contraseña. Si el símbolo del candado esta azul debe presionar la tecla de dirección derecha para entrar en el campo de la contraseña, el símbolo cambiará de color a amarillo, ahora puede meter un nuevo código de 4 dígitos. Por favor, recuerde o apunte la nueva contraseña en lugar seguro.

- **CLASIFICACION**

Esta sección permite ajustar una clasificación de los contenidos del DVD en diferentes límites, como la clasificación hecha sobre las películas en las salas de proyección. Esto le ayudará a controlar que tipo de DVD ve su familia. Hay 8 niveles o límites diferentes desde NIÑOS hasta ADULTOS. El nivel ADULTOS permite reproducir cualquier tipo de información.

### 3.b CONFIGURACION IDIOMA.

Las opciones del menú de configuración del idioma se muestran a continuación:

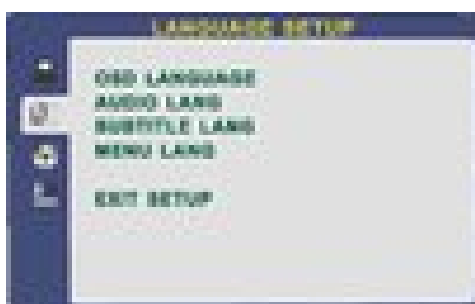

- IDIOMA OSD: Para seleccionar el idioma de los menús interactivos en pantalla.
- IDIOMA AUDIO: Para seleccionar el idioma del audio, si el que ha elegido está contenido en el disco.
- IDIOMA SUBTITULOS: Para seleccionar el idioma de los subtítulos si el que ha elegido está contenido en el disco.
- IDIOMA DEL MENU: Para seleccionar el idioma de los menús.

### 3.c CONFIGURACION DEL AUDIO.

Las diferentes opciones de audio se ilustran a continuación:



- Resaltar la sección SALIDA AUDIO, y presione las teclas de dirección para elegir el modo de audio que prefiera. Presione OK para confirmar, hay 3 opciones diferentes: SPDIF/DESACTIVADO, SPDIF/RAW, SPDIF/PCM.

- SPDIF/RAW esta indicado par amplificadores con un decodificador digital incorporado. SPDIF/PCM está indicado para amplificadores sin dicho decodificador digital.
- TONO: Ajuste el tono con los cursores.

### 3.d CONFIGURACION DIGITAL.

Las opciones de la configuración del video se ilustran más abajo:



- DINAMICA: Use los cursores para moverse y ajustar el rango dinámico.
- DUAL MONO: Elija el modo de la salida de audio. Hay varias opciones: ESTEREO, MONO IZQ., MONO DER., MONO MIX.

## CUIDADOS DEL DISCO

- **ACERCA DE LOS TERMINOS USADOS**

- **TITULO**

Generalmente la información contenida en un DVD está dividida en varias secciones llamadas TITULOS.

- **CAPITULOS**

Por debajo de los TITULOS hay unas secciones más pequeñas llamadas CAPITULOS.

- **PISTAS**

Cada segmento de imagen o música en un CD, cada pista está numerada para una fácil búsqueda.

- **CUIDADO DEL DISCO**

1. No toque la superficie del disco con los dedos.
2. No doble o presione el disco.
3. No exponga directamente el disco a la luz del sol o fuentes de calor, almacene los discos en vertical y en condiciones ambientales sin humedad
4. Limpie la superficie del disco con un paño suave y seco, suavemente y desde el interior al exterior.
5. No aplique alcohol o disolventes químicos u otros sprays cuando los limpie, dichos fluidos pueden causar un daño permanente en el disco.



## GUIA RAPIDA DE RESOLUCION DE PROBLEMAS

Si ocasionalmente se produce algún fallo en su aparato de televisión, por favor consulte esta guía antes de llamar al servicio técnico:

PROBLEMA	POSIBLE CAUSA	SOLUCION
NO SE ENCIENDE LED Y NO FUNCIONA EL TV	NO LE LLEGA ALIMENTACION AL TV	CHEQUEE TODAS LAS CONEXIONES DEL TV INCLUIDO EL CONECTOR DE ALIMENTACION AL ENCHUFE
NO FUNCIONA EL TV Y EL LED EN ROJO	APARATO EN STANDBY	PRESIONE LA TECLA POWER EN EL MANDO A DISTANCIA O EN EL TECLADO DEL TV
PANTALLA AZUL	SIN SEÑAL O FUENTE INCORRECTA	NO HA SINTONIZADO LOS CANALES O NO HA CONECTADO LA ANTENA DE TELEVISION O PRESIONE LA TECLA TV/AV HASTA ENCONTRAR LA FUENTE CORRECTA
PANTALLA CON RUIDO O IMÁGENES FANTASMA	SEÑAL DE ANTENA POBRE	CHEQUEE LA TOMA DE ANTENA Y AJUSTELA
SIN SONIDO	SISTEMA DE SONIDO INCORRECTO, MUTE SELECCIONADO, VOLUMEN DEMASIADO BAJO, SALIDAS DE AUDIO EXTERNAS SELECCIONADAS PERO NO USADAS	CHEQUEE EN EL MENU DEL TV LA OPCION SISTEMA DE SONIDO, QUITA EL MUTE, CHEQUEE LOS AJUSTES DE SONIDO, CHEQUEE LAS SALIDAS DE AUDIO EXTERNAS
PUNTOS BRILLANTES EN LA PANTALLA	PUNTOS ENCENDIDOS COMPLETAMENTE	OCASIONALMENTE UNO O DOS PUNTOS PUEDEN FALLAR POR EL ENVEJECIMIENTO DE LA PANTALLA O HA SUFRIDO LA PANTALLA ALGUN GOLPE, ESTA CAUSA NO ESTA CUBIERTA POR LA GARANTIA
EL DVD NO ACEPTA EL DISCO	NO SE HA SELECCIONADO LA OPCION DVD	SELECCIONE LA OPCION CON LA TECLA TV/AV O INPUT
EN LA PANTALLA SE MUESTRA UN LETRERO DE SIN DISCO EN DVD, LA PANTALLA SE CONGELA O SE DIVIDE	EL DISCO HA SIDO COLOCADO DE FORMA INCORRECTA, EL DISCO ESTA SUCIO O DAÑADO	COLOQUE EL DISCO CON LA PARTE DE ESPEJO HACIA USTED. INSPECCIONE EL DISCO, SI ESTA DAÑADO NO PUEDE SER USADO
EN DVD CIERTAS FUNCIONES APARECEN APAGADAS	PUEDA SER QUE EL DISCO NO SOPORTE LAS FUNCIONES REQUERIDAS	COMPRUEBE LAS CARACTERISTICAS DE SU DISCO
EN MODO PC IMAGEN INESTABLE	EL MONITOR NO HA SIDO ACOPLADO AL PC CORRECTAMENTE	ENTRE EN EL MENU DE PC Y SELECCIONE AUTO
EN MODO PC IMAGEN INESTABLE	SIN CONEXIÓN CON EL PC O EL REFRESCO DE LA PANTALLA EN PC TIENE UN AJUSTE MUY ALTO	COMPRUEBE LA CONEXIÓN AL PC Y COLOQUE LA FRECUENCIA DE REFRESCO DE LA PANTALLA EN 60HZ

## CARACTERISTICAS GENERALES

CARACTERISTICAS TECNICAS TV	
SISTEMA TV	PAL BG/DK/I SECAM BG/DK/L/L´
TAMAÑO DE PANTALLA	19" DIAGONAL
RESOLUCION	1440X900
CONTRASTE	TIPICO 800:1
BRILLO	TIPICO 300 NIT
DVD (DVD, CD, MP3, MPEG4, DIVX, JPEG)	INCLUIDO
TDT	INCLUIDO
USB / LECTOR TARJETAS (SD-MS-MMC)	INCLUIDO
HDMI	INCLUIDO
ENTRADA DE ANTENA	75OHM (NO BALANCEADOS)
SALIDA POTENCIA AUDIO	2X3W
ENTRADA DE TENSION	12V 5AMP
CONSUMO DE POTENCIA	MAX 70W

CARACTERISTICAS MANDO A DISTANCIA	
TIPO	INFRAROJO
ALCANCE	5 METROS
ANGULO	30 GRADOS HORIZONTAL
BATERIAS	2X1,5V TAMAÑO AA
DIMENSIONES	48X168X24 mm
PESO	70gr SIN BATERIAS

## **GARANTIA Y SERVICIO DE ASISTENCIA TÉCNICA (SAT).**

El periodo de garantía cubierto para este producto es de dos años.

El servicio de la garantía está cubierto únicamente en el país de la compra original.

Para hacer uso de la garantía conserve su ticket o factura de compra, estos documentos son su tarjeta de garantía.

La garantía protege al propietario original y todos los propietarios posteriores, a condición de que nuestro producto haya sido comprado en una tienda autorizada del distribuidor. La factura o ticket de venta original debe ser presentada siempre que se requiera el servicio de la garantía.

¿Qué está cubierto por esta garantía?

La garantía cubre todos los defectos en material y mano de obra excepto los siguientes: daños causados por accidente, uso erróneo, abuso, alteración del producto, negligencia, daños en el envío, daños por no seguir fielmente las instrucciones contenidas en el manual de instrucciones, daños resultantes de la reparación por personal no autorizado, daños por desastres naturales, tales como terremotos, inundaciones, etc., daños causados por la instalación de repuestos no conformes con la especificación o cualquier otro daño generado por un mal uso del equipo.

La garantía no incluye los costes de desinstalación y nueva puesta en funcionamiento en el cliente final.

La garantía se limita a la reparación o al reemplazo (siendo esta una opción a decidir por el SAT), ante cualquier producto defectuoso, no incluyendo accidentes o daños fortuitos.

Cualquier repuesto puede ser nuevo o reparado.

Para cualquier uso de la garantía contacte con su establecimiento de venta, o con nuestro servicio técnico:

SAT VECTOR

TF: 916401388

FAX: 916400928

e-mail: [satvector@vectorvision.es](mailto:satvector@vectorvision.es)

o visite nuestra página Web [www.vectorvision.es](http://www.vectorvision.es).