



## Consejos de seguridad

**Atención** : Guarde esta información en un lugar seguro para futuras referencias. Por favor lea la información de seguridad antes de usar el producto.

**Accesorios** – Nunca coloque este aparato encima de una superficie inestable ni una mesa que cojee, etc. El aparato podría caer y herir gravemente a un niño o a un adulto y el aparato resultar dañado. Emplee sólo aquellos soportes, mesas, etc... recomendados por el fabricante o vendidos conjuntamente con el producto. Durante cada instalación y montaje del aparato, siga las instrucciones del fabricante y utilice solamente las piezas de montaje recomendadas.

**Complementos** – Utilice sólo aquellos complementos que recomiende el fabricante. Otros distintos podrían provocar daños.

**Limpieza** – Antes de limpiar el aparato, desenchúfelo de la corriente eléctrica. Nunca utilice productos de limpieza químicos (líquidos o a presión). Utilice sólo un paño húmedo.

**Tormenta** – Para una protección extra del equipo, desenchúfelo de la corriente durante una tormenta o cuando el equipo no vaya a ser utilizado durante un largo periodo de tiempo. El enchufe de la antena también debe ser desenchufado en estos casos. De este modo se evita la avería del equipo producida por la caída de un rayo o los cambios bruscos de tensión.

**Agua y humedad** – No coloque este aparato cerca del agua – por ejemplo al lado de la bañera, del lavabo, fregadero, sótano húmedo, piscina etc.

**Toma de tierra de la antena exterior** – Si el producto está conectado a una antena exterior o a un sistema de cables, compruebe por favor que la antena o el sistema de cables poseen una toma de tierra para que el aparato esté protegido contra los cambios bruscos de tensión y la energía estática interna.

**Toma de tierra de la antena interior** – Conecte el equipo a una antena interior o un sistema de cables, después compruebe por favor que la antena o el sistema de cables poseen una toma de tierra para que el aparato esté protegido contra los cambios bruscos de tensión y la energía estática interna.

**Sobrecarga** – Las tomas eléctricas, los cables de extensión o los enchufes, nunca deben sobrecargarse. Esta sobrecarga puede provocar un aumento del peligro de incendio y descarga eléctrica.

**Manejo del cable eléctrico** – Los cables eléctricos deben estar dispuestos de tal manera que no sean pisados o pillados por un objeto pesado. Los cables eléctricos son especialmente sensibles en la zona del enchufe y en las de conexión al aparato.

**Manejo del cable eléctrico** – Los cables eléctricos deben estar dispuestos de tal manera que no sean pisados, o pillados por un objeto pesado. Los cables eléctricos son especialmente sensibles en la zona del enchufe y en las de conexión al aparato.

**Líneas de alta tensión** - Una antena en el exterior no debe estar situada en las inmediaciones de una línea de alta tensión u otras líneas eléctricas, o en lugares en los que podría caer si se vuelca. Cuando las antenas estén instaladas en el exterior, debe vigilarse que no toquen las líneas de tensión. Cualquier tipo de contacto con éstas podría resultar fatal.

**Alimentación** – Este aparato debe ser alimentado solamente a través de las fuentes de electricidad indicadas en la etiqueta del mismo. En caso de no conocer la tensión de su red eléctrica, dirjase a su vendedor o a su compañía de electricidad. Para los productos que funcionen con pilas, lea el manual de instrucciones. Este lector funciona con AC 230V/50Hz. Cuando usted encienda esta unidad, no la apague inmediatamente después (espere un mínimo de 10 segundos).

**Recambios** – De ser necesaria la instalación de piezas de recambio, asegúrese de que su técnico utiliza solamente las piezas especificadas por el fabricante o las que posean las mismas características. Las piezas de recambio inapropiadas pueden provocar un incendio, descarga eléctrica u otros peligros.

**Chequeo de seguridad** – Después de que hayan sido realizadas las tareas de mantenimiento o reparaciones en su aparato, pida a su técnico que realice un chequeo de seguridad para comprobar que el aparato funciona correctamente.

**Mantenimiento** – No intente nunca hacerse cargo del mantenimiento del equipo. En caso de abrir la caja del aparato, usted se estaría exponiendo a tensiones peligrosas o a otros riesgos. Las tareas de mantenimiento deben ser ejecutadas por especialistas en la materia.

**Sistema TV** – su aparato es compatible con dos sistemas TV :sistema de color NTSC o PAL.



---

**Ventilación** – La caja del aparato está provista de aperturas y ranuras de ventilación, destinadas a un funcionamiento eficaz del producto y a protegerlo del sobrecalentamiento. Estas aperturas nunca deben bloquearse o cubrirse. Por este motivo, no debe ser colocado encima de una cama, sofá, alfombra o una superficie similar. Este aparato no debe colocarse sobre muebles, p. ej. una librería o estantería, en los que no se disponga de suficiente ventilación y que no cumplan con las instrucciones del fabricante.

**Condensación**- No coloque este aparato cerca del agua – por ejemplo, al lado de la bañera, del lavabo, fregadero, sótano húmedo, piscina. Si entra agua en la unidad, desenchúfela y enciéndala de nuevo dejándola así durante 2 ó 3 horas. Durante ese tiempo, la unidad se calienta y la condensación se evapora.



## Consejos de seguridad

El símbolo del relámpago dentro de un triángulo equilátero indica al usuario que dentro de la unidad hay alta tensión, la suficiente para poder provocar una descarga eléctrica.



Este símbolo tiene el propósito de alertar al usuario de la presencia de instrucciones importantes.



**Advertencia:** para reducir el riesgo de incendio o descarga eléctrica, no exponga este aparato a la lluvia ni a la humedad. En el interior de la caja del aparato hay alta tensión. No abra nunca la unidad.

**Advertencia:** para reducir el riesgo de descarga eléctrica no retire la cubierta. La revisión puede ser realizada solo por personal de servicio cualificado.

**Precaución:** El aparato está provisto de un sistema láser. Para que este aparato sea puesto en funcionamiento correctamente, lea este manual con atención y consérvelo para posteriores consultas. Nunca fije su vista en el láser. En caso de necesidad de inspección, diríjase al lugar de adquisición. Para evitar un contacto directo con la radiación del láser, no abra nunca la caja del aparato. Consulte a un especialista.

### ¡PROTÉJASE!

Registre el nombre del modelo así como el número de serie del aparato mientras estos últimos sean todavía legibles. Estos números se sitúan detrás del cuerpo central de la unidad y podrán servirle en el futuro.

Modelo-Nr.: \_

Serie-Nr.: \_

Conserve estas informaciones para futuras consultas.



### Atención

No abrir para reducir el riesgo de descarga eléctrica.

Precaución:

**PARA REDUCIR EL RIESGO DE DESCARGA ELECTRICA, NO RETIRE LA TAPA DEL APARATO. EN EL INTERIOR NO HAY NINGUNA PARTE UTIL. SI ES NECESARIO ABRIR EL APARATO, DIRÍJASE A UN SERVICIO TÉCNICO CUALIFICADO.**



## Indice

Consejos de seguridad.....	1
Indice .....	4
Acerca de su reproductor de DVD.....	5
Utilización de los discos .....	6
Panel frontal y trasero .....	7
Panel trasero.....	8
Mando a distancia .....	9
Uso del mando a distancia .....	10
Conexión de aparatos .....	11
Interfaz USB.....	11
Altavoces .....	12
Conexión de Antena.....	13
Conexión a la corriente .....	14
Funcionamiento del DVD .....	15
Capítulo 1 Operación general.....	15
1. Encienda su televisor y su reproductor de DVD .....	15
2. Insertar un disco en su reproductor de DVD.....	15
3. Reproducción.....	15
Cómo reproducir la radio.....	18
Capítulo 2 Reproducción de discos WMA, MP3 y JPEG .....	19
Capítulo 3 Menú de Configuración .....	21
1. Pasos generales del menú de configuración (SETUP).....	21
2. Introducción a las opciones de configuración. ....	22
Televisión Digital Terrestre.....	30
Menú DVB-T .....	30
Pantalla .....	41
Resolución de problemas .....	43
Especificaciones Técnicas .....	44



---

## Acerca de su reproductor de DVD

Las instrucciones le permitirán sacar provecho de la mejor calidad (sonido e imagen) de su sistema DVD.

### **EMPLAZAMIENTO ÓPTIMO**

El aparato debe estar situado sobre una superficie estable. Manténgalo alejado de aparatos tales como radios y grandes altavoces con el fin de evitar todo flujo magnético que puede interferir en su reproductor de DVD y por consiguiente provocar una degradación del sonido y de la imagen. También, coloque el aparato en una pieza ancha para permitir la ventilación del aparato y evitar un sobrecalentamiento.

### **OBTENER UNA IMAGEN NÍTIDA**

El reproductor de DVD es un aparato de precisión. Si la lente óptica y la unidad de disco se ensucian o desgastan la calidad de imagen será mala. Guarde su reproductor de DVD en un ambiente limpio, libre de polvo y suciedad.

### **DISCOS REPRODUCIBLES**

Este reproductor de DVD puede leer los siguientes tipos de disco: DVD, CD, CD-R y CD-RW. Además de leer CDs que contengan imágenes. Soporta hasta ocho idiomas diferentes de audio y 32 de subtítulos y es posible visualizar las imágenes bajo diferentes ángulos de visión. Los menús aparecen en la pantalla, lo que facilita el acceso a las diferentes funciones.

### **SALIDA AUDIO DIGITAL**

La salida de audio digital coaxial permitirá al usuario conectar el reproductor de DVD a un amplificador externo de tipo AV de 6 canales con Dolby Digital integrado a través de un solo cable. Así podrá disfrutar de diferentes discos de DVD, CD y MP3.

### **SALIDA DE AUDIO ANALÓGICA**

Basta con conectar unos altavoces y listo! A través del amplificador de dos canales que incorpora se elimina el uso de un amplificador externo.

### **SISTEMA DE PROTECCIÓN DE LA CABEZA DE LECTURA LASER**

Con el fin de aumentar la duración de la cabeza de lectura del láser, la unidad ha sido construida con un sistema único de protección que permite reforzar la corriente de láser continuo.



## Utilización de los discos

Esta página contiene indicaciones útiles para la correcta manipulación, mantenimiento y almacenamiento de sus discos DVD y CDs.

### Manipulación

- no tocar la cara de lectura del disco
- no fijar ni pegar papeles sobre el disco (ni siquiera pegatinas).
- no escribir nada sobre la superficie. Proteja los CD de la sobreimpresión de huellas dactilares.
- coja siempre el CD por el centro o por los bordes.

### Limpieza

- los rastros de dedos y suciedades sobre el disco pueden deteriorar la calidad de imagen y/o del sonido. Limpie el disco desde el centro de este último hacia el exterior con la ayuda de un paño suave. El disco debe estar siempre limpio. Si no consigue eliminar la suciedad que se encuentra sobre el disco, puede utilizar un paño ligeramente húmedo, pero no olvide luego secar el disco con un paño seco.
- no utilizar productos de limpieza agresivos como diluyente, benceno, pulverizador especial para discos de vinilo, etc...

### Almacenamiento

- no almacene los discos en lugares directamente expuestos a la luz del sol o cerca de otras fuentes de calor (radiadores, etc...).
- no almacene los discos en lugares húmedos o polvorientos.
- almacene los discos de manera vertical, y siempre en cajas previstas para este fin.

**Nota:** este reproductor de DVD no es responsable de posibles daños eventuales sobre los discos de DVD y CD, si éstos no han sido tratados con las especificaciones mencionadas en este epígrafe.



## Panel frontal y trasero

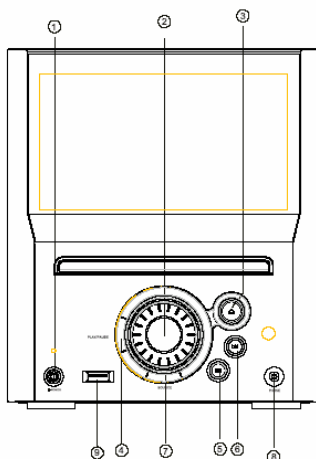

### 1. AURICULARES

### 2. VOLUMEN

Este botón permite regular la intensidad del sonido del equipo. Permite controlar todos los canales simultáneamente.

### 3. OPEN/CLOSE

Abre o cierra la bandeja de discos en modo DVD.

### 4. PLAY/PAUSE

Este botón permite comenzar la reproducción cuando la unidad está en modo DVD. También permite realizar una pausa (detención de la imagen) en la reproducción si lo pulsa nuevamente.

### 5. PREV

Reproducción del título anterior.

### 6. NEXT

Reproducción del título siguiente.

### 7. FUENTE DE ENTRADA

Este botón le permite seleccionar la señal de entrada que desee (Nota: la entrada seleccionada aquí corresponderá a la entrada seleccionada en el panel trasero).

### 8. POWER

Antes de conectar el aparato a la toma de red, compruebe que todas las conexiones han sido efectuadas correctamente. Una vez realizadas las comprobaciones oportunas, conecte la unidad a la red y apriete el botón POWER situado en el panel frontal de la unidad. Si enciende la unidad por primera vez, es posible que puedan producirse interferencias con otros aparatos eléctricos conectados al mismo circuito. Si este fenómeno se produce, conecte el aparato a otro circuito.

### 9. CONEXION USB

Use solamente USB Flash RAM.



## Panel trasero

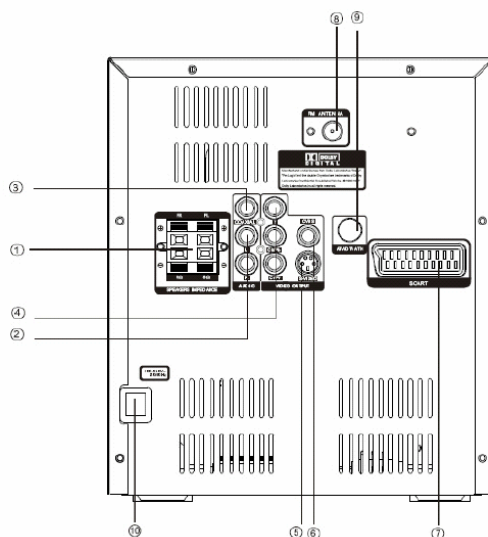

### 1. FRONTAL/PRINCIPAL

Permite conectar los cuatro terminales del frontal izquierdo y derecho o altavoces principales.

2. Salida estéreo.

3. Salida de audio digital coaxial.

4. Salida de vídeo por componentes (Y, Cr/Pr, Cb/Pb).

5. Salida de S-Vídeo.

6. Salida de Vídeo (CVBS)

7. Salida de euroconector (SCART).

8. Antena FM.

9. Antena ATV / DTV.

10. 100-240V- 50/60HZ

El aparato se suministra con un cable. Compruebe que no pisa ni tira de dicho cable.





## Mando a distancia

1. Standby
2. Mute [sin sonido]
3. TFT on / off [pantalla encendida /apagada]
4. 0 – 9 botones numéricos
5. Setup [Ajustes]
6. Pre / Tun [emisor /sintonizador]
7. arriba
8. derecho
9. Auto
10. Stop
11. Play [reproducción]
12. Ch- / Ch+ [canal siguiente /anterior]
13. FWD [avanzar]
14. REV [rebobinar]
15. A-B
16. Slow [a cámara lenta]
17. Display
18. Menú
19. Angle [ángulo de visión]
20. Idioma
21. 4:3 / 16:9
22. R / L
23. EQ [Ecuilizador]
24. Video
25. abrir / cerrar
26. Source [Fuente]
27. Function [Función]
28. Return [Volver]
29. Izquierda
30. Enter [Entrada]
31. Abajo
32. Memo
33. Pause / Step [Pausa / paso por paso]
34. Vol+ / Vol- [ajuste de volumen]
35. Prev [anterior]
36. Next [siguiente]
37. Zoom
38. Prog [Programa]
39. Goto [ir a]
40. Title [Título]
41. Subtitle [Subtítulo]
42. N / P
43. Resume [Reanudar]
44. Repeat [Repetir]
45. EPG [Guía electrónica de programas]
46. TV / Radio

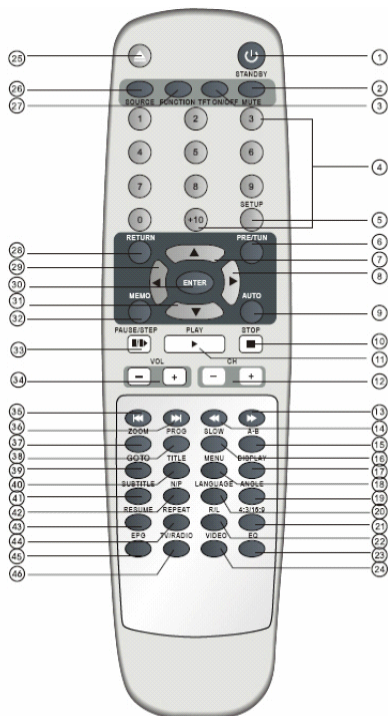



## Uso del mando a distancia

### Cómo colocar las pilas

1. Retire la tapa, apretándola y después retire.
2. Coloque las pilas 2 x AAA observando la polarización por dentro de la tapa.
3. Cierre la tapa de nuevo.

### Notas:

- No utilice pilas de diferentes tipos (como p. ej. alcalinas y carbón-zinc ) ni tampoco mezcle pilas nuevas con otras que ya estén usadas.
- Retire las pilas del mando a distancia si no va a ser utilizado durante un periodo prolongado de tiempo para evitar daños o lesiones derivados de una posible descarga de las pilas.
- No intente recargar pilas normales ni pilas no recargables. Éstas podrían sobrecalentarse y partirse (siga las instrucciones del fabricante de pilas).
- Las pilas con poca potencia pueden descargarse y llegar a producir daños graves al aparato.
- La vida útil de las pilas depende de la frecuencia de su uso.

### Uso del mando a distancia

Dirija el mando a distancia hacia el sensor-receptor del DVD. El alcance del mando a distancia es de aproximadamente 5m, el ángulo de registro de 30° a ambos lados.

### Notas:

- No dirija el sensor del mando a distancia hacia una luz directa de sol (como el sol o un tubo de neón) puesto que podría hacer que dejara de funcionar correctamente.
- El empleo de otros mandos a distancia en la cercanía directa o el uso del mando cerca de equipos con infrarrojos puede provocar interferencias.
- Poner algún objeto sobre el mando a distancia puede hacer que se presione alguna tecla que cambie la función y que acorte la vida de la pila.
- No cubra el panel frontal del reproductor con cristal de colores, porque podría provocar interferencias con las funciones del mando.
- Compruebe que no hay ningún obstáculo entre el mando a distancia y el sensor puesto que podría influir en la recepción de la señal.
- No vierta ningún líquido sobre el mando a distancia ni ponga ningún objeto mojado sobre él.
- No desmonte el mando a distancia.



### PILAS

Fíjese, en el momento de colocar las pilas, en el sentido correcto de los polos, tal y como se indica en el compartimiento de las pilas. Una colocación incorrecta de las pilas puede ocasionar daños en la unidad.



## Conexión de aparatos

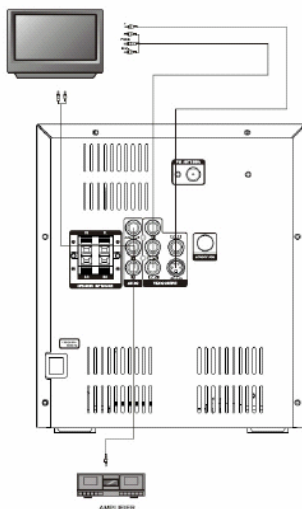

- Las conexiones de esta unidad están situadas en el panel trasero. Siga escrupulosamente las instrucciones del fabricante de cualquiera de los dispositivos de vídeo y audio relacionados con esta unidad.
- No conecte la unidad hasta que todas las conexiones se hayan realizado correctamente.
- La clavija RCA roja (marcada R) permite conectar el canal audio (altavoz derecho). La clavija RCA blanca (marcada L) permite conectar el canal audio (altavoz izquierdo). La clavija RCA amarilla permite conectar el canal vídeo.
- Asegúrese que todas las conexiones están bien realizadas.
- Una conexión mal efectuada puede provocar disfunción, ruidos, problemas de lectura vídeo o daños sobre los equipos.
- No una el cable de audio-vídeo con otros cables (tales como el cable de alimentación) para evitar disfunciones en la lectura de vídeo como la calidad de sonido.

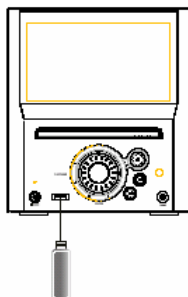

## Interfaz USB

Pulse la tecla SOURCE en el mando a distancia muchas veces, hasta que la unidad esté en modo USB.

### Conexión USB

Este reproductor tiene una conexión USB. Si no hay ningún disco dentro de la unidad, podrá insertar un disco USB ó un reproductor MP3 con conexión USB para reproducir sus ficheros de música MP3 y sus imágenes JPEG. Las funciones son las mismas que en la reproducción de un disco compacto.



## Altavoces

### Instalación de los altavoces

Para conseguir el mejor resultado, ponga los dos altavoces como se muestra a continuación:

#### Altavoces frontales izquierda (L) y derecha (R)

Alinee los altavoces frontales a la altura del oído del usuario y con un ángulo horizontal de 45° en la zona primaria de sonido (tal y como se muestra en el dibujo siguiente).

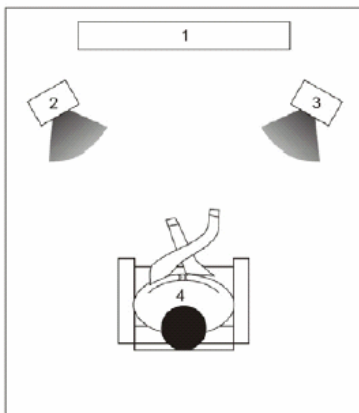

1. Televisor o pantalla 2. El altavoz frontal izquierdo. 3. El altavoz frontal derecho. 4. Ubicación del espectador.

### Conexión

1. Compruebe que la unidad está apagada para evitar cualquier daño al sistema.
2. Conecte los cables de los altavoces al panel trasero del sistema de DVD.
3. Para conectar la terminación del cable, pulse hacia abajo la pestaña e inserte el cable en el conector. Suelte suavemente la pestaña para sujetar firmemente el cable.

#### Nota:

- Para evitar cualquier daño en los circuitos eléctricos de la unidad, no provoque ningún corto circuito entre las clavijas de salida de los altavoces izquierdo y derecho. Compruebe que la distancia entre las terminaciones de los cables de los altavoces es suficiente para que no puedan tocarse entre ellos una vez se hayan insertado en los conectores.
- No conecte ningún otro altavoz o dispositivo que no esté incluido en este sistema.

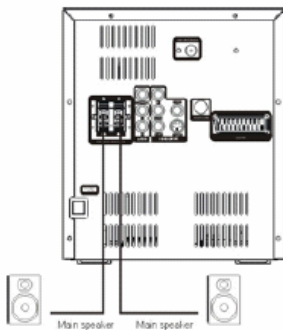



## Conexión de Antena

Puede resultar difícil recibir señales de radio dentro de algunos edificios o bajo determinadas circunstancias ambientales. La antena que se suministra con la unidad está destinada a mejorar la capacidad de recepción del aparato. Esta antena sólo tiene uso interior.

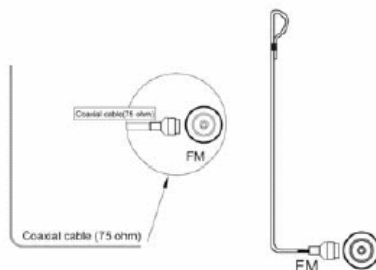

### Antena FM interior

La antena FM debe desenrollarse totalmente y debe orientarse hasta conseguir la mejor recepción posible. Compruebe que sitúa la terminación de la antena en lugares donde la distorsión sea mínima. Si la recepción continua siendo pobre, es necesario usar una antena de exteriores.

### Conexión de antena

1. Abra el terminal del cable presionando la pestaña.
2. Inserte la terminación del cable.
3. Suelte la pestaña; compruebe que la terminación del cable está fijada correctamente.



## Conexión a la corriente

Interruptor

POWER

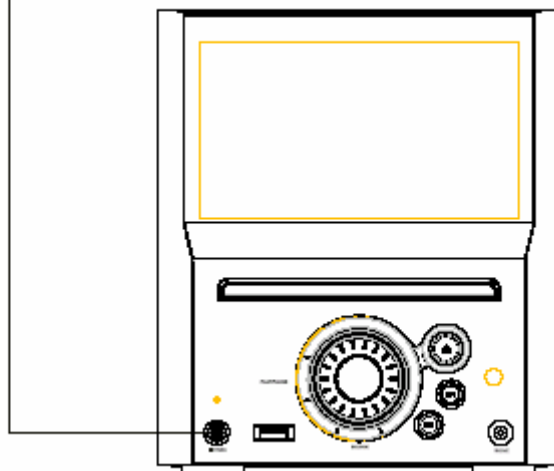

Antes de enchufar el cable a la red, compruebe que todas las conexiones se han realizado correctamente. Una vez lo haya verificado, enchufe el cable a la red y pulse el botón POWER en el panel frontal de la unidad. La pantalla se encenderá.

Si enciende por primera vez su reproductor de DVD, es posible que se produzcan interferencias con otros aparatos eléctricos conectados al mismo circuito. Si es el caso, por favor utilice un circuito diferente para este producto.



# Funcionamiento del DVD

## Capítulo 1 Operación general

### 1. Encienda su televisor y su reproductor de DVD

Pulse el botón POWER situado en su reproductor o en el mando a distancia y la palabra "Read" ("Leer") aparecerá en pantalla. Si no hay disco dentro de la unidad, en pantalla aparecerán las palabras "No Disc" ("Sin disco").

### 2. Insertar un disco en su reproductor de DVD

Pulse el botón OPEN / CLOSE de su reproductor de DVD o del mando a distancia. Aparecerá la palabra "Open" en pantalla. Coloque un disco sobre la bandeja que acaba de abrirse asegurándose que la cara serigrafiada del disco esté orientada hacia usted (los discos de doble cara tienen inscripciones sobre ambas caras, puede pues disponer de ellas como desee). Apriete una vez más el botón Open/Close para cerrar la bandeja, la palabra "Close" aparecerá y el reproductor comenzará a leer. El disco comenzará la reproducción automáticamente. (Nota: en algunos modelos de discos, es necesario pulse el botón PLAY ó ENTER para que comience la reproducción del disco).

### 3. Reproducción

El contenido de los discos varía por autor y características. El menú del disco se abre y aparece en pantalla para realizar la selección que deseemos después de pulsar el botón MENU. La función de reproducir y pausa (PLAY & PAUSE) puede hacerse directamente desde el mando a distancia, así como otras funciones (título, secuencia, etc...).

#### a) Menú reproducción

I. Apriete el botón MENU

- El menú principal aparecerá en cuanto el DVD se haya cargado.

II. Cuando el disco se haya cargado, a través de los cursores podrá resaltar la opción del menú que desee seleccionar o puede también a través de los botones numéricos seleccionar la pista que desea reproducir.

III. Pulse ENTER o PLAY para comenzar la reproducción.

IV. Durante la reproducción de un DVD pulse MENU para volver al menú principal.

V. STOP (Parar)

a) Cuando pulsa el botón STOP por primera vez, el lector se pone en modo "parcialmente parado": las palabras PRE STOP se muestran en pantalla. Si desea parar totalmente la lectura del disco DVD, debe apretar una segunda vez el botón STOP.

b) En modo "parcialmente parado", la unidad guarda en memoria el lugar donde paró la reproducción. Al comenzar de nuevo la lectura, la unidad empezará en el lugar donde se había parado.

c) En estado de detención total de reproducción (esto es, después de haber pulsado dos veces el botón de STOP); si pulsa PLAY, el reproductor de DVD comenzará la lectura del disco desde el principio. Si usted desea retirar el disco que se encuentra dentro de la unidad (y con la finalidad de proteger sus discos), es importante pulsar el botón STOP y así parar la lectura del disco en curso antes de apretar en OPEN / CLOSE y así abrir la bandeja donde se haya insertado el disco.

- Pulse una vez más OPEN / CLOSE para cerrar la bandeja.

- Si no va a utilizar la unidad durante un largo periodo de tiempo le recomendamos desconecte la unidad de la toma de red.

#### b) Reproducción de títulos (sólo para discos DVD)

I. Durante la lectura del disco DVD, pulse el botón TITLE (Título) para poder visualizar en pantalla la lista de los títulos de DVD.

II. A través de los cursores, señale el título que desea elegir y pulse ENTER, también puede realizar dicha selección a través de los botones numéricos.



III. Una vez hecha la selección, la unidad comienza la reproducción en el capítulo n°1 del título escogido.

**c) Reproducción secuencial (compatible con discos DVD, CD-G, DTS-CD, HD-CD, WMA, MP3/JPEG)**

Excepto para discos, en modo STOP, cuando pulsa el botón PLAY, el reproductor entra en modo de reproducción secuencial. Esta función es válida para todos los discos compatibles.

**d) Reproducción programada (compatible con discos DVD, CD, CD-G, DTS-CD, HD-CD, WMA, MP3/JPEG)**

Esta función le permite introducir el orden en el que desea que se reproduzcan las pistas o capítulos, con un número máximo de 16.

- Menú de programación:

Discos DVD, WMA, MP3/JPEG:

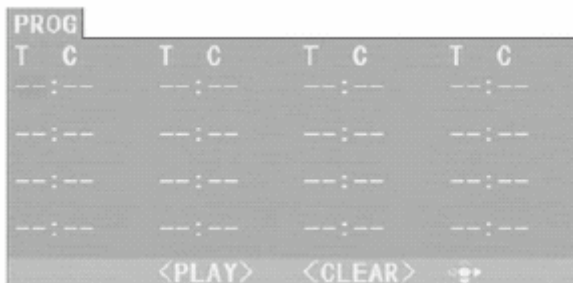

Discos CD, CD-G, HD-CD, DTS-CD:



- Con arreglo a su selección, utilice los botones numéricos para poder introducir en la pantalla los capítulos/pistas en el orden en que desee leerlos. Luego, pulse el botón PLAY o utilice los cursores para resaltar sobre la pantalla la opción PLAY y pulse ENTER para confirmar su selección. Los capítulos/pistas se reproducirán en el orden que usted ha programado. Se puede programar un máximo de 16 títulos/capítulos/pistas.

- Resalte, a través de los cursores, el indicador de dirección que desea introducir.

- Si durante la reproducción programada pulsa el botón PROGRAM (Programar), el orden programado y los contenidos se mostrarán en pantalla y se parará dicha reproducción. También es posible parar la reproducción programada pulsando STOP y PLAY (se reanudará la lectura normal del disco).





---

- Notas:

1. Para borrar la orden de programación, utilice los cursores hasta resaltar la opción CLEAR ("Borrar"). Pulse ENTER para confirmar su elección.
2. Para modificar la orden de programación, utilice los cursores hasta resaltar la opción que desea modificar e introduzca directamente el capítulo o pista que desea programar.

#### **Seleccionar Fuente de Entrada**

1. Pulse el botón SOURCE (Fuente) para seleccionar la fuente de sonido deseada (DVD/FM/USB/ATV/DVB-T). El símbolo correspondiente a la fuente seleccionada aparecerá en pantalla.

#### **Ajuste de volumen**

Ajuste el volumen del sonido girando el botón del volumen situado en el panel frontal del reproductor o a través del botón de volumen del mando a distancia.

#### **Mute (Sin sonido)**

Pulse el botón MUTE para bajar el volumen del reproductor al mínimo. Si desea reanudar nuevamente el sonido pulse otra vez el botón MUTE.



## Cómo reproducir la radio

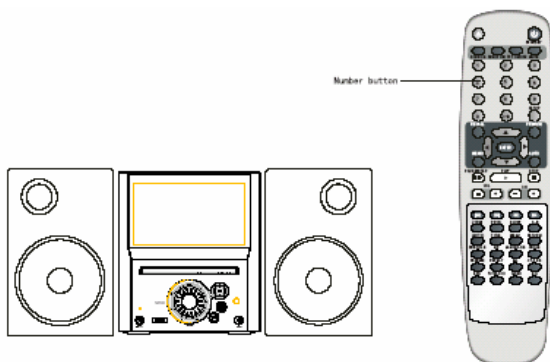

### Funcionamiento básico

1. Pulse los botones CH + o a CH- con el fin de encontrar la emisora deseada. La frecuencia cambiará cada vez que usted pulse estos botones. Cuando la unidad reciba una señal nítida de radio lo mostrará en pantalla.
2. Pulse el botón TUNE (Sintonizador) para cambiar al modo radio.
3. Para ir a una emisora de radio rápidamente, mantenga pulsado el botón CH+ ó CH- durante dos segundos. La unidad comenzará la búsqueda automática y parará cuando encuentre una emisora.
4. Si desea escuchar una emisora cuya frecuencia conoce, introduzca los números de dicha frecuencia a través de los botones numéricos uno a uno.
5. Si desea añadir una nueva emisora de radio a la memoria de su unidad, pulse el botón MEMO. El número con el que se almacenará en memoria parpadeará durante cuatro segundos en el display. Pulse de nuevo el botón MEMO para almacenar definitivamente la emisora.



### Búsqueda automática de emisoras

Esta unidad permite almacenar hasta 30 emisoras de radio FM en su memoria.

1. Pulse el botón AUTO para activar la búsqueda automática de emisoras.
2. Las emisoras se guardan con número ascendente. Cuando se almacena una emisora, el número de almacenamiento de dicha emisora en memoria al igual que el número de frecuencia de la misma, parpadean durante 4 segundos en la pantalla.
3. Cuando se han almacenado hasta 30 emisoras, ya no es posible grabar ninguna otra.

### Pulse el botón TUNER para seleccionar el bando de ancho

1. Para reproducir emisoras preconfiguradas.
2. Pulse el botón PRE / TUN.
3. Pulse cualquiera de los botones numéricos para seleccionar el número en que quedó almacenada la emisora que desea reproducir. Por ejemplo, para reproducir la emisora que se encuentra almacenada en la memoria con el número 5, pulse el botón numérico 5. Si se trata de un número compuesto, por ejemplo, 17, pulse 1 y 7.
4. También es posible acceder a las emisoras almacenadas a través de los botones CH+ ó CH-.



## Capítulo 2 Reproducción de discos WMA, MP3 y JPEG

La unidad de DVD busca automáticamente los documentos MP3 y JPEG si inserta un disco con este tipo de ficheros en la bandeja de la unidad. Una vez realizada la búsqueda, la unidad irá al primer directorio que contenga archivos de MP3 almacenados y reproducirá la primera canción del directorio (resaltará la opción "01"). La pantalla mostrará la imagen siguiente:

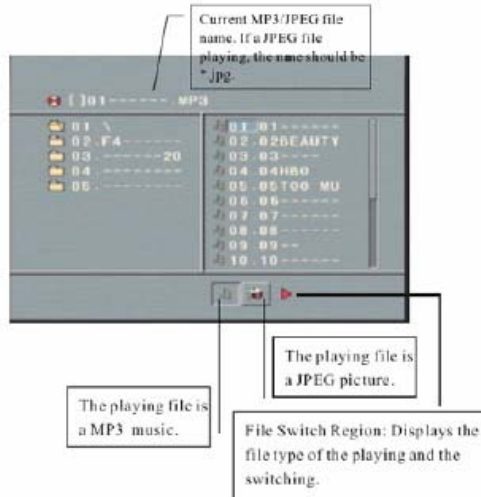

Nota: En discos con ficheros de audio y con imágenes JPEG, se reproducirán primero los ficheros de audio.

A través de los cursores podrá entrar en la sección de directorios (Directory) y resaltar aquel directorio al que desea acceder; comenzará a reproducir la primera pista del mismo. Utilice también los cursores para ir a la sección de archivos (File) y seleccionar el archivo que desea reproducir.

Notas:

- I. Pulsando la flecha izquierda y derecha activará la sección Directory (directorios), File (archivos) y File Switch (intercambio de archivos) separadamente.
- II. El directorio y archivo seleccionados quedan resaltados, tal y como se muestra en la imagen, mientras se muestra un rectángulo transparente en la sección de intercambio de archivos.
- III. En la sección de "File Switch" (intercambio de archivos) a través de las flechas izquierda y derecha podrá cambiar el archivo que desea resaltar, pulse entonces ENTER. Se mostrarán los botones "M", "P" y "G" según el tipo de archivo que sea (Music, Picture and Game). Por ejemplo, si un disco contiene archivos MP3 y JPEG, pero no contiene ningún archivo NES (de juegos), entonces en pantalla se mostrarán iluminadas las letras M (Música) y P (Imágenes) pero no así la G (Game). Si empieza a reproducirse una canción MP3, la letra M aparecerá más oscura.
- IV. Si está reproduciendo archivos JPEG en un disco que también contiene archivos WMA y MP3, debe pulsar el botón RETURN para volver al listado de archivos JPEG.

### Interfaz USB

Esta unidad tiene conexión USB: si no hay ningún disco insertado en la unidad, está podrá reproducir los ficheros MP3 ó JPEG contenidos en el dispositivo USB que se inserte en dicha conexión (memoria, reproductor, etc...). Las funciones son muy similares a las de reproducción de un disco.



### **Ecuализador**

Pulse la tecla EQ del mando a distancia para seleccionar la función del ecualizador. NORMAL, CLASSIC, JAZZ, ROCK, POP.

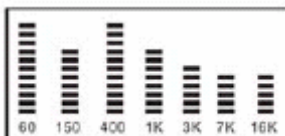

Nota: Esta función sólo está disponible para discos VCD, CD y MP3 o en modo FM.

### **Cómo mostrar las imágenes en pantalla**

I. A través de los botones numéricos podrá seleccionar el archivo JPEG que desea reproducir. Si por ejemplo quiere ver la fotografía número 15, basta con pulsar el botón "10+" seguido el botón "5". Si es un número simple, por ejemplo, la fotografía número 8, basta con pulsar el botón "8".

II. Durante la reproducción de archivos JPEG, pulse el botón PROGRAM para seleccionar el modo en que quiere visualizar sus imágenes en la pantalla. Existen 17 modos diferentes. Pulse el botón PROGRAM repetidamente hasta seleccionar la opción que desea.

Modos de visualización: de arriba abajo, de abajo hacia la izquierda, de izquierda a derecha, de derecha a izquierda, del lado superior izquierdo al lado inferior derecho, del lado superior derecho al lado inferior izquierdo, del lado inferior izquierdo al lado superior derecho, del lado inferior derecho al lado superior izquierdo, del centro de la pantalla hacia arriba y hacia abajo, de arriba/abajo hacia el centro, de la izquierda/derecho hacia el centro, en forma de ventana horizontal, en forma de ventana vertical, de las esquinas al centro, aleatoriamente y desactivado.

III. Durante la reproducción o pausa de una imagen, pulse los cursores para cambiar el ángulo de visión de la misma:

Flecha arriba: Voltear vertical

Flecha abajo: Voltear horizontal

Flecha izquierda: rotar 90° en contra del sentido de las agujas del reloj.

Flecha derecha: rotar 90° en el sentido de las agujas del reloj.

IV. Durante la reproducción o pausa de una imagen, pulse el botón MENU y en la pantalla se mostrará un índice con vistas en miniatura de las imágenes. Se puede mostrar un máximo de 12 imágenes por pantalla. Para ver las siguientes 12 imágenes, pulse el botón NEXT. Para ver las 12 imágenes anteriores, pulse el botón PREV. También puede seleccionar y reproducir una imagen a pantalla completa pulsando el número en el mando a distancia.



## Capítulo 3 Menú de Configuración

### 1. Pasos generales del menú de configuración (SETUP)

a) Pulse el botón SETUP (Configuración) y aparecerá en pantalla el menú principal de configuración.

- Cuando el menú principal se muestra en pantalla, el DVD realiza automáticamente una pausa.

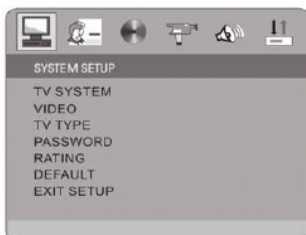

b) Pulse los cursores de izquierda y derecha para resaltar el icono de la página a la que desea acceder y después pulse los cursores de arriba y abajo para activar la página. Por ejemplo, si desea configurar la página de vídeo, pulse el cursor de flecha hacia la derecha para resaltar el icono de Vídeo y la pantalla se mostrará automáticamente en pantalla.



Pulse el cursor de flecha hacia abajo para resaltar la opción deseada dentro de la página de configuración de vídeo (Video Setup). Pulse ENTER ó RIGHT para seleccionar, las elecciones de esta opción se muestran a la derecha. Por ejemplo, pulse el botón con la flecha hacia abajo para resaltar la opción BRIGHTNESS (Brillo) y pulse ENTER para seleccionar. En ese momento aparecerá una lista a la derecha con las diferentes opciones de brillo.





c) Pulse los cursores para resaltar la opción EXIT SETUP (Salir de la configuración) y pulse ENTER ó SETUP de nuevo para salir del menú de configuración.

Notas:

- Durante la configuración, si pulsa cualquiera de las siguientes teclas, el menú de configuración se desactiva. No obstante, los cambios que se hayan producidos, quedarán grabados. P/N, Subtitle, F.F, F.R, VOL+/-, Menu, Title, Return, Play, Stop, Resume, Pause/Step, Next, Prev., S.F, S.R, Zoom, Preview, Goto, Repeat, A-B, Angle, Language, Display, Mute, Setup.

## 2. Introducción a las opciones de configuración.

### 1) System Setup- Configuración del sistema.

El menú de ajuste de sistema se muestra a continuación:



#### SISTEMA DE TV (TV system)

La elección de su sistema de TV depende del sistema de colores de su televisor.

- NTSC : Escoja esta opción si su reproductor de DVD está conectado a una televisión NTSC.
- PAL : Escoja esta opción si su reproductor de DVD está conectado a una televisión PAL.
- AUTO : Escoja esta opción si su reproductor DVD está conectado a una televisión con sistema múltiple.

La opción por defecto es PAL.



#### SALVAPANTALLAS (Screen saver)

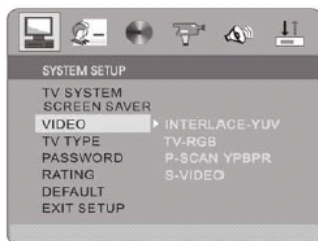

## VIDEO



### TIPO DE TV (TV type)

- Panorámica 16 :9 → es posible seleccionar esta opción cuando su reproductor de DVD está conectado a una pantalla de TV panorámica.
- Normal / 4 :3 LB (Letter Box) → es posible seleccionar esta opción cuando su reproductor de DVD está conectado a una televisión estándar 4:3. Verá las películas en su proporción original. La película aparecerá con una franja negra en la parte superior e inferior de la pantalla.
- Normal / 4 :3 PS (Pan & Scan) → es posible seleccionar esta opción cuando su reproductor de DVD está conectado a una televisión estándar 4:3. Con esta opción podrá rellenar con la película la pantalla de TV sin embargo perderá parte de visión en los laterales.

### Notas:

- La proporción de visualización de la imagen depende del formato de grabación del disco. Algunos discos no pueden mostrar imágenes en la proporción que usted elige.
- Si reproduce un disco grabando en formato 4:3 en una pantalla de TV panorámica, las franjas negras aparecerán en el lado derecho e izquierdo de la pantalla.
- Debe ajustar la configuración de la pantalla dependiendo del tipo de televisión que tenga.

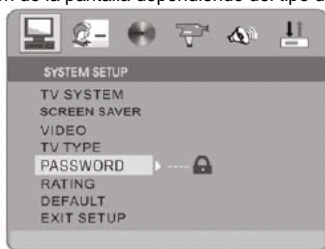

### CONTRASEÑA ( Password)

Esta función está por defecto bloqueada. Si desea hacer un cambio debe introducir la contraseña por defecto que es 6666 y pulsar ENTER para confirmar. Para cambiar el número, primero le



preguntará por su contraseña antigua y luego por la nueva. El número de dígitos de la contraseña debe ser cuatro.

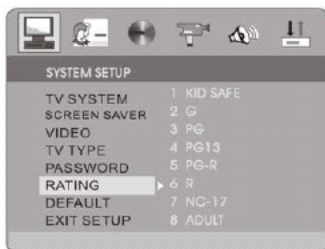

#### CONTROL PATERNO (Rating)

Esta opción permite establecer los límites de edad para determinados contenidos. Esta función está disponible para DVDs que tengan asignadas dichas limitaciones.

- Existen 8 opciones diferentes: KID SAFE (todos los públicos), G, PG, PG13, PG-R, R, NC-17, ADULT (adulto).
- Si la contraseña está bloqueada, no podrá configurar los límites de edad. Esta opción sólo puede modificarse si la contraseña no está bloqueada.



#### VALORES POR DEFECTO (Default)

Esta opción le permite restaurar los valores con los que la unidad viene de fábrica.

#### 2) Language Setup- Configuración del idioma

El menú de ajuste del idioma se muestra a continuación:



Seleccione la opción OSD LANGUAGE y a través de los cursores elija el idioma del menú OSD que desee. Pulse ENTER para confirmar y se mostrará el menú OSD en dicho idioma.





Seleccione la opción AUDIO LANGUAGE y a través de los cursores elija el idioma del sonido que desee. Pulse ENTER para confirmar. Si el disco que está reproduciendo tiene ese idioma entre sus opciones, la salida de audio por defecto se realizará en dicha lengua.



Seleccione la opción SUBTITLE LANG y a través de los cursores elija el idioma de los subtítulos que desee. Pulse ENTER para confirmar. Si el disco que está reproduciendo tiene ese idioma entre sus opciones, los subtítulos por defecto aparecerán en pantalla en dicha lengua.



Seleccione la opción MENU LANGUAGE y a través de los cursores elija el idioma del menú que desee. Pulse ENTER para confirmar. Si el disco que está reproduciendo tiene ese idioma entre sus opciones, el menú se mostrará en dicha lengua.

*Nota: Si el idioma que usted ha seleccionado en sus opciones no está disponible en el disco que está reproduciendo, el idioma que aparecerá por defecto será el que tenga asignado el disco.*

### 3) Audio Setup- Configuración del sonido

El menú de ajuste del sonido se muestra a continuación:



Seleccione la opción AUDIO OUT (Salida de audio) y a través de los cursores elija el modo de salida de audio que prefiera. Pulse ENTER para confirmar. Existen tres posibilidades: SPDIF/OFF, SPDIF/RAW und SPDIF/PCM.

#### SPDIF/RAW

Escoja esta opción si su reproductor de DVD está conectado a un amplificador con cable coaxial u óptico. Cuando reproduce un disco grabado con Dolby Digital, DTS y audio MPEG las señales digitales saldrán por su correspondiente salida de audio digital (óptica o coaxial). Las salidas digitales de este reproductor están diseñadas para ser conectadas con un receptor o decodificador Dolby Digital, DTS ó MPEG.

#### SPDIF/PCM:

Escoja esta configuración si su reproductor de DVD está conectado a un amplificador estéreo digital de dos canales. Cuando reproduce un disco grabado con Dolby Digital y MPEG, las señales de audio serán moduladas en un señal PCM de dos canales y saldrá por la correspondiente salida de audio digital (óptica o coaxial).



#### DOWN SAMPLE

Seleccione esta opción para bajar el volumen sin necesidad de cambiar el tono original y así evitar molestar al vecindario por la noche.

#### 4) Video Setup- Configuración del vídeo

El menú de ajuste del vídeo se muestra a continuación:

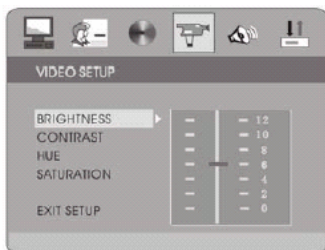

### BRIGHTNESS (Brillo)

Utilice los cursores (arriba, abajo) para mover la barra de desplazamiento y ajustar el brillo.



### CONTRAST (Contraste)

Utilice los cursores (arriba, abajo) para mover la barra de desplazamiento y ajustar el contraste.

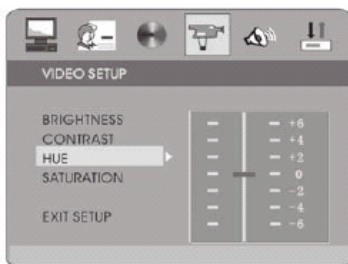

### HUE (Matiz)

Utilice los cursores (arriba, abajo) para mover la barra de desplazamiento y ajustar el matiz.



#### SATURATION (Saturación de color)

Utilice los cursores (arriba, abajo) para mover la barra de desplazamiento y ajustar la saturación de color.

#### 5) Speaker Setup- Configuración de los altavoces

El menú de ajuste de los altavoces se muestra a continuación:



#### DOWNMIX

- LT/RT (Izquierda/Derecha)

Eligiendo esta opción, el sonido será similar al del cine si la película original ha sido grabada y codificada en formato Pro Logia Dolby Digital.

- STEREO

Eligiendo esta opción, la reproducción de un sonido 5.1 ó 2.0 se realizará a través de los altavoces derecho e izquierdo.



## 6) Digital Setup- Configuración digital

El menú de ajuste digital se muestra a continuación:

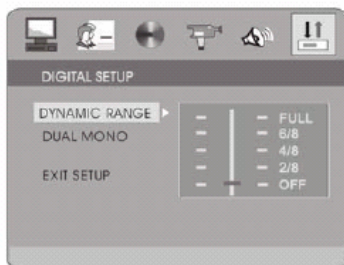

### DYNAMIC RANGE (Rango dinámico)

Esta opción permite configurar la línea de salida (LINE OUT) para conseguir diferentes efectos.

### DUAL MONO (LEFT + RIGHT -- izquierda y derecha)

Elija esta opción para configurar el modo de salida mono L & R (mono Izq & Dcha). Existen cuatro opciones diferentes: STEREO, MONO L, MONO R, MIX MONO. Se utiliza sobre todo para el modo Karaoke.



## Televisión Digital Terrestre

### Menú DVB-T

#### Cómo cambiar a modo de televisión digital terrestre

Pulse la tecla SOURCE [fuente] del mando a distancia varias veces hasta que la unidad muestre que está en modo DVBT ó TDT.

#### 1. Primera instalación después de encender la unidad.

Cuando se va a realizar la primera instalación, aparece un mensaje preguntando al usuario si desea o no ejecutar por primera vez la instalación. Después de seleccionar YES (Sí), aparecerá una nueva ventana (imagen 2) preguntando el país y el idioma del menú OSD. Utilice los cursores para realizar las selecciones correctas. Seleccione NEXT y pulse ENTER para ir a la siguiente ventana, tal y como se muestra en la imagen 3.



Figura (1)



Figura (2)

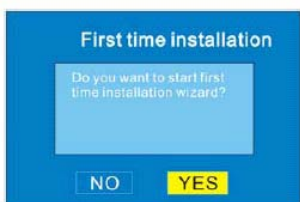

Figura (3)



Figura(4)

2. Pulse el botón SETUP para ir al Menú Principal, tal y como se muestra en la imagen 5. A partir de ahora siempre que pulse SETUP de nuevo o RETURN saldrá del menú. El menú principal se divide en cuatro partes: Channel Guide (guía de canales), System Config (configuración del sistema), Installation (instalación) y Game (juegos) que se muestran en el lado izquierdo. Seleccionando una opción se abre un submenú en la parte derecha de la pantalla. Los menús se muestran como en las imágenes 5 y 8 y se detallan algo más tarde en este manual.

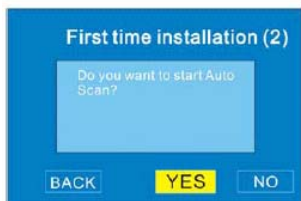
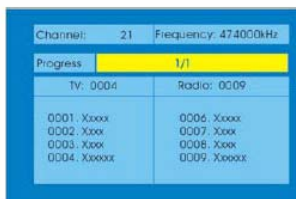

Figura (5) Menú principal y guía de canales



Figura (6) configuración de sistema



Figura (7) Instalación



Figura (8) Juegos

Cuando se accede al menú principal, la primera opción, CHANNEL GUIDE (Guía de canales) se resalta. Utilice los cursores (arriba, abajo) para seleccionar una opción diferente (si así lo desea). Pulse ENTER para entrar en un nuevo menú correspondiente a la opción elegida. Los submenús incluidos en cada opción son:

- CHANNEL GUIDE (Guía de canales): TV Channels (canales de TV), Radio Channels (canales de radio), Channels Class (clases de canales) y Channel Edit (Editar un canal).
- SYSTEM SETUP (Configuración del sistema): TV Setting (configuración de TV), Video Setting (configuración de vídeo), Language (idioma), Parent Control (control paterno), Time Setting (configurar hora) y System Info (información del sistema).
- INSTALLATION (Instalación): Auto Scan (Búsqueda automática), Manual Scan (Búsqueda Manual), Default Setup (Configuración por defecto).
- GAME (Juegos): Boxean y Burning Tetris.

### 3. Guía de canales

#### 3.1 Canales de TV

Los canales aparecen listados en el lado izquierdo y hay una ventana en el lado derecho que permite realizar una previsualización de cada canal. Desde aquí, el canal puede cambiarse a través de los cursores arriba y abajo. Pulse ENTER para comenzar la visualización. A través de los cursores izquierda y derecha podrá cambiar los canales agrupados. Estos canales incluyen noticias, deportes, favoritos, etc... Pulse DISPLAY para ordenar los canales. El orden de los canales puede realizarse alfabéticamente(A-Z), (Z-A), canales sin codificar al principio, canales codificados abajo y satélites.



Figura (9) TV canales



Figura (10) clasificar

#### 3.2 Canales de Radio

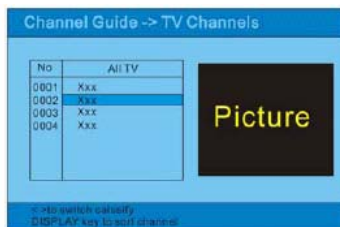
Es muy similar a la ventana de los canales de TV. Los canales aparecen listados a la izquierda. Es posible cambiar de canal a través de los cursores arriba y abajo y los grupos pueden cambiarse a través de los cursores izquierda y derecha. Pulse DISPLAY para ordenar los canales.

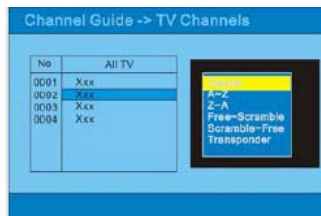

Figura (11) Radio canales

### 3.3 Clases de canales

Desde este menú es posible clasificar cada canal dentro de un grupo. Pulse ENTER para añadir una fila de canal en su categoría correspondiente. Utilice TV/RADIO para cambiar entre canales de TV y canales de radio. Nota: Si no hay canales, el usuario no puede entrar en esta opción.

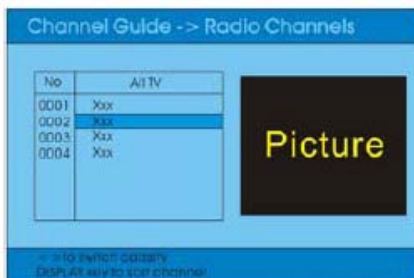

Figura (12) canal-categorías

### 3.4 Editar canales

Para cambiar el nombre de la emisora, vaya al nombre de emisora deseado y pulse ENTER. Con los cursores de derecha/izquierda seleccione las letras y cambie la misma con los cursores de arriba y abajo. Pulse ENTER para confirmar el nuevo nombre. Para mover un canal, seleccione la columna MOVE de un canal y pulse ENTER para confirmar el cambio. Seleccione la columna DELETE y pulse ENTER para borrar el canal. Utilice el botón TV/RADIO podrá cambiar entre los canales de TV y radio. Nota: Si no hay canales, el usuario no puede entrar en esta opción

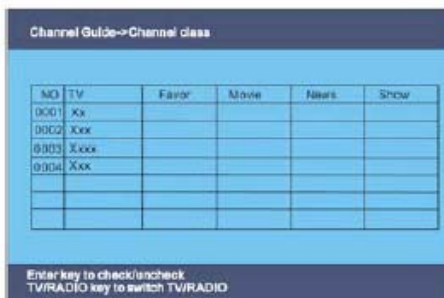

Figura (13) editar canales



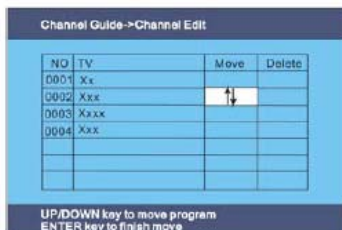

### 3.5 Book list

Muestra todos los programas que usted ha marcado sobre la guía electrónica de programas (EPG) o que ha añadido manualmente.

## 4. Configuración del sistema

### 4.1 Configuración de la TV

Desde este menú (mostrado en la imagen 14) podrá cambiar:

- sistema de TV
- Salida de vídeo.
- formato de pantalla de la TV

Pulse los cursores arriba y abajo para seleccionar una de dichas opciones. Si desea cambiar la configuración, pulse izquierda o derecha para cambiar entre las diferentes configuraciones o pulse ENTER y las flechas arriba/abajo para seleccionar de la lista dada. Las opciones son:

Sistema de TV: NTSC, PAL, Auto. (Figura 15)

Vídeo: YCbCr, TV-RGB, P-SCAN-YUV, PC-VGA, S-VIDEO. (Figura 16)

Formato de pantalla de la TV: 4:3 Pan-Scan, 4:3 Letterbox, 16:9. (Figura 17)



Figura (14) TV Ajustes



Figura (15) TV Sistema

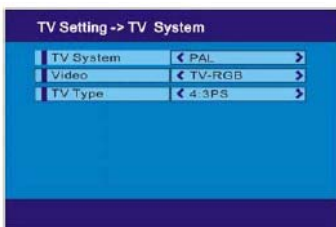
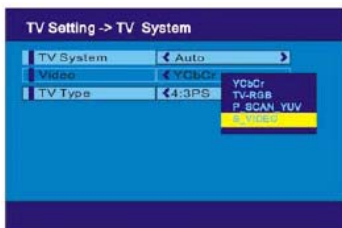

Figur (16) Video



Figur (17) TV Typ

### 4.2 Configuración de Vídeo

Desde este menú (imagen 18), se puede configurar el contraste, brillo, matiz y saturación de calor del vídeo. Pulse los cursores arriba/abajo para seleccionar una de las opciones. Si desea realizar el cambio de la configuración que viene dada por defecto, a través de los cursores derecha/izquierda podrá moverse por las diferentes opciones. Pulse ENTER para realizar su selección.

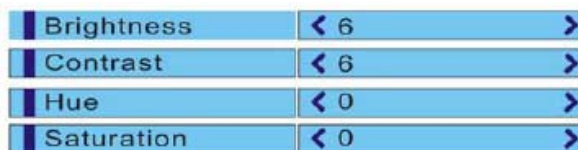

Figur (18) Menú ajuste video

Ajustes:

Brillo: 0, 2, 4, 6, 8, 10, 12

Contraste: 0, 2, 4, 6, 8, 10, 12

Matiz: +12, +10, +8, +6, +4, +2, 0

Saturación: 0, 2, 4, 6, 8, 10, 12

#### 4.3 Configuración de Audio

Desde este menú (imagen 19) se puede configurar la salida de audio. Seleccione la opción que desea cambiar a través de los cursores izquierda/derecha. Pulse ENTER para realizar su selección.



Figura (19) Audio ajuste

Salidas de audio: SPDIF OFF, SPDIF RAW, SPDIF PCM .

#### 4.4 Idioma

Desde este menú (imagen 20) el usuario podrá cambiar el idioma del menú OSD. Utilice los cursores izquierda/derecha para ver todos los idiomas disponibles y pulse ENTER para seleccionar el idioma que desee.

Elija entre inglés, alemán, español y francés.



Figura (20) Idioma



#### 4.5 Control Paterno

Desde este menú (imagen 21) se puede configurar dos opciones: el cambio de contraseña y el bloqueo de un canal. Si desea cambiar la contraseña, entre en dicha opción. Le preguntará por su contraseña antigua, la nueva y una repetición de la nueva (imagen 23). Si la contraseña es correcta, el menú para "Bloquear un canal" aparece automáticamente (imagen 24). Utilice los cursores arriba y abajo para seleccionar un canal y pulse ENTER para bloquear o desbloquear el canal. Si desea cambiar entre canales de TV y radio utilice el botón TV/RADIO.

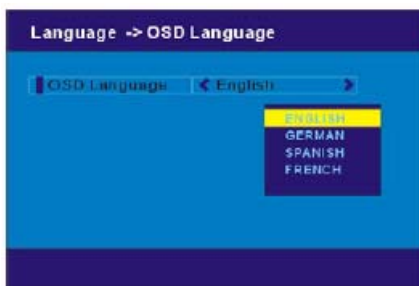

Figura (21) Parental



Figura (22) cambiar PIN



Figura (23) entrar PIN



Figura (24) cerrar emisor

#### 4.6 Ajuste de la hora

Desde este menú (imagen 25) podrá cambiar la hora y también el temporizador para dormir. Seleccione la opción que desea cambiar a través de los cursores arriba y abajo y vea las diferentes posibilidades mediante los cursores izquierda y derecha. Pulse ENTER para realizar la selección que prefiera.



Figura (25) Ajuste del tiempo



Figura (26)

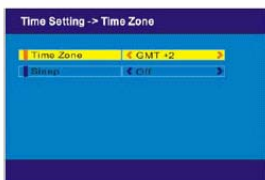

Figura (27)

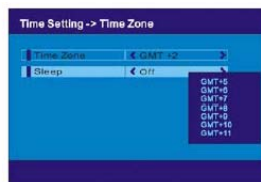

#### 4.7 Información del sistema

Nos informa de la versión de firmware del producto, fecha de actualización e información sobre el modelo y el sintonizador. Imagen 28.



Figura (28) System-Info

### 5. Instalación

#### 5.1 Búsqueda automática (auto-scan)

El menú de búsqueda automática se muestra a continuación en la imagen 29. Seleccione primero el país usando los cursores de izquierda y derecha. Pulse después el cursor con la flecha hacia abajo para seleccionar la opción "Select Scan" (Seleccionar Búsqueda) y pulse ENTER. Después de elegir YES ó NO (Sí ó No) se comenzará o no la búsqueda (en función de su elección).



Figura (29) Auto-Scan



Figur (30)

#### 5.2 Búsqueda manual (Manual Scan)

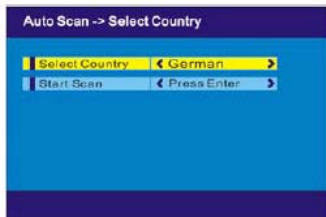
El menú de búsqueda manual se muestra a continuación en la imagen 31. La búsqueda se puede realizar teniendo en cuenta los siguientes parámetros: Country (país), Scan Type (tipo de búsqueda), Start Channel (Iniciar Canal), Start Frequency (Iniciar Frecuencia), End Frequency (Terminar Frecuencia) y Bandwidth (ancho de bando). Si el tipo de búsqueda es "Channel range", el país, inicio y final de canal pueden también ser configurados.

Mediante los cursores arriba/abajo puede seleccionar una opción y a través de los cursores izquierda/derecha cambiar la configuración. Una vez realizado el cambio de configuración, vaya a Start Scan (Comenzar búsqueda) y pulse ENTER.

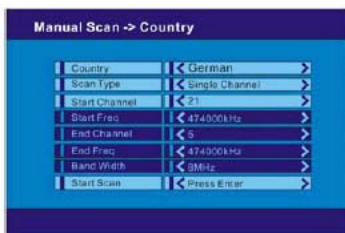

Figua (31) Scan manual



### 5.3 Configuración por defecto (Default Setup)

Aparecerá un mensaje, tal y como se muestra en la imagen 32 preguntando si desea resetear la unidad y volver a los valores que traía por defecto desde fábrica. Después de haber reseteado, el mensaje de primera instalación aparecerá nuevamente.



Figura (32) Preajustes

### 6. Juegos

Los juegos disponibles son: Box Man, Burning Tetris, Hit Rat.

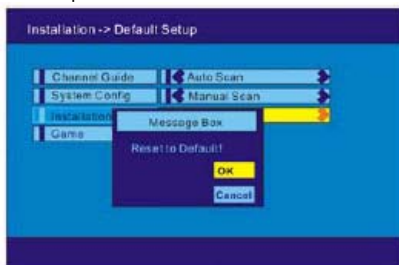

Figura (33) Juegos

### 7. Botones del panel frontal

Cuando la unidad está en modo TDT ó DVBT, las funciones de los botones frontales son las siguientes:

1. Enter [Entrada]
2. Down [abajo]
3. Left / CH- [izquierda/ canal-]
4. Right / CH+ [derecha / canal+]
5. Setup [Ajustes]

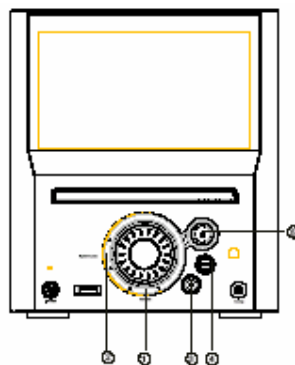



## TV Analógica

1. Pulse SOURCE [fuente] hasta seleccionar el modo ATV.
2. Pulse SETUP [configuración] para mostrar las opciones como sigue:
  - a. Pulse el botón  $\blacktriangledown$  para seleccionar búsqueda automática (Auto Search) y pulse  $\blacktriangleright$  para comenzar la búsqueda.



- b. Pulse el botón  $\blacktriangledown$ / $\blacktriangle$  para seleccionar la opción búsqueda manual (Manual Search) y  $\blacktriangleright$ / $\blacktriangleleft$  para iniciar dicha búsqueda.



### Nota:

1. En la búsqueda automática el primero programa es el 0.
2. En la búsqueda manual cuando el indicador de frecuencia para significa que es la posición óptima para el almacenamiento de la señal. Si la señal de recepción es muy débil, el almacenamiento de canal será identificado automáticamente como sin señal.
3. Cuando se realizar la búsqueda automática o manual, pulse el botón SETUP para parar dicha búsqueda.

- c. Pulse  $\blacktriangledown$ / $\blacktriangle$  para seleccionar FINE TUNE y pulse  $\blacktriangleright$ / $\blacktriangleleft$  para ver las posibles frecuencias.

NOTA: Pulse  $\blacktriangleright$ / $\blacktriangleleft$  de nuevo para que la frecuencia baje 50 k o se incremente 50 k.



- d. Pulse  $\blacktriangledown$ / $\blacktriangle$  para seleccionar el canal. Se mostrará el número de canal actual y la frecuencia de canal. Pulse el botón  $\blacktriangleright$ / $\blacktriangleleft$  para bajar o subir un canal y mostrar su número de canal y frecuencia.



e. Pulse ▼/▲ para seleccionar la opción VIDEO STANDARD y se mostrará el sistema de TV PAL.



f. Pulse ▼/▲ para seleccionar la opción AUDIO STANDARD y se mostrará el sistema de audio I, DK, BG.



*Nota:*

1. 6.0 M soporta I, 6.5 M soporta DK y 5.5 M soporta BG.

2. Sistema del color (configuración automática).

a. Si el sistema de sonido es I, el sistema de color es PAL-I.

b. Si el sistema de sonido es DK, el sistema de color es PAL-DK.

c. Si el sistema de sonido es BG, el sistema de color es PAL-BG.

g. Pulse ▼/▲ para ir a la opción SKIP y saltar un canal.





### 3. Botones del panel frontal

Cuando la unidad está en modo ATV (TV Analógica), las funciones de los botones frontales son las siguientes:

1. Down [abajo]
2. Left / CH- [izquierda/ canal-]
3. Right / CH+ [derecha / canal+]
4. Setup [Ajustes]

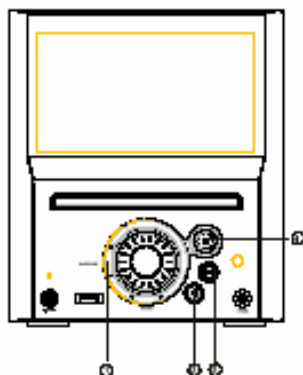





## Pantalla

1. En modo TFT se pueden configurar los siguientes valores:

- Precisión
- Color
- Saturación
- Contraste
- Brillo
- Resetear
- Guardar

### A. Precisión (Sharpness)

Pulse el botón  $\nabla$  y seleccione la opción Sharpness (Precisión). Pulse luego los botones  $\triangleright/\triangleleft$  para ajustar el nivel.



### B. Color (Color Hue)

Pulse el botón  $\nabla/\triangle$  y seleccione la opción Color (Color Hue). Pulse luego los botones  $\triangleright/\triangleleft$  para ajustar el nivel.



### C. Saturación (Saturation)

Pulse el botón  $\nabla/\triangle$  y seleccione la opción Saturación (Saturation). Pulse luego los botones  $\triangleright/\triangleleft$  para ajustar el nivel.



### D. Contraste (Contrast)

Pulse el botón  $\nabla/\triangle$  y seleccione la opción Contraste (Contrast). Pulse luego los botones  $\triangleright/\triangleleft$  para ajustar el nivel.



#### E. Brillo (Brightness)

Pulse el botón  $\nabla/\blacktriangle$  y seleccione la opción Brillo (Brightness). Pulse luego los botones  $\blacktriangleright/\blacktriangleleft$  para ajustar el nivel.



#### F. Resetear (Reset)

Pulse el botón  $\nabla/\blacktriangle$  y seleccione la opción Resetear (Reset). Pulse el botón ENTER para volver a los valores predeterminados de fábrica para el brillo, contraste, color y saturación.



#### G. Guardar (Save)

Pulse el botón  $\nabla/\blacktriangle$  y seleccione la opción Guardar (Save). Pulse el botón ENTER para guardar los valores que haya cambiado.

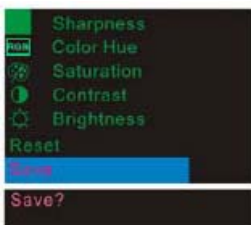



## Resolución de problemas

Esta es una pequeña guía con los problemas más comunes que puedan darse. Si el problema no está entre los listados o la solución aportada no lo soluciona, acuda a personal técnico especializado.

### La unidad no se enciende

Compruebe que la unidad está conectada correctamente a la pared.

### No hay sonido

1. Verifique que la conexión entre el reproductor de DVD y su televisión ha sido realizado correctamente.
2. Asegúrese que la televisión y el amplificador están el modo correcto.

### No hay imagen

1. Asegúrese que su reproductor de DVD se ha conectado correctamente a la televisión o a cualquier otra unidad.
2. Asegúrese que la televisión esté encendida.

### No se reproduce el disco

1. Compruebe que el disco esté colocado correctamente (la cara serigrafiada debe estar hacia arriba).
2. Compruebe que el disco está limpio (sin manchas, polvo ni rastro de huellas)
3. Compruebe que el disco está bien puesto la bandeja.
4. Compruebe que la opción que "Control Paterno" no esté activada.
5. Asegúrese que el disco cargado pertenece a la región correcta.

### El mando a distancia no funciona

1. Verifique que las pilas no estén agotadas.
2. Verifique que el mando a distancia apunta correctamente hacia el sensor-receptor del reproductor.
3. Verifique que no hay ningún obstáculo entre el mando a distancia y el reproductor.

### La imagen está deformada

1. Verifique que el disco esté limpio y sin arañazos.
2. La unidad está controlada por un microprocesador y es posible que necesite ser reseteado. Apague la unidad, espere varios segundos y vuelva a encenderla.

### No hay color

Compruebe si el enchufe esté o no dañado.

### Los discos con archivos MP3 no se reproducen

1. Utilice otro software para copiar. Es posible que la versión del software que ha utilizado no sea compatible con la unidad.
2. Utilice siempre las ediciones más nuevas de software tales como Audio Station 4, Easy CD Creator, To Ast Titanium, etc...
3. Verifique si el disco está encriptado, como por ejemplo en Real Networks.



## Especificaciones Técnicas

### Reproductor de DVD

Sistema de TV	PAL/NTSC
Discos compatibles	DVD, CD, MP3, CD-R, CD-RW
Resolución	Superior a 500 líneas
Ratio Vídeo S/N	65 dB
Frecuencia de Respuesta	Fs (96 KHZ/24bit)
Ratio Audio S/N	95 dB
Grado de distorsión	<0.01%
Convertidor D/A	192 KHZ/24 bit
Salida de video	1 Vp-p
Salida de S-video	Y: 1Vp-p, c: 0.3Vp-p
Salida de audio	2.0V+0/-1V 2.1 channel
Salida de audio digital	Coaxial
Conexiones	Euroconector, USB, CVBS, S-Video, salida de dos canales

### Sintonizador FM

Rango de sintonización	87.5-108 Mhz
Ratio S/N	> 46dB
Monofónico	> 46dB
Estéreo	> 50dB (DIN)
THD	50 dB
Monofónico	2%
Estéreo	3%
Frecuencia de Respuesta	30Hz-10KHz +/- 1dB
Resolución estéreo	35 dB (1kHz), 30 dB (100 Hz-10kHz)

### Sintonizador de TV Analógica

Frecuencia de entrada:  
VHF → 48.25 MHz - 426.5 MHz  
UHF → 426.5 MHz - 863.25 MHz

### Amplificador

Potencia	30 W + 30 W
Frecuencia de respuesta	200 Hz-20 kHz +/- 3dB
Ratio S/N	> 76dB
Sensibilidad	350 mv, 47 K
Resolución de canal	> 30dB (Normal)

### Mando a distancia

Transmisor	Infrarrojos
Rango de señal	Aproximadamente 15'
Carga	2 baterías tipo AAA

### General

Alimentación	100 V – 240 V- 50/60 Hz
Consumo	80 W

